

電子琴
使用手冊

PSR-E383

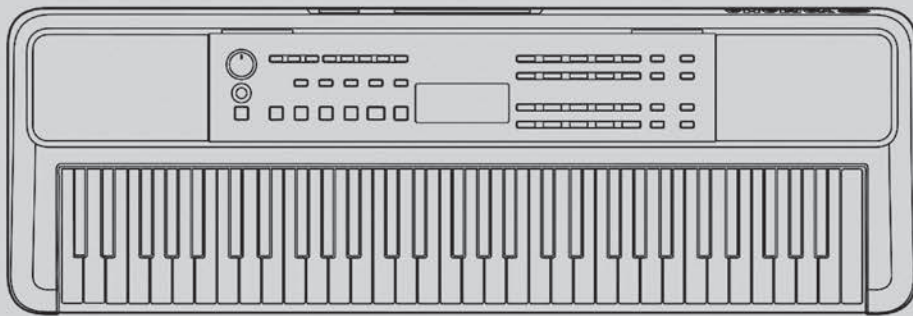

開始使用樂器前，請務必閱讀第 3—5 頁的「注意事項」

您可在位於樂器底部的銘牌上或銘牌附近找到產品型號、序號、電力需求等資訊。請您將產品型號及產品序號填寫於下方空白處，並保留本說明書作為永久購買記錄。

型號

序號

AC變壓器須知



圖形符號說明



內有閃電箭頭符號的正三角形是要提醒使用者，產品外殼內有未作絕緣防護的「危險電壓」，其強度可能造成人員觸電風險。



內有驚嘆號的正三角形是要提醒使用者，產品附帶文件中提供重要的操作和維修說明。

重要安全說明

- 1 閱讀這些說明。
- 2 遵守這些說明。
- 3 注意所有警告。
- 4 遵循說明進行操作。
- 5 請勿在有水的四周使用本樂器。
- 6 僅用乾布清潔。
- 7 請勿阻塞任何通風口。遵循製造商的說明進行安裝。
- 8 請勿將本樂器安裝在任何熱源附近，例如散熱器、蓄熱器、火爐或其他產生熱量的設備(包括擴音器)。
- 9 請勿破壞因安全目的而設計的極化或接地型插頭。極化插頭具有兩個扁插腳，其中一個比另一個扁插腳寬。接地型插頭有兩個扁插腳和第三個接地插腳。寬的扁插腳和第三個插腳是為了您的安全而設計。如果提供的插頭不適合您的插座，請洽詢水電人員以更換舊插座。
- 10 避免電源線被踩踏或擠壓在插頭、方便插座及其從設備上拔出的地方。
- 11 僅使用製造商指定的附件/配件。
- 12 僅與製造商指定或與樂器同時售出的推車、架子、三腳架、托架或桌子一起使用。使用手推車時，在移動手推車/設備組合時要格外小心，以免因翻倒而受傷。
- 13 長時間不使用樂器，或遇雷雨期間，請從插座上拔下插頭。
- 14 如需維修服務，請洽合格的維修人員。當設備因任何方式損壞時都必須進行維修，例如電源線或插頭損壞、潑灑液體或有物體掉入樂器中、樂器被雨淋或因受潮而無法正常工作。



警告

為了降低火災或觸電的風險，請勿將此樂器暴露在雨水或潮溼中。

注意事項

請在操作使用前，首先仔細閱讀下述內容

尤其是兒童，應在實際使用前由監護人指導如何正確使用和處理產品。

請將本說明書存放在安全且便於取閱的地方，以便將來隨時參閱。



警告

為了避免因觸電、短路、損傷、火災或其他危險可能導致的嚴重受傷甚至死亡，請務必遵守下列基本注意事項。這些注意事項包括但不限於下列情況：

電源

- 請勿將電源線放置在電暖器或暖氣口等熱源附近。此外，不要過度彎折、損傷電源線，或在其上加壓重物。
- 有雷電期間請勿觸摸產品或電源線插頭。
- 請只使用產品規定的正確電壓。所要求的電壓印在產品的銘牌上。
- 只能使用提供的或指定的 AC 電源變壓器 (第 28 頁) / 插頭。請勿將 AC 電源變壓器 / 插頭用於其他設備。
- 定期檢查電源插頭，擦除插頭上積累的灰塵和髒物。
- 將電源插頭牢牢插入 AC 電源插座。在未充分插入插頭時使用產品可能會導致灰塵積聚在插頭上，從而可能導致火災或皮膚灼傷。
- 安置本產品時，務必保證使用的 AC 電源插座伸手可及。如果發生問題或者故障，請立即拔除電源開關並從電源插座中拔下插頭。即使關閉了電源開關，只要電源線沒有從壁式交流插座上拔下，產品就不會與電源切斷。
- 請勿使用多插頭插座延長器將產品連接到電源插座。否則會降低聲音品質，或者可能使插座過熱。
- 拔出電源插頭時，請始終握住插頭本身，而不是電源線。拉扯電源線會損壞電源線並導致觸電或火災。
- 如果長時間不使用本產品，請務必將電源插頭從 AC 電源插座中拔出。

請勿拆開

- 本產品不含使用者可自行修理的零件。請勿嘗試拆卸內部零件或進行任何方式的改動。

關於潮濕的警告

- 請勿讓本產品淋雨或在水附近及潮濕環境中使用，或將盛有液體的容器(如花瓶、瓶子或玻璃杯)放在它上面，否則可能會導致液體濺入任何開口或水可能滴入的地方。水等液體進入產品可能會導致火災、觸電或故障。
- 請只在室內使用 AC 電源變壓器。請勿在潮濕環境中使用。
- 切勿用濕手插入或拔出電源插頭。

火警

- 請勿在本產品附近放置任何燃燒物或明火，否則可能會引發火災。

電池

- 請勿將電池丟棄到火中。
- 請勿將電池曝露在氣壓極低、寒冷或高溫(例如陽光直射或火源附近)或灰塵過多或潮濕的環境中。否則可能會導致電池爆炸，從而引起火災或造成人身受傷。
- 請遵守以下注意事項。否則，可能會導致過熱、火災、爆炸或電解液洩漏。如果電池內容物沾到您的手上或進入眼睛裡，可能會導致失明、化學灼傷和產品損壞。
 - 請只使用指定的電池類型(第 28 頁)。
 - 請勿將新電池與舊電池一起使用。
 - 請勿混用電池類型。
 - 始終確保按照+/-極性標記插入所有電池。
 - 請勿拆卸電池。
 - 當電池電量耗盡或長時間不使用產品時，請從產品中取出電池。
 - 請勿試圖對非充電電池進行充電。

- 如果電池發生洩漏，請勿接觸洩漏的電解液。萬一電解液進入眼睛、嘴，或接觸到皮膚，請立即用水沖洗並及時就醫。電解液具有腐蝕性，可能導致視力喪失或化學灼傷。
- 使用充電電池時，請遵循電池隨附的說明。請只使用指定的充電器設備，並在指定的充電溫度範圍內進行充電。
使用非指定充電器或在超出規定範圍的溫度下充電可能會導致漏液、過熱、爆炸或故障。
- 在安裝和拆卸電池時，請務必閱讀本手冊，並按照說明進行操作。否則，可能會導致火災、過熱、爆炸或故障。
- 請將電池放在遠離兒童的地方。否則，兒童可能會意外吞下電池。不遵守這一點也可能因電解液洩漏而引起炎症。
- 請勿讓電池受到機械撞擊。否則可能會導致電池損壞、觸電、爆炸或故障。

- 請勿故意使電池短路。爆炸或液體洩漏可能導致火災或受傷。
- 請勿將電池放入口袋或包中，或與金屬物件一起攜帶或存放。處於這種狀態的電池可能會短路、爆裂或洩漏，從而導致火災或受傷。

當意識到任何異常情況時

- 當出現以下任何一種問題時，請立即關閉電源開關並從電源插座中拔出電源插頭。如果正在使用電池，請從產品中取出所有電池。最後，請 **Yamaha** 維修人員對設備進行檢修。
 - 電源線或插頭出現磨損或損壞。
 - 散發出異常氣味或冒煙。
 - 有物體或水掉入產品中。
 - 使用產品過程中聲音突然中斷。
 - 產品上出現裂紋或其他明顯的損壞。

注意

為了避免您或周圍其他人員可能發生的人身傷害、產品損壞或其他財產損失，請務必遵守下列基本注意事項。這些注意事項包括但不限於下列情況：

擺放位置

- 請勿將本產品放置在不穩定或多振動的地方，否則可能會導致產品意外掉落並造成人身傷害。
- 搬移產品之前，請拔下所有連接的電纜，以防止損壞電纜或絆倒他人造成人身傷害。
- 請只使用產品規定的支架。安裝時，只能使用提供的螺絲。否則會損壞內部零件或使產品掉落。

連接

- 將本產品連接到其他設備之前，請關閉所有設備的電源。在打開或關閉所有設備的電源開關之前，請將所有音量都調到最小。
- 務必將所有設備的音量都調到最小值，並在彈奏產品時逐漸提高音量，以設定所需的聽覺音量。

操作

- 請勿將金屬或紙張等異物插入產品的任何開口或縫隙中。否則可能會導致火災、電擊或故障。
- 請勿將身體壓在產品上或在其上放置重物，使用按鈕、開關或插孔時要避免過分用力。
- 請勿長時間以很高或不舒服的音量使用本產品或頭戴式耳機，否則可能會造成永久性聽力損害。若發生任何聽力損害或耳鳴，請及時就醫。
- 清潔本機時，請從 **AC** 電源插座中拔下電源插頭。否則，可能會導致觸電。

對由於不正當使用或擅自改造本產品所造成的損失、資料遺失或破壞，Yamaha 不負任何責任。

當不使用本產品時，請務必關閉其電源。

即使當 [⏻] (待機/開機)開關處在待機狀態(顯示螢幕熄滅)時，仍有極少量的電流流向本樂器。長時間不使用本產品時，請務必將電源線從壁式交流插座拔出。

須知

為避免本產品可能受到損壞/故障、資料損壞或其他財產的損壞，請遵守以下須知。

■ 操作

- 請勿在電視機、收音機、立體聲設備、手機或其他電子設備附近使用本產品。否則，本產品或其他設備可能會產生噪音。
- 與智慧型手機或平板電腦等智慧型設備上的應用程式一起使用本產品時，我們建議啟用設備上的“飛航模式”，以避免因通訊造成噪音。
- 周圍無線電波的狀況可能導致本產品故障。
- 請勿將本產品置於灰塵過多、多振動或極寒極熱(如直射陽光下、電暖器附近或白天轎車內)的地方，以避免產品可能變形、內部零件損壞或運行不穩定。(已確認的工作溫度範圍：5°–40°C)
- 請勿在本產品上放置乙烯、塑膠或橡膠物體，否則可能使本產品褪色。
- LCD 螢幕為精密製作的靈敏零件，請勿用手指按壓。否則可能會導致顯示異常，例如 LCD 上出現條紋，儘管這種異常會在短時間內消失。

■ 維護保養

- 清潔本產品時，請使用柔軟乾燥(或微濕)的布。請勿使用塗料稀釋劑、溶劑、酒精、清潔液或浸有化學物質的抹布。

■ 儲存資料

- 本產品的某些資料(第 26 頁)在電源關閉時會被保留。被儲存的資料可能由於操作失誤等原因而遺失。因此請您將重要的資料儲存製電腦等其他外接設備(第 13 頁)。

資訊

■ 關於版權

- 安裝在本產品中的“內容”^{*1}的版權歸 Yamaha 公司或其版權持有者所有。除了著作權法和其他相關法律所允許之外，例如出於個人用途的複製，未經版權持有者允許，

禁止“複製或轉載”^{*2}。在使用內容時，請諮詢版權專家。

如果您通過本產品的原始使用方式創作音樂或使用內容進行彈奏，並錄製和發布它們，則無論發布方式是付費還是免費，都無需 Yamaha 公司的許可。

*1：“內容”包括了電腦程式、音訊數據、伴奏類型資料、MIDI 資料、波形資料、音色錄音資料、樂譜和樂譜資料等。

*2：“複製或轉載”包括將產品中的內容本身提取出來，或以類似的方式不加改變地錄製和發布。

■ 關於隨本產品綁定的功能/資料

- 一些預設樂曲的長度或編曲已經被編輯過，可能與原始樂曲不完全一樣。

■ 關於本產品的外觀

- 本產品的表面上可能會出現線條或劃痕。這些明顯的線條或劃痕被稱為“焊接線”。它們形成於外殼成型過程中，並不會影響本產品的功能。

■ 關於本說明書

- 本說明書中的插圖與 LCD 畫面僅用作說明用途。
- 為便於您理解使用說明書的內容，本公司已經依據國家的相關標準儘可能的將其中的英文表述部分翻譯成中文。但是，由於音樂上旋律、節奏、曲目等的專業性、通用性及特殊性，仍有部分內容僅以英文形式予以記載。如您有任何問題，煩請隨時與本公司客服聯繫(客服電話：0809-091-388)。
- 除非另有說明，本手冊中的插圖與 LCD 畫面均基於 PSR-E383。
- 本使用說明書中所使用的公司名和產品名都是其相應公司的商標或註冊商標。

■ 關於廢棄

- 在廢棄本產品時，請聯繫適當的當地機構。
- 請務必根據當地的規定處理廢棄的電池。

感謝您購買 Yamaha 電子琴！

本樂器配有各種音色和預設樂曲，即使是初學者也可立即享受彈奏的樂趣。
為了充分利用本樂器高階和便利的功能，我們建議您仔細閱讀本說明書。
也建議您將本說明書保管於安全方便的地方，以便將來參閱。

目錄

關於說明書	7	播放樂曲和使用樂曲教學	19
包含附件	7	聆聽示範樂曲	19
連接安裝	8	聆聽預設樂曲	19
電源要求	8	練習彈奏鍵盤的節奏和力度 (節奏&觸鍵導師)	19
打開/關閉電源	9	使用樂曲教學功能練習彈奏鍵盤	20
自動關機功能	9	錄製您的演奏	21
使用樂譜架	9	儲存您最喜好的設定(面板記憶體)	21
面板控制器和連接孔	10	開啟面板設定	21
基本操作	14	儲存您喜歡的面板設定	21
選擇一個音色/樂曲/伴奏類型	14	功能	22
更改速度	14	關於功能設定	22
演奏各種樂器音色	15	備份和初始化	26
選擇主音色	15	備份參數	26
調出平台鋼琴音色	15	初始化樂器	26
在整個鍵盤上疊加另一種音色 (重疊音色)	15	故障排除	26
用左右手彈奏不同的音色 (分鍵音色)	16	技術規格	27
雙人重奏鍵盤(雙人重奏)	16	索引	29
使用節奏和自動伴奏演奏(伴奏類型)	17		
自動指定和弦(自動和弦演奏)	17		
指定和弦的同時進行演奏	18		

關於說明書



本樂器附帶了下列說明書。

■ 隨樂器提供

● 使用說明書(本書)

說明本樂器的基本操作。

常規注釋內容

 警告	為避免因觸電、短路、損傷、火災或其他危險可能導致的嚴重受傷甚至死亡需要注意的重要資訊。
 注意	為了避免對您或他人造成人身傷害、損壞樂器或其他財產需要注意的重要資訊。
須知	為避免產品故障或損壞、資料損壞或其他財產損壞需要注意的重要資訊。
 註	有用的資訊和提示。

■ 在網站上提供

● 參考手冊

介紹本樂器的所有功能，包括高階功能。

● **Data List (資料清單)**

包含各種重要的預設內容清單，如音色、樂曲、伴奏類型等，以及本樂器的 MIDI 相關資訊。

● **Smart Device Connection Manual (智慧型設備連接說明書)**

介紹如何將本樂器連接到如智慧型手機或平板電腦等智慧型設備。

如要獲取上述手冊或 Song Book (曲集) (見下文)，請瀏覽下列 Yamaha 網站：

<https://manual.yamaha.com/mi/kb-ekb/psr-e383/downloads/>



SONG BOOK (曲集)

包含本樂器的預設樂曲(示範樂曲除外)的樂譜。
在彈奏本樂器時，可使用免費下載的曲集。



■ 影音說明書

我們還為您提供了影音說明書，說明如何使用本樂器。



掃描左側 QR 碼或瀏覽下列網站。

<https://manual.yamaha.com/mi/kb-ekb/psr-e383/videos/>

包含附件

- 使用說明書(本書)×1
- 樂譜架×1
- AC 電源電壓器*×1
- Online Member Product Registration (線上會員產品註冊)×1

* 取決於您所在地區，可能不含此物品。請諮詢 Yamaha 經銷商。

連接安裝

電源要求

儘管本樂器使用 AC 電源變壓器或電池均能運作，但 Yamaha 建議儘量使用 AC 電源變壓器。

■ 使用 AC 電源變壓器

按照圖中所示的順序連接 AC 電源變壓器。

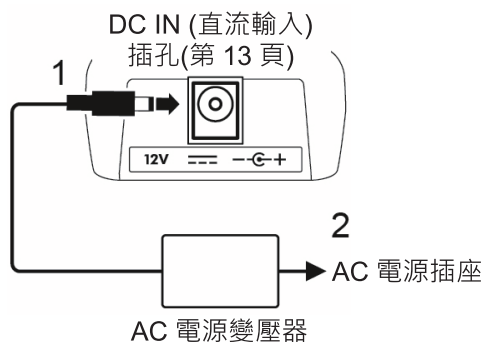

⚠ 警告

- 請只使用隨附或指定的 AC 電源變壓器 (第 28 頁)。
- 當使用帶有可拆卸插頭的 AC 電源變壓器時，請確保在使用和存放時插頭裝在 AC 電源變壓器上。只將插頭插入電源插座可能造成觸電或火災。
- 切勿觸摸插頭內部的金屬部分，以免造成觸電、短路或損壞。如果插頭脫落，請將其推入，直到其卡入到位。還要注意在 AC 電源變壓器和插頭之間不能有灰塵或其他異物。

使用帶有可拆卸插頭的 AC 電源變壓器時

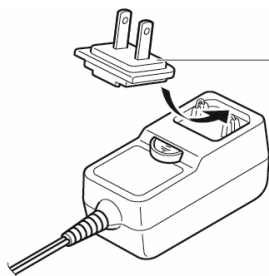

插頭

- 依指示將插頭插入。
- 插頭形狀依您所在地區而有所不同。

- 連接安裝本樂器時，務必保證使用的 AC 電源插座伸手可及。如果發生問題或故障，請立即關閉電源並從電源插座中拔出插頭。

註

- 在切斷 AC 電源變壓器的連接時，請關閉本樂器的電源，然後按上述相反順序操作。

■ 使用電池

本樂器可以使用 5 號鹼性電池、錳乾電池或鎳氫充電電池。但是，建議使用鹼性電池或充電電池，因為在某些使用情況下本樂器的耗電量可能會比較大。

⚠ 警告

- 安裝電池之前，請務必參閱“注意事項”中的“電池”部分 (第 3-4 頁)。

- 1 確保本樂器電源已關閉。
- 2 打開樂器底部面板上的電池盒蓋。

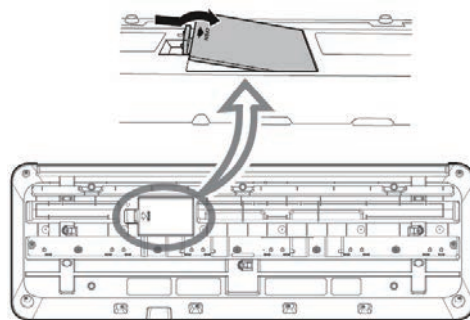

- 3 裝入六節新電池，確保按照電池盒內標出的極性符號安裝。

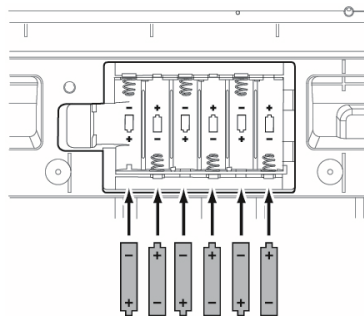

- 4 重新裝上電池盒蓋，確保牢固地鎖定到位。
- 5 打開樂器電源後，請確保正確設定電池類型(第 9 頁)。

須知

- 電池插入的情況下連接或拔除電源變壓器可能會關閉電源，導致正在記錄的資料遺失。
- 電池電量太低而不足以維持正確操作時可能會出現音量降低、聲音失真及其他問題。如果發生此類情況，請務必用新電池或已充電電池替換所有舊電池。

註

- 本樂器不能給電池充電。在充電時，請務必使用規定的充電設備。
- 即使本樂器內已裝入電池，如果連接上 AC 電源變壓器，則會轉由 AC 電源變壓器供電。

■ 設置電池類型

根據要使用的電池類型，需要改變本樂器上的電池類型設定。

要更改設定，請在關閉電源之後，通過功能編號 063 (第 22 頁)設定電池類型。

預設設定：Alkaline (鹼性)

Alkaline (鹼性)	鹼性電池、錳乾電池
Ni-MH (鎳氫)	鎳氫充電電池(充電電池)

須知

- 錯誤設定電池類型會縮短電池的使用壽命。確定設定正確的電池類型。

打開/關閉電源

1 將 [主音量] 轉盤調低至“小”。

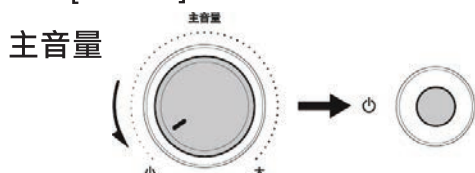

2 按下 [⏻] (待機/開機)開關接通電源。顯示螢幕將會亮起。

3 一邊彈奏鍵盤一邊調節音量。

4 按住 [⏻] (待機/開機)開關約一秒鐘可以關閉電源。

⚠ 警告

- 即使關閉電源，仍有極少量的電流流向本樂器。當長期不使用本樂器或有雷電時，請從電源插座中拔出電源線插頭。

須知

- 打開電源時，請只按下 [⏻] (待機/開機)開關。任何其他操作(例如按下鍵盤/按鈕或踩下腳踏開關)可能會導致本樂器失常。

自動關機功能

本樂器如果在 15 分鐘內不處於活動狀態，將會自動關閉。但是，您可以在功能設定畫面更改此設定(第 22 頁，功能編號 062)。

■ 自動關機功能的簡易禁用方法

按住鍵盤上的最低音琴鍵的同時，打開電源。將短暫顯示資訊“AutoOff Disabled”(自動關機已禁用)，然後樂器將啟動，並且自動關機功能已被禁用。



使用樂譜架

如圖所示將樂譜架插入插槽。

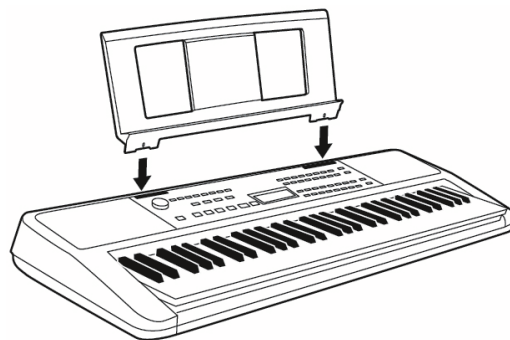

面板控制器和連接孔

前面板

關於方框內的備選按鈕名稱  (轉換 **15**和**23**)

如果在按住  的同時操作其中一個按鈕，則將執行該按鈕下面的框內指示的功能。

例如，按住  **15**並按下 [節拍器] **5**可開啟拍號設定畫面。

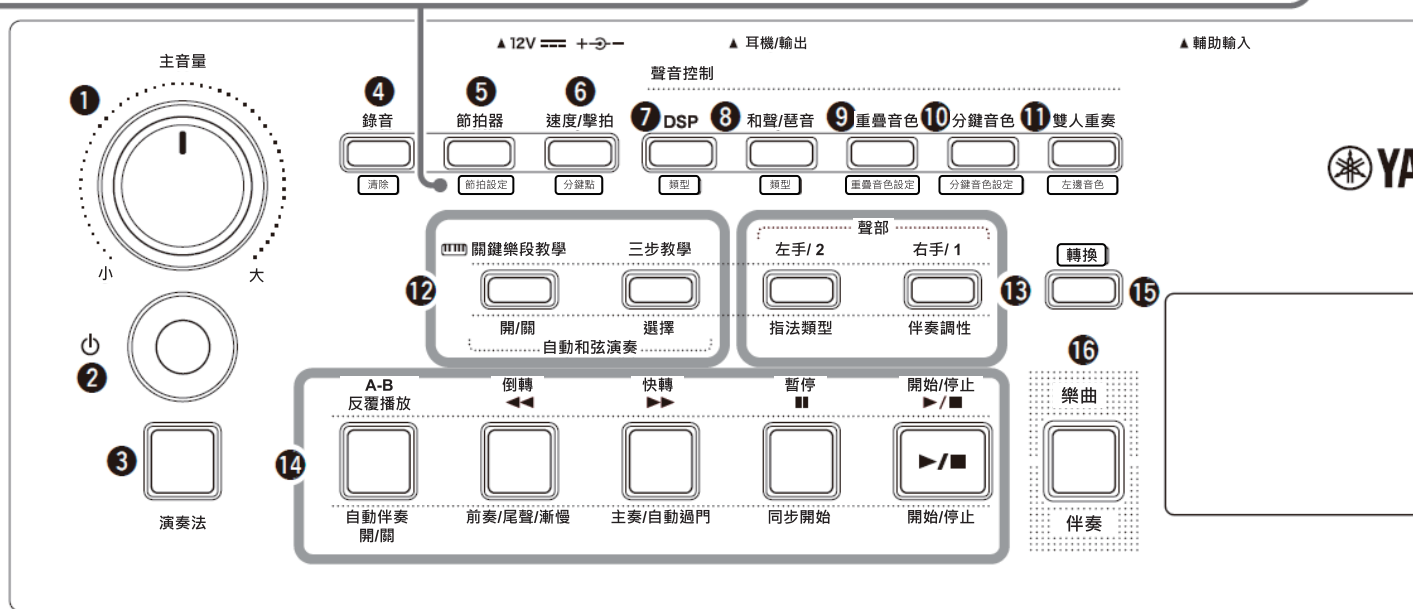

：請參見網站上的《參考手冊》(第 7 頁)。

1 [主音量] 轉盤 第 9 頁
調節總體音量。

2 [⏻] (待機/開機)開關 第 9 頁
在待機和開機之間切換。

3 [演奏法] 按鈕 第 15 頁
為特定樂器再現特有的演奏技術。



4 [錄音] 按鈕 第 21 頁
錄製彈奏。

 
清除使用者樂曲。

5 [節拍器] 按鈕 
開始/停止節拍器。

 
用於在設定畫面上設定節拍器的拍號。

6 [速度/擊拍] 按鈕 第 14 頁
用於設定樂曲/伴奏/節拍器的速度。

 
用於確定使用雙人重奏和伴奏時將鍵盤分為左右區域的點(分鍵點)。

7 [DSP] 按鈕 
打開或關閉 DSP (數位訊號處理器)。

 
用於選擇 DSP 類型。

8 [和聲/琶音] 按鈕 
添加和聲等效果，或啟用琶音功能。

 
用於選擇和聲/琶音類型。

9 [重疊音色] 按鈕 第 15 頁
在整個鍵盤上疊加另一種音色形成重疊音色。

 
用於選擇疊加的音色。

10 [分鍵音色] 按鈕 第 16 頁
將鍵盤分為兩個單獨的區域，可以在左手和右手區域演奏不同的音色。

 
用於選擇分鍵點左側區域中彈奏的音色。

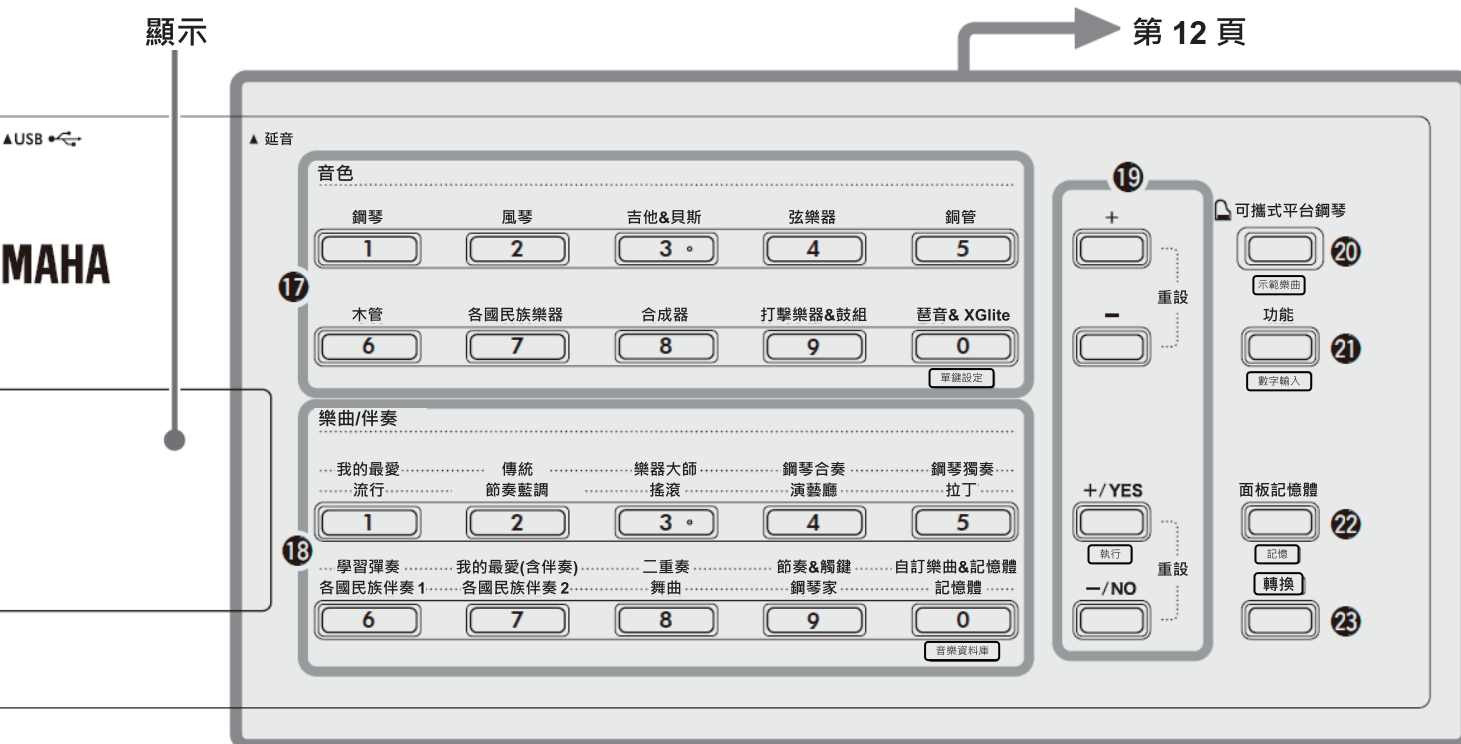

- 11 [雙人重奏] 按鈕**.....第 16 頁
讓兩名演奏者使用相同的音色在相同的八度範圍內同時彈奏樂器。

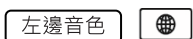

用於選擇左側演奏者區域的音色。

在樂曲模式下

- 12 [關鍵樂段教學]、[三步教學] 按鈕**.....第 20 頁
打開/關閉用於練習樂曲的“關鍵樂段教學”，或開始/停止“三步教學”或選擇教學模式。
- 13 聲部 [左手/2]、[右手/1] 按鈕**..... 
用於選擇目前樂曲的教學聲部或靜音聲部。
- 14 樂曲控制按鈕**.....第 19 頁
用於控制樂曲的播放。

在伴奏模式下

- 12 自動和弦演奏[開/關]、[選擇] 按鈕**.....第 17 頁
打開/關閉自動和弦演奏功能，或用於在使用該功能時選擇和弦進行。
- 13 [指法類型]、[伴奏調性] 按鈕**..... 
用於設定彈奏和弦的方式。
- 14 伴奏控制按鈕**.....第 17、18 頁
用於控制伴奏的播放。
- 15 [轉換] 按鈕**.....第 14、22 頁
請參見第 10 頁上方方框中的說明，查看該按鈕的主要用途。
該按鈕還可用於將操作返回到主頁畫面(第 14 頁)。
- 16 [樂曲]/[伴奏] 按鈕**
.....第 14、17、19 頁
用於在伴奏模式和樂曲模式之間切換。

■ 前面板

顯示

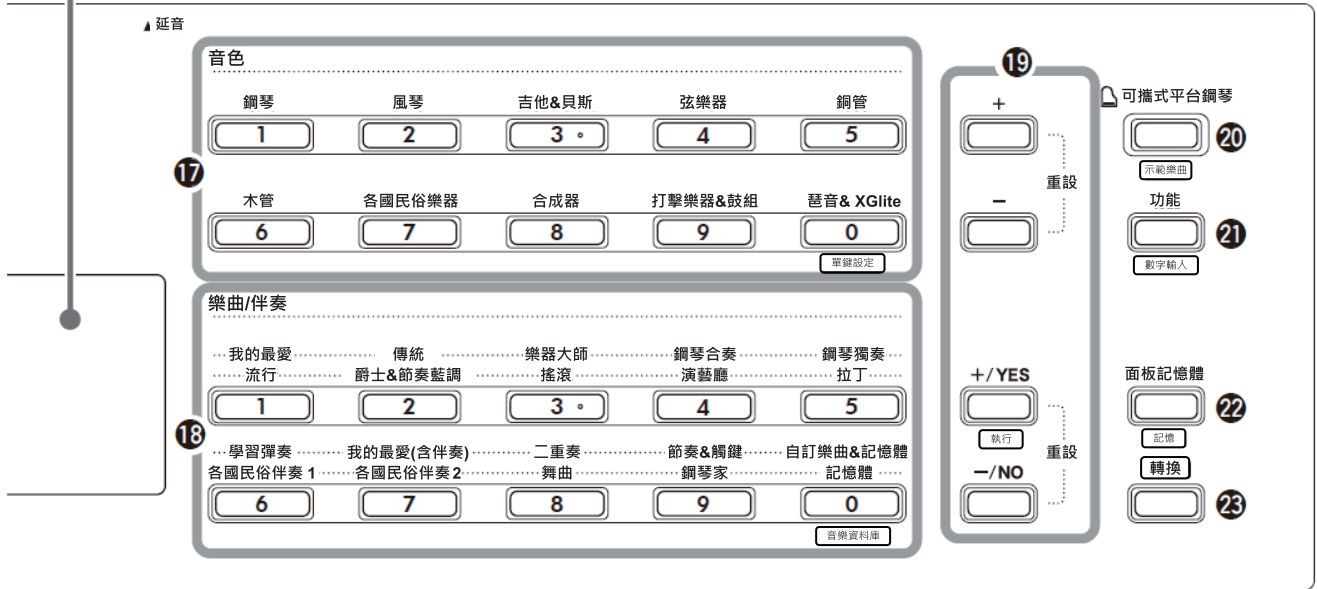

：請參見網站上的《參考手冊》(第 7 頁)。

17 音色類別按鈕 第 14、15 頁
用於選擇所需的音色。
按下 [功能] **21** 的同時按下 [轉換] **23**，
可使用這些按鈕輸入音色編號或設定值
等。

(One Touch Setting)

選擇伴奏或樂曲後，自動選擇最合適的音色
(從其他設備輸入的樂曲除外)。

18 樂曲/伴奏按鈕
..... 第 14、17、19 頁
用於選擇想彈奏的樂曲/伴奏。
按下 [功能] **21** 的同時按下 [轉換] **23**，
可將這些按鈕用作數字按鈕，功能與音色
類別按鈕相同 **17**。

音樂資料庫

用於通過選擇音樂流派來開啟音色和伴奏
等面板設定。

**19 [+]/[-] 按鈕、[+/YES]/[-/NO]
按鈕** 第 14、22 頁
選擇項目或增加/減少數值。同時按下兩個
按鈕可將數值重設為預設值。

執行

執行操作。

20 [可攜式平台鋼琴] 按鈕 第 15 頁
自動選擇音色編號
001 “Live! Concert Grand Piano” 的音
色。

(第 19 頁)

開始/停止示範樂曲的連續播放。

21 [功能] 按鈕 第 22 頁
開啟功能設定畫面。

數字輸入

用於將 **17** 或 **18** 按鈕用作數字鍵。

22 [面板記憶體] 按鈕 第 21 頁
用於調用已儲存的面板設定。

記憶

用於儲存面板設定。

23 [轉換] 按鈕(與 [轉換] 按鈕 **15 相同)**
請參見第 10 頁上方方框中的說明，查看該
按鈕的主要用途。
該按鈕還可用於將操作返回到主頁畫面。

■ 後面板

根據要連接的設備選擇電纜類型。

連接選項

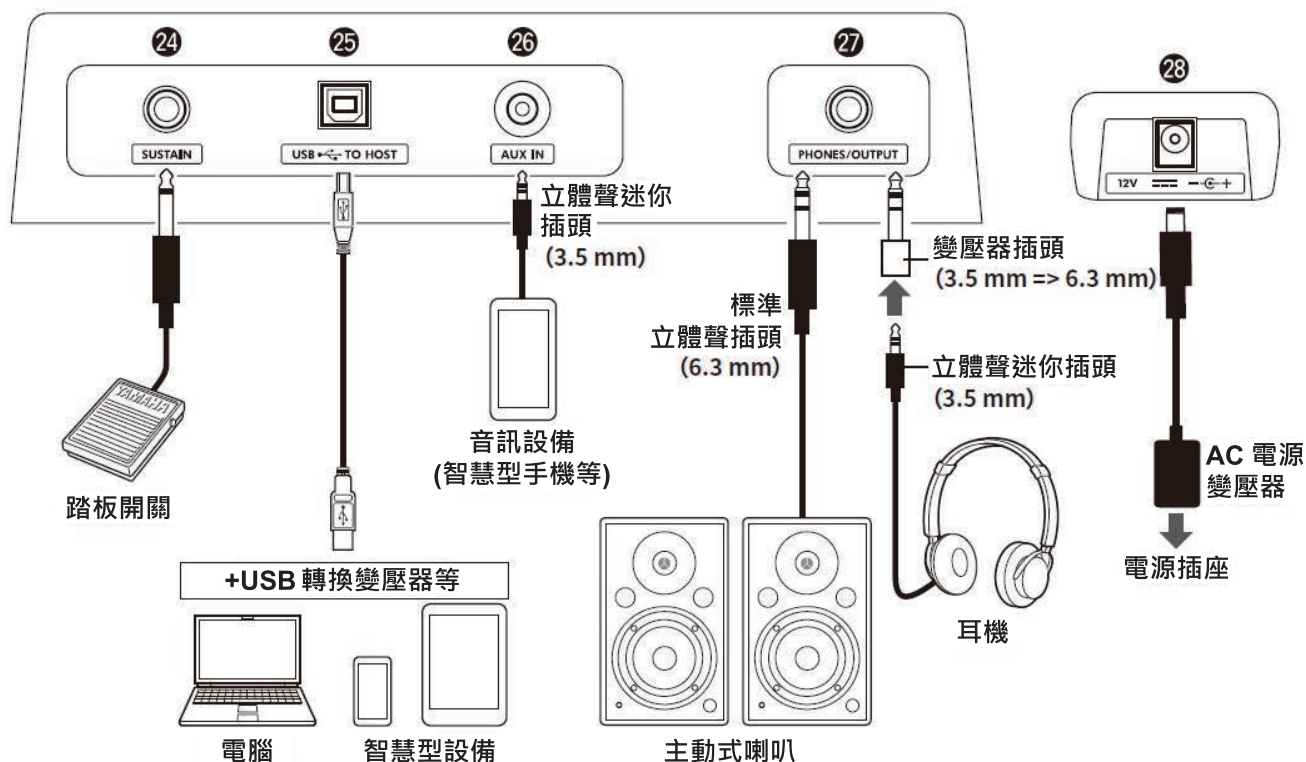



24 [SUSTAIN] (延音)插孔.....
用於連接另售的踏板開關。腳踏開關可用作延音踏板。

25 [USB TO HOST] 連接孔.....
用於通過 USB 傳輸線連接電腦或智慧型設備，例如平板電腦或智慧型手機。用於在本樂器和電腦之間傳輸 MIDI 檔案或發送/接收音訊資料，或者在本樂器上播放從電腦傳輸的市售樂曲資料。此外，通過使用智慧型設備應用程式，您還可以使用各種功能。

須知

- 請使用長度小於 3 公尺的 AB 型 USB 傳輸線。不能使用 USB 3.0 傳輸線。

26 [AUX IN] (輔助輸入)插孔.....
用於連接智慧型手機等音訊設備。您可以通過樂器的喇叭輸出音訊設備的聲音，並隨著設備播放彈奏鍵盤。

27 [PHONES/OUTPUT] (耳機/輸出)插孔.....
用於連接一對耳機或外部喇叭，例如主動式喇叭、電腦或鍵盤擴音器。將插頭插入此插孔後，會自動關閉本樂器的喇叭。

28 DC IN (直流輸入)插孔.....第 8 頁
用於連接 AC 電源變壓器。

基本操作

選擇一個音色/樂曲/伴奏

音色/樂曲/伴奏可以使用各自的類別按鈕進行選擇(第 12 頁)。

音色：使用上方的音色類別按鈕進行選擇。

樂曲或伴奏：使用 [樂曲]/[伴奏] 切換到您要使用的模式，然後使用下列的樂曲/伴奏類別按鈕進行選擇。

每次按下這些類別按鈕時，音色/樂曲/伴奏都會在同一類別內依次改變。

用於音色選擇

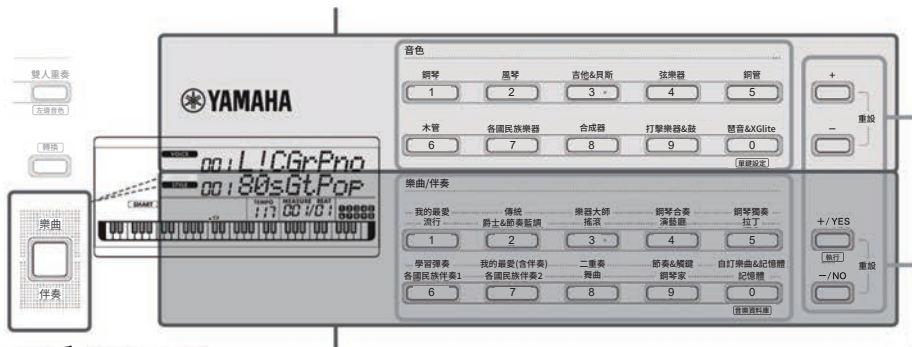

在 **SONG** 和 **STYLE** 之間切換。

用於樂曲/伴奏選擇

上部按鈕名稱：樂曲類別
下部按鈕名稱：伴奏類型

按 [+]/[-] 可以選擇音色，按 [+]/[YES]/[-]/[NO] 可以選擇樂曲/伴奏。

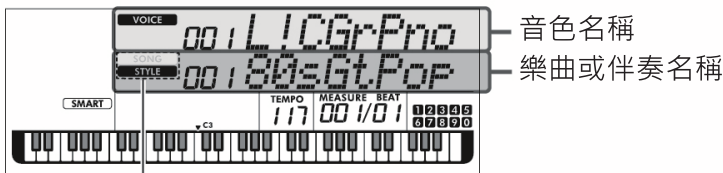

顯示啟動的模式名稱。

回到主頁畫面([轉換]按鈕)

上排帶有音色名稱、下排帶有樂曲/伴奏名稱的畫面(如左圖所示)稱為“主頁畫面”。按下 [轉換] 可從非主頁畫面返回到主頁畫面，例如功能設定畫面(第 22 頁)。

更改速度

1. 按下 [速度/擊拍]。
2. 使用樂曲/伴奏類別按鈕以數字方式設定所需的數值。
按下 [速度/擊拍] 可以將樂曲/伴奏類別按鈕用作數字按鈕。
3. 按下 [轉換] 退出速度設定畫面。

可以使用 [+]/[YES]/[-]/[NO] 設定速度。同時按下 [+]/[YES] 和 [-]/[NO] 可將數值重設為預設值。

演奏各種樂器音色

選擇主音色

1 按下音色類別按鈕中的一個按鈕。

每按一下按鈕，將切換到相同類別中的其他音色。

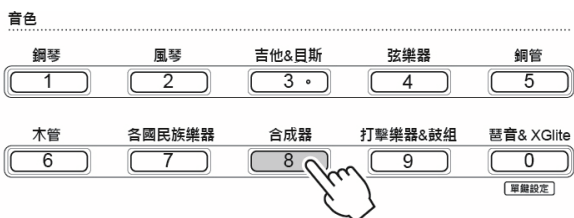

音色編號 音色名稱

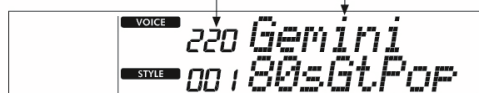

2 彈奏鍵盤。



使用 S.Art Lite 音色(超清晰 Lite 音色) 進行演奏

使用 [演奏法]，在 S.Art Lite (超清晰 Lite) 音色下演奏時可再現特定樂器的演奏技巧，如吉他泛音。

→ 《參考手冊》

演奏平台鋼琴音色

當您想要將各種設定復位為預設值並只播放鋼琴音色時，請按下 [可攜式平台鋼琴]。



這會自動開啟音色

001 “Live!ConcertGrandPiano” 音色將被自動選擇為主音色。

在整個鍵盤上疊加另一種音色 (重疊音色)

1 按下 [重疊音色] 打開疊加。

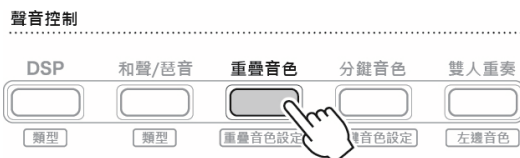

打開重疊音色時出現。

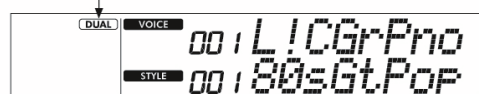

2 彈奏鍵盤。



兩種音色將同時發聲。

* 如何選擇不同的層疊音色(重疊音色)
→ 參照《參考手冊》

3 要退出層疊效果，請再次按下 [重疊音色]。

用左右手彈奏不同的音色(分鍵音色)

通過將鍵盤分為兩個單獨的區域，您可以使用左右手彈奏不同的音色。

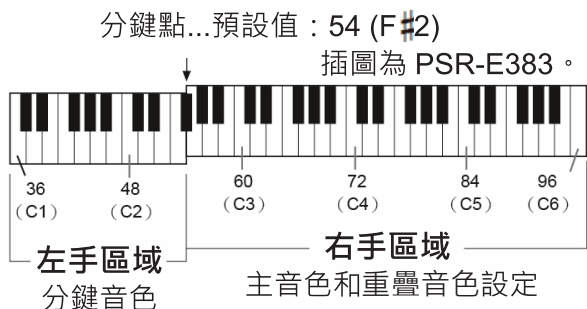

左手區域的最高音鍵稱為“分鍵點”
(第 22 頁，功能編號 003)。

1 按下 [分鍵音色] 開啟分鍵音色。

鍵盤分為左手區域和右手區域。

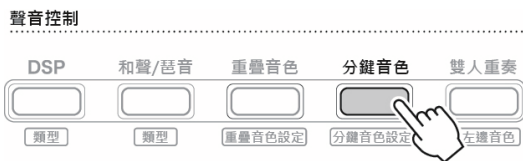

打開分鍵音色時出現。

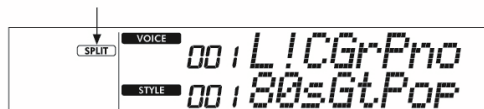

2 彈奏鍵盤。



* 如何選擇不同的分鍵音色
→ 參照《參考手冊》

3 要退出分鍵音色，請再次按下 [分鍵音色]。

四手聯彈(雙人重奏模式)

1 按下 [雙人重奏] 開啟雙人重奏。



打開雙人重奏時出現。

下圖為 PSR-E383。

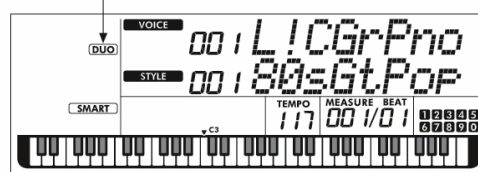

雙人重奏分鍵點...預設值：66 (F#3)

相當於 C3

相當於 C3

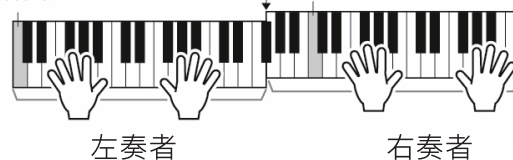

鍵盤將以 F#3 鍵為界分成左右兩部分，您
可在左右兩部分彈奏相同的音符範圍。

* 如何更改左奏者音色 → 參照《參考手冊》

2 要退出雙人重奏，請再次按下 [雙人重奏]。

使用節奏和自動伴奏演奏(伴奏)

自動伴奏(ACMP)功能自動播放與和弦匹配的伴奏(節奏 + 低音 + 和弦伴奏)。使用“自動和弦演奏”先試聽伴奏，然後通過自己指定的和弦來演奏伴奏。

有兩種方法可以演奏和弦：“智慧型和弦”：您只需彈奏一個鍵即可演奏和弦；以及“多種指法”：您可以按常規方式彈奏所有組成音符。→參照《參考手冊》。此處的說明適用於使用“智慧型和弦”演奏。

自動指定和弦(自動和弦演奏)

使用自動和弦演奏，您能夠聽到和體驗和弦進行，而無需指定和弦。演奏時，顯示要彈奏的音調以及和弦名稱，以便您可以學習和弦進行或以適當的節奏和伴奏模板彈奏旋律部分。

1 按下 [樂曲]/[伴奏] 開啟 “STYLE” 圖示和伴奏模式。

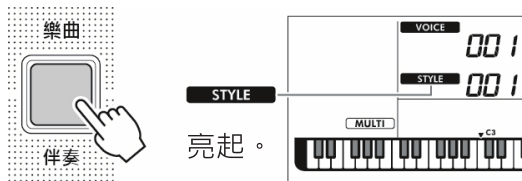

2 按下樂曲/伴奏類別按鈕中的其中一個，選擇所需的伴奏(第 14 頁)。

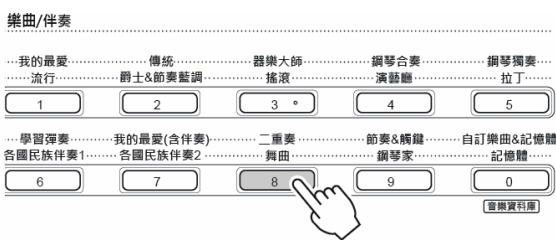

3 按下自動和弦演奏 [開/關] 打開自動和弦演奏。



4 按下[開始/停止]。

和弦會隨著匹配的伴奏範本自動進行。

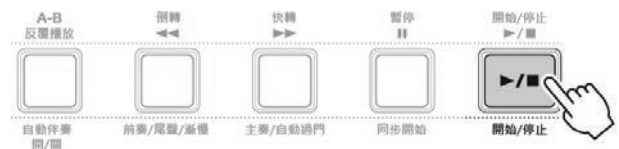

5 按下 [開始/停止] 停止伴奏播放。

伴奏教學影片

請務必觀看該影片了解如何享受伴奏。

https://yamaha.io/PSR-E383_TUT_ML_ZH-CN

指定和弦的同時進行演奏

- 1 通過“自動指定和弦(自動和弦演奏)”中的步驟 1 和 2 選擇您喜歡的伴奏(第 17 頁)。

如果自動和弦演奏已打開，請按自動和弦演奏 [開/關] 將其關閉。

- 2 按下 [自動伴奏 開/關] 開啟“ACMP”圖示。

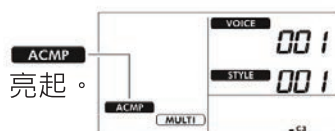
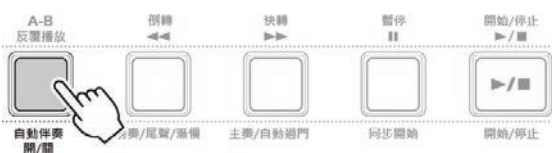

分鍵點(54 : F#2)左側的鍵盤“自動伴奏區”用作和弦識別的範圍。

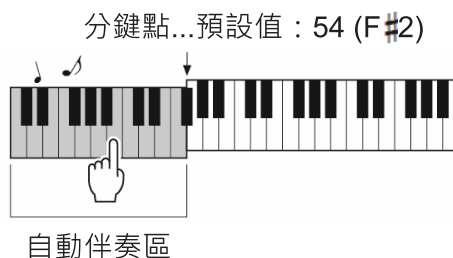

- 3 按下 [開始/停止] 以僅開始節奏聲部。

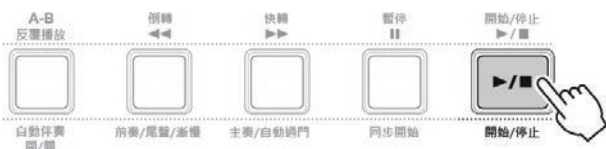

- 4 在自動伴奏區彈奏和弦的根音音符。
低音和和弦伴奏聲部從節奏聲部開始。
用左手演奏各種和弦，用右手演奏旋律聲部。

- 5 按下 [開始/停止] 停止伴奏播放。

伴奏播放變化

伴奏包括前奏、主奏 A/B、過門和尾奏樂段。您可以通過切換樂段來為演奏組添加變化。→參照《參考手冊》

播放樂曲和使用樂曲教學

聆聽示範樂曲

按住 [轉換] 的同時，按下

[可攜式平台鋼琴]。

按順序播放示範樂曲(樂曲編號 001 至 003)。

要停止播放，請按下 [轉換] 或 [開始/停止]。



您可以通過此操作重複播放樂曲。→參照《參考手冊》

聆聽預設樂曲

1 按下 [樂曲]/[伴奏] 開啟“SONG”圖示和樂曲模式。

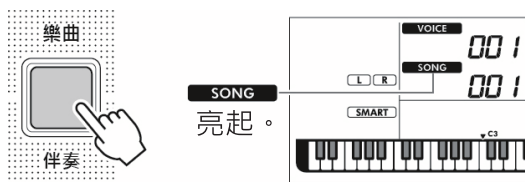

2 按下樂曲/伴奏類別按鈕中的其中一個，選擇所需的樂曲(第 14 頁)。

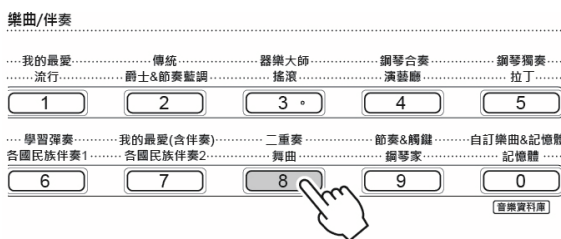

3 按下樂曲控制按鈕部分中的 [開始/停止] 以播放樂曲。

4 再次按下 [開始/停止] 以停止播放樂曲。

練習彈奏鍵盤的節奏和力度

(節奏&觸鍵導師)

您可以通過播放“節奏&觸鍵導師”類別中的樂曲進行練習。

1 按下 [樂曲]/[伴奏] 以在畫面中開啟“樂曲”圖示。

2 按下樂曲類別按鈕中的 [節奏&觸鍵]。

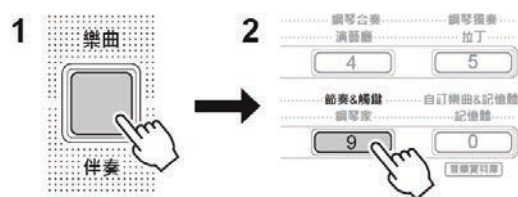

3 按 [開始/停止] 以開始播放樂曲。

4 根據標記的移動按下鍵盤。

標記向右移動。

根據力度的不同，有三

種不同大小的標記。以

與所顯示的標記大小

相對應的力度彈奏鍵盤。



畫面顯示您的力度。

當標記與此白色方塊重疊

時，彈奏鍵盤，同時嘗試

關注彈奏的力度。

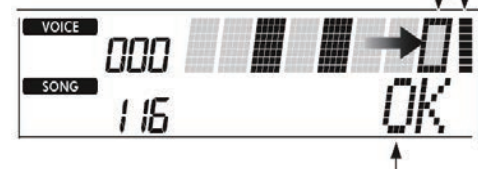

如果只有節奏正確，則會顯示“OK”；
如果節奏和力度都正確，則顯示“Good!”。

只要彈奏的節奏和力度正確，您彈奏任何
琴鍵都正確。

要停止播放樂曲，請再次按下 [開始/停止]
以停止播放樂曲。

5 樂曲結束時，將顯示得分和資訊。

使用樂曲教學功能練習彈奏鍵盤

本樂器提供的兩種主要教學功能。
您可以參考曲集中的樂譜(免費下載)。

* 如何下載 → 第 7 頁

關鍵樂段教學

您可以只選擇樂曲中的關鍵樂句(您最喜歡或需要練習的樂句)逐一進行練習。本教學非常適合初學者。

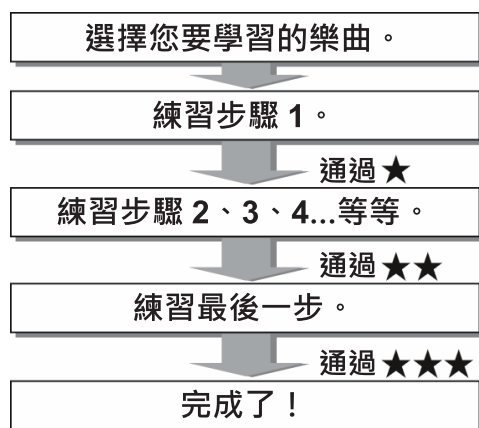

每首樂曲由數個步驟組成。每次您完成當前步驟時，都會評估您的表現。得分“60”或更高表示您通過了此步驟，應該嘗試下一步驟，該步驟會自動開始。

三步教學(聆聽、節奏和等待)

您可以分三步練習預設樂曲，可以單獨練習右手或左手，也可以雙手一起練習。當您想要用所選聲部從頭到尾練習樂曲時，這是理想的選擇。

- **第 1 課(聆聽)**.....聆聽您將演奏的播放聲部。儘可能記住它。
- **第 2 課(節奏)**.....學習以正確的節奏彈奏音符。即使您彈錯了音符，正確的音符也會響起。
- **第 3 課(等待)**.....學習彈奏正確的音符。樂曲會暫停，直到您彈奏正確的音符才會繼續播放。

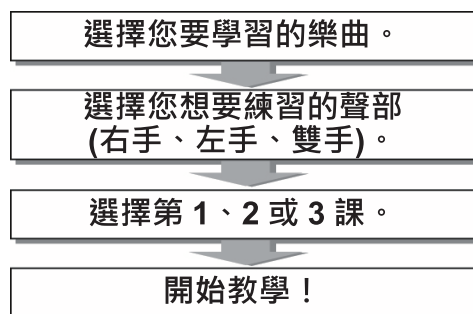

關鍵樂段教學搭配三步教學

將關鍵樂段教學與三步教學結合起來，練習更方便。例如，您可以使用節奏教學在關鍵樂段教學中練習您的弱項。

* 將關鍵樂段教學與三步教學相結合的步驟
→ 參照《參考手冊》

錄製您的演奏

您可以將最多 5 首演奏錄製為使用者歌曲(使用者樂曲 1–5 : 樂曲編號 126–130) , 然後可以在本樂器上播放。如果您不想將畫面上的使用者樂曲作為錄製目標 , 而是想指定其他使用者樂曲 , 請使用 [+ / YES] 和 [- / NO] 。

1 按下 [錄音] 進入錄音待機狀態。



2 彈奏鍵盤或者按下 [開始/停止] 按鈕開始錄音。



3 按下 [開始/停止] 可停止錄音。

4 若要播放已錄製的樂曲 , 則按下 [開始/停止] 。

若要以後播放已錄製的樂曲 , 請在“聆聽預設樂曲”(第 19 頁)的步驟 2 中按下 [自訂樂曲&記憶體] 。

* 如何刪除使用者樂曲→參照《參考手冊》

保存您最喜好的設定(面板記憶體)

本樂器已儲存了十個原廠設定。但是 , 您可以通過覆蓋原廠設定來儲存自己喜歡的設定。

* 有關原廠設定的詳細資訊→參照《參考手冊》

開啟面板設定

1 按下 [面板記憶體] 。

樂曲/伴奏類別按鈕可以用作數字按鈕。



2 按下樂曲/伴奏類別按鈕 1–0 (10)之一開啟目前您儲存的面板設定。

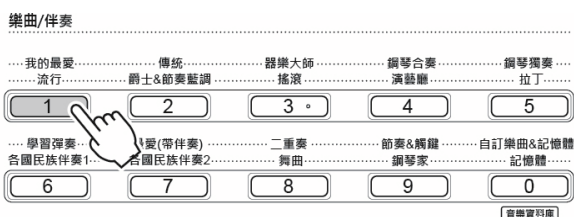

儲存您喜歡的面板設定

1 完成必要的設定 , 諸如音色和伴奏。

儲存到面板記憶體的參數→參照《參考手冊》

2 按住 [轉換] 的同時 , 按下 [面板記憶體] 。

樂曲/伴奏類別按鈕可以用作數字按鈕。



3 按下樂曲/伴奏類別按鈕 1–0 (10)之一以儲存當前的面板設定。

如果“Overwrt?”消息出現在畫面中 , 則按下 [+ / YES] 或者 [- / NO] 。儲存完成後將顯示“Mem OK”。

功能

關於功能設定

“功能”提供了對本樂器大量詳細參數進行處理和瀏覽的能力，如調音、分鍵點、音色和效果等。在功能清單(第 22–25 頁)中搜索所需項目，然後參考下列說明。

1 按下 [功能] 可以開啟功能設定。

通過此操作，您可以將音色類別按鈕和樂曲/伴奏類別按鈕用作數字按鈕。

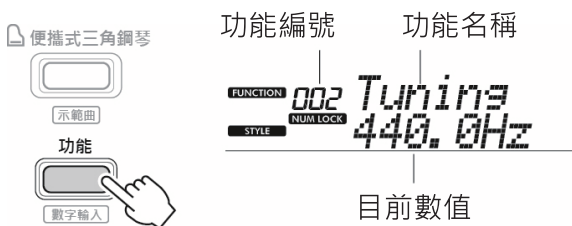

2 按下 [+] 或 [-] 直到出現所需的項目為止。

您也可以通過直接使用音色類別按鈕輸入功能編號來開啟所需的項目。

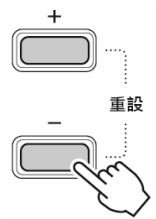

3 按下 [+ / YES] 或者 [- / NO] 設定值。

您還可以通過直接使用樂曲/伴奏類別按鈕輸入來設定該值。

同時按下 [+ / YES] 和 [- / NO] 可恢復預設設定。



4 要退出功能設定，請按下 [功能] 或 [轉換]。

功能清單

功能編號	功能名稱	顯示	範圍/設定	預設值	備份
總體					
001	移調	<i>Transpos</i>	-12–12	0	
002	調音	<i>Tuning</i>	427.0 Hz–453.0 Hz	440.0 Hz	✓
003	分鍵點	<i>SplitPnt</i>	36–96 (C1–C6 ; PSR-E383、YPT-380) 28–103 (E0–G6 ; PSR-EW320、 YPT-W320)	54 (F#2)	✓
004	觸鍵感應 靈敏度	<i>TouchRes</i>	1 : Soft (柔和) 2 : Medium (中等) 3 : Hard (強力) 4 : Off (關閉)	2 : Medium (中等)	✓
主音色					
005	音量	<i>M. Volume</i>	000–127	*	
006	八度	<i>M. Octave</i>	-2–+2	*	
007	殘響深度	<i>M. Reverb</i>	000–127	*	
008	合唱深度	<i>M. Chorus</i>	000–127	*	

功能編號	功能名稱	顯示	範圍/設定	預設值	備份
重疊音色設定					
009	音量	<i>D. Volume</i>	000–127	*	
010	八度	<i>D. Octave</i>	-2–+2	*	
011	殘響深度	<i>D. Reverb</i>	000–127	*	
012	合唱深度	<i>D. Chorus</i>	000–127	*	
分鍵音色					
013	音量	<i>S. Volume</i>	000–127	*	
014	八度	<i>S. Octave</i>	-2–+2	*	
015	殘響深度	<i>S. Reverb</i>	000–127	*	
016	合唱深度	<i>S. Chorus</i>	000–127	*	
伴奏					
017	伴奏音量	<i>StyleVol</i>	000–127	100	✓
018	指法類型	<i>FingType</i>	1 : Smart Chord (智慧型和弦) 2 : Multi Finger (多重指法)	1 : Smart Chord (智慧型和弦)	✓
019	伴奏	<i>StyleKey</i>	FL7 – SP0 – SP7 FL7 (7 Flats ♭) : Key of C _♭ major/A _♭ minor SP0 (No Key Signature) : C major/A minor SP7 (7 Sharps #) : C _♯ major/A _♯ minor	SP0 (No Key Signature) : Key of C major/A minor	
020	和弦進行	<i>ChdPros.</i>	請參見網站上的 Data List (資料清單)。	01	
樂曲					
021	樂曲音量	<i>SongVol</i>	000–127	100	✓
022	樂曲旋律音色	<i>MelodyVc</i>	001–650	**	
效果					
023	殘響類型	<i>Reverb</i>	1–4 : Hall 1, 2, 3, 4 5 : Cathedral (教堂) 6–9 : Room 1, 2, 3, XG (房間 1、2、3、XG) 10–12 : Stage 1, 2, XG (舞臺 1、2、XG) 13–15 : Plate 1, 2, XG (板 1、2、XG) 16 : Off (關閉)	**	
024	殘響電平	<i>RevLevel</i>	000–127	64	
025	合唱類型	<i>Chorus</i>	1–3 : Chorus 1, 2, 3 (合唱 1、2、3) 4–6 : Flanger 1, 2, XG (鑲邊 1、2、XG) 7 : Celeste XG 8 : Off (關閉)	**	
026	DSP 類型	<i>DSPTyp</i>	01–41	*	
027	面板延音	<i>Sustain</i>	On/Off (開/關)	Off (關閉)	✓

功能編號	功能名稱	顯示	範圍/設定	預設值	備份
028	主 EQ 類型	<i>MasterEQ</i>	1 : Standard (標準) 2 : Boost (增強) 3 : Piano (鋼琴) 4 : Bright (明亮) 5 : Mild (柔和)	1 : Standard (標準)	✓
和聲/琶音					
029	和聲/琶音 類型	<i>Harm/Arp</i>	001–026 (和聲) 027–178 (琶音)	*	
030	和聲音量	<i>HarmVol</i>	000–127	*	
031	琶音力度	<i>ArpVelo</i>	1 : Original (原始) 2 : Key (鍵)	**	
032	琶音量化	<i>Quantize</i>	1 : Off (關閉) 2 : 1/4 3 : 1/8 4 : 1/16	**	
踏板					
033	踏板功能	<i>Pd1Func</i>	1 : Sustain (延音) 2 : Arpeggio Hold (琶音保持) 3 : Sustain+Arpeggio Hold (延音+琶音保持) 4 : Articulation (演奏法)	1 : Sustain (延音)	
節拍器					
034	拍號分子	<i>TimeSigN</i>	00–60	**	
035	拍號分母	<i>TimeSigD</i>	2 (Half note) (二分音符) 4 (Quarter note) (四分音符) 8 (Eighth note) (八分音符) 16 (Sixteenth note) (十六分音符)	**	
036	節拍器音量	<i>MetroVol</i>	000–127	100	✓
教學					
037	右手教學音軌	<i>R-Part</i>	1–16	1	
038	左手教學音軌	<i>L-Part</i>	1–16	2	
039	使用者速度	<i>YourTemp</i>	On/Off (開/關)	On (打開)	✓
040	引導	<i>Guide</i>	On/Off (開/關)	On (打開)	✓
MIDI					
041	本機控制	<i>Local</i>	On/Off (開/關)	On (打開)	
042	外部時鐘	<i>ExtClock</i>	On/Off (開/關)	Off (關閉)	
043	初始值發送	<i>InitSend</i>	YES/NO	-	
音訊					
044	[AUX IN] (輔助 輸入)音訊音量	<i>AuxInVol</i>	000–127	50	✓
045	[USB TO HOST] 音訊音量	<i>USBInVol</i>	000–127	100	✓
046	音訊迴圈返送	<i>Loopback</i>	On/Off (開/關)	On (打開)	✓
047	旋律抑制器	<i>MelodySP</i>	On/Off (開/關)	Off (關閉)	
048	消除聲像	<i>SupprPan</i>	L63–C–R63	C	

功能編號	功能名稱	顯示	範圍/設定	預設值	備份
註冊凍結					
049	伴奏凍結	<i>StyleFrz</i>	On/Off (開/關)	Off (關閉)	✓
050	移調凍結	<i>TransFrz</i>	On/Off (開/關)	Off (關閉)	✓
051	音色凍結	<i>VoiceFrz</i>	On/Off (開/關)	Off (關閉)	✓
雙人重奏					
052	雙人重奏分鍵點	<i>DuoPnt</i>	36–96 (C1-C6 ; PSR-E383、YPT-380) 28–103 (E0-G6 ; PSR-EW320、YPT-W320)	66 (F#3)	
053	雙人重奏右音量	<i>DuoRVol</i>	000–127	*	
054	雙人重奏左音量	<i>DuoLVol</i>	000–127	*	
055	雙人重奏右八度	<i>DuoROct</i>	-3–+3	*	
056	雙人重奏左八度	<i>DuoLOct</i>	-3–+3	*	
057	雙人重奏類型	<i>DuoType</i>	1 : Balance (平衡) 2 : Separate (分離)	2 : Separate (分離)	
記憶體					
058	儲存模式	<i>Storage</i>	On/Off (開/關)	Off (關閉)	
伴奏檔案					
059	伴奏註冊	<i>StyleReg</i>	001–nnn	-	
示範樂曲					
060	示範樂曲組	<i>DemoGrp</i>	1 : Demo (示範樂曲) 2 : Preset (預設) 3 : User (使用者) 4 : Storage (記憶體)	1 : Demo (示範樂曲)	✓
061	示範樂曲播放模式	<i>PlayMode</i>	1 : Normal (正常) 2 : Random (隨機)	1 : Normal (正常)	✓
自動關機與電池					
062	自動關機時間	<i>AutoOff</i>	Disabled (已禁用)、 5/10/15/30/60/120 分鐘	15 分鐘	✓
063	電池類型	<i>Battery</i>	1 : Alkaline (鹼性) (鹼性電池、 錳乾電池) 2 : Ni-MH (鎳氫) (可充電鎳金屬 氫化電池)	1 : Alkaline (鹼性)	✓

* 本樂器會為各種音色組合自動設定適當的值。

** 本樂器會為各樂曲、伴奏和琶音自動設定適當的值。

備份和初始化

備份參數

即使電源關閉，下列備份參數也會被保留。

根據需要備份的參數

- 使用者樂曲(第 21 頁)
- 伴奏編號 261–270 的伴奏
(從外接設備傳輸)
- * 如何註冊伴奏檔案→參照《參考手冊》

關閉電源時備份參數

- 面板記憶體(第 21 頁)
- 功能設定：(第 22–25 頁)
將備份功能列表的“備份”列中帶有勾選標記的設定。
- 關鍵樂段教學的階段狀態→參照《參考手冊》

初始化

您可以清除上述備份參數設定，然後恢復所有預設原廠設定。

■ 備份清除

此操作能初始化備份參數。

按住鍵盤上最高音白鍵，同時按下 [⏻] (待機/開機)開關打開電源。

還有一種替代操作可讓您刪除從電腦或智慧型設備傳輸的所有樂曲和伴奏(登記到伴奏編號 261–270 的伴奏資料除外)。

→參照《參考手冊》

故障排除

問題	可能的原因及解決方法
似乎並非所有音色均會發聲，或是聲音像是被截掉了。	包括自動伴奏、樂曲和節拍器在內，本樂器最大複音數為 48 音符。超出此限制的音符不發聲。
音色的聲音會隨音符變化。	這是正常的。AWM 音源產生方法使用樂器鍵盤範圍內的多個錄音(樣本)；因此隨著音符的不同，音色的實際聲音可能也會略有不同。
電源突然意外關閉。	這是正常現象，可能啟動了自動關機功能。如果不想使用自動關機功能，請禁用自動關機功能(第 9 頁)。
本樂器打開時，電源突然意外斷開。	由於過電流，保護電路已被啟動。當使用了指定以外的 AC 電源變壓器或損壞的 AC 電源變壓器時，可能會發生此問題。請只使用規定的變壓器(第 28 頁)。若出現故障，請立即停止使用，並請專業的 Yamaha 維修人員進行檢修。
智慧型設備上的應用程式無法識別樂器。	儲存模式是否設置為“On”？請確保儲存模式在功能設定畫面設定為“Off”(第 22 頁，功能編號 058)。

技術規格

		PSR-E383	
產品名稱		電子琴	
尺寸/重量	尺寸(寬×高×深)	941 mm×105 mm×317 mm	
	重量	4.4 kg (不包括電池)	
控制介面	鍵盤	琴鍵數	61
		觸鍵感應	Soft, Medium, Hard, Off (柔和、中等、強力、關閉)
	顯示	類型	LCD (液晶顯示器)
		背光	有
		語言	英語
面板	語言	中文	
音色	音源		AWM 立體聲採樣
	最大複音數		48
	預設	音色數	650 (258 種面板音色+ 25 組打擊樂/SFX 音效+ 20 個琶音 + 347 種 XGlite 音色)
	相容性		GM/XGlite
效果	類型	殘響	15
		合唱	7
		DSP	41
		主 EQ	5
	功能	重疊音色	有
		分鍵音色	有
		雙人重奏	有
		面板延音	有
		琶音	152
		和聲	26
	旋律消除	有	
	演奏法	有(12 種超清晰 Lite 音色)	
伴奏	內建伴奏風格數		260
	指法		Smart Chord, Multi finger (智慧型和弦、多重指法)
	伴奏控制		ACMP ON/OFF(自動伴奏 開/關)、 SYNC START (同步開始)、START/STOP (開始/停止)、 INTRO/ENDING/rit (前奏/尾聲/漸慢)、 MAIN/AUTO FILL (主奏/自動過門)
	外部伴奏		10
	其他特性	音樂資料庫	200
		單鍵設定(OTS)	有
自動和弦演奏		50 種和弦進行	
相容性		伴奏檔案格式(SFF)	
樂曲 (MIDI)	預設	預設樂曲數	125
		樂曲數	5
	錄音	音軌數	2
		資料容量	大約 10,000 個音符
	格式	播放	SMF (格式 0、格式 1)
錄音		原始檔案格式	

			PSR-E383	
功能	面板 記憶體	儲存數	10	
	教學		關鍵樂段教學、三步教學(聆聽、節奏、等待)、 A-B 反覆播放、節奏&觸鍵導師	
	示範樂曲		有	
	USB 音訊 (USB TO HOST)		44.1 kHz、16 bit、立體聲	
	總體 控制	節拍器		有
		速度範圍		11–280
		移調		-12 到 0、0 到 +12
調音		427.0–440.0–453.0 Hz (約 0.2 Hz 增量)		
其他	鋼琴按鈕	有([可攜式平台鋼琴]按鈕)		
儲存和 連接	記憶體	內建	約 1.4MB	
	連接	直流輸入	12 V	
		耳機/輸出	標準立體聲耳機插孔(耳機/輸出)	
		延音踏板	有	
		輔助輸入	立體聲迷你插孔	
	USB TO HOST	有(MIDI/音訊)		
聲音系統	放大器		2.5 W x 2	
	喇叭		12 cm x 2	
電源	電源	AC 電源 變壓器	PA-130 或 Yamaha 推薦的同等產品 (輸出：DC 12 V、0.7 A 或 1.0 A)	
		電池	6 節 5 號鹼性電池(LR6)、錳電池(R6)或 鎳氫充電電池(HR6)	
	功耗		5W (使用 PA-130 AC 電源變壓器時)	
	自動關機		有	
內含附件			<ul style="list-style-type: none"> 樂譜架 使用說明書 AC 電源變壓器* (PA-130 或 Yamaha 推薦的同等產品) Online Member Product Registration (線上會員產品註冊) *：可能不包含在內，具體取決於您所在的地區。請與當地 Yamaha 經銷商確認。	
選購附件 (在某些地區可能不出售。)			<ul style="list-style-type: none"> AC 電源變壓器： PA-130 或 Yamaha 推薦的同等產品 鍵盤支架：L-2C 耳機：HPH-150、HPH-100、HPH-50 腳踏開關：FC4A、FC5 鍵盤包：SC-KB630 (用於 PSR-E383、YPT-380)、 SC-KB730 (用於 PSR-EW320、YPT-W320) 	

* 本使用說明書的內容為出版時最新的技術規格。請至 Yamaha 網站下載最新版本的使用說明書。技術規格、設備或選購配件在各個地區可能會有所不同，因此如有問題，請與當地 Yamaha 經銷商確認。

索引

- ㄅ
 - 伴奏..... 14, 17, 18, 23
 - 備份..... 26
- ㄆ
 - 琶音..... 24
- ㄇ
 - 面板記憶體..... 21
- ㄏ
 - 分鍵點..... 16, 18, 22
 - 分鍵音色..... 16, 23
 - 輔助輸入..... 13
- ㄏ
 - 電腦..... 13
 - 電池..... 8, 9
 - 電源..... 8, 9
 - 多重指法..... 17
- ㄏ
 - 調音..... 22
- ㄏ
 - 內含附件..... 7
- ㄏ
 - 錄音..... 21
- ㄏ
 - 功能..... 22
 - 故障排除..... 26
 - 關鍵樂段教學..... 20
- ㄏ
 - 可攜式平台鋼琴..... 15
- ㄏ
 - 合唱類型..... 23
 - 和聲..... 24
- ㄏ
 - 教學..... 20
 - 節拍器..... 10, 24
 - 節奏&觸鍵導師..... 19
 - 技術規格..... 27
- ㄏ
 - 智慧型設備..... 13
 - 智能型和弦..... 17
 - 主音量..... 9, 10
 - 主EQ..... 24
 - 主頁畫面..... 14
 - 主音色..... 15, 22
- 轉換..... 10, 14
- ㄏ
 - 初始化..... 26
 - 觸鍵感應..... 22
 - 重疊音色..... 15
 - 重疊音色設定..... 15, 23
- ㄏ
 - 示範樂曲..... 19
 - 使用者樂曲..... 21
 - 雙人重奏..... 16, 25
 - 雙人重奏分鍵點..... 16, 25
- ㄏ
 - 自動關機..... 9
 - 自動伴奏..... 17
 - 自動伴奏區..... 18
 - 自動和弦演奏..... 17
- ㄏ
 - 參考手冊(🌐)..... 7
 - 殘響類型..... 23
- ㄏ
 - 四手聯彈(雙人重奏模式)..... 15
 - 三步教學..... 20
 - 速度..... 14
- 一
 - 延音..... 13
 - 演奏法..... 15
 - 移調..... 22
 - 音量..... 9, 10
 - 音色..... 14, 15
- ㄏ
 - 樂譜架..... 9
 - 樂曲..... 14, 19, 23
- ㄏ
 - 耳機..... 13
- A
 - AC 電源變壓器..... 8
 - ACMP..... 17, 18
- D
 - Data List (資料清單)..... 7
- S
 - Smart Device Connection Manual.
(智慧型設備連接說明書)..... 7

關於開源軟體

本產品的韌體包含開源軟體。有關每個開源軟體的版權資訊和使用條款，請瀏覽以下 Yamaha 網站：

Yamaha Downloads : <https://download.yamaha.com/>



MLPSRE383



4718009632929



Yamaha 客服中心
0809-091-388

台灣山葉音樂股份有限公司
YAMAHA MUSIC & ELECTRONICS TAIWAN CO., LTD.

<http://tw.yamaha.com>

總公司：(02)7741-8888

新北市板橋區遠東路1號2樓