



電子鼓打板

DD-75

使用說明書



電子鼓打板

使用樂器前，請務必閱讀第 5-6 頁的「注意事項」



繁體
中文

AC 電源變壓器

This device complies with Part 15 of the FCC Rules. Operation is subject to the following two conditions:
(1) 本裝置可能不會導致有害干擾，且 (2) 本裝置必須接受接收到的任何干擾，包括可能導致不需要操作的干擾。

(fcc_sengen_C)

CAN ICES-3 (B)/NMB-3(B)

(can_b_02)

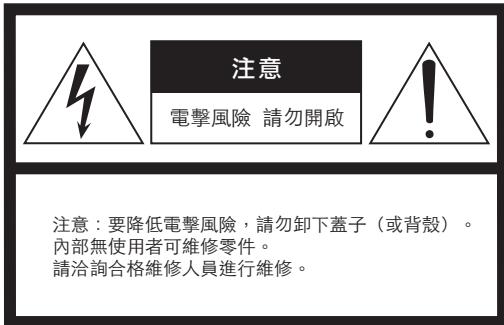

圖示符號說明



等邊三角形內帶箭頭符號的閃電，代表警示使用者產品外殼內，可能存在未絕緣的「危險電壓」，可能足以構成對人員的電擊風險。



等邊三角形內的感嘆號，目的是提醒使用者產品，隨附的文件中提供重要的操作和維護（維修）說明。

重要安全指示

- 1 閱讀這些指示。
- 2 保留這些指示。
- 3 注意這些指示。
- 4 遵循這些指示。
- 5 請勿在近水處使用儀器。
- 6 僅使用乾布清潔。
- 7 請勿阻擋通風口。依據製造商指示安裝。
- 8 請勿在靠近任何熱源處安裝，如熱記錄器、爐口或其他可能生熱（包括擴大機）的設備。
- 9 請勿破壞電極或接地插頭的安全性。電極插頭的兩腳，一腳較寬。接地插頭有兩腳以及第三個接地腳。寬腳或第三腳是為了您的安全。如果提供的插頭無法插入您的插座，請諮詢電工人員，更換老舊插座。
- 10 保護電線不被踩踏或尤其是插頭、便利插座以及從設備接出點部分不被扭捏。

- 11 僅使用製造商指定的附件/配件。
- 12 僅使用製造商指定或隨設備販售的推車、支架、三腳架托架或桌面。使用推車時，移動推車/設備組合時，請小心，避免絆倒而受傷。
- 13 雷陣雨期間或長時間不使用時，請拔下設備插頭。



- 14 請洽詢合格維修人員進行維修。設備出現損壞時，需進行維修，例如電源線或插頭損壞、潑灑液體或物體掉進設備、設備被曝露於雨水或濕度下、未正常運作或曾從高處掉落。

警告

要降低火災或電擊風險，請勿將設備曝露於雨水或潮濕處。

(UL60065_03)

注意事項

使用前請詳閱

請將本手冊存放於安全且隨手可得之處，供未來參考使用。

AC 電源變壓器



警告

- 本 AC 電源變壓器的設計僅可與 Yamaha 電子樂器搭配使用。請勿作為其他目的使用。
- 僅供室內使用。請勿於潮濕環境使用。
- 請勿放置燃燒中物品，如蠟燭於單位上。燃燒中物品可能傾倒並導致火災。



注意

- 安裝時，請確認 AC 插座是容易取得的。如果出現問題或故障，請立即關閉樂器的電源開關並從插座拔下 AC 電源變壓器。AC 電源變壓器連接至 AC 插座時，請記住會以最低電量導入電力，即使電源開關關閉。您長時間不使用樂器時，請務必從牆面 AC 插座拔下電源線。

For DD-75



警告

始終遵循以下列出的注意事項，避免可能因電擊、短路、損壞、火災或其他危險，而發生的嚴重受傷或甚至死亡。注意事項包括但不限於以下：

電源/AC 電源變壓器

- 請勿將電線置於近熱源處，如加熱器或散熱器。同時，請勿過度彎曲或以任何方式損壞電線或在其上放置重物。
- 請僅使用為樂器指定的正確電壓。樂器名牌上印有所需的電壓。
- 僅使用指定的電源變壓器（第 54 頁）。使用錯誤的電源變壓器可能導致樂器損壞或過熱。
- 定期檢查電插座並清除可能堆積的髒汗或灰塵。

請勿開啟

- 本樂器不含使用者可維修的零件。請勿開啟樂器或試圖以任何方式拆解或改裝內部零件。如果可能出現故障，請立即停用並由合格的 Yamaha 服務人員進行檢查。

潮濕警告

- 請勿將樂器曝露於雨水中、或在近水處或在潮濕環境使用，或置於內有液體並可能從開口撒出液體的任何容器上（如花瓶、瓶子或玻璃瓶）。如果如水的液體滲漏至樂器中，請立即關閉電源並從 AC 插座拔下電源線。然後由合格的 Yamaha 服務人員進行樂器檢查。
- 請勿用潮濕的手插入或拔下電插頭。

火災警告

- 請勿放置燃燒中物品，如蠟燭於打擊板上。燃燒中物品可能傾倒並導致火災。

電池

- 遵循以下注意事項。未遵循可能導致爆炸、火災、過熱或電池溶劑滲漏。
 - 請勿改裝或拆解電池。
 - 請勿將電池置於火中。
 - 請勿嘗試為無法充電的電池進行充電。
 - 請將電池與金屬物體，如項鍊、髮夾、硬幣和鑰匙分離。
 - 請僅使用指定的電池類型（第 54 頁）
 - 請使用新電池，且屬於相同類型、相同型號且由相同製造商所製造的電池。
 - 確定所有電池以符合標示 +/- 極性的方式插入。
 - 電池電量用罄或如果樂器長時間不使用，請從樂器取出電池。使用鎳氫電池時，請遵循隨附電池的指示。充電時，請僅使用指定的充電器裝置。
- 請將電池置於幼童無法誤食之處。
- 如果電池發生滲漏，請避免接觸滲漏的液體。如果電池液液接觸到眼睛、嘴巴或皮膚，請立即使用清水清洗並就醫。電池液具腐蝕性且可能導致失明或化學燙傷。

如果您發現異常

- 發生以下其中一個問題時，請立即關閉電源開關並從插座拔下電插頭。（如果您使用電池，從樂器取出電池。）然後由 Yamaha 維修人員進行樂器檢查。
 - 電源線或插頭磨損或損壞。
 - 發出不尋常味道或煙霧。
 - 一些物品掉落在樂器上。
 - 使用樂器時突然沒有聲音。



始終遵循以下列出的基本注意事項，避免可能對您或他人造成的人身傷害或對樂器或其他財產造成的損害。注意事項包括，但不限於以下：

電源/AC 電源變壓器連線

- 請勿將樂器連接至使用多路連接器的電插座。此舉可能導致音質不佳或可能導致插座過熱。
- 從樂器或插座拔除電插頭時，請握住插頭本身而非電線。握住電線拔下插頭可能會導致損壞。
- 樂器長時間不使用或發生雷陣雨時，請從插座拔下電插頭。

位置

- 請勿將樂器放置於可能意外傾倒的不穩固位置。
- 移動樂器前，請拔下所有連接的纜線，避免纜線損壞或因絆倒造成任何人受傷。
- 安裝產品時，請確定使用的 AC 插座可輕鬆觸及。如果發生問題或發生故障，請立即關閉電源開關並從插座拔下插頭。即使電源開關閉，電力仍會以最低電量輸送至產品。您長時間不使用產品時，請務必從 AC 插座拔下電源線。

連接

- 連接樂器到其他電子元件時，請關閉所有元件的電源。開啟或關閉所有元件的電源前，將所有音量設置最低音量。
- 請確定設定所有元件的音量為最低音量且在使用樂器設定想要的音量程度時，逐步提高音量。

處理注意

- 請勿將手指或手插入樂器的縫隙中。
- 請勿插入或掉落紙張、金屬物或其他物體至面板縫隙中。這可能導致您或他人的人身傷害、損壞樂器或其他財產或操作故障。
- 請勿坐在樂器或將重物放置在樂器上，請勿使用過大的力量按壓按鈕、開關或連接器。
- 請勿以極高或不舒服的音量長時間使用樂器 / 裝置或耳機，因為這可能導致永久聽力受損。如果您發現聽力受損或出現耳鳴，請就醫。

因不當使用或改裝樂器導致的損壞或資料遺失或損壞，Yamaha 概不負責。

不使用樂器時，請務必關閉電源。

即使 [⏻] (待機/開啟) 開關處於待機狀態 (顯示螢幕關閉)，電源仍會以最低電量傳輸至樂器。

您長時間不使用樂器時，請務必從牆面 AC 插座拔下電源線。

請依據當地法規棄置使用過的電池。

注意

要避免產品可能發生故障/損壞、資料損壞或其他財產損壞的情況，請遵循以下事項。

■ 處理

- 請勿在電視、收音機、立體聲樂器、手機或其他電子裝置附近使用樂器。否則樂器、電視或收音機可能發出噪音。您與 iPad、iPhone 或 iPod touch 上的應用程式搭配使用樂器時，建議您裝置上的「飛航模式」設定為「開啟」，避免通訊發出的噪音。
- 請勿將樂器曝露於過多的灰塵或震動或極冷或極熱 (如陽光直射、靠近加熱器或白天的車內) 的環境下，避免面板可能的扭曲、內部元件的損壞或不穩定的操作。
(確認的作業溫度範圍：5° - 40° C，或 41° - 104° F。)
- 請勿將乙烯基、塑膠或橡膠製品置於樂器上，因為這可能導致面板或打擊板變色。

■ 維護

- 清潔樂器時，請使用軟布。請勿使用油漆稀釋劑、溶劑、酒精、清潔液或化學浸潤抹布。

■ 儲存資料

- 可能因故障、作業錯誤導致儲存的資料遺失。儲存重要的資料至外接裝置，如電腦 (第 38 頁)。

相關說明

■ 關於著作權

- 複製商用音樂資料，包括但不限於 MIDI 資料和/或音訊資料，嚴格禁止，除非作為個人使用。
- 本產品內含和隨附 Yamaha 擁有著作權或 Yamaha 擁有使用他人著作權授權的內容。依據著作權法和其他相關法律，您不得散佈儲存或錄製內容的媒體必須維持幾乎相同或非常類似產品的內容。
 - * 以上所述內容包括電腦程式、伴奏樣式資料、MIDI 資料、WAVE 資料、聲音錄製資料、鼓譜、鼓譜資料等。
 - * 您可散佈使用這些內容錄製的表演或音樂製作成品的媒體，且在此情況下不須獲得 Yamaha Corporation 的同意。

■ 關於本手冊

- 本手冊顯示的圖表僅作為指示使用且可能與樂器有些許不同。
- iPhone、iPad、iPod touch 是 Apple Inc. 在美國和其他國家的商標。
- 本手冊的公司名稱和產品名稱是個別公司的商標或註冊商標。

感謝您購買 Yamaha 數位打擊板！
我們建議您詳閱本手冊，讓您可充分利用本樂器的
更進階、更便利的功能。我們同時建議您
將本手冊存放於安全且隨手可得之處，供未來參考使用。

關於手冊

本樂器隨附以下文件和指示材料

■ 內含文件



使用手冊（本書）

本文件說明如何使用樂器。

■ 線上材料（從網際網路下載）



iPhone/iPad 連線手冊

說明如何連接樂器至行動裝置，如 iPhone、iPad 等。



電腦相關作業

包含連接本樂器至電腦的指示以及與傳輸音樂資料相關的作業。



MIDI 參考

包含 MIDI 相關資訊。

要取得這些手冊，前往 Yamaha 下載，然後搜尋想要下載檔案的型號名稱

Yamaha Downloads

<http://download.yamaha.com/>

內含配件

- 使用說明書（本書）
- 鼓棒（1 對）
- 腳踏板 1 & 2
- AC 電源變壓器
- 保固*1
- 線上會員產品註冊*2

*1：可能依據特定使用語言不包含。請聯絡當地經銷商。

*2：填寫使用者註冊表時，將會需要表內的產品 ID。

主要功能

■ 專為舒適彈奏所設計

每個打擊板都以一定角度固定在面板上，以獲得最佳的彈奏性和舒適性。打擊板和踏板 1 可依四個等級獨立調整，讓您進行充滿表現力的演奏--只需設定為手鼓模式模式（第 18 頁），不僅可使用鼓棒，還可使用雙手演奏。

■ 逼真的鼓聲 - 立體聲取樣

您可選擇並演奏 570 種音效，提供多種打擊音色，從傳統鼓聲（使用立體聲取樣）乃至民族風打擊音，如日本鼓、亞洲、拉丁美洲和更多民族。

■ 75 個鼓組

樂器包含 75 種不同風格的鼓組可以讓您選擇。此外，音訊可被指定至每個打擊板和踏板，創造您原創的鼓組音色。

■ 105 首樂曲

樂器內建 22 首樂曲，包含示範曲和 83 種模式，涵蓋廣泛的音樂風格。您可隨完整播放演奏，或讓部分音軌靜音並演奏缺少的部分。

■ AUX IN 插孔

該插孔可連接外接音訊來源，讓您隨音樂和伴奏演奏樂器。

相容格式和功能



GM 系統等級 1

「GM 系統等級 1」是 MIDI 標準以外的補充，確保 GM 相容音源產生技術可確實播放任何 GM 相容的音樂資料。GM 標示貼附在支援 GM 系統等級的所有軟體和硬體上。



XGlite

如名稱所示，「XGlite」是 Yamaha 優質 XG 音調產生格式的加強版。當然您可使用 XGlite 音調產生器播放任何 XGsong 資料。但是請留意：可能會因為內含較少的控制參數和效果組數，而以不同的方式播放樂曲。

目錄

注意事項.....	5
注意.....	6
相關說明.....	6
關於手冊.....	7
內含配件.....	7
主要功能.....	8
面板控制.....	10

安裝

安裝.....	12
電源要求.....	12
連接踏板 1 和 2.....	13
開啟/關閉電源.....	13
設定電池類型.....	13
調整主音量.....	14
設定自動關機功能.....	14
設定主等化器類型.....	14
連接耳機或 外接喇叭.....	14
使用小鼓架.....	15

基本操作

演奏示範樂曲.....	16
使用打擊板/踏板.....	17
打擊板名稱.....	17
設定手鼓模式開啟/關閉.....	18
手鼓模式鎖定.....	18
選擇和演奏鼓組.....	19
指定聲音至個別打擊板和踏板 並儲存至自訂鼓組（「C01」 - 「C10」）.....	20
設定殘響類型.....	21
設定打擊板靈敏度.....	22
設定節拍器開啟/關閉.....	25
節拍器音色設定.....	25
播放樂曲.....	28
選擇和播放樂曲.....	28
擊墊播放.....	29
擊拍播放.....	30
設定自動鼓組選擇開啟/關閉.....	31
調整速度.....	32

隨樂曲演奏.....	33
設定音軌開啟/關閉.....	33
暫停.....	33
使用 A-B 重複.....	34
錄製樂曲.....	35
錄音.....	35
播放錄製樂曲.....	36
刪除樂曲.....	37
連接外接裝置.....	38
連接到外接 MIDI 裝置.....	38
連接到電腦.....	38
使用內建喇叭 演奏外接音訊裝置.....	39

附錄

功能清單.....	40
備份和初始化.....	41
疑難排解.....	42
鼓音色一覽表.....	43
樂曲音色一覽表.....	47
鼓組一覽表.....	48
鼓譜.....	52
規格.....	54
索引.....	55

面板控制

前面板

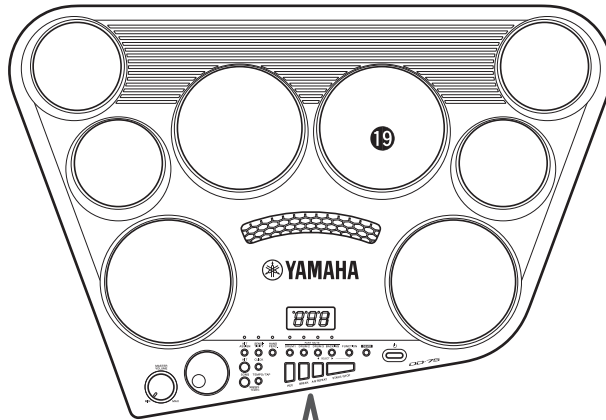

開啟電源時會顯示樂曲編號

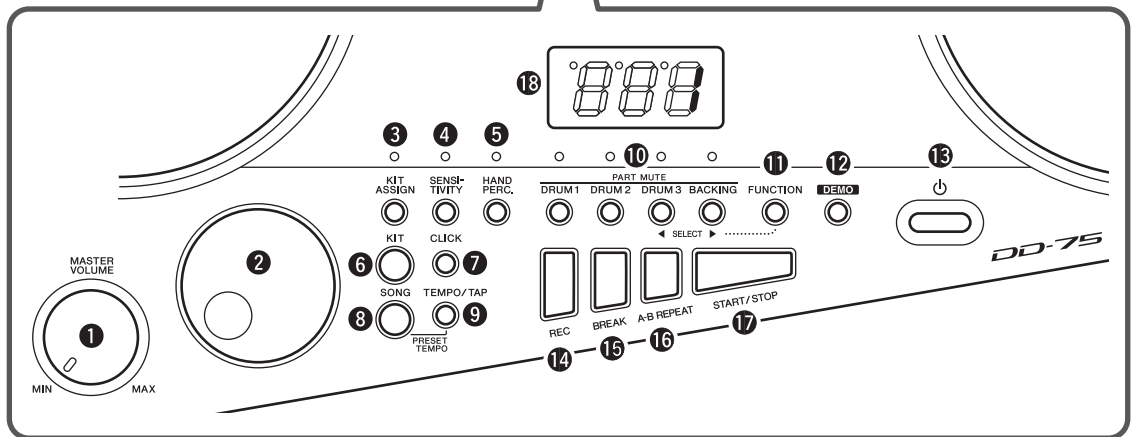

前面板

① [MASTER VOLUME] 主音量旋鈕.....	14	⑪ [FUNCTION] 功能按鈕.....	40
② 旋鈕轉盤.....	13	⑫ [DEMO] 示範按鈕.....	16
③ [KIT ASSIGN] 鼓組指定按鈕.....	20	⑬ [⏻] (待機/開啟) 開關.....	13
④ [SENSITIVITY] 靈敏度按鈕.....	22	⑭ [REC] 錄音按鈕.....	35
⑤ [HAND PREC.] 手鼓按鈕.....	18	⑮ [BREAK] 暫停按鈕.....	33
⑥ [KIT] 鼓組按鈕.....	19	⑯ [A-B REPEAT] A-B 重複按鈕.....	34
⑦ [CLICK] 節拍器按鈕.....	25	⑰ [START/ STOP] 開始/暫停按鈕.....	28
⑧ [SONG] 樂曲按鈕.....	28	⑱ 螢幕.....	13
⑨ [TEMPO/TAP] 速度/擊拍按鈕.....	29	⑲ 打擊板(8).....	17
⑩ [PART MUTE DRUM1-3] 聲部靜音(鼓1-3) [BACKING] 伴奏按鈕.....	33		

後面板

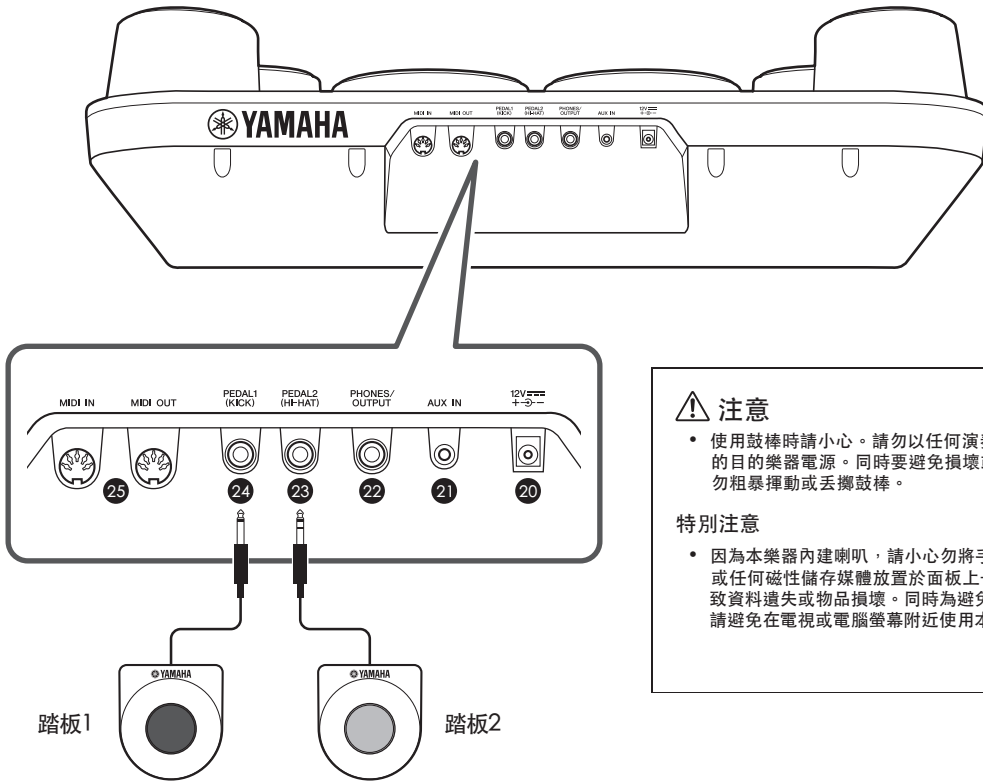

⚠ 注意

- 使用鼓棒時請小心。請勿以任何演奏樂器以外的目的樂器電源。同時要避免損壞或受傷，請勿粗暴揮動或丟擲鼓棒。

特別注意

- 因為本樂器內建喇叭，請小心勿將手錶、信用卡或任何磁性儲存媒體放置於面板上-此舉可能導致資料遺失或物品損壞。同時為避免產生干擾，請避免在電視或電腦螢幕附近使用本樂器。

鼓棒

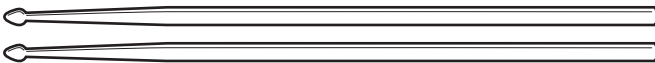

後面板

②① AUX IN 插孔.....39	②③ [PEDAL 2] (HI-HAT) 踏板2。腳踏鉞插孔.....13
②② [PHONES/ OUTPUT] (耳機/輸出) 插孔.....14	②④ [PEDAL 1(KICK)] 踏板1。大鼓踏板插孔.....13
②⑤ [MIDI IN/OUT] (MIDI 輸入/輸出) 端子.....38	
②⑥ [DC IN 12V](AC 電源變壓器) 插孔.....12	

安裝

請在開啟電源前務必進行以下操作。

電源需求

雖然樂器會使用 AC 電源變壓器或電池供電，Yamaha 建議您可能時盡量使用 AC 電源變壓器。AC 電源變壓器比電池更環保且不會消耗資源。

使用 AC 電源變壓器

確認 [⏻] (待機/開啟) 開關為關閉狀態，然後以圖表顯示順序連接 AC 電源變壓器。

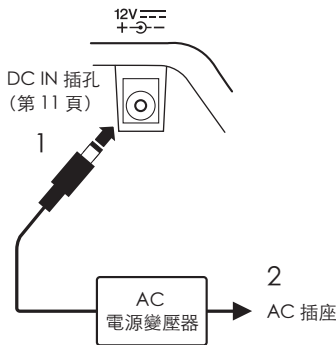

警告

- 僅使用指定的 AC 電源變壓器 (第 54 頁)。使用錯誤的 AC 電源變壓器可能導致樂器損壞或過熱。
- 使用可拆卸式插頭使用 AC 電源變壓器時，請務必確定插頭連接至 AC 電源變壓器。使用單一插頭可能導致電擊或火災。
- 連接插頭時，請勿碰觸金屬部分。要避免電擊、短路或損壞，請同時確保 AC 電源變壓器和插頭間沒有灰塵。

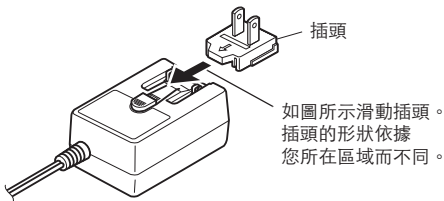

注意

- 安裝產品時，請務必確定您可輕鬆觸及 AC 插座。如果發生問題或故障，請立即關閉電源並從插座拔下插頭。

注意事項

- 拔下 AC 電源變壓器/電源線時，遵循以上顯示的相反順序。

使用電池

本樂器需要 C 型電池、鹼性 (LR14)/錳 (R14) 電池或可充電式鎳氫電池 (可充電式鎳氫電池)。本樂器建議使用鹼性電池或可充電式鎳氫電池，因為其他類型的電池可能導致電池效能不彰。

- 1 請確定樂器電源已關閉。
- 2 開啟位於樂器底部面板的電池保護蓋。

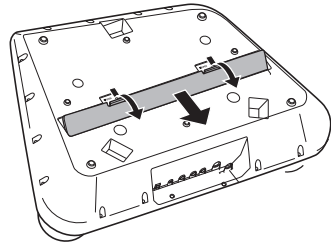

- 3 插入六顆新電池，請小心注意電池內部顯示的極性。

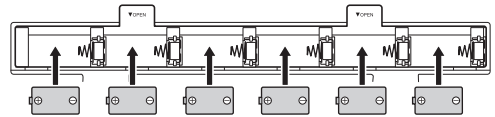

- 4 重新放回保護蓋，確認已穩固鎖定。

特別注意

- 在有安裝電池的情況下連接/拔除電源變壓器可能會電源關閉，進而導致當錄製或傳輸資料遺失。
- 請確定正確設定電池類型 (第 13 頁)。
- 電池電量過低而無法正常操作時，音量可能變小，聲音可能扭曲，且可能發生其他問題。發生這些情況時，請務必使用新或已充電的電池，更換所有電池。

注意事項

- 此設備無法為電池充電。充電時，僅使用適當的充電器裝置。
- 若樂器同時安裝電池和電源變壓器，樂器會自動選擇從變壓器供電。

連接踏板 1 和 2

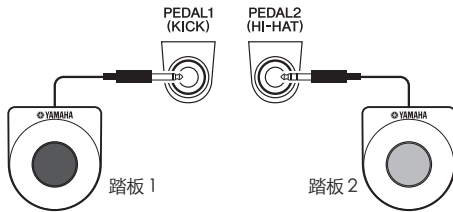

連接隨附的踏板 1 至 [PEDAL1 (KICK)] 插孔和踏板 2 至 [PEDAL2 (HI-HAT)]。

注意

- 避免被踏板線絆倒；這可能導致樂器傾倒並造成損壞或受傷。

特別注意

- 避免在軟地板上直接使用踏板，因為它們可能會刮傷。

注意事項

- 開電源前，請確認踏板插頭已正確連接至踏板插孔。
- 電源開啟時，請勿按下踏板。此舉可能變更踏板已識別的極性，並導致踏板操作反轉。
- 您可使用電子打板 KP65（另行販售）或電子踏板 KU100（另行販售）以及腳踏鉸踏板 HH65 或 HH40（另行販售），插入至 [PEDAL1 (KICK)] 插孔和 [PEDAL2 (HI-HAT)]。

開啟 / 關閉電源

1 將 [MASTER VOLUME] 轉至最小 [MIN]。



2 按下 [⏻]（待機/開啟）開關，開啟電源。

顯示螢幕亮起。踏踏板時，視需要調整音量。



開啟電源時，鼓組號碼將在「Dd」項目出現後顯示。一般會選擇鼓組號碼「1」。

3 按住 [⏻]（待機/開啟）開關約一秒鐘，關閉電源。

注意

- 即使電源開關關閉，仍會以最低電量將電力傳輸到產品。您長時間未產品時，請務必從牆面 AC 插座拔下電源線。

特別注意

- 請勿過度按壓按鈕或大力踩踏腳踏器，此舉可能會導致樂器故障。
- 儲存資料（「-」標示出現，從螢幕左側移動至右側）時，請勿中斷電源（例如卸下電池或拔下 AC 電源變壓器）。此舉可能導致資料遺失。

設定電池類型

依據使用的電池類型，您需要變更樂器的電池類型設定。要變更設定，請先開啟樂器電源，然後選擇您要使用的電池類型。預設選擇鹼性（和錳）電池。

1 按下 [FUNCTION] 按鈕。

按下 [DRUM 3] 或 [FUNCTION] 按鈕多次，直到「btt」項目出現。目前選擇的電池類型將在「btt」指示旁出現。

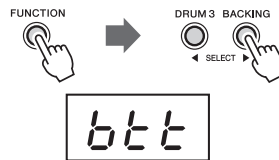

2 轉動轉盤變更電池類型。

要選擇鋅電池，轉動轉盤至右（順時針）直到「n-H」項目出現，要選擇鹼性 / 錳電池，轉動轉盤至左（逆時針）直到「ALn」項目出現。

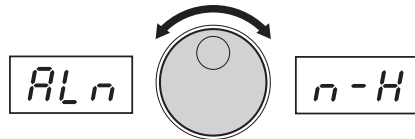

3 按下 [FUNCTION] 按鈕離開。



特別注意

- 未正確設定電池類型可能縮短電池使用壽命。請務必正確設定電池類型。

調整主音量

要調整整個打擊板/踏板音量，使用 [MASTER VOLUME] 轉盤時同時敲擊打擊板或按下踏板。

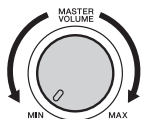

⚠ 注意

- 請勿長時以過大或不舒適的音量使用樂器，因為這將導致永久聽力損失。

設定自動關機功能

為了避免額外的電力消耗，本樂器配備自動關機功能，如果指定時間內未使用樂器，將自動關閉樂器。預設電源自動關閉前的時間為 30 分鐘，但是您可視需要變更設定（第 40 頁）。

■ 停用自動關機（簡易方式）

按住 [SONG] 按鈕，按下 [⏻]（待機/開啟）開關，開啟樂器。「PoF」項目將在「dd」後出現，代表自動關機功能已停用。



設定主等化器類型

主等化器 (EQ) 設定讓您擁有最佳音效，同時透過不同重製系統聆聽 -- 樂器內建喇叭、耳機或外接喇叭系統。

1 進入主等化器排版功能。

按下 [FUNCTION] 按鈕一次，然後按下 [DRUM 3] 或 [伴奏] 按鈕多次，直到「Eq1」項目出現。

一段時間後，目前的主等化器類型將出現在「Eq1」標示旁。

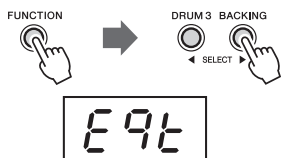

2 選擇想要的主等化器類型。

順時針轉動轉盤，設定為「HP」（耳機）並逆時針轉動，設定為「SP」（喇叭）。

顯示	主等化器類型
HP	代表耳機或外接喇叭
SP (預設)	代表內建喇叭

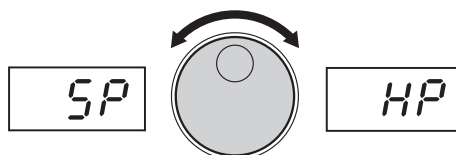

3 按下 [FUNCTION] 按鈕離開功能模式。



連接耳機或外接喇叭

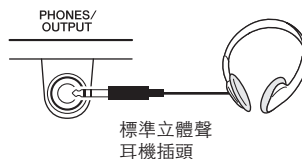

連接一組耳機至 [PHONES/OUTPUT] 插孔。該插孔同時可作為外接輸出。要連接至電腦、錄音裝置或其他音訊裝置，您可輸出樂器的音訊訊號至該外接裝置的電源。本樂器的喇叭將在插頭插入此插孔時自動關閉。您可能想變更主等化器類型設定，以任何一種聆聽方式，享受最佳音效。

⚠ 注意

- 請勿長時間以過大或不舒適的音量使用樂器 / 裝置或耳機，因為此舉可能造成永久聽力受損。
- 連接樂器至其他電子元件前，關閉所有元件的電源。同時，開啟或關閉任何元件前，請務必將所有音量調為最低音量。否則，可能損及元件或觸電。

特別注意

- 要避免外接裝置的損壞，請先開啟樂器電源，然後再開啟外接裝置。關閉電源時，請反向進行：先關閉外接裝置電源，然後關閉樂器電源。

使用小鼓架

本樂器可裝在小鼓架(另行販售)上，方便您輕鬆演奏。

小鼓架型號（另行販售）：SS662，SS740A

■ 安裝

- 將支腳張開到足以讓小鼓架穩固，但是請勿過大，否則管架可能會觸地。鎖緊蝶型螺帽 E。
- 如圖所示，務必始終以一腳延伸向演奏者的方式張開小鼓支架。
- 使用蝶型螺帽 E 調整高度並旋轉 B，讓其面對演奏者。
- 使用蝶型螺帽 C，調整 B 的角度，讓樂器得以水平安裝。
- 使用迴轉螺帽 A，鬆開三個拖臂籃，在樂器底部裝入三個凹槽。
- 請務必將所有螺帽鎖緊。

■ 安裝小鼓架

要安裝小鼓架將拖臂蓋置於樂器底部的凹槽中，並鎖緊回轉螺帽 A，直到拖臂固定。請務必鎖緊所有螺帽。

⚠ 注意

務必小心處理小鼓架。遵循以下的重要注意事項。如果未依照指示操作，小鼓架可能翻倒，導致樂器掉落和損壞，並可能導致人員受傷。

- 始終將小鼓架置於平面穩固的表面。
- 請勿向樂器施以過大力量。
- 請勿在有放置樂器的情況下，調整小鼓架的高度。
- 移動樂器前，從樂器取下小鼓樂器。
- 請勿使用非指定的小鼓架（第 54 頁）。

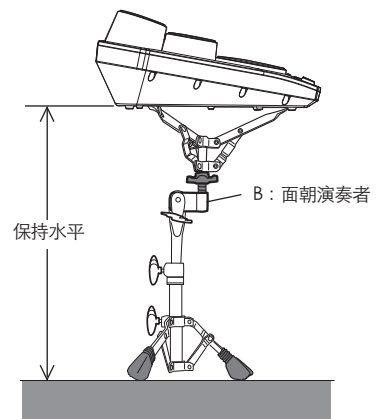
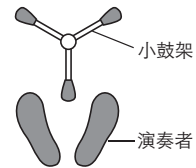
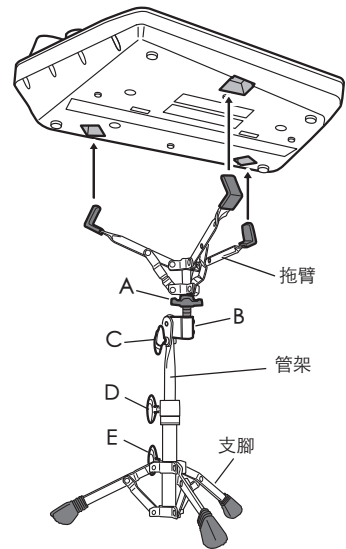

演奏示範樂曲

本樂器配備多首示範樂曲（「001」-「005」），是乃專為展示樂器動態功能。

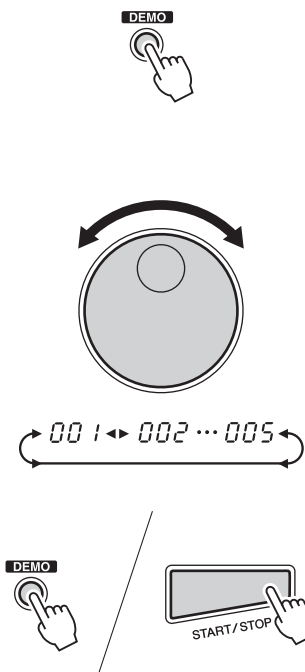

1 播放示範樂曲。

按下 [DEMO] 按鈕，然後示範樂曲開始播放。

注意事項

- 若開啟自動鼓組選擇功能，樂器會選擇樂曲最適用的鼓組。
(請參閱第 31 頁的「設定自動鼓組選擇開啟/關閉」)。

2 選擇示範樂曲號碼。

使用轉盤選擇示範樂曲號碼。示範樂曲號碼將在轉盤向右（順時針）轉動時增加，將在轉盤向左（逆時針）轉動時減少。

3 停止示範樂曲。

要停止播放，再按下 [DEMO] 按鈕一次或按下 [START/STOP] 按鈕。

注意事項

- 播放示範樂曲時無法調整樂曲音量。

使用打擊板/踏板

使用隨附的鼓棒或手鼓模式打板，敲出鼓聲。使用手鼓模式打板時，按下[HAND PREC.]按鈕（指示燈亮起）開啟手鼓模式功能。

打擊板音量會回應您的演奏；您輕輕敲擊時，音量柔和，您重力敲擊時，音量雄偉。

打擊板名稱

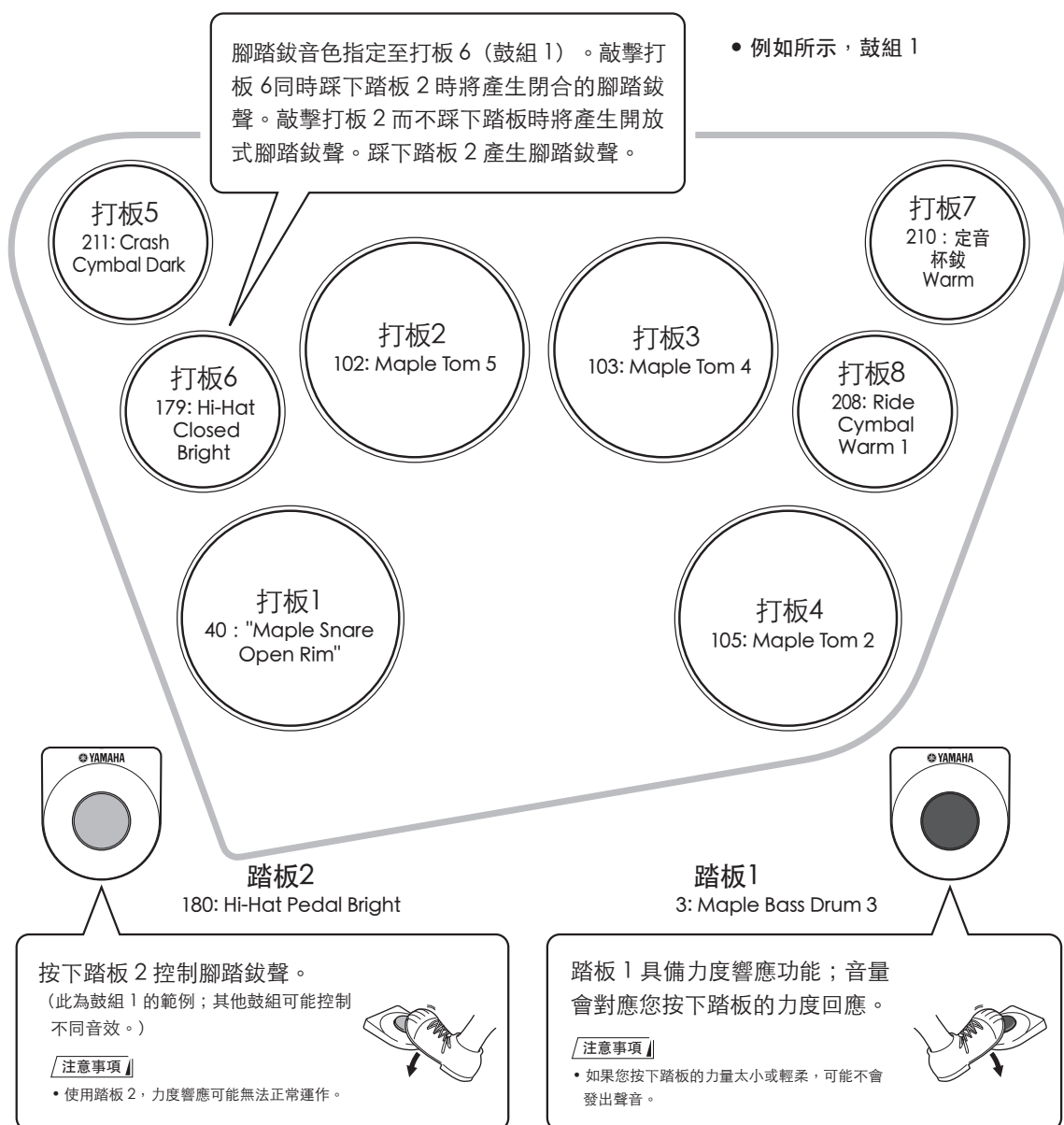

設定手鼓模式開啟/關閉

您可以隨附的鼓棒或雙手，敲擊樂器的打擊板。按下並設定以下按鈕時，使用雙手演奏樂器。



1 按下[HAND PREC.]按鈕。

您按下[HAND PREC.]按鈕時，按鈕指示燈亮，且打擊板靈敏度將自動以雙手最佳演奏樂音調整。同時，自動取用適當樂曲 (057) 和鼓組 (51)。

注意事項

- 開啟手鼓模式時，請務必僅使用手鼓模式打擊板。

手鼓模式鎖定

如果您僅使用雙手演奏樂器，我們建議您鎖定手鼓模式。可保護樂器不會在您演奏時無意間變動。

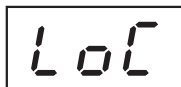

1 請確定手鼓模式設定為開啟（指示燈亮）。

2 設定手鼓模式鎖定為開啟。

按住[HAND PREC.]按鈕，直到「LoC」出現在螢幕上。

3 要關閉手鼓模式，按住[HAND PREC.]按鈕，直到「LoC」從螢幕消失。

選擇和演奏鼓組

本樂器可讓您選擇75種不同鼓組，預設八個打擊板和兩個腳踏板的音色組合（請參閱第48頁的「鼓組清單」。）樂器同時配備十種自動鼓組，讓您可指定想要的音效至打擊板或踏板。（請參閱第20頁的「指定聲音至個別打擊板和踏板並儲存至自訂鼓組（「C01」-「C10」））。



1 按下[KIT]按鈕。

您按下[KIT]按鈕時，顯示螢幕上顯示目前選擇的鼓組號碼。

2 選擇鼓組號碼。

轉動轉盤，選擇鼓組號碼。鼓組號碼將在轉盤向右（順時針）轉動時增加，將在轉盤向左（逆時針）轉動時減少。

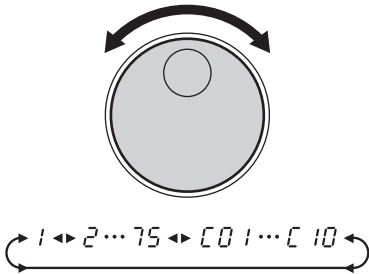

【注意事項】

- 開啟電源時，通常選擇鼓組號碼「1」。
- 鼓組「C01」-「C02」為自訂鼓組。

* 自訂鼓組可讓您指定想要的音效至每個打擊板和踏板並儲存整個設定作為指定鼓組。

「C01」-「C10」初始設定為鼓組號碼1。（請參閱第20頁的「指定聲音至個別打擊板和踏板並儲存至自訂鼓組（「C01」-「C10」））。

指定聲音至各別打擊板和踏板並儲存至自訂鼓組 [「C01」 - 「C10」]

鼓組音效可變更並儲存為自訂鼓組「C01」-「C10」。樂器共內含570種優質鼓聲，加上30種鼓樂句（請參閱第43頁的「鼓音色一覽表」）-且您可自由指定8個打擊板和2個踏板。要叫出已儲存的自訂鼓組，按下[鼓組]按鈕並使用轉盤，選擇自訂鼓組號碼。

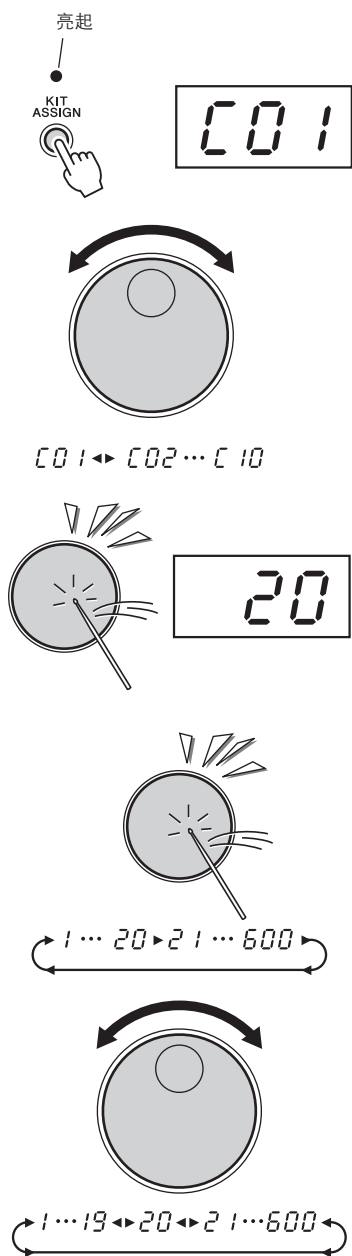

- 1 選擇您要變更的鼓組（「1」-「75」），然後按下[KIT ASSIGN]按鈕。

您按下[KIT ASSIGN]按鈕時，按鈕指示燈亮起，且「C01」會在顯示螢幕上出現。

- 2 轉動轉盤並選擇自訂鼓組「C01」-「C10」儲存。

- 3 選擇要指定的打擊板或踏板。

敲擊任何打擊板一次（或踩下踏板）目前指定的鼓組的音效號碼會顯示在螢幕上。

- 4 顯示音效號碼。

您可重複敲擊打擊板或重複按下踏板（同時聆聽音效）或轉動轉盤，選擇音效。

- 敲擊打擊板或按下踏板，選擇音效。
每次敲擊打擊板或按下踏板時，音效號碼會以1的增值增加。
使用此方式，您可聆聽並選擇指定的音效。
- 使用轉盤選擇音效。
轉動轉盤至右（順時針），音效號碼將增加。
轉動轉盤至左（逆時針），音效號碼將減少。

要取消，只需按下[KIT]按鈕。
請參閱第43頁的「鼓音色清單」。

重複之前第3和4個步驟，進行任何打擊板和踏板的操作。

熄滅



5 儲存至自訂鼓組。

按下[KIT ASSIGN]按鈕，儲存至自訂鼓組（指示燈熄滅）。

您現在可演奏您指定至打擊板/踏板的音效。要使用儲存的自訂鼓組，按下[KIT]按鈕並使用轉盤選擇自訂鼓組號碼。

【注意事項】

- 目前指定鼓組的殘響類型將沿用。要變更殘響類型，請參閱「設定殘響類型」。

設定殘響類型

該控制透過模擬演奏廳的自然殘響效果，讓音效有殘響效果。理想的殘響類型會在您選擇鼓組時自動選擇，但如果需要，您可變更為任何可用的殘響類型。

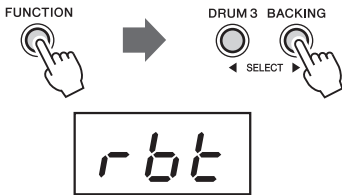

1 進入殘響類型設定功能。

按下 [FUNCTION] 按鈕一次，然後按下 [DRUM 3] 或 [BACKING] 按鈕多次，直到「rbt」項目出現。目前選擇的殘響類型將在「rbt」指示旁出現。

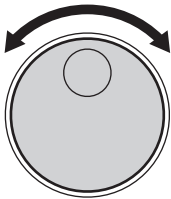

2 轉動轉盤變更殘響類型。

顯示	殘響類型
關閉	關閉
HA1	Hall 1
HA2	Hall 2
HA3	Hall 3
ro1	Room 1

顯示	殘響類型
ro2	Room 2
St1	Stage 1
St2	Stage 2
PL1	Plate 1
PL2	Plate 2

FUNCTION



3 按下 [FUNCTION] 按鈕離開功能模式。

設定打擊板靈敏度

樂器讓您可自訂打擊板和踏板 1 的靈敏度（不含踏板 2）。

- 設定所有打擊板和踏板為相同的值..... 第 22 頁
- 設定每個打擊板和踏板為不同的值..... 第 23 頁

■ 設定所有打擊板和踏板為相同的值.....

打擊板和踏板的靈敏度值可設定為 F（固定）和 1 至 4。打擊板 2 的靈敏度值無法調整。依據號碼提高靈敏度。設定為 F 時，靈敏度為固定值，不受到擊鼓強度影響。預設值為 2。

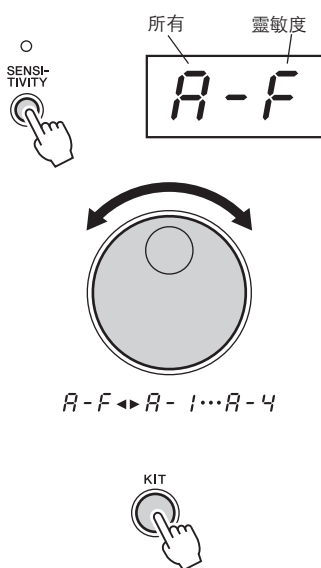

1 按下[SENSITIVITY]按鈕

按下[SENSITIVITY]按鈕時，目前靈敏度值將在顯示螢幕上顯示。

2 轉動旋鈕轉盤變更數值

注意事項

- 預設值為「A-2」(2)。
- 設定「S01」至「S10」讓您設定每個打擊板和踏板的靈敏度。

3 按下[KIT]按鈕，退出靈敏度設定模式。

■ 設定每個打擊板和踏板為不同的值.....

本樂器讓您自訂打擊板和踏板的靈敏度。打擊板 2 的靈敏度值無法調整。

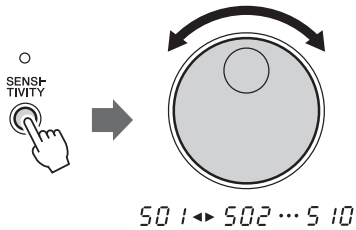

1 按下[SENSITIVITY]按鈕。

轉動轉盤，選擇目標，儲存「S01」至「S10」的值。

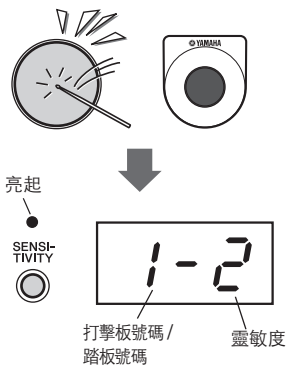

2 敲擊打擊板或踩下踏板 1。

要顯示目前為打擊板或踏板 1 指定的靈敏度值。請確認您希望變更靈敏度數值的打擊板或踏板號碼在顯示螢幕上顯示。

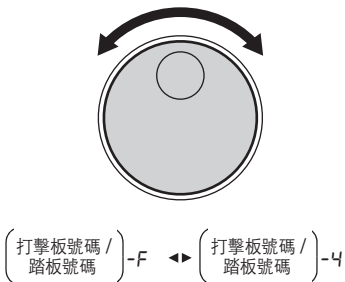
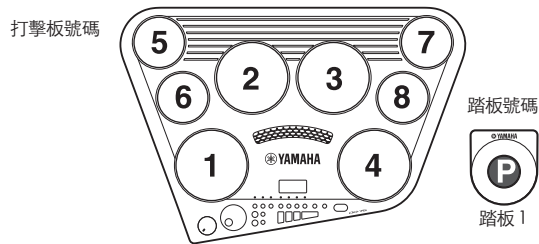

3 轉動轉盤，變更數值。

數值從 F (固定) 以及 1 至 4 為範圍。
要取消，按下[KIT]按鈕。



4 按下[SENSITIVITY]按鈕，儲存設定。

5 按下[KIT]按鈕，退出靈敏度設定模式。



關於靈敏度設定

針對打擊新手，即使敲擊打擊板的力量較弱，我們建議您設定較高的敏感度以維持更一致的音量。針對經驗豐富的打擊手，我們建議設定較低的靈敏度。這樣可以直接反映敲擊打擊板的力道，必須要用力打，才可發出更大的音量。

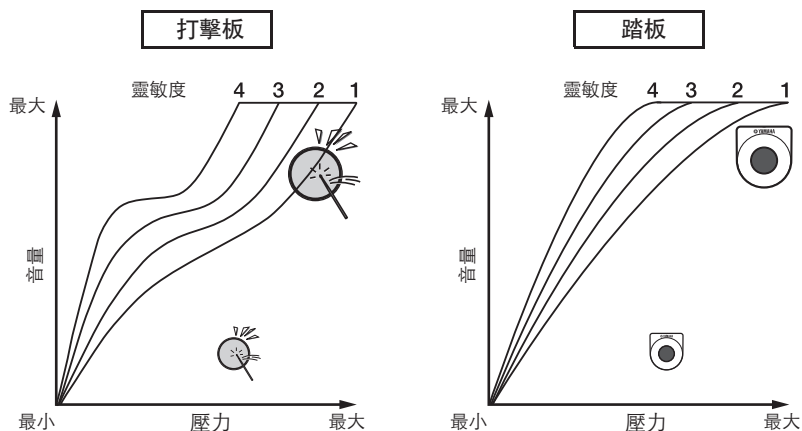

【注意事項】

- 如踏板音量不穩定，我們建議您設定值為「P-F」。
- 使用電子打擊板 Kp65（另行販售）或電子打擊板 KU100（另行販售）時，音量可能較低。嘗試提高音量設定靈敏度數值。



關於打擊板音效機制

每次您敲擊打擊板時，位於打擊板底部的感應器會觸發電子訊號並發出鼓聲。如果您敲擊打擊板力量太大，可能會觸發鄰近的感應器而發出別的鼓聲。本樂器預設會忽略打擊板較弱的訊號，避免發出不希望發出的鼓聲。但是，這可能在同時有意敲擊兩個打擊板時造成問題。如果敲擊一個打擊板較大力，敲擊另一個打擊板較小力，敲擊較小力的打擊板可能不會發出鼓聲（即使您希望發出鼓聲）。

要解決這個問題，您可變更設定或改變演奏技巧（如下所述）。

- 同時敲擊兩個打擊板可能導致其中一個打擊板不會發出鼓聲。
 - 提高打擊板靈敏度。如果您敲擊另一個打擊板的力量較小，則可解決問題。
 - 更好的方法是，以相同的力度敲擊兩個打擊板。
- 敲擊一個打擊板可讓其他打擊板也發出鼓聲，即使您並未敲擊。
 - 降低打擊板靈敏度。使用這個設定，未敲擊的打擊板可有效避免對附近打擊板的強力敲擊做出回應。

設定節拍器開啟/關閉

樂器內建節拍器，可調整其速度和拍號。



按下[CLICK]按鈕。
節拍器以目前的旋律，呈現速度按節奏發聲。
要關閉節拍器，再按一下按鈕。

節拍器設定

■ 設定拍號分子.....

範圍從 0 至 16。（分子是上面的值；例如，在拍號 6/8 中，「6」是拍號分子。）

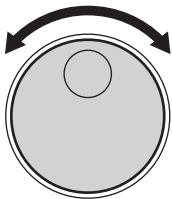
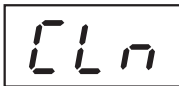

0 ◀▶ 1 ... 15 ▶◀ 16



1 輸入拍號分子設定功能。

按下 [FUNCTION] 按鈕一次，然後按下 [DRUM 3] 或 [BACKING] 按鈕多次，直到「CLn」指示出現。
一段時間後，目前的分子值將在「CLn」指示旁出現。

2 設定拍號分子值。

要提高值，轉動轉盤至右（順時針），要降低值，轉動轉盤至左（逆時針）。

3 按下 [FUNCTION] 按鈕離開功能模式。

■ 設定拍號分母.....

確定每個測量值的基本音符時；例如，拍號中的 6/8，「8」是分母，或基本音符時值。

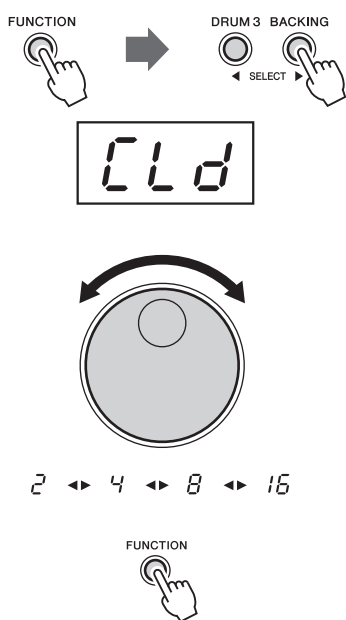

1 進入拍號分母設定功能。

按下 [FUNCTION] 按鈕一次，然後按下 [DRUM 3] 或 [BACKING] 按鈕多次，直到「CLd」指示出現。等待片刻後，目前的分母值將在「CLd」指示旁出現。

2 設定拍號分母數值。

使用轉盤，將分母數值設定為以下數值之一：
2 (♩), 4 (♩), 8 (♩), 16 (♩)。

3 按下 [FUNCTION] 按鈕離開功能模式。

■ 設定節拍器音量.....

設定節拍器音量（範圍：0-127）。

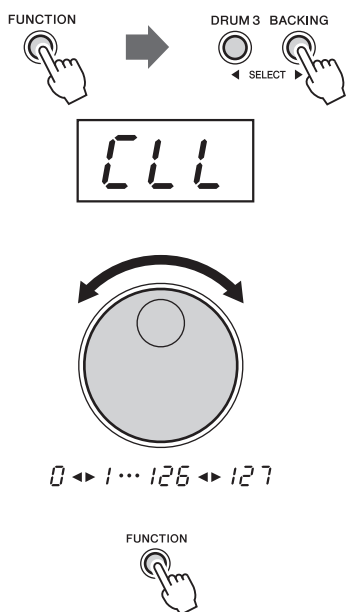

1 輸入節拍器音量設定功能。

按下 [FUNCTION] 按鈕一次，然後按下 [DRUM 3] 或 [BACKING] 按鈕多次，直到「CLL」指示出現。一段時間後，目前的節拍器音量將在「CLL」指示旁出現。

2 使用轉盤設定節拍器音量。

3 按下 [FUNCTION] 按鈕離開功能模式。

■ 設定節拍器.....

設定節拍器為節拍器、牛鈴、鼓棒或人聲。

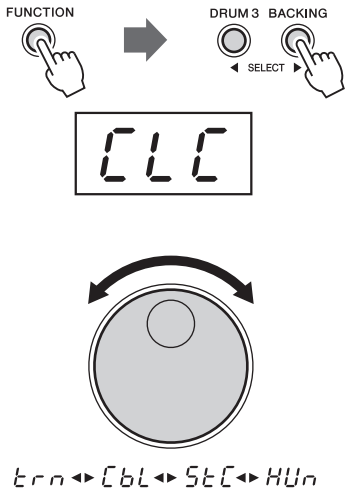

1 輸入節拍器設定功能。

按下 [FUNCTION] 按鈕一次，然後按下 [DRUM 3] 或 [BACKING] 按鈕多次，直到「CLC」指示出現。一段時間後，目前的節拍器將在「CLC」指示旁出現。

2 轉動轉盤並選擇節拍器。

項目	節拍器
trn	節拍器
CbL	牛鈴
StC	鼓棒 (預設)
HUn	人聲 (一、二、三、四...)

3 按下 [FUNCTION] 按鈕離開功能模式。

按下 [CLICK] 按鈕，聆聽節拍器。



播放樂曲

本樂器配備多種不同可選擇並演奏的樂曲：105 首樂曲，包括5 首示範樂曲，83 種節奏模式/過門模式和 17 首完整音軌。（請參閱第 47 頁的「樂曲一覽表」。）選項「U01」-「U05」可用來播放您自行錄製和/或從電腦載入的樂曲。請參閱第 38 頁的「在電腦和樂器間傳輸樂曲檔案」一節，瞭解詳細資料。選擇其中一首樂曲來聽。

選擇並播放樂曲

1 按下[SONG]按鈕。

您按下[SONG]按鈕時，目前樂曲號碼將在顯示螢幕上出現。

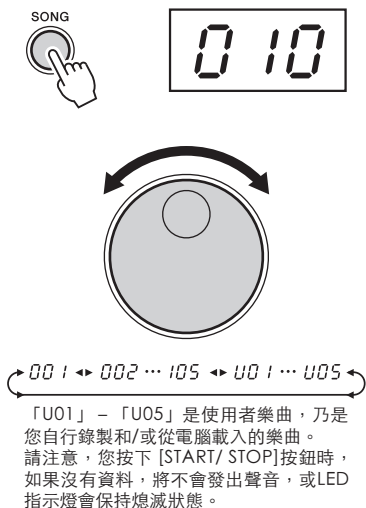

2 選擇樂曲編號。

使用轉盤，選擇樂曲號碼。轉盤向右轉（順時針）時，樂曲號碼將增加，轉盤向左轉（逆時針）時，樂曲號碼將減少。

注意事項

- 開啟電源時，將自動選擇樂曲號碼「001」。
- 開啟自動鼓組選擇功能時，選擇樂曲也將自動選擇最適合該首樂曲的鼓組。（請參閱第 31 頁的「設定自動鼓組開啟/關閉」。）

3 按下 [START/ STOP] 按鈕。

您按下 [START/ STOP] 按鈕時，將播放一兩小節預備拍，接著播放樂曲。播放樂曲時，樂曲目前的小節將在顯示螢幕上顯示。嘗試隨樂曲演奏打擊板和踏板。要停止播放樂曲，再按下 [START/ STOP] 按鈕一次。

注意事項

- 樂曲「001」-「005」沒有預備音。
- 您也可使用擊拍開始功能，開始播放樂曲（第 29 頁）。



● 樂曲音量

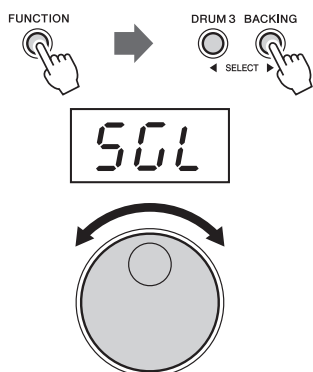

樂曲音量可用來調整樂曲伴奏和您的演奏間的平衡。

按下 [FUNCTION] 按鈕，進入功能模式，然後按下 [DRUM 3] 或 [BACKING] 按鈕多次，直到出現「SGL」項目。目前樂曲音量值會在放開按鈕時出現。要提高值，轉動轉盤至右（順時針），要降低值，轉動轉盤至左（逆時針）。音量範圍從 0 至 127。按下 [FUNCTION] 按鈕，離開功能模式。

● 關於節拍指示器

播放樂曲時，顯示螢幕上的三個節拍燈將以特定的模式閃爍，協助您跟上節拍。

速度為 120 bpm 4/4 拍的樂曲（第 32 頁）：

第 1 拍	第 2 拍	第 3 拍	第 4 拍
✱ 120 ✱	✱ 120 ✱	° 120 °	° 120 °

擊拍播放

擊拍播放功能讓您可設定樂曲的整個速度並開始進行伴奏--您只需敲打速度就可以。伴奏是按照敲擊打擊板或踏踏板的力度進行播放。樂曲速度可設定為每分鐘 32 至 320 拍。



速度：125

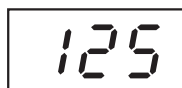

1 按下 [TEMPO/TAP] 按鈕。

停止播放樂曲時，按下 [TEMPO/TAP] 按鈕。當三個節拍燈開始閃爍，表示可以開始設定擊拍播放功能。要取消擊拍播放模式，只需再按下 [SONG] 按鈕一次。

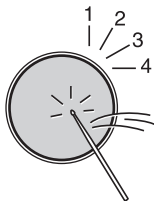

2 播放適當的擊拍播放。

樂曲為 4/4 拍時，以穩定的速度，敲擊任何打擊板或踩下任何踏板或 [TEMPO/TAP] 按鈕四次，接著伴奏將以想要的速度開始播放。

注意事項

- 需要敲擊打擊板的次數將依據以下拍號變動；
5/4拍，5次；4/4拍，4次；3/4拍，3次；6/8拍，2次。

3 停止樂曲播放。

按下 [START/ STOP] 按鈕，樂曲伴奏會停止。

注意事項

- 如果開啟外接時鐘，則擊拍播放無法使用。
- 可從 [FUNCTION] 按鈕設定外接時鐘開啟/關閉（第 40 頁）。

打擊板開始

打擊板播放功能讓您只需敲擊打擊板或踩下踏板，就可開始播放樂曲。

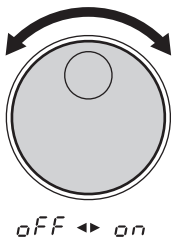
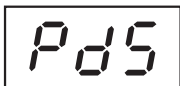

1 進入打擊板播放設定功能。

按下 [FUNCTION] 按鈕一次，然後按下 [DRUM 3] 或 [BACKING] 按鈕多次，直到「PdS」項目出現。一段時間後，目前開啟/關閉狀態將在「PdS」指示旁出現。

2 開啟/關閉打擊板播放功能。

順時針轉動轉盤，設定為開啟，逆時針轉動轉盤，設定為關閉。

注意事項

- 預設設定為關閉。

3 按下 [FUNCTION] 按鈕離開功能模式。

呈點狀閃爍，代表打擊板開始已啟動。

注意事項

- 要停止樂曲，按下 [START/ STOP] 按鈕。

設定自動鼓組選擇開啟/關閉

開啟自動鼓組選擇功能時，將自動選擇樂曲最適用的鼓組。

如果自動鼓組選擇為關閉狀態，即使更改樂曲編號也不會更改鼓組。

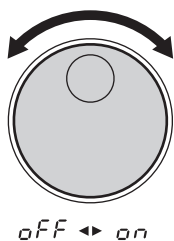
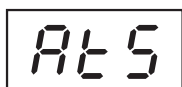

FUNCTION



1 進入自動鼓組選擇功能。

按下 [FUNCTION] 按鈕一次，然後按下 [DRUM 3] 或 [BACKING] 按鈕多次，直到「AtS」項目出現。一段時間後，目前開啟/關閉狀態將在「AtS」指示旁出現。

2 開啟/關閉自動鼓組選擇。

順時針轉動轉盤，設定為ON，逆時針轉動轉盤，設定為OFF。



自動鼓組選擇開啟

【注意事項】

- 預設設定為開啟。

3 按下 [FUNCTION] 按鈕離開功能模式。

調節速度

樂曲速度和節拍器速度可使用轉盤或[TEMPO/TAP]按鈕設定。速度值愈高，速度愈快。

速度值範圍

- 轉盤：每分鐘 11-320 拍
- [TEMPO/TAP]按鈕：每分鐘 32-320 拍

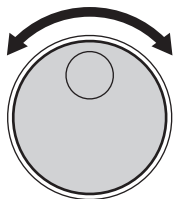
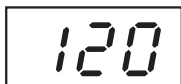

11 ◀ 12 ... 3 19 ▶ 320



1 按下[TEMPO/TAP]按鈕。

目前速度值 (11-320) 會在顯示螢幕上出現。

2 設定速度。

您使用轉盤選擇速度時，轉動轉盤至右（順時針），提高速度值，轉動轉盤至左（逆時針），降低速度值。您使用[TEMPO/TAP]按鈕，變更 4/4 拍的樂曲時，按下[TEMPO/TAP]按鈕四次，伴奏會以想要的速度開始播放。

注意事項

- 要重設速度為原始預設設定，同時按下[SONG] 和[TEMPO/TAP]按鈕。

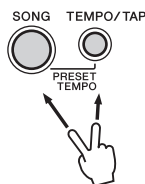

注意事項

- 正在播放示範樂曲、錄製內容時或設定外接時鐘為開啟時，無法改變速度。

隨樂曲演奏

使用打擊板和踏板，跟隨樂曲伴奏演奏。

注意事項

- 樂器可同時演奏 32 種音符。樂曲伴奏、打擊板、腳踏板的音符，和透過[MIDI IN]插孔接收的音符資料。

設定音軌開啟/關閉

樂器的樂曲伴奏包含 4 個音軌：鼓音軌 1、2 和 3 以及伴奏音軌。

DRUM 1	大鼓
DRUM 2	小鼓
DRUM 3	雙面鼓
BACKING	伴奏

* 依據選取樂曲不同還有大鼓、小鼓、雙面鼓、伴奏之外的其他音效

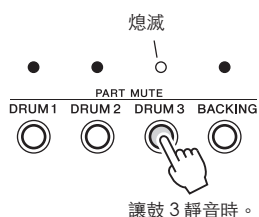

按下音軌按鈕 ([DRUM 1]、[DRUM 2]、[DRUM 3]、[BACKING]) 將可讓相應音軌靜音 (關閉音效) 且指示燈將關閉。

讓DRUM 1、DRUM 2、DRUM 3 音軌靜音，可讓您隨樂曲演奏，並練習靜音的部分。

暫停

使用暫停功能，您可隨時加入自己的獨奏或插音樂句，讓樂曲更顯活潑生動。在暫停模式敲擊打擊板，樂曲伴奏將會變為靜音，直到您演奏完插音或獨奏的小節結束。

1 播放或停止播放樂曲時，按下 [BREAK] 按鈕。



螢幕上的三個節拍燈將閃爍，代表樂器進入暫停模式。要取消暫停模式，只需再按下[BREAK]按鈕一次。

2 播放暫停。

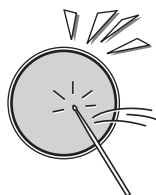

播放樂曲時，敲擊任何打擊板或踏板，則伴奏將會靜音，直到您演奏的小節結束。您可在暫停時演奏一段鼓的插音或獨奏。樂器將在暫停小節結束後時，播放下個小節的樂曲。



3 離開暫停模式。

要離開暫停模式，按下 [BREAK] 按鈕。樂曲停止時，也將離開暫停模式。

注意事項

- 開始示範曲播放時，無法使用暫停模式。

使用 A-B 重複

如果您要練習樂曲中的特定段落，您可指定此段落的「A」（開始重複）和「B」（結束重複）點。伴奏將持續在「A」點和「B」點間重複，讓您可以隨意練習此段落。



1 設定「A」（開始重複）點。

樂曲播放至想要練習的小段開始處時，按下[A-B REPEAT]按鈕，設定「A」重複點。「A」將在顯示螢幕上出現。



2 設定「B」（結束重複）點。

樂曲播放至想要練習的小段結束處時，再按下[A-B REPEAT]按鈕一次，設定「B」點（「b」會在顯示螢幕上出現）。一節樂曲播放（「A-b」會在顯示在螢幕上），然後重複播放指定段落。循環播放時，目前小節號碼將顯示在螢幕上。

注意事項

- A-B 重複開始和結束點僅可以小節為單位作指定。

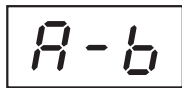

3 停止 A-B 重複。

按下 [START/ STOP] 按鈕，樂曲伴奏會停止。再按下 [START/ STOP] 按鈕一次，會再開始重複這些點間的伴奏部分。



● **離開重複**

要離開 A-B 點重複功能，播放時按下[A-B REPEAT]按鈕，然後會取消 A-B 重複模式（A-B 重複點將同時取消），伴奏將恢復正常播放。停止播放樂曲時，按下[A-B REPEAT]按鈕會取消A-B 重複點。

錄製樂曲

使用者樂曲功能（樂曲號碼「U01」 - 「U05」）讓您可錄製並播放五首原創樂曲。資料容量約為每首樂曲 7,000 個音符。錄音會在達到容量上限時自動停止。

在使用者模式中可以錄製的資料

- 打擊板和踏板演奏資料
- 樂曲資料（在錄製模式時，無法變更號碼）
- 音軌開啟/關閉設定
- 速度設定（在錄製模式時，無法變更速度）
- 樂曲音量設定

錄音

1 準備錄音



選擇想要的樂曲（「001」 - 「005」）、鼓組和速度設定。您想要從頭開始錄製自己的演出而不使用預設樂曲時，選擇一首使用者樂曲（「U01」 - 「U05」）。您選擇之前錄製的使用者樂曲時，所有音軌指示燈將亮起。您選擇未錄製的使用者樂曲時，所有音軌指示燈將熄滅。

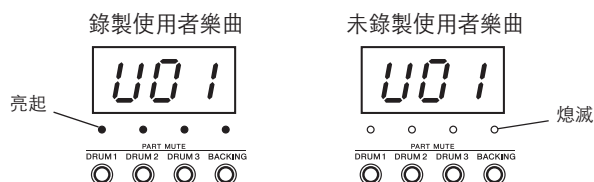

特別注意

- 請注意，如果您選擇之前錄製的樂曲、或有包含音訊資料的使用者樂曲，將以新錄製的資料覆寫。



2 按下 [REC] 按鈕，進入錄音模式。

圓點閃爍狀態，代表已準備好進行錄音。您選擇預設樂曲或錄製好的使用者樂曲時，鼓 1/鼓 2/鼓 3 的指示燈將亮起。

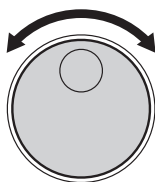

U01 ◀▶ U02 ... U05

3 轉動轉盤並選擇要儲存的使用者樂曲「U01」 - 「U05」

如果您已在步驟 1 選擇使用者樂曲，請前往步驟 4。要取消錄音，按下 [REC] 按鈕。



4 開始錄音。

按下 [START/ STOP] 按鈕或只須開始演奏，開始錄音。

5 停止錄音。

要停止錄音，按下 [START/ STOP] 按鈕。

注意事項

- 如果進行錄音時記憶體已滿，螢幕上會出現「FUL」指示，錄音將自動停止。

特別注意

- 錄音資料（「-」標示將在顯示螢幕上出現並從左側移動至右側）時，請勿中斷電源（例如卸下電池或拔下 AC 電源變壓器）。此舉可能導致資料遺失。

播放錄製樂曲

錄好的使用者樂曲（「U01」 - 「U05」）可以按照播放普通樂曲（樂曲號碼「001」 - 「100」）的相同方式播放。



使用者樂曲（「U01」 - 「U05」）位於編號「105」旁（在「001」前）。

刪除樂曲

樂曲刪除操作會消除所選之使用者樂曲上的所有錄音資料。

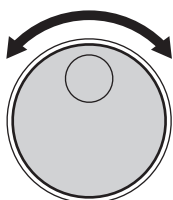

U01 ↔ U02 ... U05

熄滅



BACKING



按兩次

1 按下[REC]按鈕。

2 轉動轉盤，選擇想要刪除的樂曲
(「U01」 - 「U05」)。

要取消刪除操作，再按下[REC]按鈕一次。

3 按下[BACKING]按鈕，讓音軌靜音。

4 快速連續按下 [START/ STOP]按鈕兩次。

將執行刪除操作。

特別注意

- 清除資料（「-」標示將在螢幕上出現並從左側移動至右側）時，請勿中斷電源（例如卸下電池或拔下 AC 電源變壓器）。此舉可能導致資料遺失。

連接外部裝置

連接外部 MIDI 裝置

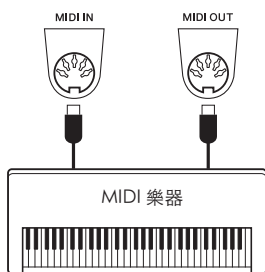

使用 [MIDI] 端子和標準 MIDI 導線，連結外部 MIDI 裝置（鍵盤、編曲機器等）。MIDI 相關設定可使用相應功能參數配置。

如需詳細資料，請參閱 MIDI 參考手冊（MIDI Reference，可於官網「支援頁面」下載）。

連接電腦

本樂器的演奏資料透過 USB-MIDI 介面轉接至 MIDI 裝置或電腦上使用，同樣也可以接收、播放來自其他 MIDI 裝置或電腦的演奏資料。

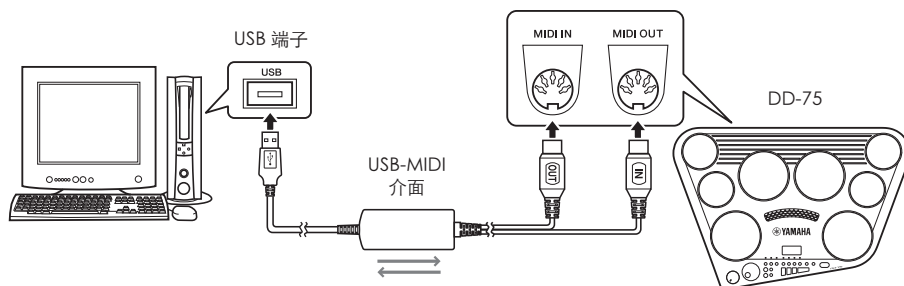

■ 與連接的電腦互相傳輸樂曲檔案.....

您可從電腦傳輸樂曲檔案至本樂器的快閃記憶體。由於快閃記憶體區域中與使用者樂曲（「U01」 - 「U05」）的儲存空間是和載入樂曲共用的，您將可能需要刪除一些使用者樂曲以便可載入資料。可播放您已載入至樂器的 SMF Format 0 檔案。如何使用請參閱「電腦相關操作說明書」。

- 可從電腦載入樂器的資料
 - 樂曲：最多 5 首樂曲（「U01」 - 「U05」）
 - 資料：每首 7,000 個音符
 - 樂曲資料格式：SMF Format 0（副檔名：mid）
- 可從樂器傳輸至電腦的資料
 - 使用者樂曲（「U01」 (SONG001.mid)-「U05」 (SONG005.mid)）

使用內建喇叭播放外部音訊裝置

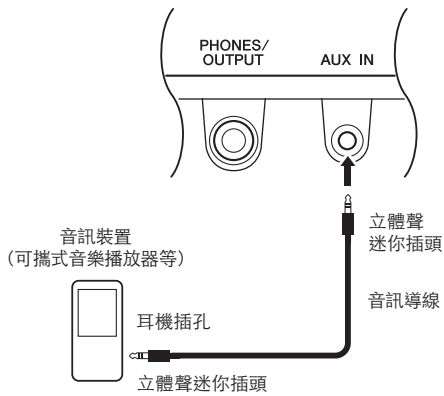

連接如可攜式音樂播放器等音訊裝置至樂器的 [AUX IN] 插孔，您可透過本樂器的內建喇叭輸出音訊。讓您可隨音樂播放器播放的樂曲演奏樂器。

特別注意

- 要避免裝置損壞，請先開啟外接裝置的電源，再開啟樂器電源。關閉電源時，請先關閉樂器的電源，再關閉該外接裝置的電源。

功能清單

「功能」讓您存取一系列詳細的樂器參數。在本清單中尋找想要的項目。

- 1 按下 [FUNCTION] 按鈕。
- 2 按下 [DRUM 3] 或 [BACKING] 按鈕多次，直到想要的項目出現。
- 3 使用旋鈕轉盤變更。
- 4 按下 [FUNCTION] 按鈕離開功能模式。

顯示	功能	範圍 / 設定	預設值	說明	頁
節拍器 (Click)					
CLn	拍號分子	0 - 16	*	確定節拍器中拍號的分子	25
CLd	拍號分母	2 / 4 / 8 / 16	*	確定每小節中的基本音符值	26
CLL	節拍器音量	0 - 127	100	確定節拍器的音量	26
CLC	節拍器	節拍器 (trn)/ 牛鈴 (Cbl)/ 鼓棒 (StC)/ 人聲 (Hun)	鼓棒 (StC)	確定節拍器	27
鼓組 (Kit)					
rbt	殘響類型	關閉 (oFF)/ Hall 1 (HA1)/ Hall 2 (HA2)/ Hall 3 (HA3)/ Room 1 (ro1)/ Room 2 (ro2)/ Stage 1 (St1)/ Stage 2 (St2)/ Plate 1 (PL1)/ Plate 2 (PL2)/	*	選擇殘響類型	21
AtS	自動鼓組選擇	開啟 (on) / 關閉 (oFF)	開啟 (on)	確定自動鼓組選擇功能是否開啟或關閉	31
樂曲 (Song)					
SGL	樂曲音量	0-127	100	確定樂曲的音量	29
PdS	打擊板播放	開啟 (on) / 關閉 (oFF)	關閉 (oFF)	確定打擊板播放功能是否開啟或關閉	30
MIDI					
LCL	本機控制 (Local Control)	開啟 (on) / 關閉 (oFF)	開啟 (on)	確定樂器打擊板和踏板控制內部音源產生器是否開啟 (ON) 或關閉 (OFF)	請參閱 MIDI 參考 手冊
ECL	外接時鐘 (MIDI Clock)	開啟 (on) / 關閉 (oFF)	關閉 (oFF)	確定樂器是否與內建時鐘同步 (OFF) 或與外接時鐘同步 (ON)	
AnS	MIDI 音符編碼 自動選擇	開啟 (on) / 關閉 (oFF)	開啟 (on)	關閉 (oFF) 開啟 (on) 確定是否自動指定 MIDI 音符號碼 (ON) 或手動指定 (OFF)	
not	MIDI 音符編碼	-C2-G8 (0-127)	-	指定每個打擊板和踏板的 MIDI 音符編碼	
其他					
EqT	主等化器類型	喇叭 (SP) / 耳機 (HP)	喇叭 (SP)	確定是否透過內建喇叭 (SP) 或外接喇叭系統 (HP) 聆聽音效	14
APt	自動關機時間	關閉/5/10/15/30/60/120 (分鐘)	30 (分鐘)	指定樂器電源自動關閉前經過的時間	14
btt	電池類型	鹼性-錳電池 (Aln)/鎳氫 (n-H)	鹼性-錳電池 (Aln)	選擇您在本樂器上安裝的電池類型	13

* 為每首樂曲或鼓組自動設定適當的值。

備份和初始化

備份

即使在切斷電源時，有些內建參數會備份到內建記憶體中。
您可將內建記憶體初始化設為預設，或是初始化樂曲以外的內建資料。

以下參數會儲存在內建記憶體中

- 使用者樂曲（包括從電腦載入的樂曲）
- 自訂鼓組「C01」-「C10」
- 打擊板/踏板靈敏度
- 節拍器音量。
- 節拍器。
- 開啟/關閉自動鼓組選擇。
- 樂曲音量
- 開啟/關閉打擊板播放
- MIDI 音符編碼自動選擇開啟/關閉
- MIDI 音符編碼
- 主等化器類型
- 自動關機時間
- 電池類型

* 電源關閉且指定至自訂鼓組「S01」-「S10」時選擇的值。

初始化

此項功能會刪除本樂器快閃記憶體中所有的備份資料，並恢復初始預設值。
以下提供初始化操作程序。

■ 初始化刪除

要刪除內建快閃記憶體的所有資料備份（如上所述），按下 [⏻]（待機/開啟）開關同時按住 [DEMO] 按鈕，開啟電源。此時會刪除備份資料並回復預設值。



特別注意

- 您執行初始化刪除作業時，所有備份資料將被清除。您可以使用 Musicsoft Downloader 儲存五首內建使用者樂曲資料至電腦。

■ 備份刪除

要刪除所有已儲存至內建快閃記憶體的資料（除樂曲資料外），按下 [⏻]（待機/開啟）開關，同時按住 [FUNCTION] 按鈕，開啟電源。

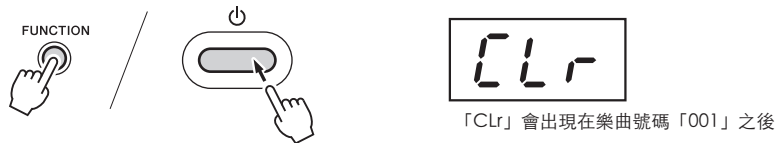

疑難排解

問題	原因/解決方案
電源突然意外關閉	此乃正常現象，自動關機功能可能已啟動（第 14 頁）。 如果需要，請關閉自動關機功能。
樂器啟動時，電源突然且意外關閉	因過電流而啟動保護電流。使用 AC 電源變壓器而非指定電源或 AC 電源變壓器損壞時，可能發生此狀況。僅使用指定的轉接器（第 54 頁）。如果是故障，請立即停用並由合格的 Yamaha 維修人員進行檢查。
樂器開啟或關閉時，短暫發出嗡嗡聲或節拍器	此乃電源開關操作時發生的正常電流衝擊噪音。
LED 顯示螢幕完全變暗	電池電量過低應立即更換全新一組六個電池。 理想上，應使用選購的 AC 電源變壓器作為樂器電源。
敲擊打擊板（或踩下踏板）時，螢幕變暗且返回至「1」	
自訂鼓組聲音指定或每個打擊板和踏板的靈敏度設定消失或變為預設值	
使用手機時，產生噪音	在靠近樂器處使用手機可能產生干擾。要避免此情況，關閉手機或在離樂器較遠處使用手機。
搭配 iPhone / iPad 應用程式使用樂器時，樂器喇叭或耳機發出噪音	若搭配 iPhone / iPad 上的應用程式使用樂器時，建議您開啟 iPhone / iPad 的「飛航模式」，避免通訊時產生噪音。
樂器未發出聲音	<ul style="list-style-type: none"> • 音量設定過低。調整音量（第 29 頁）。 • 插頭插入至 [PHONES/OUTPUT] 插孔且應拔出（第 14 頁） • 本機開啟/關閉 (LOCAL ON/ OFF)。設定為本機開啟/關閉為開啟（第 40 頁）。
突然出現「FUL」且錄音停止	錄製資料量已超過每首 7,000 個音符限制。
敲擊打擊板（或踩下踏板）時，會自動開始播放樂曲	打擊板播放設定為開啟。將打擊板播放設定關閉（第 30 頁）

鼓音色一覽表

● 面板音色一覽表

聲音編號	音色名稱	聲音編號	音色名稱	聲音編號	音色名稱
1	Maple Bass Drum 1	56	Snare Tight	111	Oak Tom 2
2	Maple Bass Drum 2	57	Open Rim Shot	112	Oak Tom 1
3	Maple Bass Drum 3	58	Snare Soft 2	113	Tom Hard Rock 6
4	Oak Bass Drum	59	Snare 2	114	Tom Hard Rock 5
5	Bass Drum Hard Rock 1	60	Snare Tight 2	115	Tom Hard Rock 4
6	Bass Drum Hard Rock 2	61	Open Rim Shot 2	116	Tom Hard Rock 3
7	Bass Drum Hard Rock 3	62	Snare Room L	117	Tom Hard Rock 2
◆ 8	Bass Drum Ambient+	63	Snare Room H	118	Tom Hard Rock 1
◆ 9	Bass Drum Open Power	64	Snare Noisy	◆119	Tom Power 6
◆10	Bass Drum Close Power	65	Snare Rock	◆120	Tom Power 5
11	Bass Drum Soft	66	Snare Rock Rim	◆121	Tom Power 4
12	Bass Drum Hard	67	Snare Snappy Electronic	◆122	Tom Power 3
13	Bass Drum	68	Snare Noisy 2	◆123	Tom Power 2
14	Bass Drum 2	69	Snare Analog 1	◆124	Tom Power 1
15	Bass Drum H	70	Snare Techno	125	High Tom
16	Bass Drum Rock	71	Snare Clap	126	Mid Tom H
17	Bass Drum Gate	72	Snare Dry	127	Mid Tom L
18	Bass Drum Analog L	73	Rim Gate	128	Low Tom
19	Bass Drum Analog H	74	Snare Jazz L	129	Floor Tom H
20	Kick Techno Q	75	Snare Jazz M	130	Floor Tom L
21	Kick Techno L	76	Band Snare 1	131	Tom Room 6
22	Kick Techno	77	Band Snare 2	132	Tom Room 5
23	Bass Drum Jazz	78	Orchestra Snare Left Hand	133	Tom Room 4
24	Bass Drum Soft L	79	Orchestra Snare Right Hand	134	Tom Room 3
25	Kick T8 1	80	Brush Tap	135	Tom Room 2
26	Kick T8 2	81	Brush Slap	136	Tom Room 1
27	Kick T8 3	82	Snare T8 1	137	Tom Rock 6
28	Kick T8 4	83	Snare T8 2	138	Tom Rock 5
29	Kick Tek Power	84	Snare T8 3	139	Tom Rock 4
30	Kick Zap Hard	85	Snare T8 4	140	Tom Rock 3
31	T8 Kick Bass	86	Snare T8 5	141	Tom Rock 2
32	Kick Blip	87	Snare T8 6	142	Tom Rock 1
33	Kick Fx Hammer	88	Snare T8 7	143	Tom Electronic 6
34	Bass Drum Vox 1	89	Snare Garage L	144	Tom Electronic 5
35	Bass Drum Vox 2	90	Snare Hammer	145	Tom Electronic 4
36	Kick Slimy	91	Snare Clap Analog	146	Tom Electronic 3
37	Gran Cassa	92	Snare T8 Rim	147	Tom Electronic 2
38	Gran Cassa Mute	93	Snare Analog CR	148	Tom Electronic 1
39	Maple Snare Head	94	Snare Hip 1	149	Tom Analog 6
40	Maple Snare Open Rim	95	Snare Hip 2	150	Tom Analog 5
41	Maple Side Stick	96	Snare Hip Gate	151	Tom Analog 4
42	Oak Snare Head	97	Snare Break 1	152	Tom Analog 3
43	Oak Snare Open Rim	98	Snare Fx 1	153	Tom Analog 2
44	Oak Side Stick	99	Snare Vox	154	Tom Analog 1
45	Snare Head Hard Rock	100	Snare Open Rim Vox	155	Tom Jazz 6
46	Snare Open Rim Hard Rock	101	Maple Tom 6	156	Tom Jazz 5
47	Side Stick Hard Rock	102	Maple Tom 5	157	Tom Jazz 4
◆48	Snare Soft Power	103	Maple Tom 4	158	Tom Jazz 3
◆49	Snare Power	104	Maple Tom 3	159	Tom Jazz 2
◆50	Snare Rough	105	Maple Tom 2	160	Tom Jazz 1
◆51	Open Rim Shot Power	106	Maple Tom 1	161	Tom Brush 6
◆52	Snare Power 2	107	Oak Tom 6	162	Tom Brush 5
◆53	Snare Rough 2	108	Oak Tom 5	163	Tom Brush 4
54	Snare Soft	109	Oak Tom 4	164	Tom Brush 3
55	Snare	110	Oak Tom 3	165	Tom Brush 2

聲音編號	音色名稱	聲音編號	音色名稱	聲音編號	音色名稱
166	Tom Brush 1	◆222	Crash Cymbal Power 1	278	Timpani F#2
167	Tom T8 7	◆223	Crash Cymbal Power 2	279	Timpani G2
168	Tom T8 6	◆224	Ride Cymbal Power 1	280	Timpani G#2
169	Tom T8 4	◆225	Ride Cymbal Power 2	281	Conga H Open
170	Tom T8 3	◆226	Ride Cymbal Cup Power	282	Conga H Mute
171	Tom T8 2	◆227	Chinese Cymbal Power	283	Conga H Slap Open
172	Tom T8 1	◆228	Splash Cymbal Power	284	Conga H Slap
173	Tom Vox 6	229	Crash Cymbal 1	285	Conga H Slap Mute
174	Tom Vox 5	230	Crash Cymbal 2	286	Conga H Tip
175	Tom Vox 4	231	Ride Cymbal 1	287	Conga H Heel
176	Tom Vox 3	232	Ride Cymbal 2	288	Conga L Open
177	Tom Vox 2	233	Ride Cymbal Cup	289	Conga L Mute
178	Tom Vox 1	234	Chinese Cymbal	290	Conga L Slap Open
*179	Hi-Hat Closed Bright	235	Splash Cymbal	291	Conga L Slap
*180	Hi-Hat Pedal Bright	236	Cymbal Analog	292	Conga L Tip
*181	Hi-Hat Open Bright	237	Hand Cymbal 1	293	Conga L Heel
*182	Hi-Hat Closed Dark	238	Hand Cymbal 1 Short	294	Conga L Slide
*183	Hi-Hat Pedal Dark	239	Hand Cymbal 2	295	Conga Open
*184	Hi-Hat Open Dark	240	Hand Cymbal 2 Short	296	Conga Mute
*185	Hi-Hat Closed Dark 2	241	Crash Cymbal T8	297	Conga Slap
*186	Hi-Hat Pedal Dark 2	242	Crash Cymbal Vox 1	298	Conga Tip
*187	Hi-Hat Open Dark 2	243	Ride Cymbal Vox	299	Conga Heel
**188	Hi-Hat Closed Power	244	Ride Cymbal Cup Vox	300	Conga Open-Slap
**189	Hi-Hat Pedal Power	245	Crash Cymbal Vox 2	301	Conga 2 H Open
**190	Hi-Hat Open Power	◆246	Side Stick Power	302	Conga 2 H Mute
**191	Hi-Hat Closed Power 2	247	Side Stick	303	Conga 2 H Slap
*192	Hi-Hat Closed	248	Side Stick Analog	304	Conga 2 H Tip
*193	Hi-Hat Pedal	249	Hand Clap	305	Conga 2 H Heel
*194	Hi-Hat Open	250	Hand Clap 2	306	Conga 2 H Open-Slap
*195	Hi-Hat Closed Analog 1	251	Clap T9	307	Conga 2 L Slap
*196	Hi-Hat Closed Analog 2	252	Khaligi Clap 1	308	Conga 2 L Open
*197	Hi-Hat Open Analog	253	Hand Clap Vox	309	Conga 2 L Mute
*198	Hi-Hat Closed Analog 3	254	Sticks	310	Conga 2 L Tip
*199	Hi-Hat Closed Analog 4	255	Castanet	311	Conga 2 L Heel
*200	Hi-Hat Open Analog 2	256	Tambourine 2	312	Conga T8 1
*201	Hi-Hat Closed T8	257	Tambourine	313	Conga T8 2
*202	Hi-Hat Pedal T8	258	Finger Snap	314	Conga T8 3
*203	Hi-Hat Open T8	259	Vibraslap	315	Bongo H Open 1 Finger
*204	Hi-Hat Closed Vox	260	Metronome Click	316	Bongo H Open 3 Fingers
*205	Hi-Hat Pedal Vox	261	Metronome Bell	317	Bongo H Rim
*206	Hi-Hat Open Vox	262	Timpani D1	318	Bongo H Slap
207	Crash Cymbal Warm	263	Timpani D#1	319	Bongo H Tip
208	Ride Cymbal Warm 1	264	Timpani E1	320	Bongo H Heel
209	Ride Cymbal Warm 2	265	Timpani F1	321	Bongo L Open 1 Finger
210	Ride Cymbal Cup Warm	266	Timpani F#1	322	Bongo L Open 3 Fingers
211	Crash Cymbal Dark	267	Timpani G1	323	Bongo L Rim
212	Chinese Cymbal 2	268	Timpani G#1	324	Bongo L Slap
213	Splash Cymbal 2	269	Timpani A1	325	Bongo L Tip
214	Crash Cymbal Bright	270	Timpani A#1	326	Bongo L Heel
215	Ride Cymbal Bright	271	Timpani B1	327	Bongo 2 H Mute
216	Ride Cymbal Cup Bright	272	Timpani C2	328	Bongo 2 L Open 1 Finger
217	Crash Cymbal Dark 2	273	Timpani C#2	329	Quinto Slap
218	Crash Cymbal Warm 2	274	Timpani D2	330	Quinto Open
219	Ride Cymbal Warm 3	275	Timpani D#2	331	Quinto Mute
220	Ride Cymbal Cup Warm 2	276	Timpani E2	332	Quinto Heel
221	Crash Cymbal Dark 3	277	Timpani F2	333	Quinto Tip

聲音編號	音色名稱	聲音編號	音色名稱	聲音編號	音色名稱
334	Quinto Open-Slap	390	Tamborim 1 Mute	445	Daholla Tak 1
335	Tumba Open	391	Zabumba Open Right Hand	446	Daholla Dom
336	Tumba Mute	392	Zabumba Mute Right Hand	447	Daholla Tak 2
337	Tumba Slap	393	Zabumba Stick Left Hand	448	Katem Tak Doff
338	Timbale H Open	394	Timbau Open	449	Katem Dom
339	Timbale L Open	395	Timbau Mute	450	Katem Sak 1
340	Paila H	396	Whistle Short	451	Katem Tak 1
341	Paila L	397	Whistle Long	452	Katem Sak 2
342	Timbale 2 H Rim	398	Tan Tan 1 Closed Right Hand	453	Katem Tak 2
343	Timbale 2 L Rim	399	Tan Tan 1 Open Right Hand	454	Zarb Back mf
344	Timbale H Rim	400	Tan Tan 1 Slap Right Hand	455	Zarb Tom f
345	Timbale L Rim	401	Tan Tan 1 Body Left Hand	456	Zarb Eshareh
346	Timbale 2 H	402	Pandeiro L Thumb Closed	457	Zarb Whipping
347	Timbale 2 L	403	Pandeiro L Thumb Open	458	Tombak Tom f
348	Cowbell Top	404	Pandeiro L Toe Rim	459	Tombak Back f
349	Cowbell 2	405	Pandeiro L Heel	460	Tombak Snap f
350	Cowbell T8	406	Pandeiro L Slap	461	Neghareh Tom f
351	Mambo Cowbell	407	Pandeiro Open	462	Neghareh Back f
352	Agogo H	408	Pandeiro Tip	463	Neghareh Pelang f
353	Agogo L	409	Pandeiro Slap	464	Riq Snouj 2
354	Cabasa	410	Repique Anel Thumb Rim Left Hand	465	Riq Snouj 1
355	Maracas	411	Repique Anel Thumb Rim Right Hand	466	Riq Sak
356	Guiro Short	412	Repique Anel Mute	467	Riq Snouj 3
357	Guiro Long	413	Repique Anel Open	468	Riq Snouj 4
358	Metal Guiro Short	414	Repique de Mao Slap	469	Riq Tak 1
359	Metal Guiro Long	415	Repique de Mao Thmb Rim	470	Riq Brass 1
360	Claves	416	Repique de Mao Open	471	Riq Tak 2
361	African Claves	417	Caixa Open Rim	472	Riq Brass 2
362	Wood Block H	418	Caxixi Shake	473	Riq Dom
363	Wood Block L	419	Cabasa Roll	474	Sagat 1
364	Cuica Mute	420	Caixa	475	Sagat 2
365	Cuica Open	421	Chajchas	476	Sagat 3
366	Cuica H Short	422	Agogo Bell 1	477	Baya ge
367	Cuica M Short	423	Agogo Bell 2	478	Baya ke
368	Cuica L Short	424	Agogo Click 1	479	Baya ghe
369	Triangle Mute	425	Agogo Click 2	480	Baya ka
370	Triangle Open	426	Ganza	481	Tabla na
371	Shaker	427	Reco-Reco	482	Tabla tin
372	Jingle Bells	428	Darbuka Open	483	Tablabaya dha
373	Wind Chime	429	Darbuka Mute	484	Chipri
374	Cajon 2 L	430	Darbuka Slap	485	Khanjira Open
375	Cajon 2 Mute	431	Tablah Tak 3	486	Khanjira Slap
376	Cajon 2 Slap	432	Tablah Tak 1	487	Khanjira Mute
377	Surdo 2 Mute	433	Tablah Tak 4	488	Khanjira Bend Up
378	Surdo 2 Open	434	Tablah Tak 2	489	Khanjira Bend Down
379	Surdo 2 Stop	435	Tablah Sak 2	490	Hatheli Long
380	Surdo 2 Side Stick	436	Tablah Sak 1	491	Hatheli Short
381	Surdo 1 Mute	437	Tablah Dom 1	492	Manjira Open
382	Surdo 1 Open	438	Tablah Tak Finger 4	493	Manjira Closed
383	Surdo 1 Stop	439	Tablah Tak Trill 1	494	Jhanji Open
384	Tamborim 2 Rim	440	Tablah Tak Finger 3	495	Jhanji Closed
385	Tamborim 2 Open	441	Tablah Tak Trill 2	496	Mondira Open
386	Tamborim 2 Finger Back	442	Tablah Prok	497	Mondira Closed
387	Tamborim 3 Down	443	Daholla Sak 2	498	Daffi Open
388	Tamborim 3 Up	444	Daholla Sak 1	499	Daffi Rim
389	Tamborim 1 Open			500	Dhol 1 Open

聲音編號	音色名稱	聲音編號	音色名稱
501	Dhol 1 Slap	536	Muyu M
502	Dhol 2 Open	537	Djembe L
503	Dhol 2 Slap	538	Djembe Mute
504	Dhol 2 Rim	539	Djembe Slap
505	Dholak 1 Open	540	Pot Drum Open
506	Dholak 1 Mute	541	Pot Drum Closed
507	Dholak 1 Slap	542	Talking Drum Open
508	Dholak 2 Open	543	Talking Drum Bend Up
509	Dholak 2 Slide	544	Talking Drum Slap
510	Dholak 2 Rim 1	545	Talking Drum Left Hand Open
511	Dholak 2 Rim 2	546	Oodaiko
512	Dholki H Open	547	Oodaiko Rim
513	Dholki H Mute	548	Yaguradaiko
514	Dholki L Open	549	Yaguradaiko Rim
515	Dholki H Slap	550	Atarigane
516	Dholki L Slide	551	Shimedaiko
517	Mridangam na	552	Tsudumi
518	Mridangam din	553	Ainote
519	Mridangam ki	554	Scratch H
520	Mridangam ta	555	Scratch L
521	Mridangam Chapu	556	Yo!
522	Mridangam L Closed	557	Go!
523	Mridangam L Open	558	Get up!
524	Dandia Short	559	Whoow!
525	Dandia Long	560	Huuah!
526	Bangu	561	Uh!+Hit
527	Paigu M	562	Footsteps
528	Dagu Heavy	563	Frog
529	Zhongcha Open	564	Rooster
530	Zhongcha Mute	565	Dog
531	Luo Big	566	Cat
532	Luo H	567	Owl
533	Zhongluo Open	568	Horse Neigh
534	Xiaoluo Open	569	Cow
535	Xiaocha Mute	570	Lion

● 樂句一覽表

聲音編號	音色名稱
571	Rock 1
572	Rock 2
573	Rock 3
574	Rock 4
575	Rock' n Roll
576	16 beat
577	Hard Shuffles
578	Blues Shuffle
579	Contemporary 1
580	Contemporary 2
581	Soul
582	ClubMix
583	House
584	Jazz Funk
585	Ballad
586	R & B
587	Motown
588	Urban Funk
589	Jazz
590	Samba 1
591	Samba 2
592	Samba 3
593	Arabic 1
594	Arabic 2
595	Indian 1
596	Indian 2
597	African
598	Conga
599	Bongo
600	Timbal

◆ 錄製的音色為立體聲。

* 指定封閉和開放式腳踏聲至打擊板和腳踏板 2，
可使用腳踏板 2 作以下控制：

- 踏下腳踏板 2 時敲擊打擊板，會發出「閉踏鉞」音色。
- 未踏下腳踏板 2 時敲擊打擊板，會發出「開踏鉞」音色。
- 未敲擊打擊板時踏下腳踏板 2，會發出「踏板」音色。

注意事項：

- 無法傳輸樂句資料。
- 每種音色的相位資料是固定的，無論如何分配打擊板也不能改變。
例如，如果聲音包含「左」相位設定指定至右打擊板，實際的聲音會從左邊發出。

樂曲一覽表

樂曲編號	樂曲名稱	樂曲編號	樂曲名稱	樂曲編號	樂曲名稱
示範 (DEMO)		035	Pop Shuffle 2	071	Baladi
001	Rockadelic	036	Rock' n Roll Shuffle	072	Laff
002	16 Beat Ballad	037	Electro Dance	073	Ayoub
003	Latin Pop	038	Dance Soul	074	Brazilian Samba
004	DD Funk	039	Dance Beat	075	Chorinho
005	World Beat	040	Hip Hop Shuffle 1	076	Partido Alto
音型 (PATTERN)		041	Hip Hop Shuffle 2	077	Forro
006	Hard Rock 1	042	Techno Pop	078	Baiao
007	Hard Rock 2	043	Disco 1	079	Bhangra
008	Hard Rock 3	044	Disco 2	080	Bhajan
009	Hard Rock 4	045	4 Beat	081	Bollywood Mix
010	Hard Rock 5	046	Swing Jazz	082	Rajasthan
011	Heavy Metal 1	047	5/4 Jazz	083	Dandiya
012	Heavy Metal 2	048	7/8 Jazz	084	African
013	Heavy Metal 3	049	Funky NYC	085	Folklore
014	Southern Rock	050	Soul	086	Japanese 1
015	Latin Rock	051	Soul Funk	087	Japanese 2
016	Groovy Rock	052	Rock' n Roll	088	Chinese
017	8 Beat 1	053	6/8 Blues	樂曲 (SONG)	
018	8 Beat 2	054	Country	089	Hard Rock
019	8 Beat 3	055	Samba	090	8 Beat Pop
020	8 Beat 4	056	Bossa Nova	091	8 Beat Rock
021	8 Beat Pop	057	Conga Bossa Nova	092	16 Beat Pop
022	8 Beat Rock' n Roll	058	Soul Bossa Nova	093	16 Beat Ballad
023	16 Beat 1	059	Mambo	094	6/8 Ballad
024	16 Beat 2	060	Cha Cha Cha	095	Pop Rock
025	16 Beat Dance	061	Rumba	096	Pop Shuffle
026	8 Beat Ballad 1	062	Salsa	097	Fusion Shuffle
027	8 Beat Ballad 2	063	Beguine	098	Rock' n Roll
028	16 Beat Ballad 1	064	Reggae	099	Club Mix
029	16 Beat Ballad 2	065	Waltz	100	Disco
030	16 Beat Ballad 3	066	Jazz Waltz	101	Jazz Funk
031	16 Beat Shuffle	067	March	102	Blues Shuffle
032	6/8 Ballad	068	6/8 March	103	Funk
033	6/8 Slow Rock	069	Saeidy	104	Bossa Nova
034	Pop Shuffle 1	070	Maksoum	105	Latin Fusion

示範：這些樂曲示範鼓聲和旋律。

音型：這些為針對擊鼓練習的特殊重複樣式。

樂曲：這些包括鼓音型和插音音型。不會重複播放。

鼓組一覽表

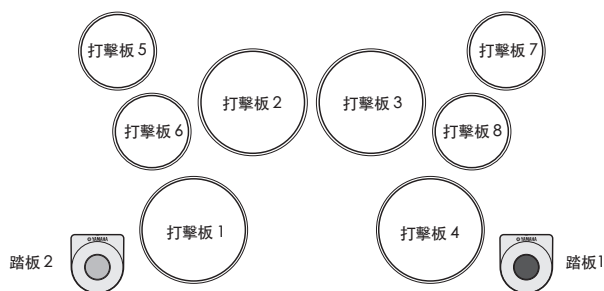

鼓組編號	鼓組名稱	音色編號	踏板1	音色編號	踏板2	音色編號	打擊板1	音色編號	打擊板2	音色編號	打擊板3
1	Maple Kit 1	3	Maple Bass Drum 3	180	Hi-Hat Pedal Bright	40	Maple Snare Open Rim	102	Maple Tom 5	103	Maple Tom 4
2	Maple Kit 2	3	Maple Bass Drum 3	180	Hi-Hat Pedal Bright	40	Maple Snare Open Rim	102	Maple Tom 5	103	Maple Tom 4
3	Maple Kit 3	3	Maple Bass Drum 3	180	Hi-Hat Pedal Bright	40	Maple Snare Open Rim	102	Maple Tom 5	208	Ride Cymbal Warm 1
4	Maple Kit 4	3	Maple Bass Drum 3	180	Hi-Hat Pedal Bright	39	Maple Snare Head	103	Maple Tom 4	105	Maple Tom 2
5	Oak Kit 1	4	Oak Bass Drum	183	Hi-Hat Pedal Dark	43	Oak Snare Open Rim	108	Oak Tom 5	109	Oak Tom 4
6	Oak Kit 2	4	Oak Bass Drum	183	Hi-Hat Pedal Dark	43	Oak Snare Open Rim	108	Oak Tom 5	109	Oak Tom 4
7	Oak Kit 3	4	Oak Bass Drum	183	Hi-Hat Pedal Dark	43	Oak Snare Open Rim	108	Oak Tom 5	215	Ride Cymbal Bright
8	Oak Kit 4	4	Oak Bass Drum	183	Hi-Hat Pedal Dark	42	Oak Snare Head	108	Oak Tom 5	111	Oak Tom 2
9	Hard Rock Kit 1	7	Bass Drum Hard Rock 3	186	Hi-Hat Pedal Dark 2	46	Snare Open Rim Hard Rock	114	Tom Hard Rock 5	115	Tom Hard Rock 4
10	Hard Rock Kit 2	10	Bass Drum Close Power	189	Hi-Hat Pedal Power	45	Snare Head Hard Rock	115	Tom Hard Rock 4	219	Ride Cymbal Warm 3
11	Hard Rock Kit 3	8	Bass Drum Ambient+	189	Hi-Hat Pedal Power	46	Snare Open Rim Hard Rock	114	Tom Hard Rock 5	115	Tom Hard Rock 4
12	Hard Rock Kit 4	16	Bass Drum Rock	193	Hi-Hat Pedal	66	Snare Rock Rim	137	Tom Rock 6	139	Tom Rock 4
13	Hard Rock Kit 5	16	Bass Drum Rock	193	Hi-Hat Pedal	65	Snare Rock	132	Tom Room 5	134	Tom Room 3
14	Analog T8 Kit 1	28	Kick T8 4	202	Hi-Hat Pedal T8	87	Snare T8 6	168	Tom T8 6	170	Tom T8 3
15	Analog T8 Kit 2	36	Kick Slimy	202	Hi-Hat Pedal T8	91	Snare Clap Analog	167	Tom T8 7	169	Tom T8 4
16	Analog T8 Kit 3	25	Kick T8 1	202	Hi-Hat Pedal T8	84	Snare T8 3	314	Conga T8 3	313	Conga T8 2
17	Vox Kit	34	Bass Drum Vox 1	205	Hi-Hat Pedal Vox	100	Snare Open Rim Vox	176	Tom Vox 3	177	Tom Vox 2
18	Stereo Kit 1	10	Bass Drum Close Power	189	Hi-Hat Pedal Power	49	Snare Power	119	Tom Power 6	121	Tom Power 4
19	Stereo Kit 2	9	Bass Drum Open Power	189	Hi-Hat Pedal Power	52	Snare Power 2	120	Tom Power 5	122	Tom Power 3
20	Stereo Kit 3	8	Bass Drum Ambient+	189	Hi-Hat Pedal Power	53	Snare Rough 2	119	Tom Power 6	121	Tom Power 4
21	Stereo Kit 4	8	Bass Drum Ambient+	189	Hi-Hat Pedal Power	48	Snare Soft Power	121	Tom Power 4	123	Tom Power 2
22	Stereo Kit 5	10	Bass Drum Close Power	189	Hi-Hat Pedal Power	50	Snare Rough	119	Tom Power 6	121	Tom Power 4
23	Stereo Ballad Kit	8	Bass Drum Ambient+	189	Hi-Hat Pedal Power	49	Snare Power	120	Tom Power 5	122	Tom Power 3
24	Ballad Kit 1	13	Bass Drum	193	Hi-Hat Pedal	55	Snare	127	Mid Tom L	129	Floor Tom H
25	Ballad Kit 2	14	Bass Drum 2	193	Hi-Hat Pedal	58	Snare Soft 2	127	Mid Tom L	129	Floor Tom H
26	Analog Ballad Kit 1	19	Bass Drum Analog H	196	Hi-Hat Closed Analog 2	69	Snare Analog 1	149	Tom Analog 6	151	Tom Analog 4
27	Analog Ballad Kit 2	18	Bass Drum Analog L	196	Hi-Hat Closed Analog 2	69	Snare Analog 1	149	Tom Analog 6	151	Tom Analog 4
28	Stereo Shuffle Kit 1	9	Bass Drum Open Power	189	Hi-Hat Pedal Power	50	Snare Rough	119	Tom Power 6	121	Tom Power 4
29	Stereo Shuffle Kit 2	10	Bass Drum Close Power	189	Hi-Hat Pedal Power	53	Snare Rough 2	119	Tom Power 6	121	Tom Power 4
30	Stereo Shuffle Kit 3	10	Bass Drum Close Power	189	Hi-Hat Pedal Power	53	Snare Rough 2	119	Tom Power 6	121	Tom Power 4
31	Stereo Slow Rock Kit	10	Bass Drum Close Power	189	Hi-Hat Pedal Power	48	Snare Soft Power	119	Tom Power 6	121	Tom Power 4
32	Electric Kit 1	17	Bass Drum Gate	193	Hi-Hat Pedal	68	Snare Noisy 2	143	Tom Electronic 6	145	Tom Electronic 4
33	Electric Kit 2	17	Bass Drum Gate	193	Hi-Hat Pedal	67	Snare Snappy Electronic	143	Tom Electronic 6	145	Tom Electronic 4
34	Dance Kit 1	21	Kick Techno L	199	Hi-Hat Closed Analog 4	71	Snare Clap	149	Tom Analog 6	151	Tom Analog 4
35	Dance Kit 2	22	Kick Techno	199	Hi-Hat Closed Analog 4	70	Snare Techno	149	Tom Analog 6	151	Tom Analog 4

鼓組編號	音色編號	打擊板4	音色編號	打擊板5	音色編號	打擊板6	音色編號	打擊板7	音色編號	打擊板8
1	105	Maple Tom 2	211	Crash Cymbal Dark	179	Hi-Hat Closed Bright	210	Ride Cymbal Cup Warm	208	Ride Cymbal Warm 1
2	105	Maple Tom 2	211	Crash Cymbal Dark	179	Hi-Hat Closed Bright	213	Splash Cymbal 2	208	Ride Cymbal Warm 1
3	105	Maple Tom 2	211	Crash Cymbal Dark	179	Hi-Hat Closed Bright	212	Chinese Cymbal 2	210	Ride Cymbal Cup Warm
4	41	Maple Side Stick	211	Crash Cymbal Dark	179	Hi-Hat Closed Bright	210	Ride Cymbal Cup Warm	208	Ride Cymbal Warm 1
5	111	Oak Tom 2	217	Crash Cymbal Dark 2	182	Hi-Hat Closed Dark	216	Ride Cymbal Cup Bright	215	Ride Cymbal Bright
6	111	Oak Tom 2	217	Crash Cymbal Dark 2	182	Hi-Hat Closed Dark	213	Splash Cymbal 2	215	Ride Cymbal Bright
7	111	Oak Tom 2	217	Crash Cymbal Dark 2	182	Hi-Hat Closed Dark	212	Chinese Cymbal 2	216	Ride Cymbal Cup Bright
8	44	Oak Side Stick	217	Crash Cymbal Dark 2	107	Oak Tom 6	215	Ride Cymbal Bright	182	Hi-Hat Closed Dark
9	117	Tom Hard Rock 2	221	Crash Cymbal Dark 3	185	Hi-Hat Closed Dark 2	220	Ride Cymbal Cup Warm 2	219	Ride Cymbal Warm 3
10	117	Tom Hard Rock 2	222	Crash Cymbal Power 1	185	Hi-Hat Closed Dark 2	220	Ride Cymbal Cup Warm 2	218	Crash Cymbal Warm 2
11	117	Tom Hard Rock 2	222	Crash Cymbal Power 1	185	Hi-Hat Closed Dark 2	234	Chinese Cymbal	225	Ride Cymbal Power 2
12	141	Tom Rock 2	229	Crash Cymbal 1	192	Hi-Hat Closed	348	Cowbell Top	231	Ride Cymbal 1
13	136	Tom Room 1	229	Crash Cymbal 1	192	Hi-Hat Closed	234	Chinese Cymbal	231	Ride Cymbal 1
14	172	Tom T8 1	241	Crash Cymbal T8	201	Hi-Hat Closed T8	350	Cowbell T8	251	Clap T9
15	171	Tom T8 2	241	Crash Cymbal T8	201	Hi-Hat Closed T8	92	Snare T8 Rim	93	Snare Analog CR
16	312	Conga T8 1	241	Crash Cymbal T8	201	Hi-Hat Closed T8	92	Snare T8 Rim	251	Clap T9
17	178	Tom Vox 1	242	Crash Cymbal Vox 1	204	Hi-Hat Closed Vox	244	Ride Cymbal Cup Vox	245	Crash Cymbal Vox 2
18	123	Tom Power 2	222	Crash Cymbal Power 1	188	Hi-Hat Closed Power	228	Splash Cymbal Power	225	Ride Cymbal Power 2
19	124	Tom Power 1	222	Crash Cymbal Power 1	191	Hi-Hat Closed Power 2	228	Splash Cymbal Power	225	Ride Cymbal Power 2
20	123	Tom Power 2	222	Crash Cymbal Power 1	191	Hi-Hat Closed Power 2	228	Splash Cymbal Power	225	Ride Cymbal Power 2
21	246	Side Stick Power	228	Splash Cymbal Power	256	Tambourine 2	222	Crash Cymbal Power 1	188	Hi-Hat Closed Power
22	123	Tom Power 2	222	Crash Cymbal Power 1	188	Hi-Hat Closed Power	228	Splash Cymbal Power	225	Ride Cymbal Power 2
23	124	Tom Power 1	222	Crash Cymbal Power 1	188	Hi-Hat Closed Power	228	Splash Cymbal Power	225	Ride Cymbal Power 2
24	247	Side Stick	230	Crash Cymbal 2	192	Hi-Hat Closed	233	Ride Cymbal Cup	231	Ride Cymbal 1
25	247	Side Stick	229	Crash Cymbal 1	192	Hi-Hat Closed	257	Tambourine	231	Ride Cymbal 1
26	153	Tom Analog 2	236	Cymbal Analog	195	Hi-Hat Closed Analog	360	Claves	232	Ride Cymbal 2
27	153	Tom Analog 2	236	Cymbal Analog	195	Hi-Hat Closed Analog	360	Claves	232	Ride Cymbal 2
28	123	Tom Power 2	222	Crash Cymbal Power 1	188	Hi-Hat Closed Power	228	Splash Cymbal Power	225	Ride Cymbal Power 2
29	123	Tom Power 2	222	Crash Cymbal Power 1	191	Hi-Hat Closed Power 2	228	Splash Cymbal Power	225	Ride Cymbal Power 2
30	123	Tom Power 2	222	Crash Cymbal Power 1	191	Hi-Hat Closed Power 2	256	Tambourine 2	225	Ride Cymbal Power 2
31	123	Tom Power 2	222	Crash Cymbal Power 1	188	Hi-Hat Closed Power	228	Splash Cymbal Power	225	Ride Cymbal Power 2
32	147	Tom Electronic 2	229	Crash Cymbal 1	192	Hi-Hat Closed	234	Chinese Cymbal	231	Ride Cymbal 1
33	147	Tom Electronic 2	229	Crash Cymbal 1	192	Hi-Hat Closed	234	Chinese Cymbal	231	Ride Cymbal 1
34	153	Tom Analog 2	236	Cymbal Analog	198	Hi-Hat Closed Analog 3	370	Triangle Open	369	Triangle Mute
35	153	Tom Analog 2	236	Cymbal Analog	198	Hi-Hat Closed Analog 3	249	Hand Clap	257	Tambourine

鼓組一覽表

鼓組編號	鼓組名稱	音色編號	踏板1	音色編號	踏板2	音色編號	打擊板1	音色編號	打擊板2	音色編號	打擊板3
36	Analog Kit	19	Bass Drum Analog H	196	Hi-Hat Closed Analog 2	69	Snare Analog 1	249	Hand Clap	151	Tom Analog 4
37	DJ Kit	20	Kick Techno Q	199	Hi-Hat Closed Analog 4	73	Rim Gate	556	Yo!	557	Go!
38	Disco Kit 1	13	Bass Drum	193	Hi-Hat Pedal	56	Snare Tight	126	Mid Tom H	128	Low Tom
39	Disco Kit 2	21	Kick Techno L	199	Hi-Hat Closed Analog 4	70	Snare Techno	249	Hand Clap	151	Tom Analog 4
40	Jazz Kit	23	Bass Drum Jazz	193	Hi-Hat Pedal	74	Snare Jazz L	155	Tom Jazz 6	157	Tom Jazz 4
41	Brush Kit	12	Bass Drum Hard	193	Hi-Hat Pedal	81	Brush Slap	161	Tom Brush 6	163	Tom Brush 4
42	5/4 Jazz Kit	11	Bass Drum Soft	193	Hi-Hat Pedal	58	Snare Soft 2	125	High Tom	127	Mid Tom L
43	Dixieland Kit	12	Bass Drum Hard	193	Hi-Hat Pedal	58	Snare Soft 2	80	Brush Tap	81	Brush Slap
44	Soul Kit	9	Bass Drum Open Power	189	Hi-Hat Pedal Power	53	Snare Rough 2	120	Tom Power 5	122	Tom Power 3
45	R & R Kit	13	Bass Drum	193	Hi-Hat Pedal	54	Snare Soft	125	High Tom	127	Mid Tom L
46	6/8 Blues Kit	8	Bass Drum Ambient+	189	Hi-Hat Pedal Power	48	Snare Soft Power	120	Tom Power 5	122	Tom Power 3
47	Country Kit	13	Bass Drum	193	Hi-Hat Pedal	62	Snare Room L	133	Tom Room 4	135	Tom Room 2
48	Samba Kit	13	Bass Drum	355	Maracas	364	Cuica Mute	352	Agogo H	353	Agogo L
49	Bossa Nova Kit 1	12	Bass Drum Hard	193	Hi-Hat Pedal	247	Side Stick	162	Tom Brush 5	164	Tom Brush 3
50	Bossa Nova Kit 2	4	Oak Bass Drum	183	Hi-Hat Pedal Dark	42	Oak Snare Head	108	Oak Tom 5	111	Oak Tom 2
51	Conga Kit	294	Conga L Slide	348	Cowbell Top	285	Conga H Slap Mute	281	Conga H Open	288	Conga L Open
52	Conga & Bongo Kit 1	14	Bass Drum 2	348	Cowbell Top	281	Conga H Open	288	Conga L Open	315	Bongo H Open 1 Finger
53	Conga & Bongo Kit 2	14	Bass Drum 2	348	Cowbell Top	301	Conga 2H Open	308	Conga 2 L Open	327	Bongo 2 H Mute
54	Salsa Kit	13	Bass Drum	362	Wood Block H	322	Bongo L Open 3 Fingers	339	Timbale L Open	338	Timbale H Open
55	Beguine Kit	12	Bass Drum Hard	193	Hi-Hat Pedal	247	Side Stick	126	Mid Tom H	128	Low Tom
56	Reggae Kit	8	Bass Drum Ambient+	189	Hi-Hat Pedal Power	50	Snare Rough	339	Timbale L Open	338	Timbale H Open
57	Waltz Kit	23	Bass Drum Jazz	193	Hi-Hat Pedal	80	Brush Tap	81	Brush Slap	162	Tom Brush 5
58	March Kit	37	Gran Cassa	193	Hi-Hat Pedal	76	Band Snare 1	362	Wood Block H	363	Wood Block L
59	Timpani Kit	37	Gran Cassa	193	Hi-Hat Pedal	264	Timpani E1	269	Timpani A1	274	Timpani D2
60	Arabic Kit 1	449	Katam Dom	451	Katam Tak 1	437	Tablah Dom 1	436	Tablah Sak 1	433	Tablah Tak 4
61	Arabic Kit 2	449	Katam Dom	451	Katam Tak 1	446	Daholla Dom	444	Daholla Sak 1	447	Daholla Tak 2
62	Arabic Kit 3	474	Sagat 1	476	Sagat 3	449	Katam Dom	450	Katam Sak 1	451	Katam Tak 1
63	Brazil Kit 1	399	Tan Tan 1 Open Right Hand	398	Tan Tan 1 Closed Right Hand	402	Pandeiro L Thumb Closed	404	Pandeiro L Toe Rim	405	Pandeiro L Heel
64	Brazil Kit 2	378	Surdo 2 Open	377	Surdo 2 Mute	402	Pandeiro L Thumb Closed	404	Pandeiro L Toe Rim	405	Pandeiro L Heel
65	Brazil Kit 3	391	Zabumba Open Right Hand	392	Zabumba Mute Right Hand	402	Pandeiro L Thumb Closed	404	Pandeiro L Toe Rim	405	Pandeiro L Heel
66	Indian Kit 1	510	Dholak 2 Rim 1	491	Hatheli Short	479	Baya ghe	477	Baya ge	481	Tabla na
67	Indian Kit 2	502	Dhol 2 Open	504	Dhol 2 Rim	508	Dholak 2 Open	510	Dholak 2 Rim 1	511	Dholak 2 Rim 2
68	Indian Kit 3	498	Daffli Open	499	Daffli Rim	502	Dhol 2 Open	504	Dhol 2 Rim	513	Dholki H Mute
69	Indian Kit 4	498	Daffli Open	499	Daffli Rim	500	Dhol 1 Open	501	Dhol 1 Slap	503	Dhol 2 Slap
70	African Kit	13	Bass Drum	354	Cabasa	539	Djembe Slap	537	Djembe L	545	Talking Drum Left Hand Open
71	Folklore Kit	13	Bass Drum	372	Jingle Bells	376	Cajon 2 Slap	374	Cajon 2 L	373	Wind Chime
72	Japanese Kit	548	Yaguradaiko	549	Yaguradaiko Rim	546	Oodaiko	551	Shimedaiko	550	Atarigane
73	Chinese Kit	528	Dagu Heavy	530	Zhongcha Mute	527	Paigu M	526	Bangu	535	Xiaocha Mute
74	SE Kit 1	562	Footsteps	562	Footsteps	564	Rooster	568	Horse Neigh	569	Cow
75	SE Kit 2	557	Go!	562	Footsteps	556	Yo!	560	Huaah!	561	Uh!+Hit

鼓組編號	音色編號	打擊板4	音色編號	打擊板5	音色編號	打擊板6	音色編號	打擊板7	音色編號	打擊板8
36	153	Tom Analog 2	236	Cymbal Analog	195	Hi-Hat Closed Analog 1	348	Cowbell Top	257	Tambourine
37	558	Get up!	236	Cymbal Analog	198	Hi-Hat Closed Analog 3	554	Scratch H	555	Scratch L
38	130	Floor Tom L	229	Crash Cymbal 1	192	Hi-Hat Closed	235	Splash Cymbal	231	Ride Cymbal 1
39	153	Tom Analog 2	236	Cymbal Analog	198	Hi-Hat Closed Analog 3	257	Tambourine	230	Crash Cymbal 2
40	159	Tom Jazz 2	229	Crash Cymbal 1	192	Hi-Hat Closed	233	Ride Cymbal Cup	231	Ride Cymbal 1
41	165	Tom Brush 2	229	Crash Cymbal 1	192	Hi-Hat Closed	233	Ride Cymbal Cup	232	Ride Cymbal 2
42	129	Floor Tom H	229	Crash Cymbal 1	192	Hi-Hat Closed	257	Tambourine	231	Ride Cymbal 1
43	130	Floor Tom L	229	Crash Cymbal 1	192	Hi-Hat Closed	235	Splash Cymbal	231	Ride Cymbal 1
44	124	Tom Power 1	222	Crash Cymbal Power 1	188	Hi-Hat Closed Power	249	Hand Clap	225	Ride Cymbal Power 2
45	129	Floor Tom H	229	Crash Cymbal 1	192	Hi-Hat Closed	235	Splash Cymbal	231	Ride Cymbal 1
46	124	Tom Power 1	222	Crash Cymbal Power 1	188	Hi-Hat Closed Power	249	Hand Clap	225	Ride Cymbal Power 2
47	247	Side Stick	229	Crash Cymbal 1	192	Hi-Hat Closed	235	Splash Cymbal	231	Ride Cymbal 1
48	365	Cuica Open	390	Tamborim 1 Mute	389	Tamborim 1 Open	397	Whistle Long	396	Whistle Short
49	81	Brush Slap	229	Crash Cymbal 1	192	Hi-Hat Closed	373	Wind Chime	231	Ride Cymbal 1
50	247	Side Stick	217	Crash Cymbal Dark 2	182	Hi-Hat Closed Dark	235	Splash Cymbal	215	Ride Cymbal Bright
51	289	Conga L Mute	287	Conga H Heel	286	Conga H Tip	356	Guiro Short	357	Guiro Long
52	322	Bongo L Open 3 Fingers	287	Conga H Heel	285	Conga H Slap Mute	356	Guiro Short	357	Guiro Long
53	328	Bongo 2 L Open 1 Finger	299	Conga Heel	297	Conga Slap	356	Guiro Short	357	Guiro Long
54	288	Conga L Open	360	Claves	315	Bongo H Open 1 Finger	373	Wind Chime	281	Conga H Open
55	130	Floor Tom L	229	Crash Cymbal 1	192	Hi-Hat Closed	231	Ride Cymbal 1	360	Claves
56	122	Tom Power 3	222	Crash Cymbal Power 1	188	Hi-Hat Closed Power	230	Crash Cymbal 2	231	Ride Cymbal 1
57	165	Tom Brush 2	229	Crash Cymbal 1	192	Hi-Hat Closed	233	Ride Cymbal Cup	232	Ride Cymbal 2
58	77	Band Snare 2	229	Crash Cymbal 1	192	Hi-Hat Closed	257	Tambourine	231	Ride Cymbal 1
59	279	Timpani G2	222	Crash Cymbal Power 1	192	Hi-Hat Closed	373	Wind Chime	231	Ride Cymbal 1
60	432	Tablah Tak 1	474	Sagat 1	476	Sagat 3	471	Riq Tak 2	473	Riq Dom
61	445	Daholla Tak 1	474	Sagat 1	476	Sagat 3	471	Riq Tak 2	473	Riq Dom
62	453	Katem Tak 2	471	Riq Tak 2	473	Riq Dom	472	Riq Brass 2	470	Riq Brass 1
63	403	Pandeiro L Thumb Open	414	Repique de Mao Slap	415	Repique de Mao Thmb Rim	426	Ganza	406	Pandeiro L Slap
64	403	Pandeiro L Thumb Open	422	Agogo Bell 1	423	Agogo Bell 2	366	Cuica H Short	368	Cuica L Short
65	403	Pandeiro L Thumb Open	422	Agogo Bell 1	424	Agogo Click 1	426	Ganza	406	Pandeiro L Slap
66	482	Tabla tin	480	Baya ka	478	Baya ke	497	Mondira Closed	496	Mondira Open
67	509	Dholak 2 Slide	513	Dholki H Mute	515	Dholki H Slap	495	Jhanji Closed	494	Jhanji Open
68	512	Dholki H Open	510	Dholak 2 Rim 1	511	Dholak 2 Rim 2	490	Hatheli Long	491	Hatheli Short
69	504	Dhol 2 Rim	524	Dandia Short	525	Dandia Long	490	Hatheli Long	491	Hatheli Short
70	543	Talking Drum Bend Up	229	Crash Cymbal 1	538	Djembe Mute	544	Talking Drum Slap	542	Talking Drum Open
71	258	Finger Snap	371	Shaker	375	Cajon 2 Mute	256	Tambourine 2	235	Splash Cymbal
72	372	Jingle Bells	552	Tsudumi	547	Oodaiko Rim	553	Ainote	360	Claves
73	531	Luo Big	533	Zhongluo Open	529	Zhongcha Open	532	Luo H	534	Xiaoluo Open
74	570	Lion	566	Cat	565	Dog	563	Frog	567	Owl
75	559	Whoow!	249	Hand Clap	558	Get up!	554	Scratch H	555	Scratch L

鼓譜

有許多不同類型的鼓譜，但我們選擇以下通用格式為範例。

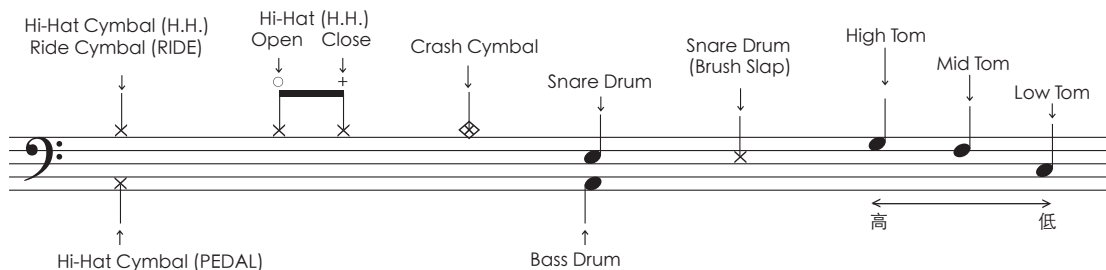

以下為實際使用鼓譜記號的節奏樣式。

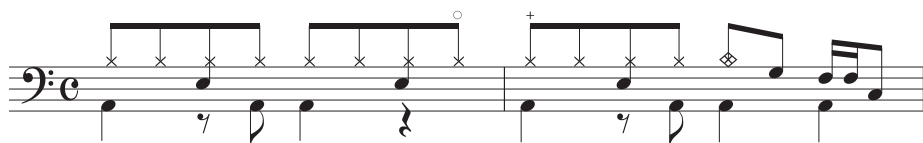

■ 8 拍 (樂曲 021)

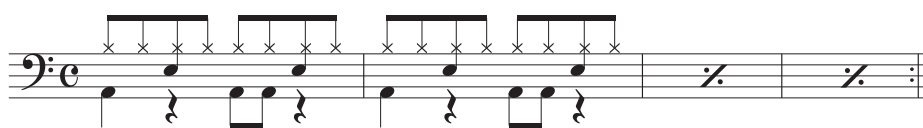

■ 16 拍 (樂曲 023)

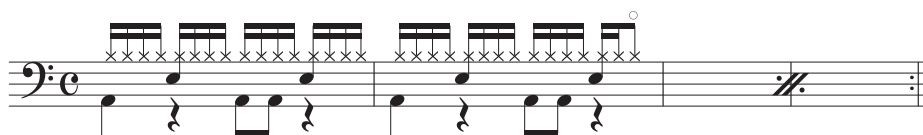

■

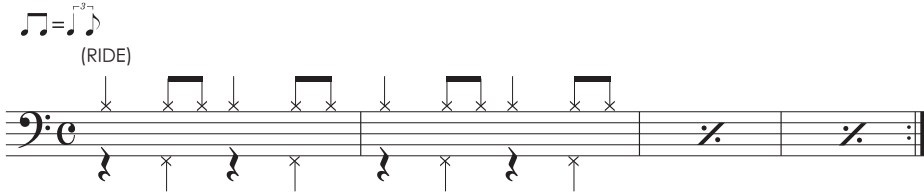

上圖的鼓譜用八分音符作為標記，要鼓手打出一種三連音的感覺(如下圖標示)。對於swing 和shuffle 節奏來說，下圖這種鼓譜的寫法比較直接易讀。

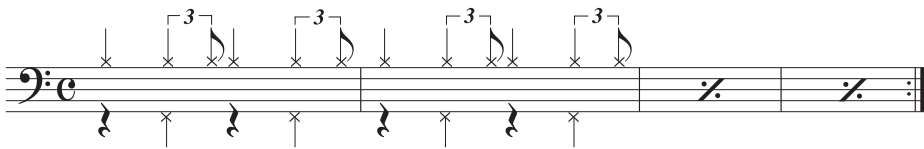

■ Shuffle (樂曲 034)

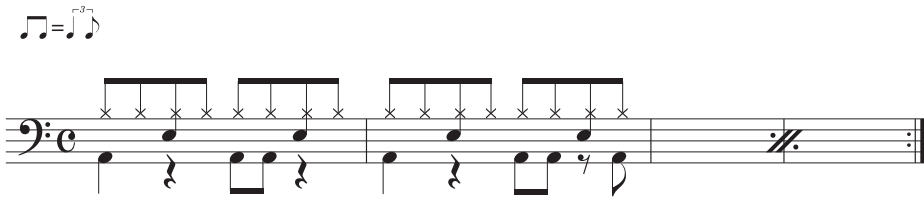

用上列節奏音型打出一種搖擺感

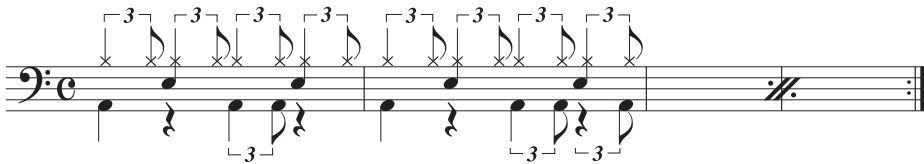

規格

產品名稱		電子打板		
尺寸/重量	尺寸 (寬 x 深 x 高)	602mm x 411mm x 180mm		
	重量	4.2kg (不包含電池)		
打擊板/踏板	打擊板數	8		
	踏板數	2		
	手鼓模式	是		
	打擊板/踏板靈敏	預設：5 (固定, 1-4) 自訂：10		
顯示畫面	類型	7-段 LED		
面板	語言	英文		
聲音	音源產生技術	AWM 立體聲取樣		
	最大發聲數	32		
	相容性	GM, XGlite		
	音色數	570 種音色 + 30 種樂句		
	鼓組數	預設	75	
	自訂	10		
音效	類型	殘響	9 種類型	
		主等化器類型	2 種類型	
樂曲	預設	樂曲預設數量	105	
		樂曲數量	5	
		音軌數量	4 (鼓 1/鼓 2/鼓 3/伴奏)	
	錄音	樂曲預設數量	105	
		播放	SMF (Format 0) (僅 MIDI 資料; 不支援音訊。)	
	格式	錄音	SMF (Format 0) (僅 MIDI 資料; 不支援音訊。)	
		其它功能	自動鼓組選擇	有
		擊拍播放	有	
	暫停	有		
節拍器	速度範圍	11-320		
	節拍器	4 種類型 (節拍器/牛鈴/鼓棒/人聲)		
儲存和連接	儲存	內建記憶體	約 370KB	
		DC IN	12V	
	連接	耳機	標準立體聲耳機孔	
		AUX IN	立體聲迷你插孔	
		踏板	1, 2	
	MIDI	IN, OUT		
擴大機/喇叭	擴大機	5W + 5W		
	喇叭	8cm x 2		
電源供應	變壓器	AC 變壓器 PA-150 或 Yamaha 建議的同等產品		
	電池	六個 1.5V 「C」型鹼性電池 (LR14), 鋳電池 (R14) 或六個 1.2V 「C」型鎳氫可充電電池 (HR14)		
	電力	18W		
	自動關機	有		
內含配件		<ul style="list-style-type: none"> • 使用手冊 • AC 電源變壓器 x 1 (PA-150 或 Yamaha 建議的等同設備) • 鼓棒 • 腳踏墊 1 & 2 • 線上會員產品註冊 x 1 		
另行販售配件 (將根據您所在地區而有所不同)		<ul style="list-style-type: none"> • AC 電源變壓器： 在美國或歐洲內的使用者：PA-150 或 Yamaha 建議的等同設備 其他：PA-150 或 Yamaha 建議 • 耳機：HPH-50/HPH-100/HPH-150 • 無線 MIDI 電源變壓器：MD-BT01 • 腳踏控制器：HH40/HH65 • 電子大鼓踏板元件：KU100 • 電子打擊板：KP65 • 小鼓架：SS662/SS740A 		

索引

A

A-B repeat[A-B 重複].....	34
AC Adaptor[AC 電源變壓器].....	12
Auto Kit Select[自動鼓組選擇].....	31
Auto Power Off[自動關機].....	14

B

Backup[備份].....	41
Battery[電池].....	12, 13
Beat Indicator[節拍指示器].....	29
Break[暫停].....	33

C

Click[節拍器].....	25
Click Voice[節拍器聲].....	27
Click Volume[節拍器音量].....	26
Compatible Formats and Functions [相容格式和功能].....	8
Computer[電腦].....	38
Computer-related Operations[電腦相關作業].....	7
Custom Kit[自訂打擊板].....	20

D

Demo Song[示範樂曲].....	16
Drum Kit[鼓組].....	19
Drum Kit List[鼓組一覽表].....	48
Drum Score[鼓譜].....	52
Drum Voice List[鼓聲清單].....	43

E

External Audio Device[外接音訊裝置].....	39
------------------------------------	----

F

Function[功能].....	40
-------------------	----

H

Hand Percussion[手鼓模式].....	18
Headphone[耳機].....	14

I

Initialization[初始化].....	41
iPhone/iPad Connection Manual [iPhone/iPad 連線手冊].....	7

M

Master EQ Type[主等化器類型].....	14
Master Volume[主音量].....	14
MIDI Device[MIDI 裝置].....	38
MIDI Reference[MIDI 參考].....	7, 38

O

Online Member Product Registration [線上會員產品註冊].....	7
---	---

P

Pad[打擊板].....	17
Pad Start[打擊播放].....	30
Pedal[踏板].....	13, 17

R

Recording[錄音].....	35
Reverb type[殘響類型].....	21

S

Sensitivity[靈敏度].....	22
Song Clear[樂曲刪除].....	37
Song List[樂曲一覽表].....	47
Song Volume[樂曲音量].....	29
Specifications[規格].....	54

T

Tap Start[擊拍播放].....	29
Tempo[速度].....	32
Time Signature[拍號].....	25
Track[音軌].....	33
Troubleshooting[疑難排解].....	42

