



使用指南

真無線耳機

TW-E7B

ZH-TW

目錄

| | |
|----------------------|-----------|
| 簡介 | 4 |
| 關於本使用指南 | 4 |
| 有關產品使用的注意事項 | 5 |
| 本產品的優點 | 6 |
| 配件和零件名稱 | 8 |
| 充電及供電 | 10 |
| 為耳機充電 | 10 |
| 為充電盒充電 | 12 |
| 開啟電源 | 14 |
| 關閉電源 | 15 |
| 剩餘電池電量 | 16 |
| Bluetooth® 連線 | 17 |
| 第一次配對 | 17 |
| 與不同裝置配對 | 20 |
| 連接至已配對的裝置 | 22 |
| 佩戴本產品 | 23 |
| 戴上耳機 | 23 |
| 更換耳塞 | 24 |
| 操作（音訊播放和通話） | 25 |
| 在本產品上播放音樂 | 25 |
| 根據周圍環境播放聲音 | 27 |
| 講電話 | 28 |
| 啟動語音助理 | 29 |

專用應用程式 30

| | |
|---------------------------------|----|
| 關於「Headphone Control」應用程式 | 30 |
| 應用程式設定 | 31 |

故障排除 34

| | |
|----------------------|----|
| 務必先閱讀 | 34 |
| 無法連接 | 35 |
| 電源無法開啟 | 36 |
| 產品無法充電 | 37 |
| 產品無法操作或播放 | 38 |
| 聽不到聲音 | 39 |
| 只能聽到一個耳機的聲音 | 40 |
| 音質差或聽見怪聲音 | 41 |
| 聲音失真、出現雜訊或斷斷續續 | 42 |
| 僅使用其中一個耳機 | 43 |
| 初始化（執行原廠預設） | 44 |
| 更新韌體 | 46 |
| 支援中心清單 | 47 |

附錄 48

| | |
|--------------------|----|
| 操作清單 | 48 |
| 指示燈顯示及音訊訊息清單 | 50 |
| 規格 | 52 |
| 商標 | 54 |

簡介

關於本使用指南

使用指南適用於本產品使用者，其中說明產品連接及操作的方式。

- 本指南中的注意事項及其他事項分類如下。



警告

此內容表示「重傷或死亡的危險」。



注意

此內容表示「受傷的危險」。

須知

表示您必須遵守的要點，防止產品失效、損壞或故障與資料遺失，以及保護環境。

註

表示功能的指示、限制，以及其他可能有幫助的資訊。

- 本指南中的所有圖例與畫面均為說明用途。
- 本指南中的所有公司名稱、產品名稱及其他這類資訊，皆為各公司的註冊商標或商標。
- 標示為 [搜尋標記] 的文字表示供搜尋使用。這些標記作為「快速入門指南」與「使用指南」之間的連結。

有關產品使用的注意事項

請閱讀本產品所附的「安全手冊」以及有關下列各項的使用注意事項。

防水性能

本產品的防水性能如下所示。由於不當操作而導致的進水所造成的產品故障，不在保固範圍內。

• 耳機

- 這些耳機本體的防水性能符合 IPX5 標準。耳機可經受來自所有方向的水直接噴射。耳塞式耳機耳管：不含導音管
- 本產品的防水性能非永久有效，且可能在正常使用下逐漸降低。

• 充電盒

- 充電盒和隨附的 USB 電源線不具防水功能。請注意下列事項，以免發生觸電或產品故障。
- 請勿讓本產品接觸到汗水、雨水或海水等液體。
 - 將耳機放回充電盒前，請徹底擦除耳機上的任何汗水、雨水、海水或其他液體。

關於 IPX

- IPX 是指產品的「液體滲透防護」，是根據 JIS C 0920 (IEC 60529 調和標準) 「外殼防護等級 (IP 代碼)」所制定。
- 這些標準所保證的產品防水性能適用於室溫下的淡水或自來水，不保證在溫水、海水等液體中具有同等性能。

關於充電效能

本產品的耳機及充電盒都含有鋰離子電池。鋰離子電池為消耗品。若想延長電池壽命，請注意下列事項。

- 如果長時間未使用產品，電池充電時間可能變長。
- 長時間存放產品時，請每六個月為產品充電一次，避免過度放電。
- 如果電池的充電時間太短，表示電池可能已達到使用壽命。聯絡 Yamaha 經銷商或服務中心。

本產品的優點

本產品為連接可攜式音樂播放器或智慧型手機等藍牙裝置的無線耳機組。

藍牙裝置的高傳真聲音播放

本產品支援 Qualcomm® aptX™ Adaptive 以及 SBC 和 AAC 轉碼器。

Qualcomm® aptX™ Adaptive Audio 是音訊轉碼器，可提供高品質和高連線性能以因應音訊訊號中斷。

支援 Qualcomm TrueWireless™ Mirroring

本產品採用的技術，讓您可將左右兩個耳機同時連接至智慧型手機、音樂播放器或其他裝置，以提供高傳真聲音。耳機會在主要與次要裝置之間自動切換，以保持穩定連線。

環境音模式

此功能可讓您更容易聽見周遭的聲音，像是大眾運輸工具上的廣播、來往車輛的聲音等等。

- “根據周圍環境播放聲音” (p.27)

進階主動降噪模式

此功能分析播放聲音和外在噪音，並僅降低噪音，同時維持播放音質。透過降低來自火車、公車等外部環境的噪音，用戶可完全沉浸在音樂中，而且無須將音量調得太大。

- “根據周圍環境播放聲音” (p.27)

LISTENING CARE -Advanced

本產品具有 LISTENING CARE -Advanced 功能，即使低音量也能享受豐富的音質。由於人耳在較低的音量下難以聽清楚高低音，而且在不同聆聽環境下的聽感也有所不同，此功能可修正聲音平衡，提供適合音量的最佳聲音。此功能可呈現容易聆聽的自然聲音，減少過高音量對耳朵造成的負擔。

聆聽自動優化

此功能即時分析音訊，並配合本產品配戴方式和耳朵形狀調整音質。

遊戲模式

此功能也可提高音訊與視訊聲音的同步效果，在您觀賞影片或播放遊戲時相當實用。

耳內偵測

取下其中一個耳機時，內建感測器會啟動，自動暫停音訊播放。戴回耳機後，音訊會自動重新開始。在可攜式音樂播放器或智慧型手機等藍牙裝置上，可自動操作播放或暫停控制，是相當實用的功能。

- “在本產品上播放音樂” (p.25)

Google Fast Pair

您可將本產品與您的 Android™ 智慧型手機輕鬆配對。支援與執行 Android OS 6.0 以上版本或 Google Play 11.7 以上版本的 Android 裝置配對。

簡介 > 本產品的優點

- “第一次配對” (p.17)

智慧型手機支援

連接至本產品時，您可使用此功能講電話及啟動語音助理。

專用智慧型手機應用程式：Headphone Control

請在您的智慧型手機上安裝 Headphone Control 應用程式，以進行更多詳細設定。

您可開啟／關閉 (ON/OFF) 如 環境音模式、進階主動降噪模式、LISTENING CARE -Advanced、聆聽自動優化、遊戲模式、耳內偵測 等。

註

- 雖然 環境音模式 功能可讓您更容易聽見周遭的聲音，但不保證您可聽見所有聲音。如果調高音量，或在特定情況下，可能無法聽見周遭的聲音。
- 使用 遊戲模式 時，視使用環境及您配戴產品的方式而定，視訊 / 音訊延遲可能發生變化或音質及連線穩定性可能較差。

相關連接

- “第一次配對” (p.17)
- “在本產品上播放音樂” (p.25)
- “根據周圍環境播放聲音” (p.27)
- “啟動語音助理” (p.29)
- “關於「Headphone Control」應用程式” (p.30)
- “應用程式設定” (p.31)

配件和零件名稱

請確定本產品包含所有配件。

耳機

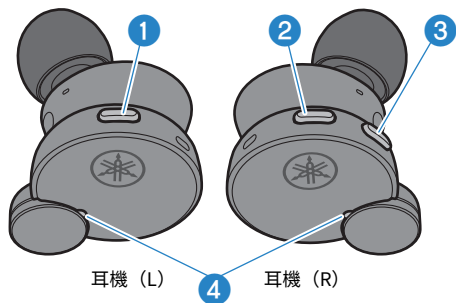

- 1 功能鍵
- 2 + (加) 鍵
- 3 - (減) 鍵
- 4 指示燈

充電盒

正面

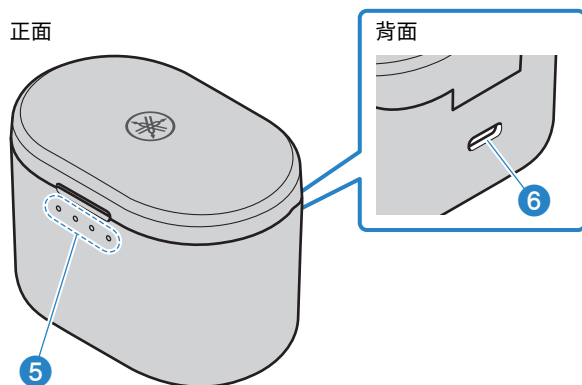

- 5 充電指示燈
- 6 充電接頭

簡介 > 配件和零件名稱

USB 電源線 (20 cm ; Type A 轉 C)

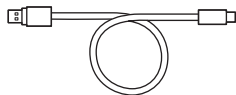

耳塞 (XS、S、M、L、XL，各 1 組)

註：已預先安裝 M 尺寸耳塞。

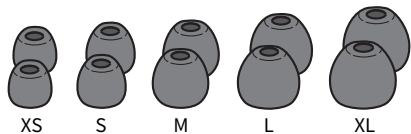

快速入門指南

安全手冊

註

- 耳機為收納於充電盒內。
- 耳機具有內建麥克風。
- 充電盒含有用於充電耳機的電池。

充電及供電

為耳機充電

使用前先將耳機放入充電盒內充電。



注意

- 充電盒不具防水性能。將耳機放回充電盒前，請徹底擦除耳機上的任何汗水、雨水、海水或其他液體。

第一次使用本產品時

- 第一次使用本產品時，將耳機從充電盒中取出然後撕下各耳機上的絕緣片。

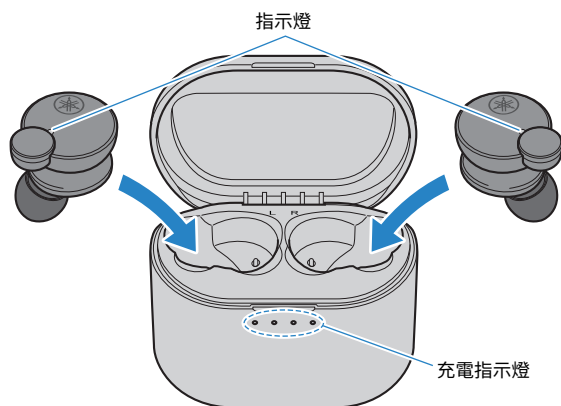
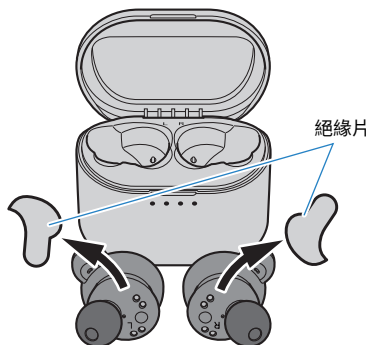

1 打開充電盒蓋。

2 將耳機放入充電盒內。

耳機指示燈會在充電時亮起紅色，並在充電完成後熄滅。

充電時間大約 2 小時。



注意

- 為耳機充電時，請注意環境溫度的相關事項。
- 建議充電溫度：10–35°C
- 如果環境溫度超過建議充電溫度，耳機可能停止充電。當環境溫度恢復到建議的充電溫度時，耳機將會自動開始重新充電。

註

- 當您將耳機放入充電盒內時，充電盒上的指示燈會顯示剩餘電池電量五秒（充電盒本身仍在充電時除外）。
- 耳機在充電時，您無法透過藍牙連接耳機或使用耳機播放。

相關連接

“附錄” (p.48)

為充電盒充電

若要為充電盒充電，請連接隨附的 USB 電源變壓器。



注意

- 充電盒不具防水性能。請勿讓本產品接觸到汗水、雨水或海水等液體。
- 務必使用本產品隨附的 USB 電源線。
- 使用 USB 電源變壓器時，務必確定市售變壓器支援 5 V DC（至少 0.5 A）電源輸出。
- 在中國境內充電本產品時，務必使用通過 CCC 認證的 USB 電源變壓器。
- 建議充電溫度：10–35°C

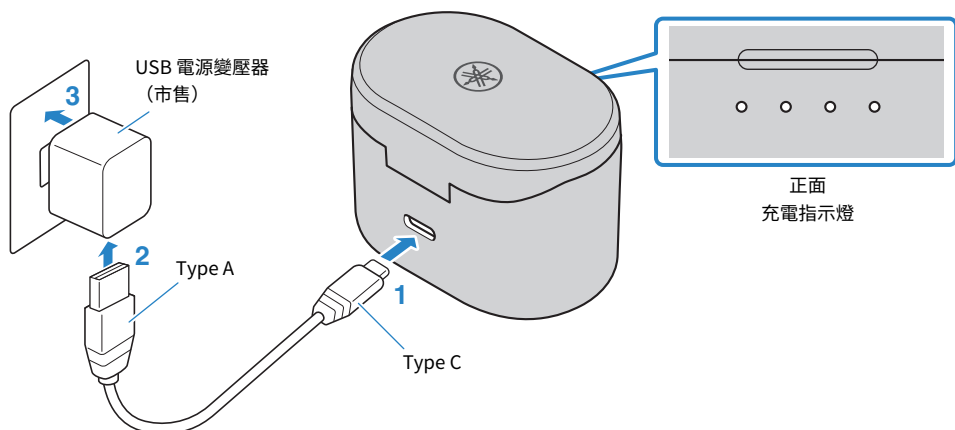

1 將 USB 電源線（Type C 側）插入充電盒。

2 將 USB 電源線（Type A 側）插入 USB 電源變壓器。

3 將 USB 電源變壓器插入電源插座。

充電將會開始。充電時間大約 3 小時。

為充電盒充電時，指示燈如下所示亮起。

| 剩餘電池電量 | 指示燈 |
|---------|-----|
| 100% | |
| 75–100% | |
| 50–75% | |
| 25–50% | |
| 0–25% | |

充電及供電 > 為充電盒充電

 : 亮起

 : 閃爍

 : 不亮燈

註

- 充電盒在充電時，也可對耳機充電。
- 充電時可使用電腦的 USB 連接埠以取代USB 電源變壓器。
- 當您將耳機放入充電盒內時，充電盒上的指示燈會顯示剩餘電池電量五秒（充電盒本身仍在充電時除外）。

開啟電源

將耳機從充電盒中取出後，耳機會開啟。

1 將耳機從充電盒上取下。

指示燈如下所示亮起，且電源會開啟。

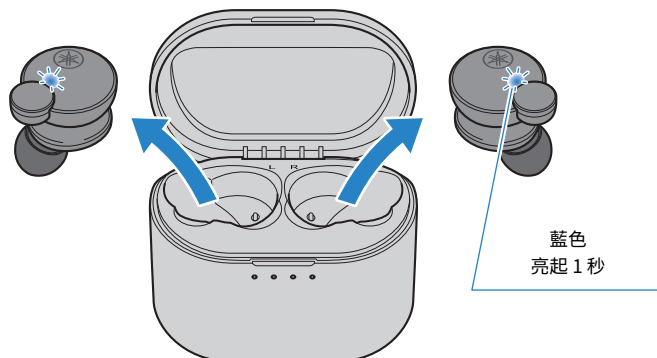

註

當耳機的電池電量不足時，則電源開啟時指示燈將會閃爍紅色三次。如果發生此情形，請將耳機充電。

相關連接

“剩餘電池電量” (p.16)

關閉電源

將耳機放回充電盒時，耳機會關閉。

1 將耳機放入充電盒內。

耳機電源將會關閉，且產品將會進入充電模式。

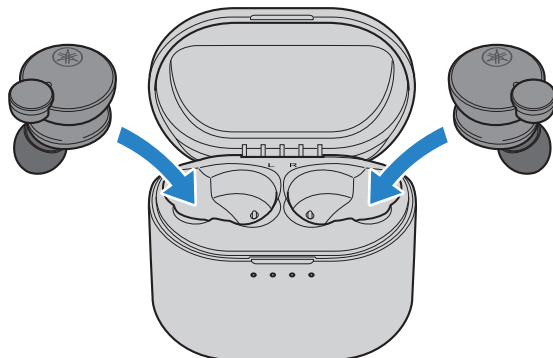

註

當您想在不放回充電盒的情況下關閉耳機時，請按住耳機 (L) 上的功能鍵及耳機 (R) 上的 + (加) 鍵，直到指示燈亮紅色。您將會聽見耳機發出「Power Off」音訊訊息。

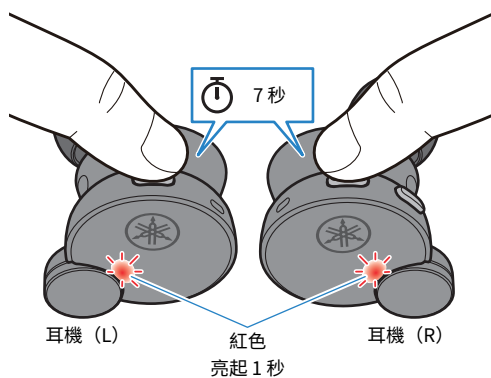

剩餘電池電量

開啟本產品後，耳機的音訊訊息會告知電池剩餘電量。

• **音訊訊息：**

- Battery High：剩餘電量充足
- Battery Medium：剩餘電量中等
- Battery Low：剩餘電量偏低

註

您可於以下情況查看充電盒的剩餘電池電量。

- 為充電盒充電時
- 耳機剛放入充電盒後（充電盒本身正在充電時除外）
- 在打開／蓋上充電盒後

相關連接

“為充電盒充電” (p.12)

Bluetooth® 連線

第一次配對

先將本產品連接至藍牙裝置（如智慧型手機），依照下列步驟配對（登錄）本產品與該裝置。

[搜尋標記] #Q02 配對

註

您可使用 Google Fast Pair（於後續說明）將本產品與您的 Android 智慧型手機輕鬆配對。

1 將耳機從充電盒上取下。

耳機將會開啟，且兩個耳機都會自動連接。耳機（L）或（R）將會成為主耳機，且其指示燈會在本裝置進入配對準備模式時，如下圖所示亮起。您將會聽見耳機發出「Pairing」音訊訊息。耳機（L）或耳機（R）都能成為主耳機。

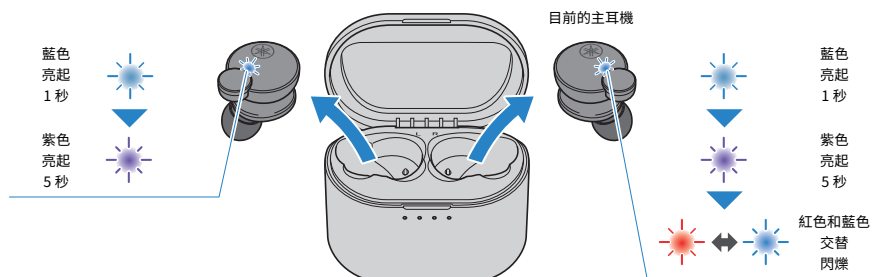

註

在您將耳機從充電盒上取下後，指示燈可能暫時閃爍藍光。

2 啟用藍牙裝置上的藍牙功能。

可連接藍牙裝置的清單將會顯示。

3 在藍牙裝置上，從此清單選擇本產品。

選擇標明「Yamaha...」的清單而非標明「LE-Yamaha...」的清單。

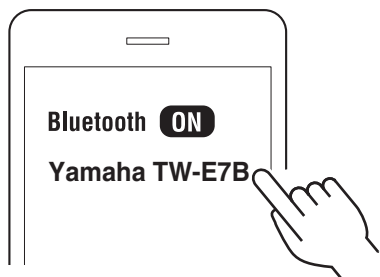

完成連接後，主耳機上的指示燈會如下所示亮起。您將會從耳機中聽到「Pairing Successful」和「Connected」的音訊訊息。

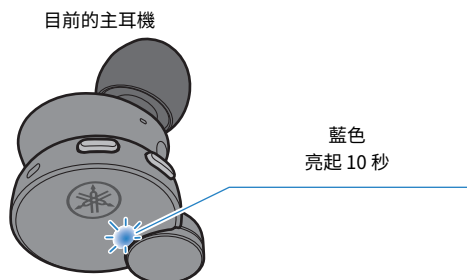

註

- 大約兩分鐘後，配對準備模式將會在本產品上自動結束。若要重新配對或連線失敗，請將耳機放回充電盒內並從步驟 1 重新開始。
- 如果耳機 (L) 和 (R) 都無法自動連接，請將耳機放回充電盒內然後再取出。
- 本產品無法與配對時需要密碼的裝置進行配對，此功能不受支援。

使用 Google Fast Pair 連接。



您可將本產品與您的 Android 智慧型手機輕鬆配對。

配對功能支援執行 Android OS 6.0 / Google Play 11.7 以上的 Android 的裝置。

1 啟用 Android 裝置上的藍牙功能。

2 將耳機 (L) 和 (R) 從充電盒中取出，並置於您的 Android 裝置附近。

在您的 Android 裝置上將會顯示通知。

3 點選 Android 裝置上的通知。

裝置接著會完成與本產品的配對。

主耳機上的指示燈將會亮藍色 10 秒，且您將會從耳機中聽到「Pairing Successful」和「Connected」的音訊訊息。

註

如欲使用 Google Fast Pair，您將會需要配置個人的 Google 帳戶並連接網路。

相關連接

- “與不同裝置配對” (p.20)
- “連接至已配對的裝置” (p.22)
- “關於「Headphone Control」應用程式” (p.30)
- “僅使用其中一個耳機” (p.43)

與不同裝置配對

依照下列步驟與其他藍牙裝置進行配對，或嘗試與相同裝置重新配對。

注意，本產品無法同時連接一個以上的藍牙裝置。如果本產品已連接至另一個藍牙裝置，請斷開與該裝置的連接，然後按照下列步驟。

[搜尋標記] #Q02 配對

- 1 將耳機 (L) 和 (R) 開啟後，按住耳機 (L) 上的功能鍵及耳機 (R) 上的 + (加) 鍵大約 3 秒，然後放開手指。**

耳機 (L) 或 (R) 將會成為主耳機，且其指示燈會在您聽到「Pairing」訊息時，交替閃爍紅色與藍色。這表示耳機進入配對準備模式。

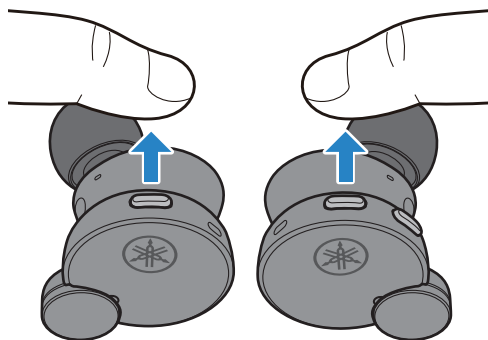
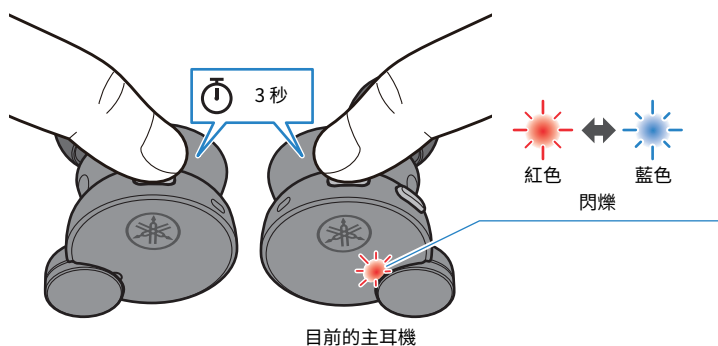

- 2 啟用藍牙裝置上的藍牙功能。**

可連接藍牙裝置的清單將會顯示。

3 在藍牙裝置上，從此清單選擇本產品。

選擇標明「Yamaha...」的清單而非標明「LE-Yamaha...」的清單。

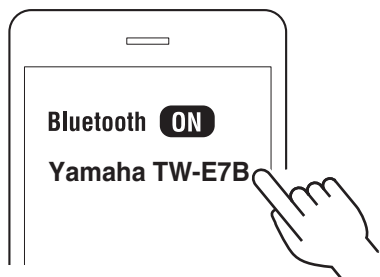

如果成功連接，您將會從閃爍紅色與藍色的耳機中聽到「Pairing Successful」和「Connected」的音訊訊息。指示燈會顯示如下。

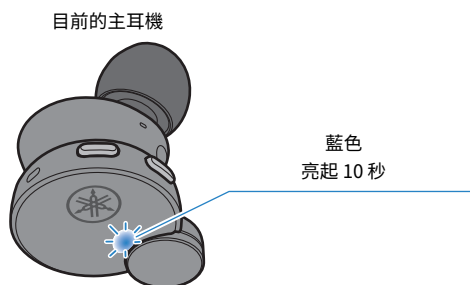

耳機 (L) 和 (R) 自動連接且可以開始使用。

註

- 大約兩分鐘後，配對準備模式將會在本產品上自動結束。若要重新配對，請從步驟 1 開始操作。
- 如果耳機 (L) 和 (R) 都無法自動連接，請將耳機放回充電盒內然後再取出。
- 本產品最多可登錄六台藍牙裝置。如果裝置配對數量超過上限，將會刪除先配對（最早配對）裝置的資訊。
- 本產品不支援多點連線（同時連接多台裝置）。
- 本產品無法與配對時需要密碼的裝置進行配對，此功能不受支援。

相關連接

- “第一次配對” (p.17)
- “連接至已配對的裝置” (p.22)
- “關於「Headphone Control」應用程式” (p.30)
- “僅使用其中一個耳機” (p.43)

連接至已配對的裝置

以下說明如何連接至本產品已配對的藍牙裝置。

1 啟用藍牙裝置上的藍牙功能。

2 將耳機從充電盒上取下。

耳機將會開啟，且兩個耳機會自動連接至之前連接過的最後一個藍牙裝置。完成連接後，指示燈會如下所示亮起。

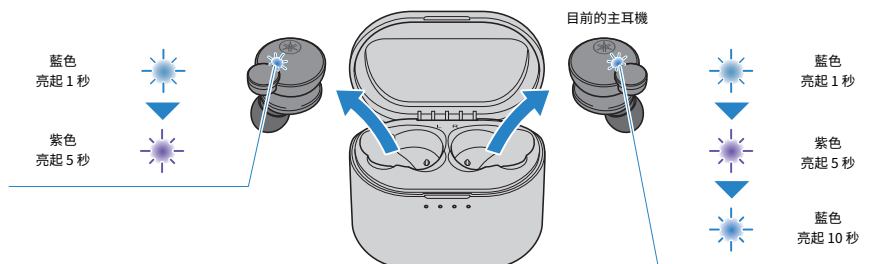

如果成功連接，將會聽見耳機發出「Connected」音訊訊息。

如果耳機沒有自動連接至藍牙裝置，可能正在等待連接或處於配對準備模式。從藍牙裝置進行耳機的連接。

註

- 連線時，其中一個耳機（L 或 R）為主耳機，視電池剩餘電量而定。
- 如果耳機（L）和（R）都無法自動連接，請將耳機放回充電盒內然後再取出。
- 本產品不支援多點連線（同時連接多台裝置）。

相關連接

- “第一次配對” (p.17)
- “與不同裝置配對” (p.20)
- “僅使用其中一個耳機” (p.43)

佩戴本產品

戴上耳機

檢查 L (左) 和 R (右) 耳機上的標記，確定戴在正確的耳朵上。慢慢地轉動耳機進行調整，使戴上時能貼合耳朵。

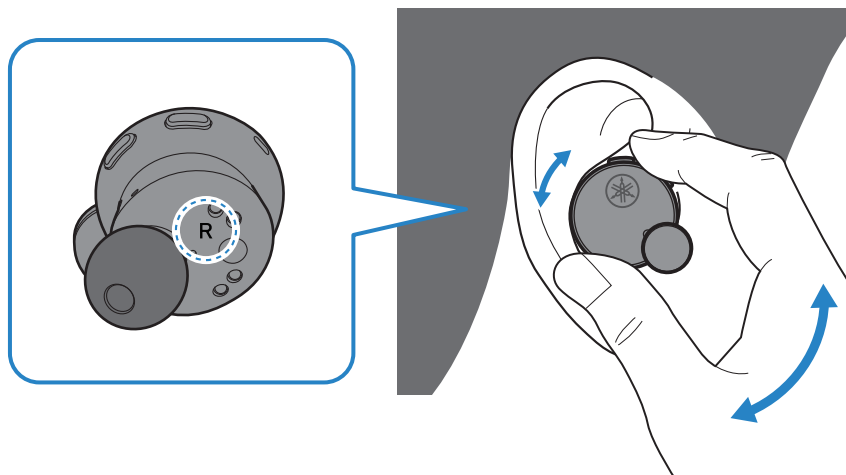

注意

- 戴上後，不可用力按壓或移動耳機。這麼做可能導致耳朵受傷。
- 如果耳機還是無法舒適地貼合耳朵，試著更換耳塞。
- 本產品採用適合耳朵配戴的設計，您的耳朵可能視耳機的貼合程度而感到疲勞。如果在直接接觸本產品後發現任何皮膚問題，請立即停止使用本產品。如果問題沒有改善，請向醫生諮詢。

相關連接

“更換耳塞” (p.24)

更換耳塞

使用不同耳塞時，請選擇符合耳朵的尺寸。戴上耳機時，請使用可在音訊停止時盡可能阻絕環境聲音的耳塞。

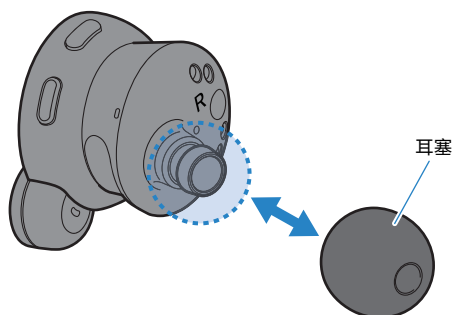

註

本產品隨附五種尺寸耳塞。耳機出廠時已安裝 M 尺寸耳塞。



注意

- 請勿損壞耳塞，或在未使用耳塞的情況下佩戴耳機。這麼做可能導致耳朵受傷。
- 確實裝上耳塞。未遵守此指示可能會使得耳塞在耳內鬆脫，而導致耳朵受傷。如果耳塞在耳內鬆脫，請洽詢醫師處理。
- 取下耳塞後，請勿放在兒童可觸及之處，避免發生誤食危險。

操作（音訊播放和通話）

在本產品上播放音樂

在播放期間，您可使用相應鍵在本產品上執行如下操作。

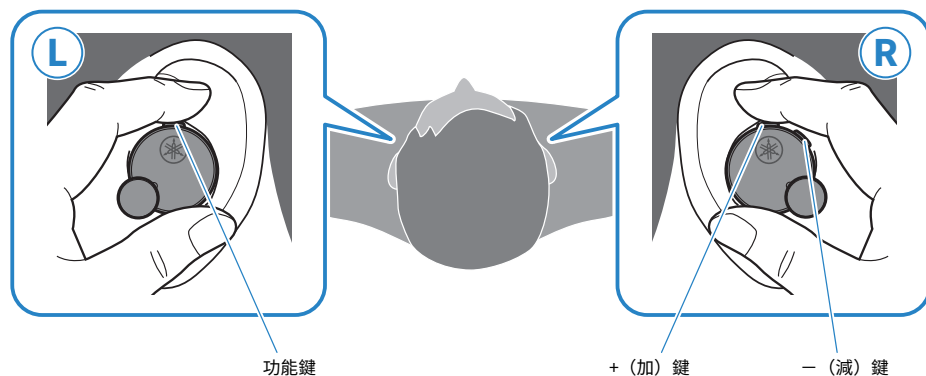

音量控制

- 調高音量
按下+（加）鍵。
- 調低音量
按下一（減）鍵。

播放音訊

- 暫停／播放
按下功能鍵。
- 跳到下一首曲目
按兩下+（加）鍵。
- 回到曲目開頭（在曲目中間時），或回到上一首曲目（在曲目開頭時）
按兩下-（減）鍵。
根據您使用的藍牙裝置或應用程式，操作可能不同。

耳內偵測

- 暫停或重新開始播放
取下任一耳機 (L) 或 (R) 時，內建感測器會啟動，自動暫停音訊播放。戴回耳機後，音訊會自動重新開始。

遊戲模式

此功能也可提高音訊與視訊聲音的同步效果，在您觀賞影片或播放遊戲時相當實用。

操作（音訊播放和通話） > 在本產品上播放音樂

1 按三下 -（減）鍵。

按此鍵三下可在啟用與停用之間切換。

遊戲模式 → OFF → 回到 遊戲模式

註

- 關於 耳內偵測，請遵守下列事項。
 - 預設設定為「ON」。
 - 戴上耳機前，請先調低連接裝置的音量。
 - 耳內偵測 僅支援播放。此功能在撥打電話時不會作用。
 - 任一或兩個耳機取下時，播放將會停止。
 - 如果耳機沒有正確戴在耳朵上，耳內偵測 可能無法正常運作。
 - 如果偵測功能開啟，自動電源關閉將不會作用。
- 關閉耳機時，遊戲模式 設定會變更為 OFF。若要重新開啟設定，請手動開啟耳機或使用 Headphone Control 應用程式將設定變更為 ON。
- 您也可以使用 遊戲模式 應用程式設定 Headphone Control 功能。設定如下所述。
 - ON：遊戲模式 已啟用
 - OFF（預設設定）：遊戲模式 已停用
- 連接至可調整音量的裝置（例如智慧型手機）時，您也可以使用該裝置調整音量。
- 若要選擇欲播放的歌曲，請操作已連接裝置。

相關連接

- “應用程式設定” (p.31)
- “僅使用其中一個耳機” (p.43)

根據周圍環境播放聲音

啟用 環境音模式 可讓您更容易聽見周遭的聲音，像是大眾運輸工具上的廣播、來往車輛的聲音等等。另外，當您啟用 進階主動降噪模式 時，耳機在維持播放音質的同時，只會抑制外部噪音，因此無需過度調高音量。

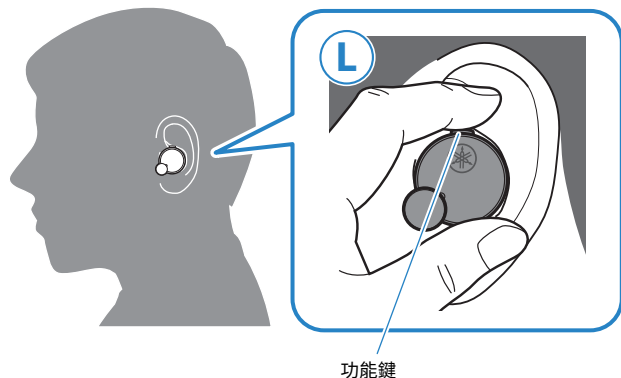

切換至 環境音模式/進階主動降噪模式/OFF

1 按兩下功能鍵。

每次您連按此鍵兩下時，功能將會切換。

OFF → 環境音模式 → 進階主動降噪模式 → 回到 OFF

- OFF → 環境音模式：將會聽到上行的鋼琴和弦。
- 環境音模式 → 進階主動降噪模式：將會聽到上行的鋼琴和弦。
- 進階主動降噪模式 → OFF：將從本產品聽見「Off」音訊訊息。

註

- 預設設定為 OFF。
- 雖然 環境音模式 功能可讓您更容易聽見周遭的聲音，但不保證您可聽見所有聲音。如果調高音量，或在特定情況下，可能無法聽見周遭的聲音。
- 您也可以使用 Headphone Control 應用程式設定 環境音模式 和 進階主動降噪模式 功能。設定如下所述。
 - 環境音模式：周遭的聲音將會與播放聲音融合在一起。
 - 進階主動降噪模式：此項功能在維持播放音質的同時，只會抑制外部噪音，因此您無需過度調高音量。
 - OFF（預設設定）：此為正常播放模式。
- 根據目前播放及周遭的聲音類型，環境聲音可能聽不清楚。在此情況下，請暫停播放。
- 請勿用手遮住耳機。如果用手遮住耳機，環境音模式和 進階主動降噪模式 將會無法正常運作，且您可能聽見噪音。

相關連接

- “在本產品上播放音樂” (p.25)
- “應用程式設定” (p.31)

講電話

連接至智慧型手機等藍牙裝置時，您可使用本產品講電話。請依下列說明操作本產品。

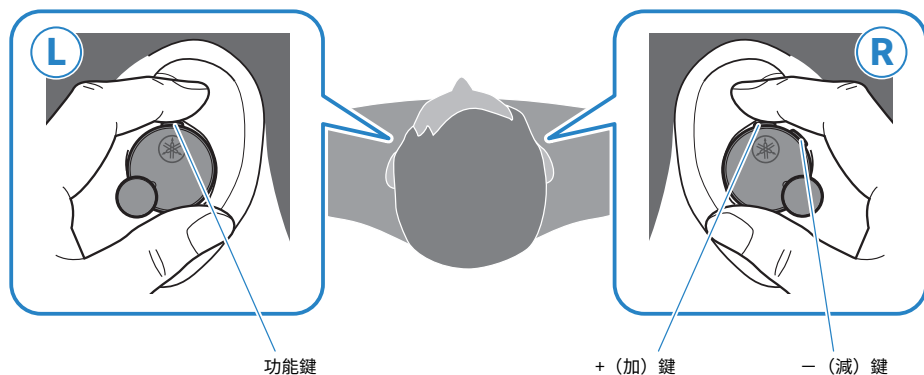

- 接聽來電
來電時，按下功能鍵。
- 結束通話
通話過程中，將功能鍵按住至少 1 秒。
一旦聽見嗶聲，將手指離開按鍵。
- 拒接來電
來電時，將功能鍵按住至少 1 秒。
一旦聽見嗶聲，將手指離開按鍵。
- 調高音量
通話過程中，按下 + (加) 鍵。
- 調低音量
通話過程中，按下 - (減) 鍵。

註

有來電時，將暫停任何正在播放的音訊。通話結束或拒接來電後，將自動繼續音訊播放。

啟動語音助理

您可使用本產品控制語音助理功能，如 Siri 或 Google 助理。將本產品連接至支援語音助理的藍牙裝置時，可使用此功能。

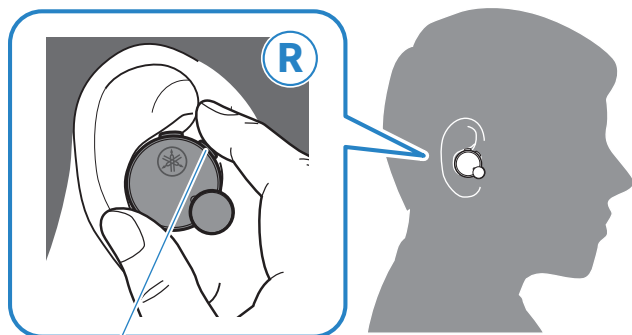

—（減）鍵

- 啟動語音助理
按住 —（減）鍵（大約 1 秒）。
- 停用語音助理
 - 當使用 Siri 時
按住 —（減）鍵（大約 1 秒）。
 - 當使用 Google Assistant 時
使用您的藍牙裝置操作。

註

語音助理功能的操作將會根據藍牙裝置而有不同。如需詳細資訊，請參閱藍牙裝置的使用手冊。

專用應用程式

關於「Headphone Control」應用程式

Headphone Control 是智慧型手機專用的應用程式，可從 Yamaha 耳機或耳罩式耳機獲得最佳的音質。

[搜尋標記] #Q03 應用程式



此應用程式可讓您執行以下操作。

- 顯示耳機／耳罩式耳機的狀態（例如剩餘電池電量）
- 進行耳機／耳罩式耳機的詳細設定

從 App Store（iOS 裝置）或 Google Play（Android 裝置）安裝應用程式。如需詳細資訊，請參閱各商店的應用程式相關資訊。

應用程式設定

此處說明可使用 Headphone Control 應用程式檢查的設定及項目。

[搜尋標記] #Q03 應用程式

註

應用程式畫面和項目可能根據您的產品而有不同。

主畫面

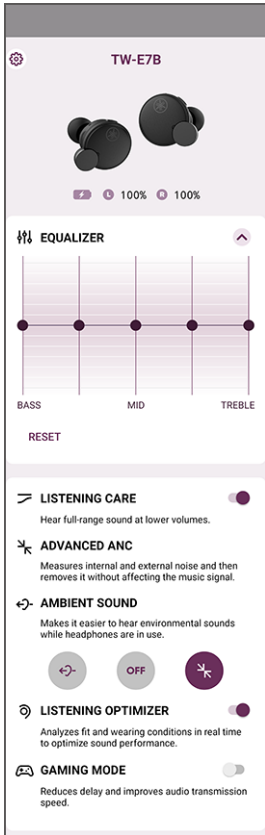

- 等化器

此為一種五段式圖形等化器，可讓您自訂個人專屬的聲音設定。

各等化器的增益設定

- 0 dB (預設設定)

- LISTENING CARE -Advanced

當 LISTENING CARE -Advanced 啟用時，本產品會根據播放音量自動調整音質。此功能會調整頻率平衡，即使低音量也能提供豐富的播放音質。

設定

- ON (預設設定)：啟用 LISTENING CARE -Advanced
- OFF：停用 LISTENING CARE -Advanced

- 進階主動降噪模式

此項功能在維持播放音質的同時，只會抑制外部噪音，因此無需過度調高音量。

- 環境音模式

此功能可讓您更容易聽見周遭的聲音，像是大眾運輸工具上的廣播、來往車輛的聲音等等。

設定

- 環境音模式：啟用 環境音模式
- 進階主動降噪模式：啟用 進階主動降噪模式
- OFF (預設設定)：環境音模式和 進階主動降噪模式 皆已停用 (正常播放模式)

- 聆聽自動優化

當您啟用 聆聽自動優化 時，此功能將會即時分析音訊，並配合本產品配戴方式和耳朵形狀調整音質。

設定

- ON (預設設定)：啟用 聆聽自動優化
- OFF：停用 聆聽自動優化

- 遊戲模式

此功能也可提高音訊與視訊聲音的同步效果，在您觀賞影片或播放遊戲時相當實用。

設定

- ON：啟用 遊戲模式
- OFF (預設設定)：停用 遊戲模式

註

- 環境音模式 不保證您可聽見所有聲音。如果調高音量，或在特定情況下，可能無法聽見周遭的聲音。
- 使用 遊戲模式 時，視使用環境及您配戴產品的方式而定，視訊 / 音訊延遲可能發生變化或音質及連線穩定性可能較差。

設定畫面

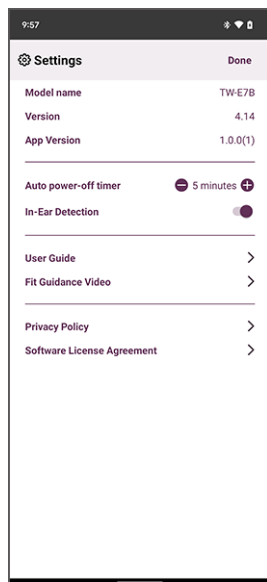

- 電源自動關閉時間

設定在藍牙中斷連接後關閉電源前的等待時間。

設定

- OFF (預設設定)
- 5min
- 30min
- 1h
- 3h

- 耳內偵測

取下任一耳機 (L) 或 (R) 時，此功能會自動暫停音訊播放。戴回耳機後，音訊會自動重新開始。

設定

- ON (預設設定)：啟用 耳內偵測
- OFF：停用 耳內偵測

- 確認韌體更新

檢查是否釋出新韌體並執行更新。

- 使用指南

存取用戶指南

故障排除

務必先閱讀

如果使用時發現本產品無法正常運作，請先檢查下列項目。

[搜尋標記] #Q01 故障排除

- **在將耳機放回充電盒後，請等待至少 10 秒，再將耳機取出。**
 - 如果這樣未能解決問題，請將耳機初始化（原廠預設）。
 - “初始化（執行原廠預設）” (p.44)
- **確定本產品電力充足。**
 - “為耳機充電” (p.10)
 - “為充電盒充電” (p.12)
- **將本產品的韌體更新至最新版本。**
 - “更新韌體” (p.46)
- **根據遇到的問題，檢查下列項目。**
 - “無法連接” (p.35)
 - “電源無法開啟” (p.36)
 - “產品無法充電” (p.37)
 - “產品無法操作或播放” (p.38)
 - “聽不到聲音” (p.39)
 - “只能聽到一個耳機的聲音” (p.40)
 - “音質差或聽見怪聲音” (p.41)
 - “聲音失真、出現雜訊或斷斷續續” (p.42)
 - “僅使用其中一個耳機” (p.43)
 - “初始化（執行原廠預設）” (p.44)

無法連接

● **耳機 (L) 和 (R) 未正確連接。**

將耳機放回充電盒內，再將耳機取出。

耳機將會開啟，且兩個耳機都會自動連接。指示燈會顯示如下。

- 電源開啟：藍色亮起 1 秒
- 耳機 (L) 和 (R) 現已連接：紫色亮起 5 秒

在您將耳機從充電盒上取下後，指示燈可能暫時閃爍藍光。

● **本產品沒有正確配對。**

如果本產品的資訊仍留在藍牙裝置的已連接裝置清單中，請刪除該資訊並嘗試重新配對。

- “與不同裝置配對” (p.20)

● **在本產品上登錄之藍牙裝置的資訊已被刪除。**

如果超過可配對藍牙裝置的數量上限，將會刪除先配對（最早配對）裝置的資訊。重新配對本產品。

- “與不同裝置配對” (p.20)

● **本產品可能已連接至其他藍牙裝置。**

在您的藍牙裝置上，中斷與本產品的連線，然後重新連接本產品。

● **本產品與您的藍牙裝置可能相距過遠。**

將本產品靠近藍牙裝置。

● **附近可能有會發出電磁波的裝置（例如微波爐、存取點等）。**

請勿在會發出電磁波的裝置附近使用本產品。

● **您可能使用不支援的藍牙裝置。**

本產品無法與配對時需要密碼的裝置進行配對，此功能不受支援。

電源無法開啟

- **剩餘電池電量可能不足。**
 - 充電本產品。
 - “為耳機充電” (p.10)
- **充電耳機時，充電盒的電池電量可能用盡。**
 - 為充電盒充電。
 - “為充電盒充電” (p.12)
 - “開啟電源” (p.14)
- **產品暫時無法穩定運作。**
 - 在將耳機放回充電盒後，請等待至少 10 秒，再將耳機取出。
 - 如果這樣未能解決問題，請將耳機初始化（原廠預設）。
 - “初始化（執行原廠預設）” (p.44)

產品無法充電

- **電腦未開機（從電腦充電時）。**

開啟電腦的電源，然後充電本產品。

- **可能使用非本產品隨附的 USB 電源線。**

請使用隨附的 USB 電源線，確保產品正常充電。

- **充電盒中的耳機和充電接頭可能沒有接觸。**

如果沒有正確放入充電盒內，耳機將無法充電。用指尖輕輕地左右推動耳機，並將其放入收納室內的正確位置，並確定耳機指示燈亮起。另請注意，如果充電盒中耳機和充電接頭的接觸部位表面有任何灰塵或髒汙，耳機可能無法正常充電。充電前，使用柔軟的乾布、棉花棒等物品擦拭這些表面。

產品無法操作或播放

● **耳機仍在充電。**

您無法在充電時使用本產品。請在充電結束後使用耳機。

● **剩餘電池電量不足。**

為耳機充電。

- “為耳機充電” (p.10)
- “為充電盒充電” (p.12)

● **產品暫時無法穩定運作。**

在將耳機放回充電盒後，請等待至少 10 秒，再將耳機取出。

如果這樣未能解決問題，請將耳機初始化（原廠預設）。

- “初始化（執行原廠預設）” (p.44)

聽不到聲音

- **耳機未連接至藍牙裝置。**
 - 配對本產品。
 - “第一次配對” (p.17)
 - “與不同裝置配對” (p.20)
- **音量太低。**
 - 提高音量。
 - “在本產品上播放音樂” (p.25)
- **音訊停止播放。**
 - 開始播放。
 - “在本產品上播放音樂” (p.25)
- **當耳內偵測設為 ON 時，您可能拿下其中一個耳機。**
 - 請戴上兩個耳機。
 - “在本產品上播放音樂” (p.25)

只能聽到一個耳機的聲音

● **耳機 (L) 和 (R) 未正確連接。**

將耳機放回充電盒內，再將耳機取出。

耳機將會開啟，且兩個耳機都會自動連接。指示燈會顯示如下。

- 電源開啟：藍色亮起 1 秒
- 耳機 (L) 和 (R) 現已連接：紫色亮起 5 秒

在您將耳機從充電盒上取下後，指示燈可能暫時閃爍藍光。

● **訊號輸入可能不清晰，導致連線不穩定。**

遠離存取點等無線裝置，或會發出電磁波的微波爐等設備。將兩個耳機都放入充電盒，然後重新取出。

● **您可能使用只能從單一聲道產生聲音的智慧型手機應用程式。**

從其他應用程式播放聲音，檢查是否可以同時聽見左右聲道的聲音。

● **其中一個耳機可能關閉。**

開啟電源。

- “開啟電源” (p.14)

● **已登錄藍牙裝置的連線資訊可能無法正常使用。**

從藍牙裝置刪除本產品的連線資訊，然後配對耳機與藍牙裝置。

- “與不同裝置配對” (p.20)

音質差或聽見怪聲音

● **耳機 (L/R) 可能戴反。**

檢查左 (L) 和右 (R) 耳機是否戴對邊。

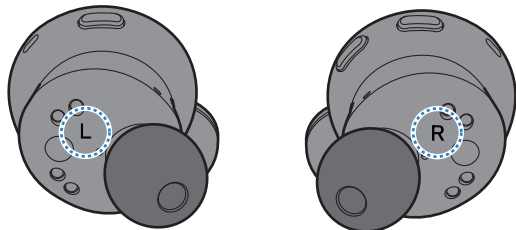

- “戴上耳機” (p.23)

● **耳塞不適合耳朵。**

更換符合耳朵形狀的耳塞尺寸。

- “更換耳塞” (p.24)

聲音失真、出現雜訊或斷斷續續

● **訊號輸入可能不清晰，導致連線不穩定。**

遠離存取點等無線裝置，或會發出電磁波的微波爐等設備。

盡量將連接的藍牙裝置放在本產品的附近。

具有無線網路連接功能的裝置可能發出會妨礙藍牙通訊的訊號。在此情況下，請關閉藍牙裝置的無線網路連接功能。

● **產品暫時無法穩定運作。**

在將耳機放回充電盒後，請等待至少 10 秒，再將耳機取出。

如果這樣未能解決問題，請將耳機初始化（原廠預設）。

- “初始化（執行原廠預設）” (p.44)

● **遊戲模式為 ON。**

將 遊戲模式 設定成 OFF。

使用 遊戲模式 時，視使用環境及您配戴產品的方式而定，視訊 / 音訊延遲可能發生變化或音質及連線穩定性可能較差。

- “在本產品上播放音樂” (p.25)
- “應用程式設定” (p.31)

僅使用其中一個耳機

將您要使用的耳機與藍牙裝置進行配對。

執行此操作時，請注意下列事項：

- 本產品未提供將立體聲轉換成單聲道聲音的功能。
- 檢查該功能是否適用於欲連接的藍牙裝置。
- 耳機上的 L 與 R 側鍵各有不同功用。僅使用一個耳機時，請使用藍牙裝置執行播放或通話等控制。
- 將 耳內偵測 設定成 OFF。

相關連接

“應用程式設定” (p.31)

初始化（執行原廠預設）

按照下列步驟將本產品初始化（執行原廠預設）。

[搜尋標記] #Q04 重設

初始化（執行原廠預設）

會將所有耳機設定恢復為出廠預設值。已登錄（配對）裝置的資訊將會刪除。

1 將耳機（L）和（R）從充電盒中取出。

指示燈亮藍色 1 秒。

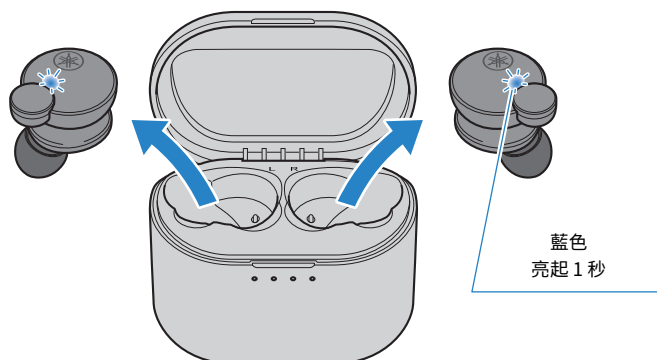

2 按住功能鍵及 +（加）鍵大約 7 秒，將電源關閉。

確定指示燈如下所示亮起。

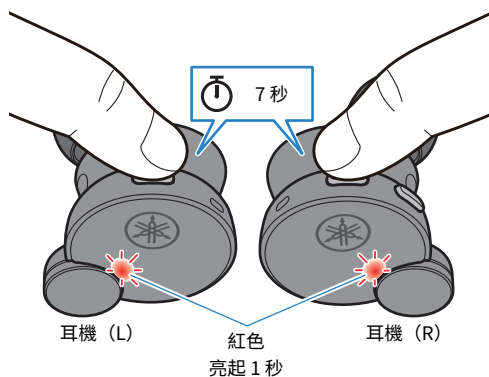

3 在電源關閉後，將功能鍵和 + (加) 鍵按住 10 秒。

確定指示燈如下所示亮起。

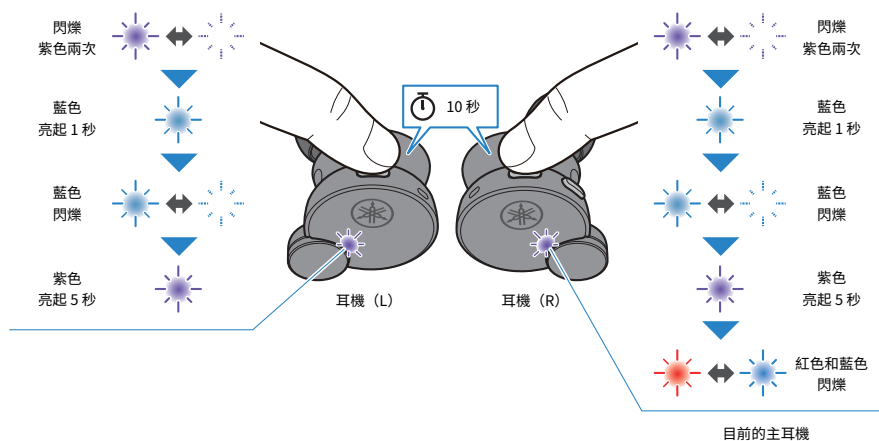

4 將耳機 (L) 和 (R) 放入充電盒內。

耳機現已完成初始化 (原廠預設)。

相關連接

“第一次配對” (p.17)

更新韌體

使用 Headphone Control 應用程式更新本產品的韌體。

您可更新本產品的韌體，新增新的功能、修正產品問題等等。如需更新內容的詳細資訊，請參閱 Yamaha 網站上的產品資訊頁面。

須知

- 為確保本產品與藍牙裝置之間保持穩定資料通訊，請在收訊良好的地方更新韌體。更新韌體時，請勿執行下列操作。
 - 將耳機放入充電盒內
 - 關閉本產品的電源
 - 關閉 Headphone Control 應用程式或使用其他應用程式
 - 關閉智慧型手機
 - 取消智慧型手機與本產品之間的連線

1 在 Headphone Control 應用程式的主畫面上，開啟選單。

2 點選「確認韌體更新」。

如果有釋出新的韌體，您將會看見如何執行更新的指示。依照畫面上的指示安裝韌體。

相關連接

- “關於「Headphone Control」應用程式” (p.30)
- “應用程式設定” (p.31)

支援中心清單

如果仍無法解決問題，請依下列方式聯絡本公司的產品支援部門。

日本地區的客戶

- 請聯絡購買本產品的商家，或本產品隨附的「快速入門指南」所列的產品支援中心。

日本以外地區的客戶

- 請聯絡最近的授權 Yamaha 經銷商或服務中心。
<https://manual.yamaha.com/av/support/>

附錄

操作清單

本產品的主要操作如下所示。

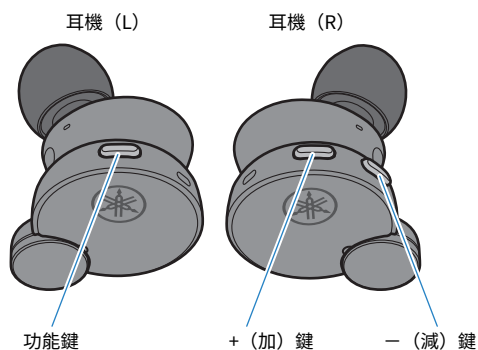

電源

- 電源開啟
從充電盒中取出
- 電源關閉
功能鍵、+ (加) 鍵 (按住 7 秒)

音量

- 增加音量
+ (加) 鍵
- 降低音量
- (減) 鍵

音訊播放

- 暫停／播放
功能鍵
 - 跳至下一首歌曲
+ (加) 鍵 (快速按兩下)
 - 返回歌曲開頭，或跳到上一首歌曲
- (減) 鍵 (快速按兩下)
- 根據您使用的藍牙裝置或應用程式，操作可能不同。

選擇模式

- 切換至 環境音模式/進階主動降噪模式/OFF
功能鍵（快速連按兩下）
- 切換 遊戲模式 ON/OFF
—（減）鍵（快速按三下）

電話

- 接聽來電
功能鍵
- 結束通話
功能鍵（通話時按住至少 1 秒）
- 拒接來電
功能鍵（來電時按住至少 1 秒）

其他功能

- 開始配對
電源開啟時，按住功能鍵和 +（加）鍵（將兩鍵按住大約 3 秒後放開）
- 啟動語音助理
—（減）鍵（按住大約 1 秒）
- 結束語音助理（僅限 Siri）
—（減）鍵（按住大約 1 秒）

指示燈顯示及音訊訊息清單

本產品的指示燈顯示及音訊訊息如下所示。

耳機指示燈顯示

- 電源開啟
亮起 1 秒（藍色）後熄滅
- 藍牙裝置的配對準備模式
閃爍（交替閃爍紅色和藍色；僅主耳機）
- 正在搜尋已配對的藍牙裝置
不亮燈
- 藍牙裝置連線完成
亮起（藍色，約 10 秒），然後熄滅
- 電源關閉
亮起 1 秒（紅色）後熄滅（當使用耳機上的按鈕將電源關閉時）
- 耳機（L）和（R）正在連接
閃爍（藍色）
- 耳機（L）和（R）連接完成
亮 5 秒（紫色）後熄滅

充電時的指示燈顯示

- 充電
亮起（紅色）
- 已完成充電
不亮燈

充電盒指示燈顯示

充電盒未連接至電源時

- 耳機放入充電盒後五秒
顯示充電盒的剩餘電池電量，然後關閉

充電盒連接至電源時

- 顯示充電盒的剩餘電池電量

音訊訊息

- Battery High
剩餘電池電量充足
- Battery Medium
剩餘電池電量中等
- Battery Low
剩餘電池電量偏低
- Power Off
電源關閉
- Pairing
開始配對（裝置登錄）
- Pairing Successful
配對成功／連線完成
- Pairing Failed
配對失敗
- Connected
藍牙裝置連線完成
- Disconnected
已中斷連接藍牙裝置
- Link Lost
藍牙裝置的連接已經中斷
- Off
環境音模式 或 進階主動降噪模式 已停用（正常播放模式）

相關連接

- “為耳機充電” (p.10)
- “為充電盒充電” (p.12)
- “開啟電源” (p.14)
- “關閉電源” (p.15)
- “剩餘電池電量” (p.16)
- “第一次配對” (p.17)
- “與不同裝置配對” (p.20)
- “連接至已配對的裝置” (p.22)
- “根據周圍環境播放聲音” (p.27)

規格

本產品的規格如下所示。

- 單體型式
動態
- 單體
10 mm
- 頻率範圍
20–20,000 Hz
- 藍牙版本
5.2
- 支援設定檔
A2DP、AVRCP、HFP、HSP
- 支援解碼器
SBC、AAC、Qualcomm® aptX™ Adaptive
- 支援的內容保護（僅限日本）
SCMS-T
- RF 輸出功率
第 1 級
- 最大通訊範圍
10 m（無阻礙）
- 可配對裝置數量上限
6

電話麥克風

- 單體型式
MEMS
- 指向性特性
整體指向性
- 頻率範圍
20–10,000 Hz

充電電池

- 內部充電電池
鋰離子電池
- 充電時間（至滿電量）
耳機：約 2 小時
充電盒：約 3 小時
- 不間斷播放時間
約 6 小時
充電盒可用的耳機充電循環次數（充電盒完全充電時）
約 3 次
- 建議充電溫度
10–35°C
請在指定的溫度範圍內為本產品充電。

附錄 > 規格

一般

- 防水等級
IPX 5 (耳機)
- 重量
7.3 g (各耳機)

*本使用指南中的說明是根據截至發佈日期的最新規格而編寫。關於使用指南的最新版本，請參考 Yamaha 網站。

商標

本指南使用的商標如下。

Bluetooth® 字標和標誌為 Bluetooth SIG, Inc. 的註冊商標，
Yamaha 公司對此類標誌的任何使用均已取得授權。其他商標及和商品名稱皆屬個別所有權人所有。

Qualcomm aptX 及 Qualcomm TrueWireless 為 Qualcomm Technologies, Inc. 和／或其子公司的產品。
Qualcomm 及 Qualcomm TrueWireless 為 Qualcomm Incorporated 於美國和其他國家註冊的商標。

Android 和 Google Play

「Google」、「Android」和「Google Play」是 Google LLC 的商標。

App Store

App Store 是 Apple Inc. 在美國及其他國家註冊的服務商標。

Siri

Siri 是 Apple Inc. 在美國及其他國家和地區的註冊商標。

Yamaha Global Site
<https://www.yamaha.com/>

Yamaha Downloads
<https://download.yamaha.com/>

© 2022 Yamaha Corporation

Published 09/2022 AM-B0

AV20-0176