



使用指南

真無線耳機

TW-E3B

ZH-
TW

目錄

簡介	4
有關產品使用的注意事項	5
本產品的優點	6
配件和零件名稱	7
充電及供電	9
耳機充電	9
為充電盒充電	10
開啟電源	12
關閉電源	13
剩餘電池電量	14
Bluetooth® 連線	15
第一次配對	15
與不同裝置配對	18
連接至已配對的裝置	21
佩戴本產品	22
戴上耳機	22
更換耳塞	23
操作（音樂播放及講電話）	24
在本產品上播放音樂	24
講電話	25
啟動語音助理	26
專用應用程式	27
使用「Headphones Controller」應用程式	27
應用程式設定	28

故障排除 30

務必先閱讀	30
無法連接	31
電源無法開啟	32
產品無法充電	33
產品無法操作或播放	34
聽不到聲音	35
只能聽到一個耳機的聲音	36
音質差或聽見怪聲音	37
聲音失真、出現雜訊或斷斷續續。	38
僅使用其中一個耳機	39
重設及初始化本產品	40
更新韌體	42
支援中心清單	43

附錄 44

操作清單	44
指示燈顯示及音訊訊息清單	46
規格	48
商標	49

簡介

關於本說明文件

本說明文件適用於本產品使用者，其中說明產品連接及操作的方式。

- 本說明文件的注意事項及其他事項分類如下。



警告

此內容表示「重傷或死亡的危險」。



注意

此內容表示「受傷的危險」。

• 須知

表示您必須遵守的要點，防止產品失效、損壞或故障與資料遺失，以及保護環境。

• 註

表示功能的指示、限制，以及其他可能有幫助的資訊。

- 本說明文件中的所有圖例與畫面均為說明用途。
- 本說明文件中的所有公司名稱、產品名稱及其他這類資訊，皆為各公司的註冊商標或商標。
- 標示為 [搜尋標記] 的文字表示供搜尋使用。這些標記作為「快速入門指南」與「使用指南」之間的連結。

有關產品使用的注意事項

請閱讀本產品所附的「安全手冊」以及有關下列各項的使用注意事項。

防水性能

本產品的防水性能如下所示。由於不當操作而導致的進水所造成的產品故障，不在保固範圍內。

• 耳機

這些耳機本體的防水性能符合 IPX5 標準。耳機可經受來自所有方向的水直接噴射。（本產品的防水性能非永久有效，且可能在正常使用下逐漸降低。）

• 充電盒

充電盒和隨附的 USB 電源線不具防水功能。請注意下列事項，以免發生觸電或產品故障。

- 請勿讓本產品接觸到汗水、雨水或海水等液體。
- 將耳機放回充電盒前，請徹底擦除耳機上的任何汗水、雨水、海水或其他液體。

關於 IPX

- IPX 是指產品的「液體滲透防護」，是根據 JIS C 0920 (IEC 60529 調和標準) 「外殼防護等級 (IP 代碼)」所制定。
- 這些標準所保證的產品防水性能適用於室溫下的淡水或自來水，不保證在溫水、海水等液體中具有同等性能。

關於充電效能

本產品的耳機及充電盒都含有鋰離子電池。鋰離子電池為消耗品。若想延長電池壽命，請注意下列事項。

- 如果長時間未使用產品，電池充電時間可能變長。
- 長時間存放產品時，請每六個月為產品充電一次，避免過度放電。
- 如果電池的充電時間太短，表示電池可能已達到使用壽命。聯絡 Yamaha 經銷商或服務中心。

本產品的優點

本產品為連接可攜式音樂播放器或智慧型手機等藍牙裝置的無線耳機組。

藍牙裝置的高傳真聲音播放

本產品支援 Qualcomm aptX™ 及 AAC 解碼器。

支援 Qualcomm TrueWireless™ Stereo Plus (TWS+)

本產品支援 TrueWireless Stereo Plus 相容藍牙裝置，提供更穩定的連線能力。

LISTENING CARE 功能

本產品具有 LISTENING CARE 功能，即使低音量也能享受豐富的音質。由於人耳在較低的音量下難以聽清楚高低音，而且在不同聆聽環境下的聽感也有所不同，此功能可修正聲音平衡，提供適合音量的最佳聲音。此功能可呈現容易聆聽的自然聲音，減少過高音量對耳朵造成的負擔。

智慧型手機功能支援

連接至本產品時，您可使用此功能講電話及啟動語音助理。

專用智慧型手機應用程式：Headphones Controller

使用 Headphones Controller 應用程式進行更多詳細設定。

相關連接

- “啟動語音助理” (p.26)
- “使用「Headphones Controller」應用程式” (p.27)
- “應用程式設定” (p.28)

配件和零件名稱

請確定本產品包含所有配件。

耳機

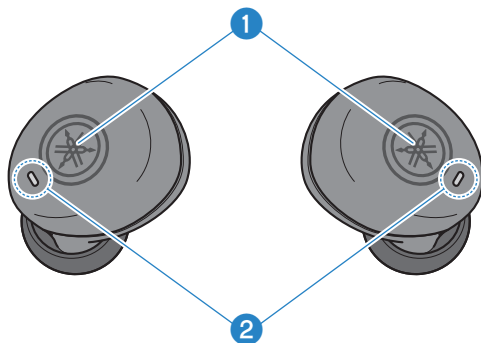

- ❶ 功能鍵
- ❷ 指示燈

充電盒

正面

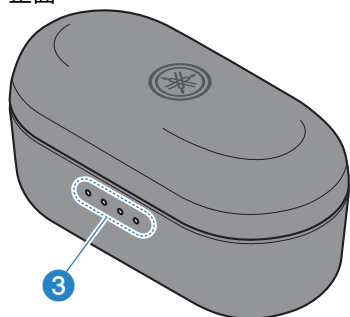

- ❸ 充電指示燈
- ❹ 充電接頭

背面

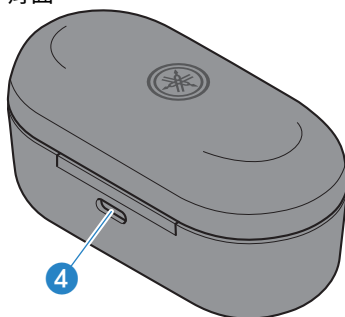

USB 電源線 (30 cm ; Type A 轉 C)

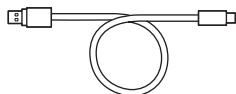

簡介 > 配件和零件名稱

耳塞 (XS、S、M、L，各 1 組)

註：已預先安裝 M 尺寸耳塞。

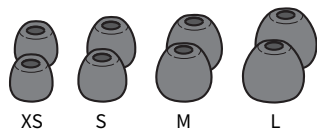

快速使用指南

安全手冊

註

- 耳機具有內建麥克風。
- 充電盒含有用於充電耳機的電池。

充電及供電

耳機充電

使用前先將耳機放入充電盒內充電。



注意

- 充電盒不具防水性能。將耳機放回充電盒前，請徹底擦除耳機上的任何汗水、雨水、海水或其他液體。
- 在 5 至 40°C 的溫度範圍內對本產品充電。

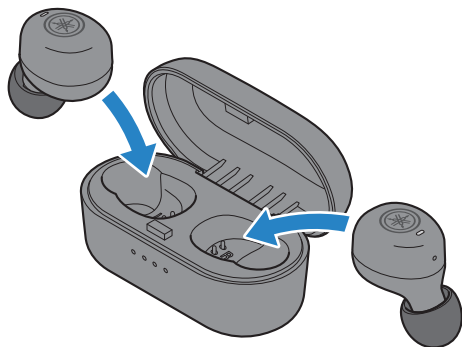

1 打開充電盒蓋。

2 將耳機放入充電盒內。

耳機指示燈會在充電時亮起紅色，並在充電完成後熄滅。

充電時間大約 2 小時。

註

- 當耳機充電時，若充電盒的剩餘電池電量完全耗盡，耳機將會開啟。
- 當您將耳機放入充電盒內時，充電盒上的指示燈會顯示剩餘電池電量五秒（充電盒本身仍在充電時除外）。
- 充電時，耳機將無法連接藍牙或進行播放。

相關連接

“附錄” (p.44)

為充電盒充電

若要為充電盒充電，請連接隨附的 USB 電源變壓器。



注意

- 充電盒不具防水性能。請勿讓本產品接觸到汗水、雨水或海水等液體。
- 務必使用本產品隨附的 USB 電源線。
- 使用 USB 電源變壓器時，務必確定市售變壓器支援 5 VDC（至少 0.5 A）電源輸出。
- 在中國境內充電本產品時，務必使用通過 CCC 認證的 USB 電源變壓器。
- 在 5 至 40°C 的溫度範圍內對本產品充電。

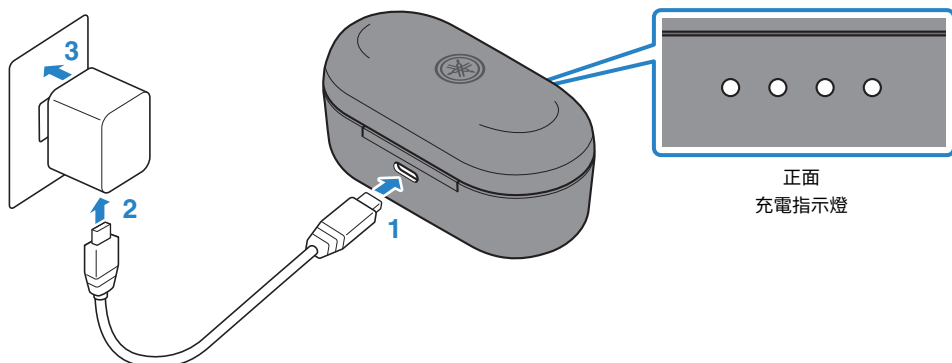

正面
充電指示燈

- 1 將 USB 電源線（Type C 側）插入充電盒。**
- 2 將 USB 電源線（Type A 側）插入 USB 電源變壓器。**
- 3 將 USB 電源變壓器插入電源插座。**

充電將會開始。充電時間大約 2 小時。

為充電盒充電時，指示燈如下所示亮起。

剩餘電池電量	指示燈
100%	
75-100%	
50-75%	
25-50%	
0-25%	

: 亮起

: 閃爍

: 不亮燈

充電及供電 > 為充電盒充電

註

- 充電盒在充電時，也可對耳機充電。
- 您可使用電腦的 USB 連接埠取代以 USB 電源變壓器充電。
- 當您將耳機放入充電盒內時，充電盒上的指示燈會顯示剩餘電池電量五秒（充電盒本身仍在充電時除外）。

開啟電源

開啟耳機。

1 將耳機從充電盒上取下。

指示燈如下所示亮起，且電源會開啟。

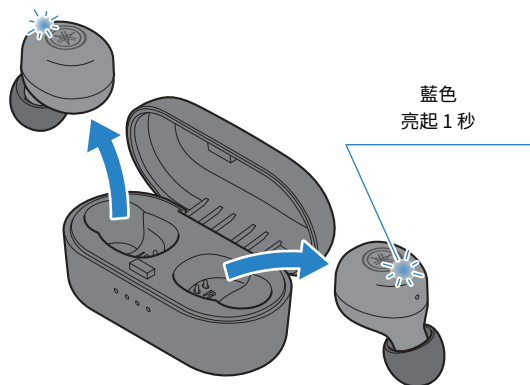

註

- 如果耳機已從充電盒取出，或從充電盒取出時沒有開啟，請按住各耳機（L、R）上的功能鍵，直到指示燈亮起藍色為止。
- 當耳機的電池電量不足時，則電源開啟時指示燈將會閃爍紅色三次。如果發生此情形，請將耳機充電。

相關連接

“剩餘電池電量” (p.14)

關閉電源

關閉耳機。

1 將耳機放入充電盒內。

耳機電源將會關閉，且產品將會進入充電模式。

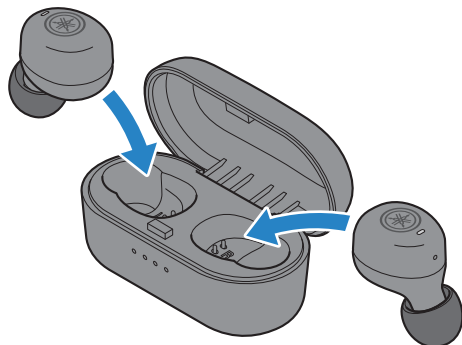

註

- 當您想在將耳機放回充電盒的情況下關閉電源時，請按住各耳機（L、R）上的功能鍵，直到指示燈亮起紅色。您將會聽見耳機發出「Power Off」音訊訊息。

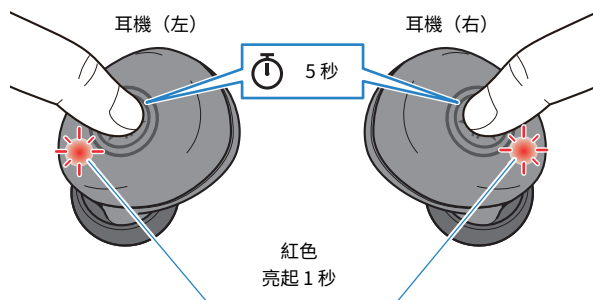

- 當充電盒的剩餘電池電量耗盡時，即使將耳機放入充電盒內，耳機也不會關閉。如果發生此情形，請使用各耳機上的功能鍵將電源關閉。

剩餘電池電量

本產品開啟電源後，您可從耳機的音訊訊息及指示燈確認剩餘電池電量。

• **音訊訊息：**

- Battery High：剩餘電量充足
- Battery Medium：剩餘電量中等
- Battery Low：剩餘電量偏低

• **指示燈（耳機上）：**

- 閃爍三次（紅色）：剩餘電量偏低

註

您可在以下時間點查看充電盒的剩餘電池電量。

- 為充電盒充電時
- 耳機剛放入充電盒後（充電盒本身正在充電時除外）

相關連接

“為充電盒充電” (p.10)

Bluetooth® 連線

第一次配對

先將本產品連接至藍牙裝置（如智慧型手機），依照下列步驟配對（登錄）本產品與該裝置。
[搜尋標記] #Q02 配對

1 將耳機（R）從充電盒取下。

指示燈如下所示亮起，且本裝置會進入配對準備模式。

目前還不可取出耳機（L）。

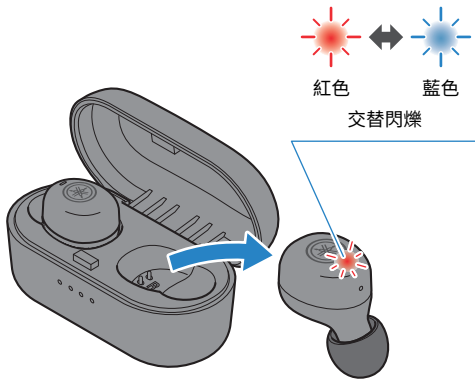

2 啟用藍牙裝置上的藍牙功能。

可連接藍牙裝置的清單將會顯示。

3 在藍牙裝置上，從此清單選擇本產品。

若連接時需要密碼，請輸入「0000」。

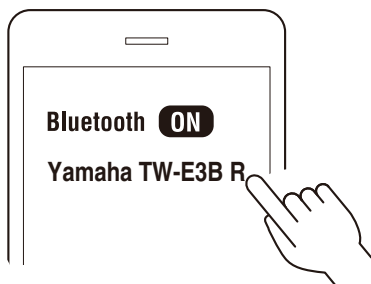

完成連接後，耳機（R）上的指示燈會如下所示亮起。您將會聽見耳機發出「Pairing Successful」音訊訊息。

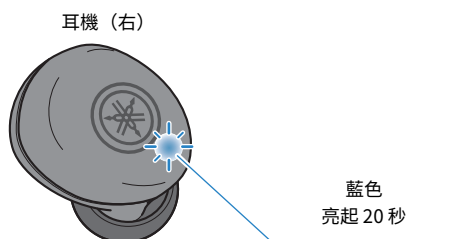

4 接著，取出耳機（L）。

當指示燈亮起紫色一秒時，表示可以開始使用。

當看見藍牙裝置上出現登錄（配對）耳機（L）的訊息時，請依照指示進行配對。根據藍牙裝置而定，其他耳機可能顯示為「Headset」。

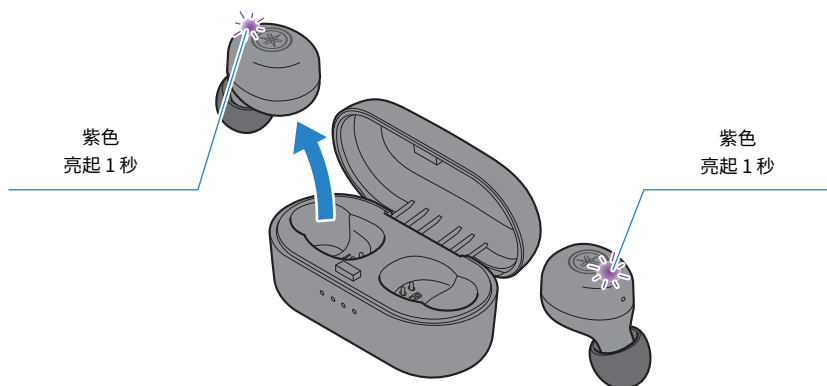

Bluetooth® 連線 > 第一次配對

註

- 大約兩分鐘後，配對準備模式將會在本產品上自動結束。若要重新配對或連線失敗，請將耳機放回充電盒內並從步驟 1 重新開始。
- 在藍牙裝置的設定畫面上，其他耳機可能顯示為「Disconnected」。不過，如果您可聽見兩個耳機發出聲音，則表示沒有問題。
- 對於支援 Qualcomm TrueWireless™ Stereo Plus (TWS+) 的藍牙裝置，兩個耳機的狀態將會是「Connected」。

相關連接

- “與不同裝置配對” (p.18)
- “連接至已配對的裝置” (p.21)
- “使用「Headphones Controller」應用程式” (p.27)

與不同裝置配對

依照下列步驟與其他藍牙裝置進行配對，或嘗試與相同裝置重新配對。執行此操作前，務必關閉兩個耳機（L、R）。

[搜尋標記] #Q02 配對

1 在耳機（L、R）開啟時，持續按下其功能鍵，直到指示燈亮起紅色為止。

電源將會關閉。

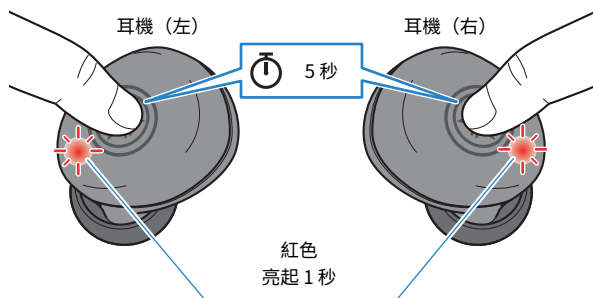

2 持續按下耳機（R）上的功能鍵，直到指示燈如下所示亮起。

您將會聽見耳機（R）發出「Pairing」音訊訊息，且耳機將會進入配對準備模式。

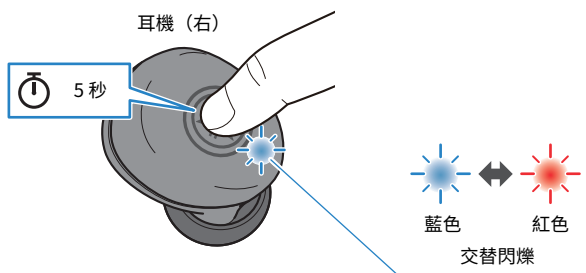

3 啟用藍牙裝置上的藍牙功能。

可連接藍牙裝置的清單將會顯示。

4 在藍牙裝置上，從此清單選擇本產品。

若連接時需要密碼，請輸入「0000」。

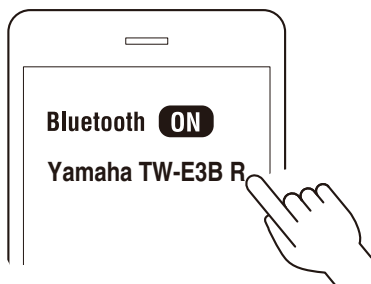

如果成功連接，將會聽見耳機發出「Pairing Successful」音訊訊息。耳機指示燈會如下所示亮起。

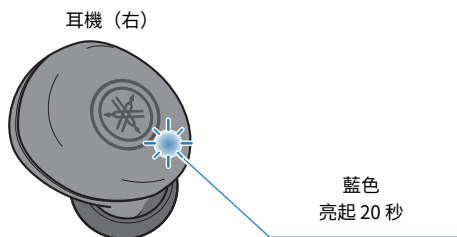

5 按住耳機 (L) 上的功能鍵大約兩秒，直到指示燈亮起藍色。

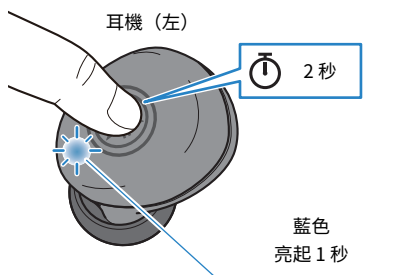

接著，指示燈會亮起紫色一秒，這時即可使用耳機。

當看見藍牙裝置上出現登錄（配對）耳機（L）的訊息時，請依照指示進行配對。根據藍牙裝置而定，其他耳機可能顯示為「Headset」。

註

- 大約兩分鐘後，配對準備模式將會在本產品上自動結束。若要重新配對，請從步驟 1 開始操作。
- 本產品最多可登錄三台藍牙裝置。如果裝置配對數量超過上限，將會刪除先配對（最早配對）裝置的資訊。
- 本產品不支援多點連線（同時連接多台裝置）。

相關連接

- “第一次配對” (p.15)
- “連接至已配對的裝置” (p.21)
- “使用「Headphones Controller」應用程式” (p.27)

連接至已配對的裝置

以下說明如何連接至本產品已配對的藍牙裝置。

從充電盒取出耳機時，耳機將會開啟並自動連接上次連接的藍牙裝置。如果成功連接，將會聽見耳機發出「Connected」音訊訊息。指示燈將顯示如下。

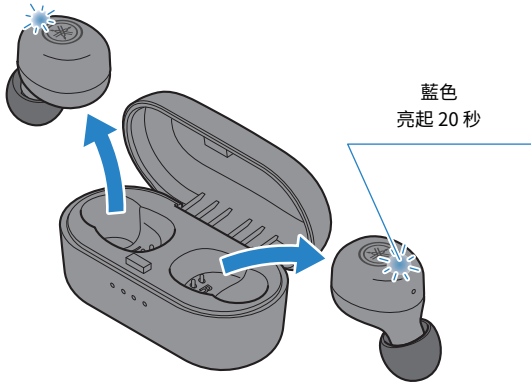

如果耳機沒有自動連接至藍牙裝置，可能正在等待連接或處於配對準備模式。從藍牙裝置進行耳機的連接。

註

- 根據剩餘電池電量，連接時其中一個耳機（L 或 R）將會是主耳機。耳機將會出現在藍牙裝置所顯示的清單中，如下所示。
 - 耳機（L）：Yamaha TW-E3B L
 - 耳機（R）：Yamaha TW-E3B R
- 根據藍牙裝置而定，其他耳機可能顯示為「Headset」。
- 本產品不支援多點連線（同時連接多台裝置）。

相關連接

- “第一次配對” (p.15)
- “與不同裝置配對” (p.18)

佩戴本產品

戴上耳機

檢查耳機「L」（左）和「R」（右）兩側的標記，確定戴在正確的耳朵上並推入耳內。移動耳機進行調整，使戴上時能貼合耳朵。

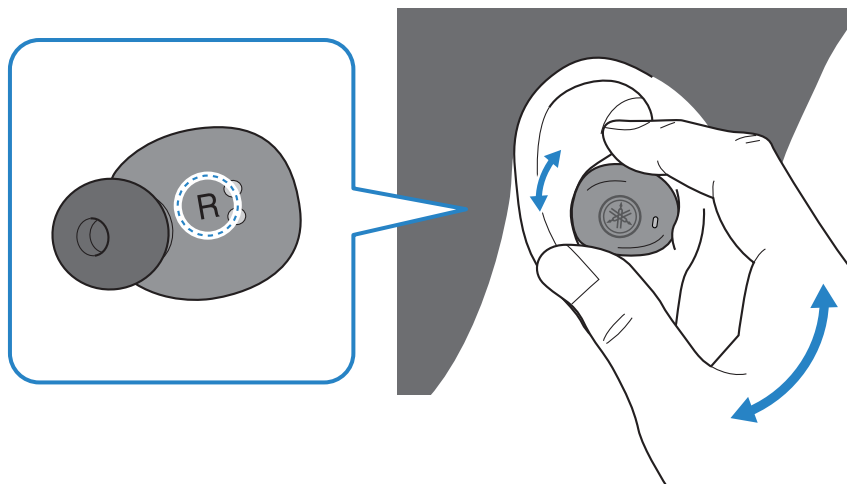

相關連接

“更換耳塞” (p.23)

更換耳塞

使用不同耳塞時，請選擇符合耳朵的尺寸。戴上耳機時，耳塞能在音樂停止時有效阻絕環境聲音。

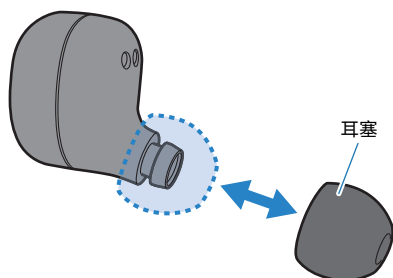

註

本產品隨附 4 種耳塞尺寸。耳機出廠時已安裝 M 尺寸耳塞。



注意

- 請勿損壞耳塞，或在未使用耳塞的情況下佩戴耳機。這麼做可能導致耳朵受傷。
- 確實裝上耳塞。未遵守此指示可能會使得耳塞在耳內鬆脫，而導致耳朵受傷。如果耳塞在耳內鬆脫，請洽詢醫師處理。
- 取下耳塞後，請勿放在兒童可觸及之處，避免發生誤食危險。

操作（音樂播放及講電話）

在本產品上播放音樂

在播放期間，您可使用功能鍵在本產品上執行如下操作。

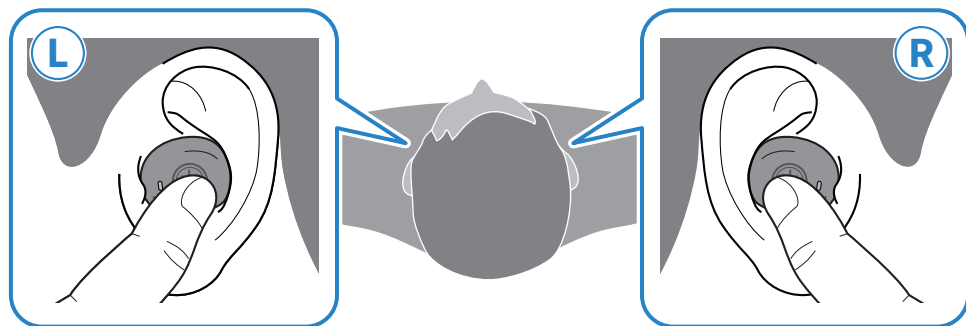

音量控制

- 調高音量
連按兩下耳機（R）上的功能鍵。
- 調低音量
連按兩下耳機（L）上的功能鍵。

播放音樂

- 暫停／播放
按下耳機（L）或（R）上的功能鍵。
- 跳至下一首歌曲
按住耳機（R）上的功能鍵，直到聽見「嗶」聲（大約兩秒）。
一旦聽見嗶聲，將手指離開按鍵。
- 回到歌曲開頭（歌曲播放到一半）或回到上一首歌曲（歌曲剛開始播放）
按住耳機（L）上的功能鍵，直到聽見「嗶」聲（大約兩秒）。
一旦聽見嗶聲，將手指離開按鍵。
根據您使用的藍牙裝置或應用程式，操作可能不同。

註

連接至可調整音量的裝置（例如智慧型手機）時，您也可以使用該裝置調整音量。

- 若要選擇欲播放的歌曲，請操作已連接裝置。

講電話

連接至智慧手機等藍牙裝置時，您可使用本產品講電話。請依下列說明操作本產品。

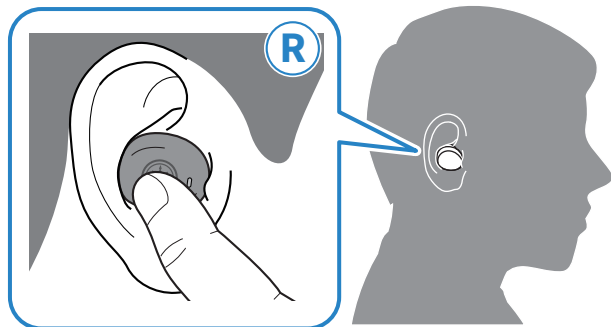

- 接聽來電
來電時，按下耳機（R）上的功能鍵。
- 結束通話
通話時，按下耳機（R）上的功能鍵。
- 拒接來電
有來電時，按住耳機（R）上的功能鍵至少兩秒。
一旦聽見嗶聲，將手指離開按鍵。
- 調高音量
通話時，連按兩下耳機（R）上的功能鍵。
- 調低音量
通話時，連按兩下耳機（L）上的功能鍵。

註

當有來電時，將會暫停任何播放中的音樂。通話結束或拒接來電時，將會自動繼續音樂播放。

啟動語音助理

您可使用本產品控制語音助理功能，如 Siri 或 Google 助理。將本產品連接至支援語音助理的藍牙裝置時，可使用此功能。

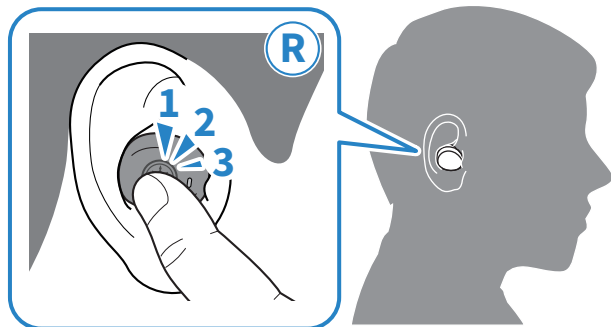

1 連按三下耳機（R）上的功能鍵。

語音助理將會啟動，您可用聲音進行操作。

註

- 語音助理功能的操作將會根據藍牙裝置而有不同。如需詳細資訊，請參閱藍牙裝置的使用手冊。
- 若要結束聆聽語音助理，請操作藍牙裝置。

專用應用程式

使用「Headphones Controller」應用程式

Headphones Controller 是智慧型手機專用的應用程式，可從 Yamaha 耳機或耳罩式耳機獲得最佳的音質。

[搜尋標記] #Q03 應用程式



此應用程式可讓您執行以下操作。

- 顯示耳機／耳罩式耳機的狀態（例如剩餘電池電量）
- 進行耳機／耳罩式耳機的詳細設定

從 App Store（iOS 裝置）或 Google Play（Android 裝置）安裝應用程式。如需詳細資訊，請參閱各商店的應用程式相關資訊。

應用程式設定

此處說明可使用 Headphones Controller 應用程式檢查的設定及項目。

[搜尋標記] #Q03 應用程式

註

應用程式畫面和項目可能根據您的產品而有不同。

主畫面

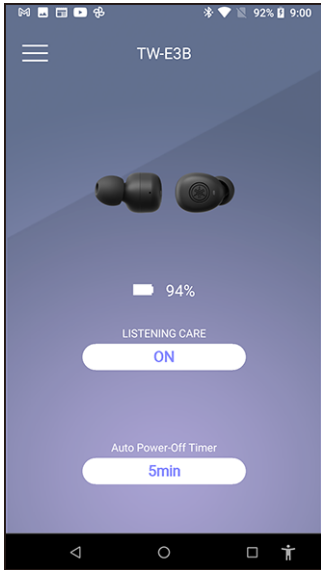

- LISTENING CARE

當 LISTENING CARE 啟用時，本產品將會根據播放音量自動調整音質。此功能會調整頻率平衡，即使低音量也能提供豐富的播放音質。

設定

- ON (預設設定)：啟用 LISTENING CARE
- OFF：停用 LISTENING CARE

- Auto Power Off

設定在藍牙中斷連接後關閉電源前的等待時間。

設定

- OFF
- 5min (預設設定)
- 30min
- 1h
- 3h

選單畫面

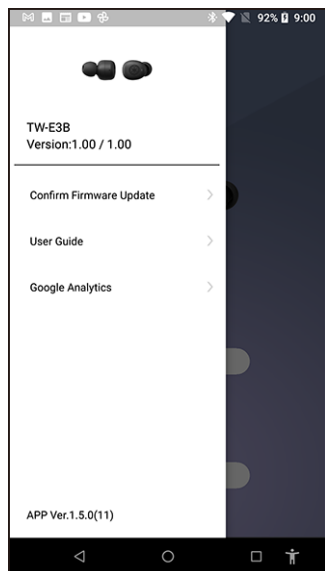

- 確認韌體更新
檢查是否釋出新韌體並執行更新。
- 用戶指南
存取用戶指南
- Google Analytics
顯示有關 Google Analytics 的資訊。

故障排除

務必先閱讀

如果使用時發現本產品無法正常運作，請先檢查下列項目。

[搜尋標記] #Q01 故障排除

- 將兩個耳機都放回充電盒並等待至少 10 秒，然後可先拿出耳機 (R)，再拿出耳機 (L)。
- 確定本產品電力充足。
 - “耳機充電” (p.9)
 - “為充電盒充電” (p.10)
- 將本產品的韌體更新至最新版本。
 - “更新韌體” (p.42)
- 根據遇到的問題，檢查下列項目。
 - “無法連接” (p.31)
 - “電源無法開啟” (p.32)
 - “產品無法充電” (p.33)
 - “產品無法操作或播放” (p.34)
 - “聽不到聲音” (p.35)
 - “只能聽到一個耳機的聲音” (p.36)
 - “音質差或聽見怪聲音” (p.37)
 - “聲音失真、出現雜訊或斷斷續續。” (p.38)
 - “僅使用其中一個耳機” (p.39)
 - “重設及初始化本產品” (p.40)

無法連接

- **本產品沒有正確配對。**

如果本產品的資訊仍留在藍牙裝置的已連接裝置清單中，請刪除該資訊並嘗試重新配對。

 - “與不同裝置配對” (p.18)
- **在本產品上登錄之藍牙裝置的資訊已被刪除。**

如果超過可配對藍牙裝置的數量上限，將會刪除先配對（最早配對）裝置的資訊。重新配對本產品。

 - “與不同裝置配對” (p.18)
- **本產品可能已連接至其他藍牙裝置。**

在您的藍牙裝置上，中斷與本產品的連線，然後重新連接本產品。
- **本產品與您的藍牙裝置可能相距過遠。**

將本產品靠近藍牙裝置。
- **附近可能有會發出電磁波的裝置（例如微波爐、存取點等）。**

請勿在會發出電磁波的裝置附近使用本產品。

電源無法開啟

- **剩餘電池電量可能不足。**
 - 充電本產品。
 - “耳機充電” (p.9)
- **充電耳機時，充電盒的電池電量可能用盡。**

按住各耳機 (L、R) 上的功能鍵，直到指示燈亮起藍色，即可手動開啟電源。接著，為充電盒充電。

 - “開啟電源” (p.12)
- **產品暫時無法穩定運作。**

重設耳機。
 - “重設及初始化本產品” (p.40)

產品無法充電

- **電腦未開機（從電腦充電時）。**
開啟電腦的電源，然後充電本產品。
- **可能使用非本產品隨附的 USB 電源線。**
請使用隨附的 USB 電源線，確保產品正常充電。

產品無法操作或播放

- **耳機仍在充電。**

您無法在充電時使用本產品。請在充電結束後使用耳機。
- **剩餘電池電量不足。**

為耳機充電。

 - “耳機充電” (p.9)
 - “為充電盒充電” (p.10)
- **產品暫時無法穩定運作。**

重設耳機。

 - “重設及初始化本產品” (p.40)

聽不到聲音

- **耳機未連接至藍牙裝置。**
 - 配對本產品。
 - “第一次配對” (p.15)
 - “與不同裝置配對” (p.18)
- **音量太低。**
 - 提高音量。
 - “在本產品上播放音樂” (p.24)
- **音樂停止播放。**
 - 開始播放。
 - “在本產品上播放音樂” (p.24)

只能聽到一個耳機的聲音

- **訊號輸入可能不清晰，導致連線不穩定。**

遠離存取點等無線裝置，或會發出電磁波的微波爐等設備。將兩個耳機都放入充電盒，然後重新取出。
- **您可能使用只能從單一聲道產生聲音的智慧型手機應用程式。**

從其他應用程式播放聲音，檢查是否可以同時聽見左右聲道的聲音。
- **其中一個耳機可能關閉。**

開啟電源。

 - “開啟電源” (p.12)
- **已登錄藍牙裝置的連線資訊可能無法正常使用。**

從藍牙裝置刪除本產品的連線資訊，然後配對耳機與藍牙裝置。

 - “與不同裝置配對” (p.18)
- **耳機沒有正常運作。**

重新初始化耳機並重新配對，可能解決問題。

 - “重設及初始化本產品” (p.40)
 - “第一次配對” (p.15)

音質差或聽見怪聲音

● **耳機 (L/R) 可能戴反。**

檢查左 (L) 和右 (R) 耳機是否戴對邊。

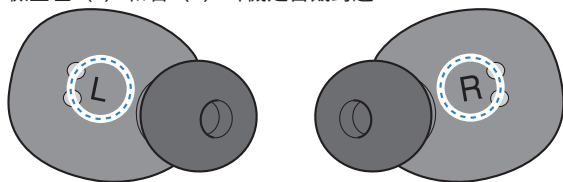

- “戴上耳機” (p.22)

● **耳塞不適合耳朵。**

更換符合耳朵形狀的耳塞尺寸。

- “更換耳塞” (p.23)

聲音失真、出現雜訊或斷斷續續。

● **訊號輸入可能不清晰，導致連線不穩定。**

遠離存取點等無線裝置，或會發出電磁波的微波爐等設備。

盡量將連接的藍牙裝置放在本產品的附近。

具有無線網路連接功能的裝置可能發出會妨礙藍牙通訊的訊號。在此情況下，請關閉藍牙裝置的無線網路連接功能。

● **產品暫時無法穩定運作。**

重設耳機。

- “重設及初始化本產品” (p.40)

僅使用其中一個耳機

將您要使用的耳機與藍牙裝置進行配對。

執行此操作時，請注意下列事項：

- 本產品未提供將立體聲轉換成單聲道聲音的功能。
- 耳機上的 L 和 R 側功能鍵具有不同功用。例如：當您使用一個耳機時，只能調高或調低音量。僅使用一個耳機時，請使用藍牙裝置執行播放或通話等控制。

重設及初始化本產品

依照下列步驟重設（重新啟動）或重新初始化本產品。

[搜尋標記] #Q04 重設

重設

將會重設（重新啟動）耳機。已登錄（配對）裝置的資訊仍會保留。

- 1 將耳機（L、R）放入充電盒內。
- 2 等待至少 10 秒，再將耳機（R）從充電盒取下。
- 3 接著，將耳機（L）從充電盒取下。

初始化

會將所有耳機設定恢復為出廠預設值。已登錄（配對）裝置的資訊將會刪除。

- 1 將耳機（L、R）放入充電盒內。

指示燈會亮起紅色（完成充電時，指示燈將會熄滅）。

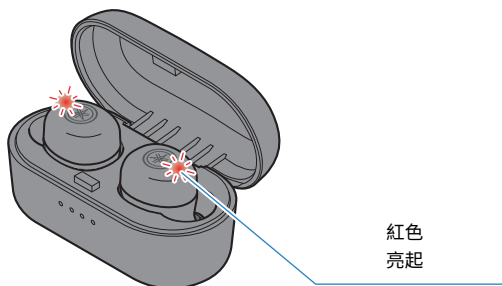

- 2 按住兩個耳機（L、R）上的功能鍵大約七秒，直到指示燈閃爍紫色。

指示燈閃爍紫色兩次後，將會再次亮起紅色。

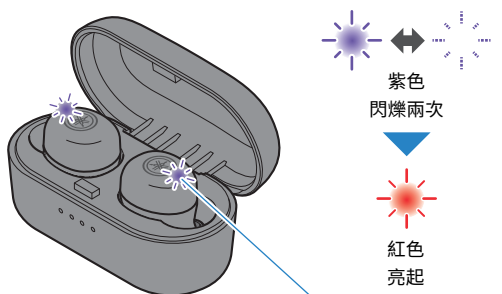

3 將耳機 (R) 從充電盒取下。

確定指示燈如下所示亮起。

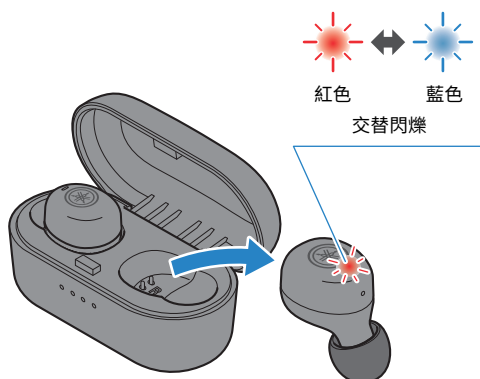

接著，在八秒內執行步驟 4。

4 將耳機 (L) 從充電盒取下。

確定指示燈亮起紫色一秒後，依照下列步驟進行操作。

如果指示燈沒有亮起紫色一秒，可能需要盡快取下耳機 (L)。如果發生此情形，請從步驟 1 重新嘗試。

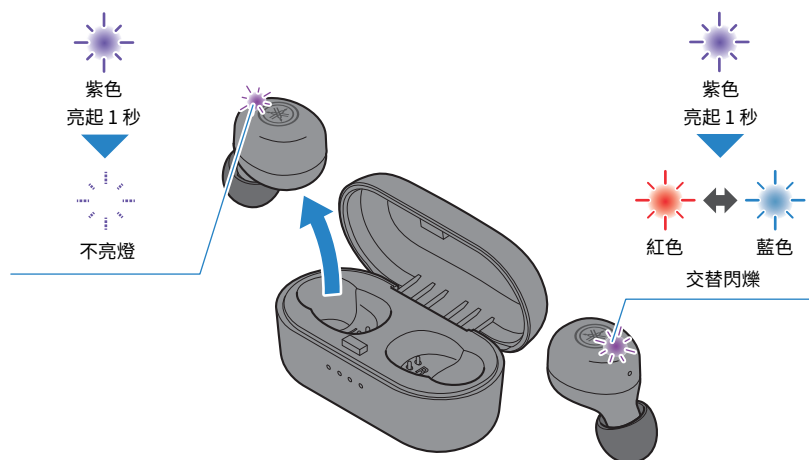

5 將耳機 (L、R) 放入充電盒內。

耳機現在已初始化。

相關連接

“第一次配對” (p.15)

更新韌體

使用 Headphones Controller 應用程式更新本產品的韌體。

您可更新本產品的韌體，新增新的功能、修正產品問題等等。如需更新內容的詳細資訊，請參閱 Yamaha 網站上的產品資訊頁面。

須知

- 為確保本產品與藍牙裝置之間保持穩定資料通訊，請在收訊良好的地方更新韌體。更新韌體時，請勿執行下列操作。
 - 將耳機放入充電盒內
 - 關閉本產品的電源
 - 關閉 Headphones Controller 應用程式或使用其他應用程式
 - 關閉智慧型手機
 - 取消智慧型手機與本產品之間的連線

1 在 Headphones Controller 應用程式的主畫面上，開啟選單。

2 點選「Check for updates」。

如果有釋出新的韌體，您將會看見如何執行更新的指示。依照畫面上的指示安裝韌體。

相關連接

- “使用「Headphones Controller」應用程式” (p.27)
- “應用程式設定” (p.28)

支援中心清單

如果仍無法解決問題，請依下列方式聯絡本公司的產品支援部門。

日本地區的客戶

- 請聯絡購買本產品的商家，或本產品隨附的「快速入門指南」所列的產品支援中心。

日本以外地區的客戶

- 請聯絡最近的授權 Yamaha 經銷商或服務中心。
<https://manual.yamaha.com/av/support/>

附錄

操作清單

本產品的主要操作如下所示。

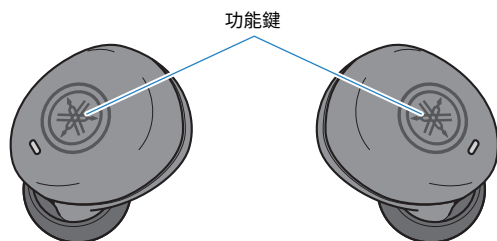

電源

- 電源開啟
耳機 (L 和 R) 的功能鍵 (按住兩秒)
- 電源關閉
耳機 (L 和 R) 的功能鍵 (按住五秒)

音量

- 增加音量
耳機 (R) 的功能鍵 (快速連按兩下)
- 降低音量
耳機 (L) 的功能鍵 (快速連按兩下)

音樂播放

- 暫停／播放
耳機 (L) 或 (R) 的功能鍵
- 跳至下一首歌曲
耳機 (R) 的功能鍵 (按住直到聽見「嗶」聲)
- 返回歌曲開頭，或跳到上一首歌曲
耳機 (L) 的功能鍵 (按住直到聽見「嗶」聲)
根據您使用的藍牙裝置或應用程式，操作可能不同。

電話

- 接聽來電
耳機 (R) 的功能鍵
- 結束通話
耳機 (R) 的功能鍵
- 拒接來電
耳機 (R) 的功能鍵 (按住至少兩秒)

其他功能

- 開始配對
電源關閉時，按住耳機（L 和 R）的功能鍵（L 耳機：兩秒；R 耳機：五秒）
- 啟動語音助理
耳機（R）的功能鍵（快速連按三下）

指示燈顯示及音訊訊息清單

本產品的指示燈顯示及音訊訊息如下所示。

耳機指示燈顯示

- 電源開啟
亮起 1 秒（藍色）後熄滅
- 剩餘電池電量通知
閃爍紅色三次：剩餘電量偏低
- 藍牙裝置的配對準備模式
閃爍（交替閃爍紅色和藍色）
- 正在搜尋已配對的藍牙裝置
不亮燈
- 藍牙裝置連線完成
亮起（藍色，約 20 秒），然後熄滅
- 電源關閉
亮起一秒（紅色）後熄滅
- 耳機（L）和（R）連接完成
亮起一秒（紫色）後熄滅

充電時的指示燈顯示

- 充電
亮起（紅色）
- 已完成充電
不亮燈

充電盒指示燈顯示

充電盒未連接至電源時

- 耳機放入充電盒後五秒
顯示充電盒的剩餘電池電量，然後關閉

充電盒連接至電源時

- 顯示充電盒的剩餘電池電量

音訊訊息

- Battery High
剩餘電池電量充足
- Battery Medium
剩餘電池電量中等
- Battery Low
剩餘電池電量偏低
- Power Off
電源關閉
- Pairing
開始配對（裝置登錄）
- Pairing Successful
配對成功／連線完成
- Pairing Failed
配對失敗
- Connected
藍牙裝置連線完成
- Disconnected
已中斷連接藍牙裝置

相關連接

- “耳機充電” (p.9)
- “為充電盒充電” (p.10)
- “開啟電源” (p.12)
- “關閉電源” (p.13)
- “剩餘電池電量” (p.14)
- “第一次配對” (p.15)
- “與不同裝置配對” (p.18)
- “連接至已配對的裝置” (p.21)

規格

本產品的規格如下所示。

- 單體型式
動態
- 單體
6.0 mm
- 頻率範圍
20–20,000 Hz
- 藍牙版本
5.0
- 支援設定檔
A2DP、AVRCP、HFP、HSP
- 支援解碼器
SBC、AAC、Qualcomm® aptX™
- 支援的內容保護（僅限日本）
SCMS-T
- RF 輸出功率
第 1 級
- 最大通訊範圍
10 m（無阻礙）
- 可配對裝置數量上限
3

充電電池

- 內部充電電池
鋰離子電池
- 充電時間（至滿電量）
耳機：約 2 小時
充電盒：約 2 小時
- 不間斷播放時間
約 6 小時
充電盒可用的耳機充電循環次數（充電盒完全充電時）
約 3 次
- 使用溫度範圍（充電時）
5–40°C
請在指定的溫度範圍內為本產品充電。

一般

- 防水等級
IPX 5（耳機）
- 重量
5.0 g（各耳機）

商標

本說明文件使用的商標如下。

Bluetooth® 字標和標誌為 Bluetooth SIG, Inc. 的註冊商標，

Yamaha 公司對此類標誌的任何使用均已取得授權。其他商標及和商品名稱皆屬個別所有權人所有。

Qualcomm aptX 為 Qualcomm Technologies, Inc. 和／或其子公司的產品。

Qualcomm 為 Qualcomm Incorporated 在美國及其他國家註冊的商標。aptX 為 Qualcomm Technologies International, Ltd. 在美國及其他國家註冊的商標。

Android™ 和 Google Play™

Android 和 Google Play 為 Google LLC 的商標。

App StoreSM

App Store 為 Apple Inc. 的服務標誌。

Siri®

Siri 為 Apple Inc. 在美國及其他國家註冊的商標。

Yamaha Global Site
<https://www.yamaha.com/>

Yamaha Downloads
<https://download.yamaha.com/>

Manual Development Group
© 2021 Yamaha Corporation

Published 11/2021 AMOD-D0

AV20-0122