



A-S1100

擴大機



使用說明書

警告：操作本機前請仔細閱讀

- 1 為了保證最佳的性能，請仔細閱讀本手冊。請妥善保管以備日後查閱。
- 2 將本機安裝在通風、涼爽、乾燥、清潔的地方——遠離陽光直射、熱源、振動、骯髒、潮濕和寒冷的地方。為了獲得良好的通風，請提供如下最少保留的空間。
上方：30 公分
後方：20 公分
兩側：20 公分
- 3 將本機遠離其他電器，馬達或變壓器放置，以避免產生蜂鳴雜訊。
- 4 不要將本機突然從低溫環境轉移到高溫環境，也不要將其置於高濕場所(例如，放置有增濕器的房間)，以防止機器內部結露。結露可能導致觸電，火災，機器損壞甚至人員傷害。
- 5 不要將本機放置於異物容易落入的場所，也不要放置在液體飛濺的地方。在本機上方，不要放置下列物品：
 - 其他裝置，因為它們可能損害本機或使本機的外表變色。
 - 易燃物品(例如，蠟燭等)，因為它們會引起火災，機器損壞甚至人員傷害。
 - 盛有液體的容器，因為其中的液體有可能傾倒進入本機，使得用戶觸電或損壞本機。
- 6 不要使用報紙、桌布、窗簾等物遮蓋本機，以免妨礙散熱。如果本機內部溫度升高，會引起火災、機器損壞甚至人員傷害。
- 7 在所有連接完成之前，不要將電源插頭插入牆壁上的插座。
- 8 不可將機器上下顛倒放置，這樣會產生過熱並損壞機器。
- 9 不要對開關、旋鈕、訊號線等過度施力。
- 10 從牆壁上的插座拔出電源線時，要握持插頭部分，不能拉扯電線。
- 11 不要使用化學溶劑清洗本機。因為這樣會損壞表層。請使用乾淨的布匹。
- 12 只能使用本機指定電壓。使用高於本機額定的電壓會產生危險，會引起火災，機器損壞甚至人員傷害。因為使用非指定電壓電源造成的一切損害，Yamaha 將不負任何責任。
- 13 為了防止雷擊，在打雷閃電時，請將插頭從牆上的電源插座拔出。
- 14 不要試圖修理或改造本機。當需要維修時，請與合格的 Yamaha 維修人員聯繫。沒有任何理由打開機殼。
- 15 當計劃長時間(例如，度假)不使用本機時，請將電源插頭從牆壁上的 AC 插座上拔下。
- 16 在做出機器故障的結論之前，請務必參考一般操作的“故障排除”一節。
- 17 在移動本機之前，按下 **STANDBY/ON**、**OFF** 按鍵以關閉本機，然後將 **AC** 電源插頭從牆壁插座上拔下。
- 18 當周遭溫度突然改變時，會形成結露現象。此時請自插座拔掉電源線，然後讓本機靜置。
- 19 當長時間使用本機時，本機會變熱。此時請關閉電源，然後靜置本機。
- 20 在 **AC** 電源插座附近或容易插入 **AC** 電源插頭的地方安裝本機。
- 21 電池勿暴露在過熱的地方例如陽光、火源或類似的。請按照所在地的規定丟棄電池。
 - 將電池存放在孩童接觸不到的地方。如果孩童將電池放入嘴裡，將導致危險發生。
 - 如果電池逐漸老舊，遙控器的有效操作範圍將大大降低。如果發生這種情況，請盡快以新的電池更換。
 - 勿將舊電池與新電池混合使用。
 - 請勿將不同類型的電池一起使用(例如鹼性電池和錳電池)。請仔細閱讀包裝，因為這些不同類型的電池可能具有相同的外型和顏色。
 - 耗盡的電池可能會漏液。如果電池漏液，請立即將其丟掉。請勿觸摸洩漏的物質或讓其接觸到衣服等。在安裝新電池之前，請徹底清潔電池盒。
 - 假如長時間不使用遙控器，請取出遙控器內的電池以防止電池爆裂或漏液進而可能損壞本機。
 - 請勿將電池與一般家庭垃圾一起丟棄。請按照當地的環保法規丟棄電池。
- 22 來自耳機過大的音壓會造成聽力受損。

只要本機連接在 AC 牆壁電源插座上，即使您使用 STANDBY/ON、OFF 按鍵關閉本機，本機與交流電源的連接並沒有切斷。在這種狀態，本機仍然消耗微小電力。

警告

為降低火災與觸電危險，請勿將本機暴露於雨中或水氣。

■ 遙控器注意事項

- 必須清除本機與遙控器之間的大型障礙物。
- 請勿將水或其他液體濺灑在遙控器上。
- 遙控器請勿掉落。
- 請勿使遙控器處於或儲存於下列情況中：
 - 高濕度的地方，例如浴室附近
 - 高溫度的地方，例如加熱器或爐子附近
 - 溫度極低的地方
 - 骯髒的地方
- 請勿將本機的遙控感應器暴露在強光下，特別是變頻螢光燈下，否則遙控器可能無法正確運作，如需要，請將本機遠離直射燈光擺放。



本標籤需要黏貼在產品上，因為本產品在操作期間會產生熱度。

使用者在老舊產品和用過電池之回收與丟棄時的資訊



在產品、包裝與隨附文件上的符號意謂電器與電子產品及電池在報廢時，應與家庭廢棄物分開處理。



請根據您當地的法規與指令 2002/96/EC 和 2006/66/EC 適當處理與回收老舊的產品及電池，並將它們攜至回收站。



務必正確處理這些產品，您將能協助儲存有價值的資源，並防止對人類健康與環境造成任何潛在的負面影響，否則將增加廢棄物處理費用。

Pb

有關老舊產品及電池的收集與回收詳細資訊，請洽當地環保單位、廢棄物處理中心或購買產品的銷售點。

【歐盟以外其他國家之處理資訊】

這些符號僅在歐盟有效，如果想丟棄這些項目，請洽當地環保單位或經銷商，取得正確的處理方法。

電池符號的注意事項(底部有兩個符號範例)：

此符號可能用在與化學物符號的結合。在此情況下它符合含有化學的成份之指令的要求。

生動的聲音傳統

鋼琴透過先進的技術技能和藝術達到完美的綜效，並來到這個世界。鋼琴建立一個真正能體現玩家所感受的聲音。

鋼琴在製造的最後階段被稱為“表達”。在這裡，樂器被賦予它的靈魂。

高度純熟的專家集中他的心智和敏銳度於每個琴鍵的聲音，精細調整音錘的動態感覺，所有 88 個琴鍵完美地結合在一起，帶來音調和活力，一個令人驚嘆的成就。

音質只能由一個精密的、靈敏的耳朵來判定。我們應用此非常相似的概念來製造我們的音響產品。技術人員進行詳盡的聽力測試和考慮每一個組成部分，其最終目的是為了能達到理想的聲音。

Yamaha 的音質傳統可以追溯到過去 125 年，今天所有的 Yamaha 產品並繼續延續。



在音響的優異成就

1920-
1960s

1920 年推出第一部高傳真(HiFi)系統

於 1955-1965 年我們推出許多 HiFi 組件 (唱盤、FM/AM 調諧器、綜合擴大機、前級擴大機、功率擴大機與揚聲器)。

於 1967 年推出自然音色揚聲器系列

NS-20 監聽揚聲器



NS-20



CA-1000



NS-1000M

1970s

CA-1000 綜合擴大機

具有 A 類操作的性能，CA-1000 設定綜合擴大機的標準。

NS-690 自然音色揚聲器



NS-690

NS-1000M 監聽揚聲器

為真正傳奇性的揚聲器，至今仍受到 HiFi 音響玩家所尊崇。

B-1 功率擴大機

在所有階段均使用 FETs 的創新功率擴大機。

C-2 控制擴大機

此擴大機在米蘭國際音樂和 HiFi 展示會獲得最高榮譽。

NS-10M 錄音室監聽揚聲器

成為全球最受歡迎的錄音室監聽揚聲器

A-1 綜合擴大機

PX-2 唱盤

Yamaha 第一部直臂(straight arm)唱盤



C-2



B-1

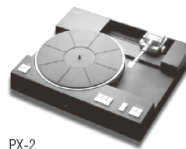

PX-2



NS-10M



A-1

1980s

B-6 功率擴大機

金字塔型功率擴大機。

GT-2000/L 唱盤

於 1983 年推出第一部 CD-播放機(CD-1)

B-2x 功率擴大機

MX-10000 功率擴大機和

CX-10000 控制擴大機

重新界定分離式組件之性能。

AX-1 綜合擴大機

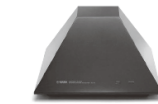

B-6



MX-10000



B-2x



CX-10000



NP-S2000

1990s

GT-CD1 CD 播放機

MX-1 功率擴大機和

CX-1 前級擴大機

2000s

Soavo-1 和 **Soavo-2** 自然音色揚聲器系統

A-S2000 綜合擴大機與

CD-S2000 CD 播放機

2010s

NP-S2000 網路播放機

A-S3000 綜合擴大機與

CD-S3000 CD 播放機



Soavo-1



A-S2000



CD-S3000

A-S1100

- ◆ 完全浮動與平衡式之功率擴大機迴路
- ◆ 完全平衡式音量與音質控制
- ◆ 大型高效能電源供應擁有四個獨立的迴路
- ◆ 左右對稱設計擁有堅固、穩定的結構
- ◆ 分離 phono 放大器

■ 配件

請檢查是否收到下列所有的配件

- 遙控器
- 電池(AAA, R03, UM-4) (x2)
- 電源線*
- 安全手冊

* 亞洲機型包括二種不同類型電源線，請使用符合 AC 插座之電源線。

目錄

控制鈕和功能	6
連接.....	16
附錄.....	24
故障排除.....	28

■ 有關本說明書

-  指示有關您操作時的提示。
- 照片及圖示是為了說明，可能與實際機器有些差異。
- 使用前請先閱讀“安全手冊”。

控制鈕和 功能

在本章節，您將知道 **A-S1100** 的控制鈕和功能。



控制鈕和功能

■ 前面板(第 6 至 9 頁)

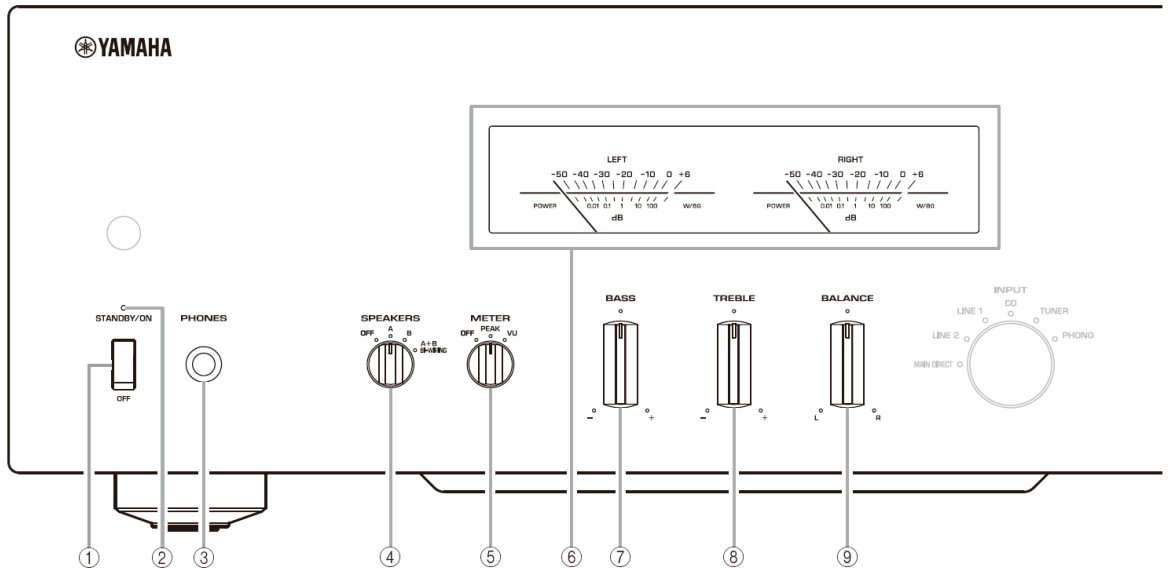

① STANDBY/ON、OFF 開關

開啟或關閉本機電源。

STANDBY/ON (上方位置)：在這個位置，您可以使用遙控器的 選擇待機(STANDBY)或開啟(ON)。

OFF (下方位置)：關閉本機電源。

注意

- 當您開啟本機電源時，本機將有幾秒鐘的延遲，才能夠重現聲音。
- 當本機處於待機模式時，如果從交流電源插座上拔下電源線，然後再次連接，將開啟本機的電源。如果本機長時間不操作，設定 STANDBY/ON、OFF 開關為 OFF。

② STANDBY/ON 指示燈

明亮：顯示本機的電源是開啟(ON)。

昏暗：顯示本機是在待機模式。

關閉：顯示本機的電源是關閉(OFF)。

③ PHONES 耳機插孔

連接耳機。

注意

- 當插入耳機時：
 - 同時關閉連接至 SPEAKERS L/R CH 端子的揚聲器組。
 - PRE OUT 插孔無訊號輸出。
 - 不能選擇 MAIN DIRECT 作為輸入訊號源。
- 當選擇 MAIN DIRECT 作為輸入訊號源時，假如將耳機插入 PHONES 插孔，PHONES 插孔亦無音訊輸出。

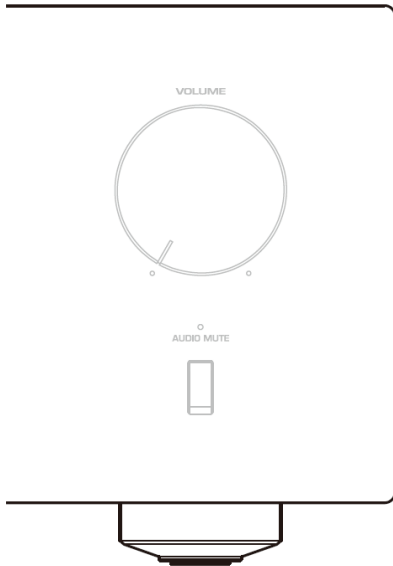

④ SPEAKERS 選擇鈕

開啟或關閉連接至後面板之 SPEAKERS L/R CH A 和/或 B 端子的揚聲器，如下。

OFF：同時關閉兩組揚聲器。

A/B：開啟連接至 A 或 B 端子的揚聲器組。

A+B BI-WIRING：同時開啟兩組揚聲器。

小心

如果使用兩組揚聲器(A 和 B)，每組揚聲器之阻抗必須是 8 Ω或更高。

⑤ METER 選擇鈕

切換儀表功能如下。

OFF：關閉儀表和照明。

PEAK：切換儀表功能至峰值電平表。峰值電平表顯示瞬間最高的音訊輸出電平。

VU：切換儀表功能至 VU (音量單位)電平顯示。VU 電平表顯示了一個有效的音訊輸出值，類似於人類的感覺。

⑥ 儀表(LEFT/RIGHT)

在 VU 或 PEAK 儀表模式顯示左、右聲道的音訊輸出電平。

METER 選擇鈕可以選擇 VU 或 PEAK 顯示。

⑦ BASS 控制鈕

調整低音範圍之音量電平。

控制範圍：- 10 dB 至+10 dB

⑧ TREBLE 控制鈕

調整高音範圍之音量電平。

控制範圍：- 10 dB 至+10 dB

⑨ BALANCE 控制鈕

調整左和右揚聲器的音訊輸出平衡，以補償因為揚聲器位置或聆聽室情況所導致的聲音不平衡。

注意

- 當 BASS 與 TREBLE 控制鈕同時設定至 0 位置，音訊訊號會旁通音調控制迴路。
- BASS、TREBLE 與 BALANCE 控制鈕不會影響輸入至 MAIN IN 插孔之訊號，及輸出至 LINE 2 REC 插孔之訊號。

控制鈕和功能

■ 前面板(第 6 至 9 頁)

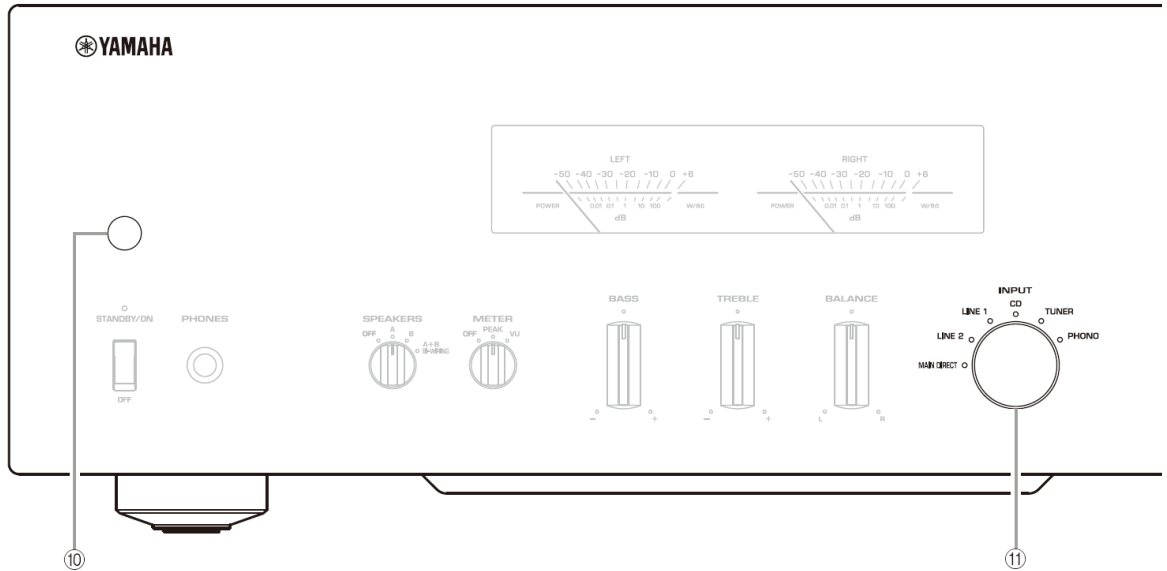

⑩ 遙控器感應器

接收來自遙控器的訊號。

⑪ INPUT 選擇鈕/指示燈

選擇輸入訊號源。使用 INPUT 選擇鈕所選擇的輸入訊號源指示燈亮燈。所選擇輸入訊號源的音訊訊號也會輸出至 LINE 2 REC 插孔。

MAIN DIRECT：選擇連接到 MAIN IN 插孔的組件。當選擇 MAIN DIRECT 作為輸入訊號源，在 PRE OUT、LINE 2 REC 和 PHONES 插孔不會輸出音訊訊號。

LINE 1/LINE 2：選擇連接到 LINE 1 或 LINE 2 插孔的組件。

CD：選擇連接到 CD 插孔的 CD 播放機。

TUNER：選擇連接到 TUNER 插孔的調諧器。

PHONO：選擇連接到 PHONO 插孔的唱盤。

注意

當選擇 LINE 2，LINE 2 REC 插孔不會輸出音訊訊號。

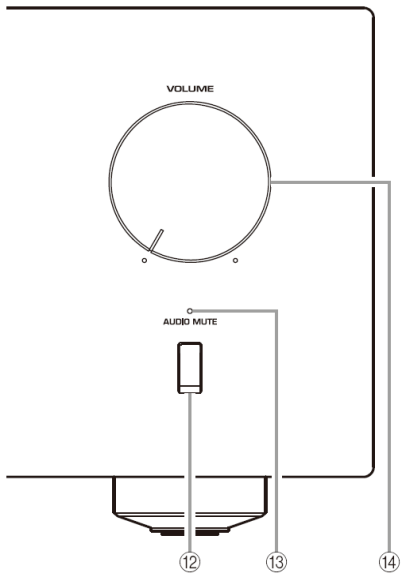

⑫ **AUDIO MUTE 開關**

向下按能降低目前的音量電平約 20 dB。再按一次此開關，可恢復先前音訊輸出的音量電平。



您也能旋轉前面板的 VOLUME 控制鈕，或按遙控器的 VOLUME +/- 以恢復音訊輸出。

⑬ **AUDIO MUTE 指示燈**

當使用 AUDIO MUTE 開關開啟靜音功能時，AUDIO MUTE 指示燈會亮燈。

⑭ **VOLUME 控制鈕**

控制音量電平。此不會影響 LINE 2 REC 插孔的輸出電平。

注意

當選擇 MAIN DIRECT 作為輸入訊號源時，VOLUME 控制鈕不會受影響；使用連接至 MAIN IN 插孔之外接擴大機的音量控制鈕來調整音量電平。

控制鈕和功能

■ 後面板

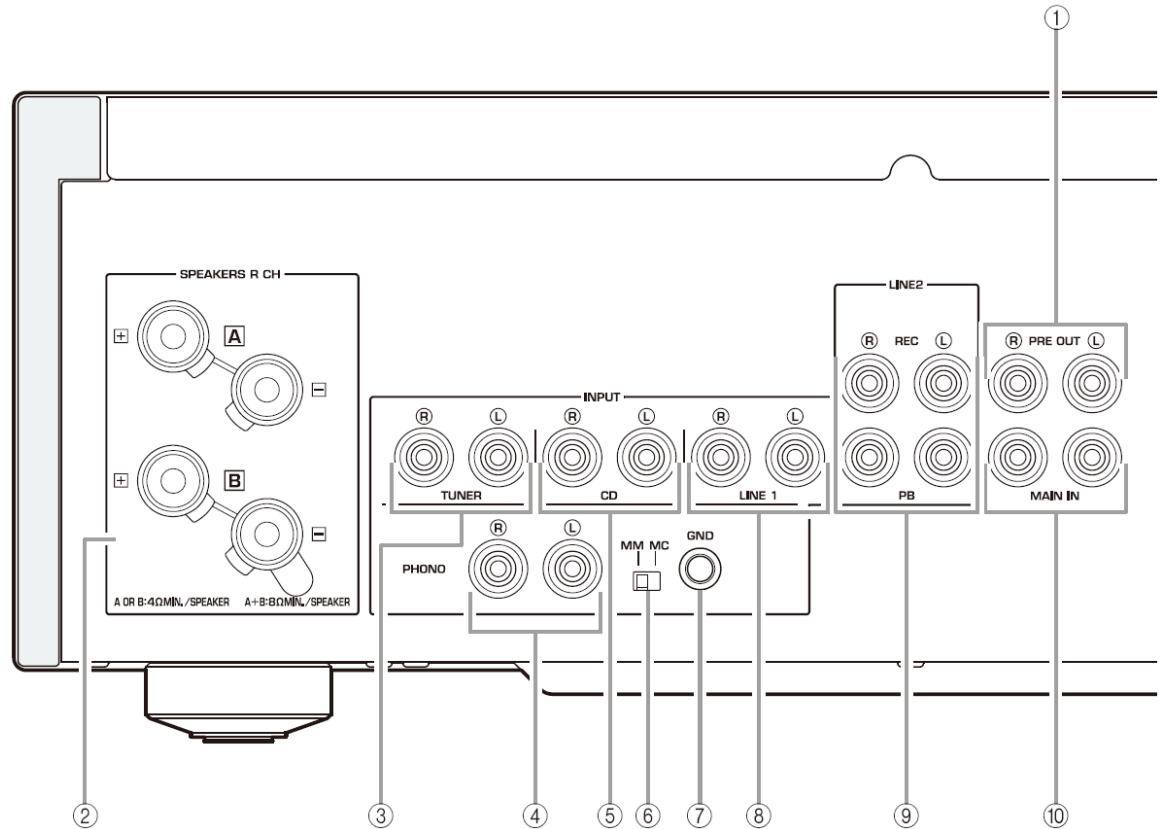

連接訊息請參閱第 16 頁。

① PRE OUT 插孔



- PRE OUT 插孔輸出與 SPEAKERS L/R CH 端子相同的聲道訊號。
- 當您連接立體聲訊號線至 PRE OUT 插孔，以便使用外接擴大機來驅動揚聲器，它不需要使用 SPEAKERS L/R CH 端子。
- BASS and TREBLE 會影響在 PRE OUT 插孔輸出的訊號。

② SPEAKERS L/R CH 端子

③ TUNER 輸入插孔

④ PHONO 輸入插孔

⑤ CD 輸入插孔

⑥ MM/MC 開關

選擇連接至 PHONO 插孔之唱盤唱頭種類。

MM：當連接的唱盤使用動磁式(MM)唱頭時，請選擇此設定。

MC：當連接的唱盤具有動圈式(MC)唱頭時，請選擇此設定。



當您更換唱頭時，請務必關閉本機電源。

⑦ GND (接地)端子

⑧ LINE 1 輸入插孔

⑨ LINE 2 插孔

提供 PB (播放)輸入插孔和 REC (錄音)輸出插孔。

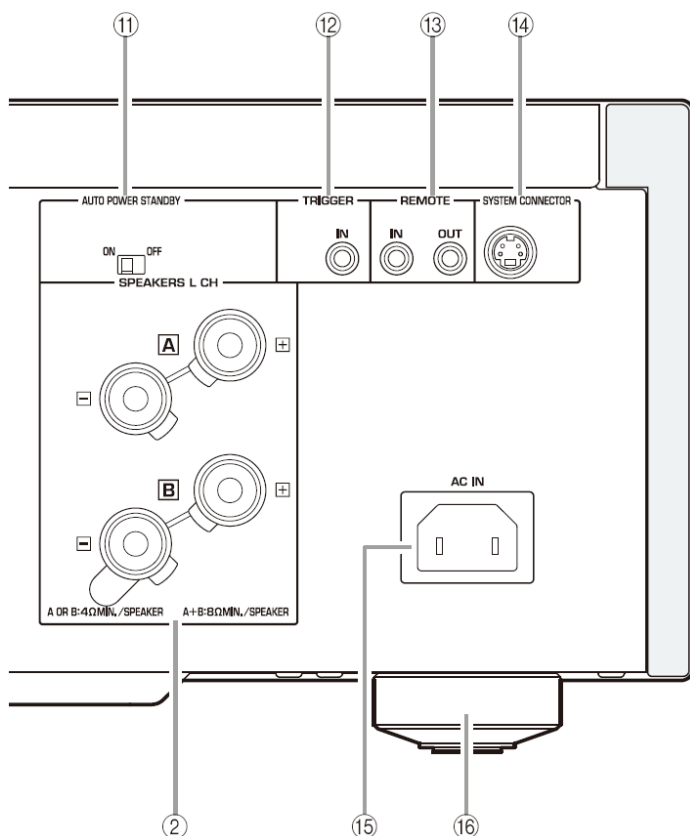

⑩ MAIN IN 插孔

使用這些插孔連接配備音量控制之外接組件。



當您選擇的 MAIN DIRECT 作為輸入訊號源，音量電平是固定的。

當您選擇 MAIN DIRECT 作為輸入訊號源，請使用連接至 MAIN IN 插孔的外接擴大機的音量控制鈕來調整音量電平。

有關連接到 MAIN IN 插孔訊息，請參閱第 16 頁和 17 頁。

⑪ AUTO POWER STANDBY 開關

ON：如果 8 小時沒有運作，本機會自動進入 STANDBY 模式。

OFF：本機不會自動進入 STANDBY 模式。

⑫ TRIGGER IN 插孔

使用此插孔來連接外接組件以便啟動觸發功能。

有關連接的詳情，請參閱第 21 頁。

⑬ REMOTE IN/OUT 插孔

使用這些插孔連接外接組件以便進行遙控。

有關連接的詳情，請參閱第 20 頁。

⑭ SYSTEM CONNECTOR

使用此連接器連接產品檢測設備以便進行維修。

⑮ AC IN 插座

使用此插座插入附帶的電源線。

有關連接的詳情，請參閱第 19 頁。

⑯ 腳座

如果本機不穩，能旋轉腳座來調整腳座的高度。

控制鈕和功能

■ 遙控器

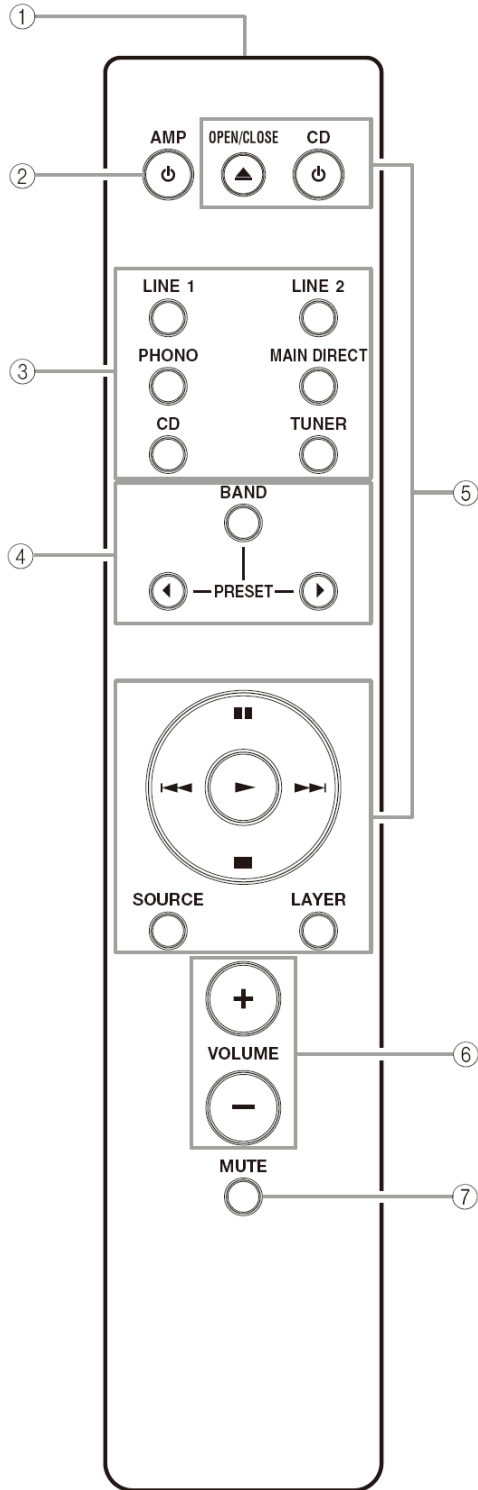

① 紅外線訊號傳輸器(Infrared signal transmitter)
輸出紅外線控制訊號。

② **AMP 按鍵**
開啟本機或切換到 STANDBY 模式。
待機模式的詳情，請參閱“前面板”(第 6 頁)。

③ **輸入選擇鍵**
選擇要播放的輸入訊號源。
所選擇輸入訊號源的音訊訊號輸出至 LINE 2 REC 插孔。



當選擇 LINE 2 作為輸入訊號源，LINE 2 REC 插孔不會輸出音訊訊號。

LINE: 選擇連接到 LINE 1 或 LINE 2 插孔之組件。

PHONO: 選擇連接到 PHONO 插孔之唱盤。

MAIN DIRECT: 選擇連接到 MAIN IN 插孔之組件。當選擇 MAIN DIRECT 作為輸入訊號源，在 PRE OUT、LINE 2 REC 和 PHONES 插孔不會輸出音訊訊號。

CD: 選擇連接到 CD 插孔的 CD 播放機。

TUNER: 選擇連接到 TUNER 插孔之調諧器。

④ **調諧器控制鍵**
控制 Yamaha 調諧器的功能。詳情請參閱您調諧器的使用說明書。

注意

某些 Yamaha 調諧器不能經由這遙控器控制。



⑤ CD 播放機控制鍵

控制 Yamaha CD 播放機的各种功能。詳情請參閱您 CD 播放機的使用說明書。





 **CD 鍵**：開啟 CD 播放機或切換到待機模式。

 **OPEN/CLOSE 鍵**：開啟/關閉 CD 播放機的光碟片匣。

 **(播放)**：開始播放。

 **(暫停)**：暫停播放，按  或  恢復播放。

 **(停止)**：停止播放。

  /   **(跳躍)**：跳躍至下一首曲目，或跳躍回到目前曲目的開始處。

SOURCE：選擇 Yamaha CD 播放機所播放的訊號源。每次按下本鍵會變更播放的訊號源。

LAYER：在 SA-CD 和 CD 之間切換混合 SA-CD 的播放層。

注意

某些 Yamaha CD 播放機不能經由這遙控器控制。

⑥ VOLUME +/- 鍵

控制音量電平。

注意

當您選擇 MAIN DIRECT 作為輸入訊號源，不會影響 VOLUME 鍵。在連接至 MAIN IN 插孔之外接擴大機調整音量電平。

⑦ MUTE 鍵

減少目前的音量約 20 dB。再次按本鍵能恢復音訊輸出到原來的音量。按 VOLUME +或-鍵也能取消靜音。

控制鈕和功能

■ 安裝遙控器電池

- 1 請將電池盒蓋取下。
- 2 請按照位於電池盒內側的極性標記(+和-), 插入二顆電池(AAA, R03, UM-4)。

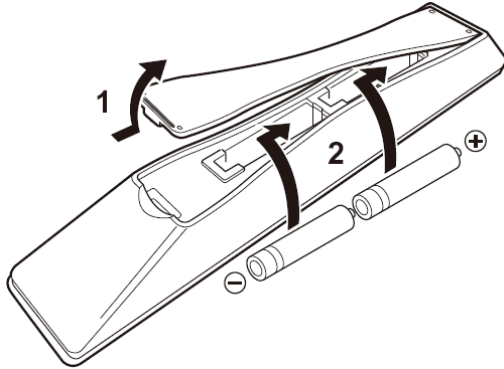

- 3 將電池盒蓋重新蓋回。

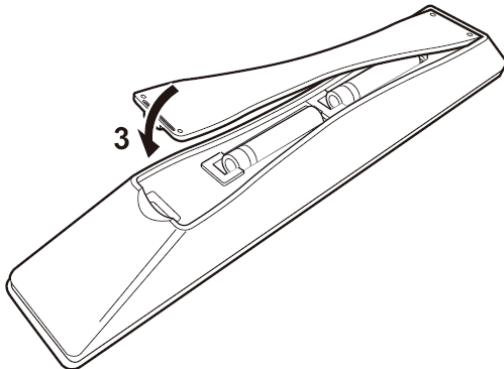

■ 遙控器操作範圍

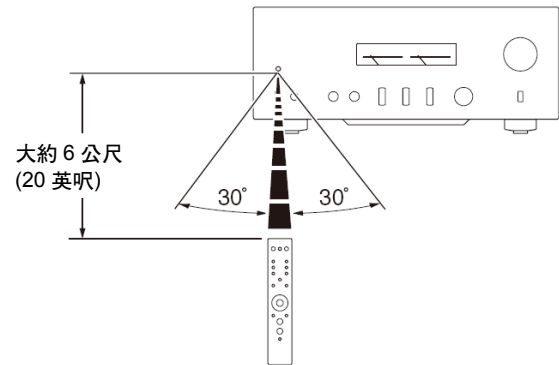

遙控器傳輸一道有方向性的紅外線光束。在操作期間，請務必將遙控器直接對準本機前面板上的遙控感應器。

連接

在本章節裡，您將在 **A-S1100**、揚聲器和訊號源組件之間進行連接。



連接

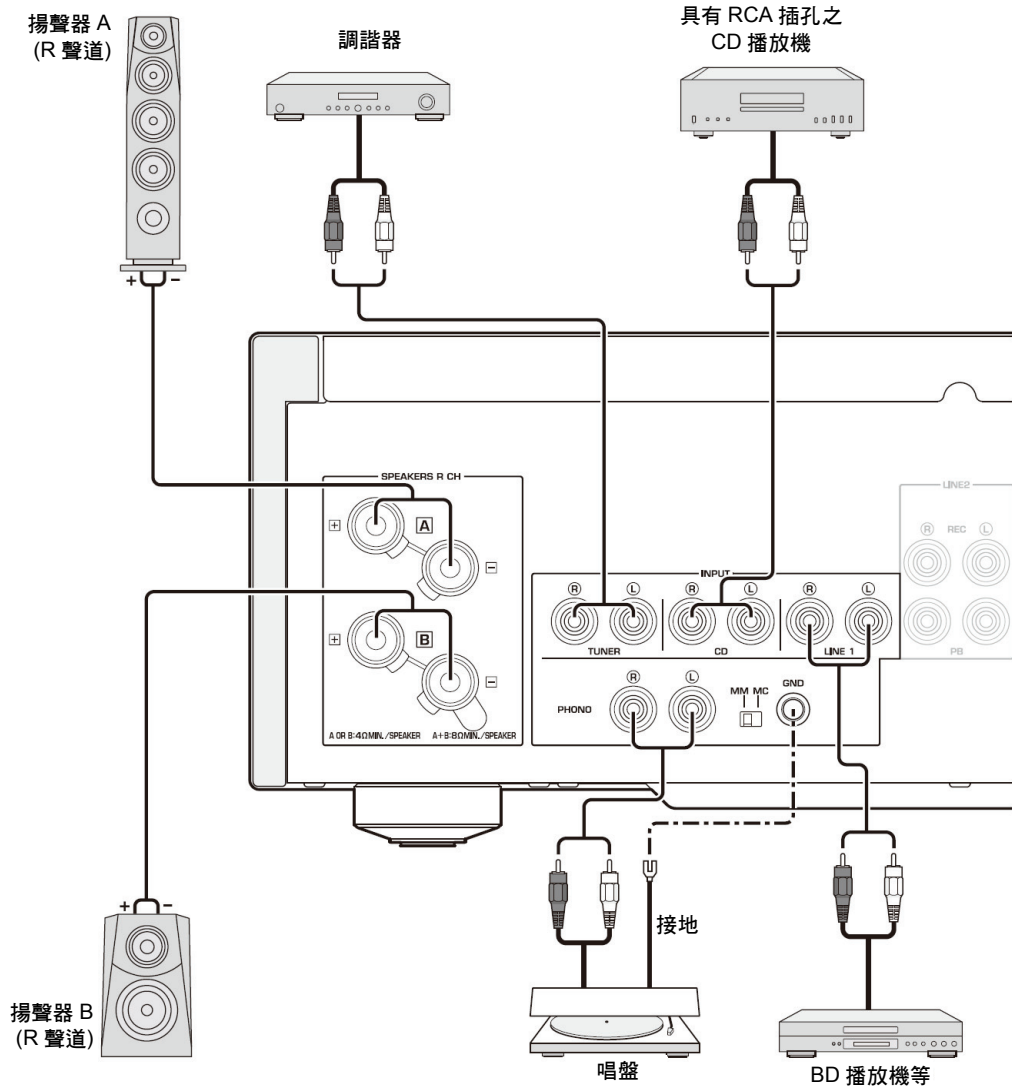

注意

- 不要讓裸露的揚聲器訊號線互相接觸，也不要使其接觸到本機的任何金屬部分，否則可能損壞本機及/或揚聲器。
- 所有的連接均需正確：L (左)至左聲道、R (右)至右聲道、“+”至“+”和“-”至“-”。假如接線錯誤，將聽不到聲音自揚聲器輸出，假如揚聲器的極性連接錯誤，聲音將會不自然且缺乏低音。此外，請參閱您每一組件的使用說明書。
- 使用 RCA 非平衡式訊號線連接除了揚聲器之外的其他組件。
- 請將唱盤連接至 GND 端子以降低訊號雜訊。然而，對於某些未連接至 GND 端子的唱盤，您可能只聽到極少的雜訊。

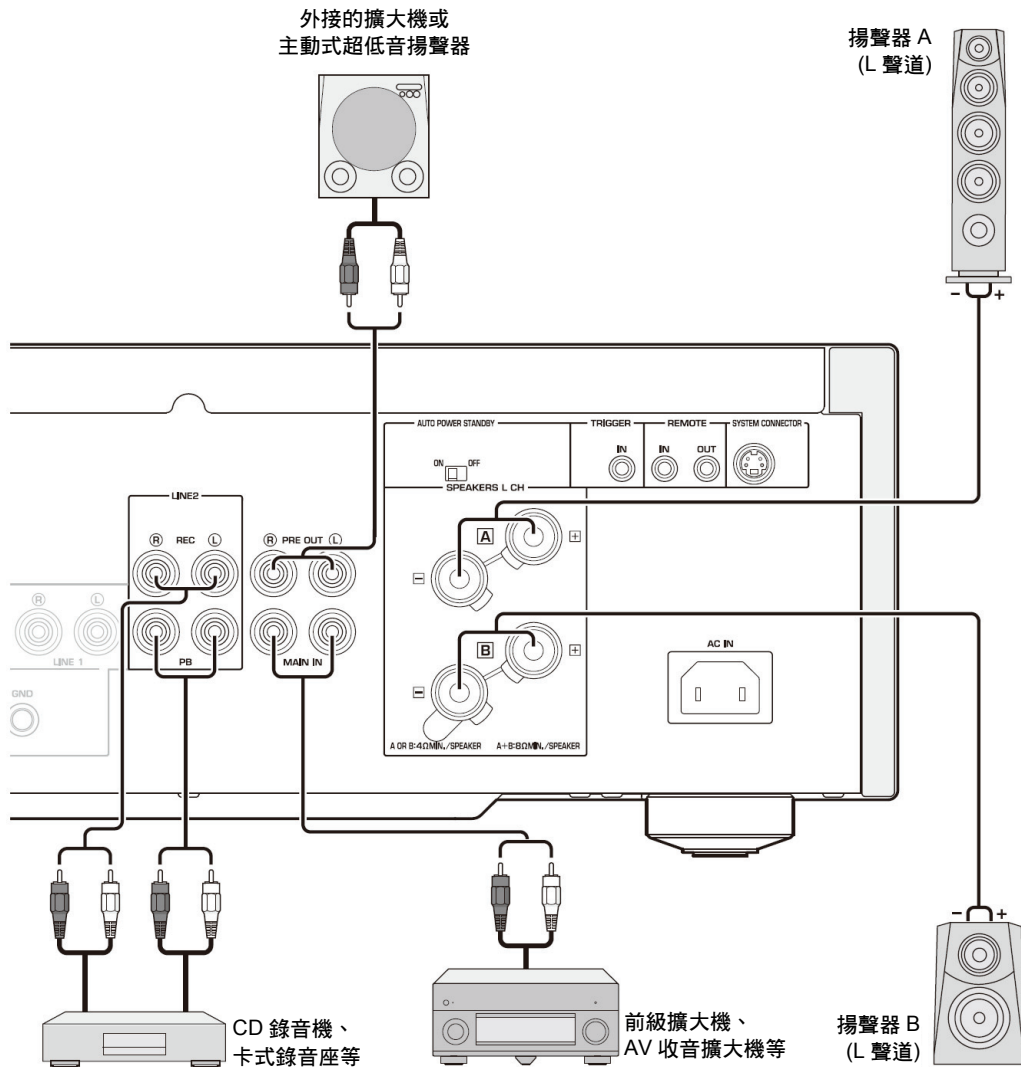

注意

- 因為 A-S1100 功率擴大機為浮動式平衡類型，不能進行下列連接方式：
 - 將左聲道的“-”端子與右聲道的“-”端子連接，並且左聲道的“+”端子與右聲道的“+”端子連接(圖 1)。
 - 將應連接至左聲道的“-”端子卻連接至右聲道的“-”端子，反之亦然(交叉連接，圖 2)。
 - 故意將左/右聲道的“-”端子與本機後面板金屬部分連接，而且意外碰觸他們。
- 勿將主動式超重低音喇叭連接至 SPEAKERS L/R CH 端子，連接至本機之 PRE OUT 插孔。
- 不要連接沒有音量控制的組件至 MAIN IN 插孔，例如 CD 播放機，因為輸入至 MAIN IN 插孔訊號的音量電平是固定的。如果連接這樣的設備時，聲音可能破裂，並且本機和/或揚聲器可能被損壞。

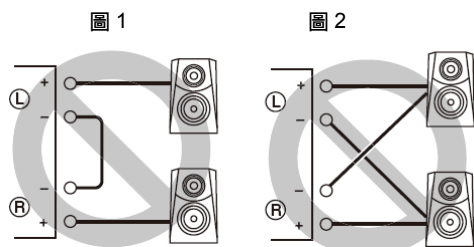

連接

■ 連接揚聲器

- 1 每一條揚聲器訊號線尾端剝除約 10 mm 的絕緣外皮和將裸線的線心扭在一起，以免造成短路。

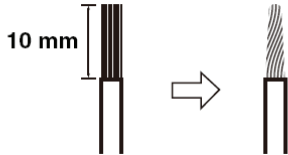

- 2 鬆開旋鈕，將裸線插入每一端子之插孔內。

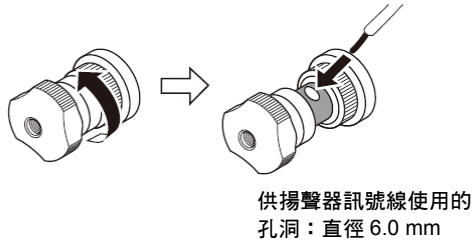

- 3 轉緊旋鈕。



小心

當鬆開揚聲器端子的旋鈕，不要旋轉過度。旋鈕可能會脫落，造成被幼童吞嚥了危險。

注意

- 金屬架與揚聲器端子碰觸可能會導致短路並損壞本機。當本機安裝在音響架時，請保持足夠的空隙以防止揚聲器端子碰觸到音響架。
- 為了減少觸電的危險，當本機開啟時，請勿觸摸揚聲器端子。

■ 連接香蕉型插頭 (歐洲機型除外)

首先轉緊旋鈕，然後將香蕉型插頭插入對應端子裡的末端。

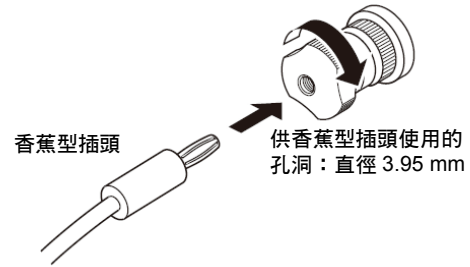

■ 連接 Y 型壓接式喇叭端子

- 1 鬆開旋鈕，然後將 Y 型壓接式喇叭端子插入轉環與底座之間。

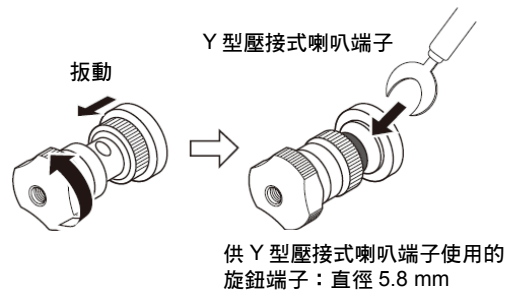

- 2 轉緊旋鈕。

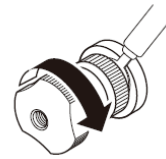

■ 雙線連接(Bi-wire connection)

雙線連接可將低音自中音和高音組合分離。與雙線連接相容的揚聲器擁有四個連接柱狀端子。這兩組端子可讓揚聲器分成兩個獨立部分。此分離將中頻和高頻喇叭單體連接至其中一組端子，低頻喇叭單體則連接至另一組端子。

雙線連接範例(R 聲道)

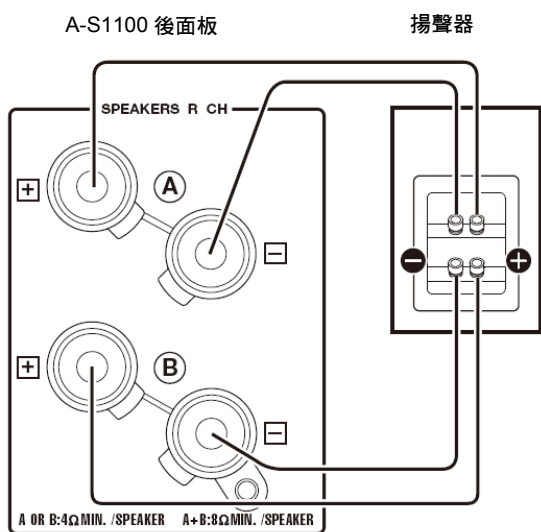

小心

當使用雙線連接時，每一支揚聲器之阻抗必須是 8 Ω 或更高。

注意

移除揚聲器短棒或橋接器，以便分離 LPF (低通濾波器)和 HPF (高通濾波器)分頻點。



欲使用雙線連接，請將前面板之揚聲器選擇器切換至 A+B BI-WIRING 位置。

■ 連接電源線

當完成所有的連接後，將電源線插入 AC IN 連接器，然後將電源線插頭插入 AC 插座。

A-S1100 後面板

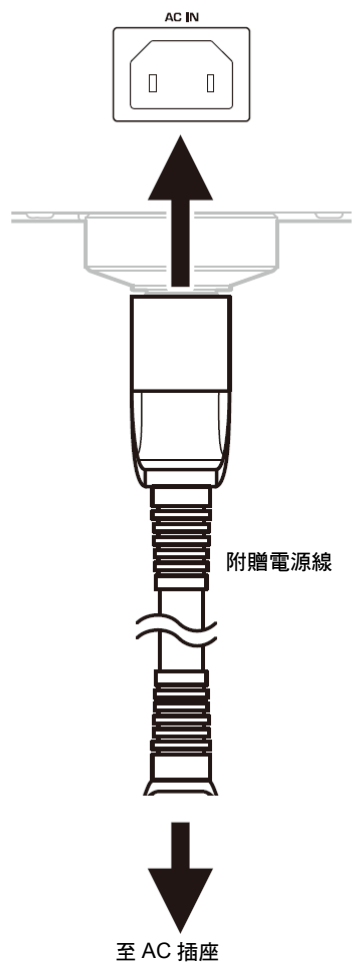

連接

■ 從另一個房間操作本機

如果您連接紅外線接收器和發射器到本機的 REMOTE IN/OUT，您可以使用附贈的遙控器在另一個房間操作本機和/或外接組件。

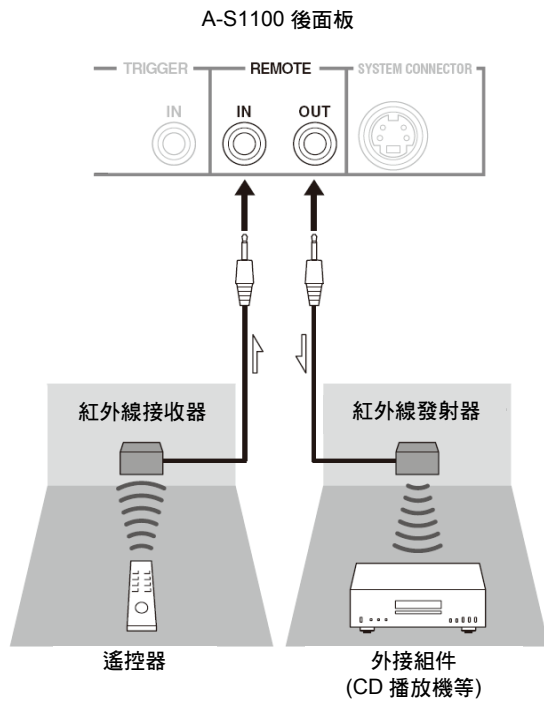

■ Yamaha 組件之間的遙控連接

當您有另一部支援遙控連接的 Yamaha 組件，如同本機，便不需要一部紅外線發射器。您可以使用單聲道迷你插頭訊號線，經由連接紅外線接收器和其他組件的 REMOTE IN 至本機的 REMOTE IN/OUT 插孔傳輸遙控訊號。

可以連接最多三部 Yamaha 組件(包括本機)。

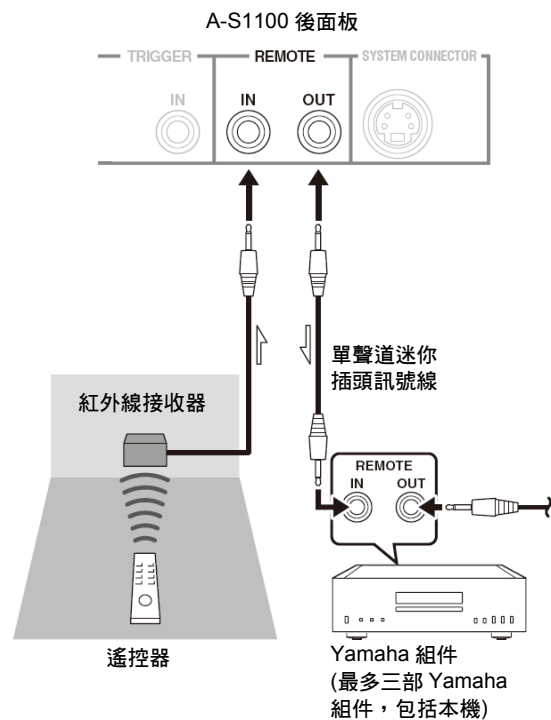

■ 連接支援觸發功能之組件，例如 **Yamaha AV 收音擴大機**

本機的操作可與所連接組件的操作同步控制，例如 Yamaha AV 收音擴大機(電源 ON/STANDBY 或 MAIN DIRECT 輸入選擇)。

連接 Yamaha AV 收音擴大機 PRE OUT 插孔和 TRIGGER OUT 插孔至本機，如下圖所示：

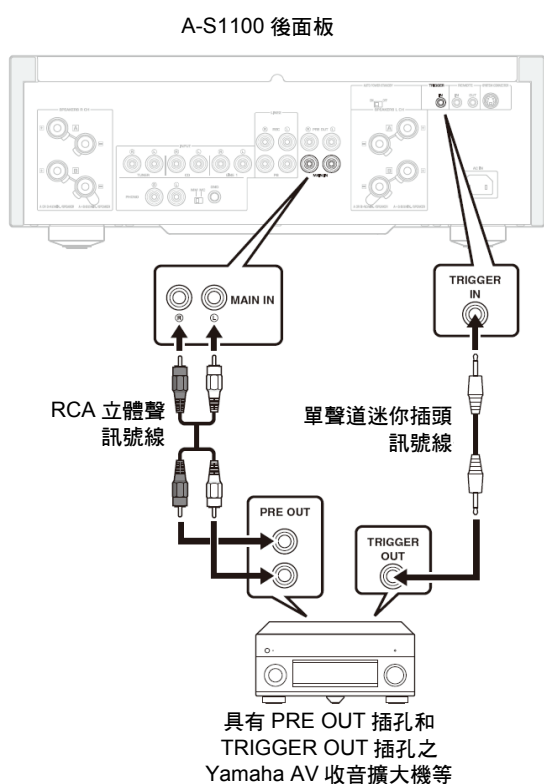

當所連接組件的電源開啟時，本機電源開啟，輸入自動設定為 MAIN DIRECT。

當選擇 MAIN DIRECT 作為輸入訊號源時，如果所連接組件的電源關閉，則本機進入待機模式。

注意

要啟用同步，在組件連接到 MAIN IN 插孔之前，請關閉本機。當本機的 STANDBY/ON、OFF 開關設定為 OFF 時，不能啟動同步。



附錄

在本章節裡，您將發現 **A-S1100** 的技術規格。

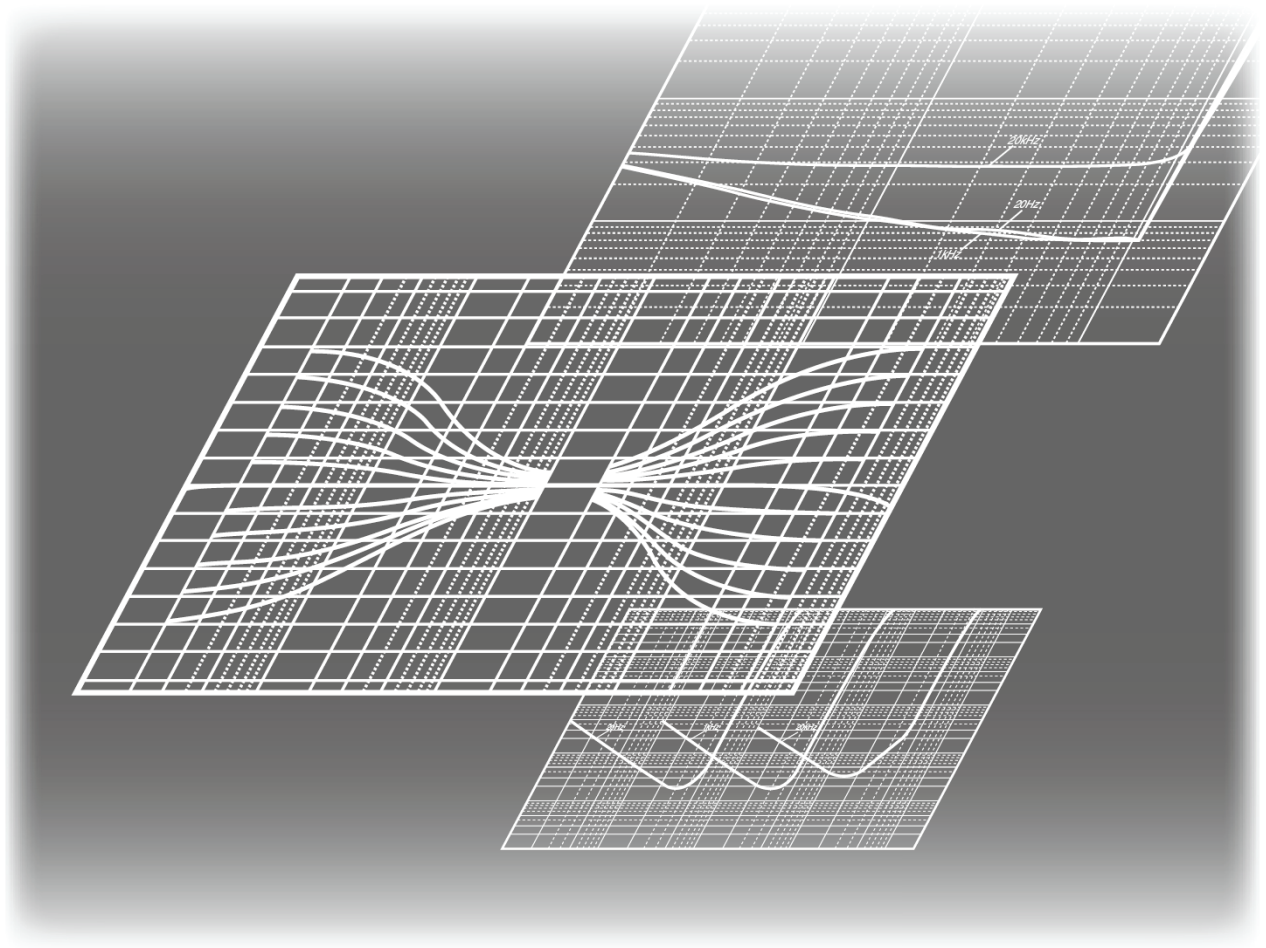

附錄

規格

電源部分

- 額定輸出功率
[美國、加拿大、台灣、中國、韓國、澳大利亞、英國和歐洲機型]
(L/R, 8 Ω, 20 Hz 至 20 kHz, 0.07% THD)
.....90 W + 90 W
(L/R, 4 Ω, 20 Hz 至 20 kHz, 0.07% THD)
.....150 W + 150 W
[亞洲機型]
(L/R, 8 Ω, 20 Hz 至 20 kHz, 0.07% THD)
.....90 W + 90 W
(L/R, 6 Ω, 20 Hz 至 20 kHz, 0.07% THD)
.....110 W + 110 W
- 動態功率(IHF)
(8 Ω)105 W + 105 W
(6 Ω)135 W + 135 W
(4 Ω)190 W + 190 W
(2 Ω)220 W + 220 W
- 動態餘裕
(8 Ω)0.67 dB
- 最大輸出功率
[限英國與歐洲機型]
(1 kHz, 0.7% THD, 4 Ω).....160 W + 160 W
- 最大可用輸出功率(JEITA)
[限台灣、中國、韓國、亞洲和英國機型]
(1 kHz, 10% THD, 8 Ω).....120 W + 120 W
(1 kHz, 10% THD, 4 Ω).....190 W + 190 W
- IEC 輸出功率[限英國與歐洲機型]
(1 kHz, 0.02% THD, 8 Ω).....95 W + 95 W
- 功率頻寬
(MAIN L/R, 0.1% THD, 45 W, 8 Ω)
.....10 Hz 至 50 kHz
- 阻尼因素
(1 kHz, 8 Ω)250 或以上
- 最大輸入訊號電壓
PHONO MM (1 kHz, 0.5% THD) . 50 mVrms
PHONO MC (1 kHz, 0.5% THD) . 2.2 mVrms
CD 等(1 kHz, 0.5% THD).....2.80 Vrms
- 額定輸出電壓/輸出阻抗
REC OUT200 mVrms/1.5 kΩ
PRE OUT1.0 Vrms/1.5 kΩ
- 頻率響應
CD 等(5 Hz 至 100 kHz).....+0/-3 dB
CD 等(20 Hz 至 20 kHz).....+0/-0.3 dB
- RIAA 等化差異
PHONO MM±0.5 dB
PHONO MC.....±0.5 dB
- 總調譜失真加噪訊
PHONO MM 至 REC OUT
(20 Hz 至 20 kHz, 1.2 Vrms) 0.005%
PHONO MC 至 REC OUT
(20 Hz 至 20 kHz, 1.2 Vrms) 0.02%
CD 等至 SPEAKERS OUT
(20 Hz 至 20 kHz, 50 W/8 Ω)..... 0.025%

- 噪訊比(IHF-A 網路)
PHONO MM (5 mVrms, 輸入短路).... 90 dB
PHONO MC (500 μVrms, 輸入短路) . 83 dB
CD 等(200 mVrms, 輸入短路)..... 100 dB
- 殘留雜訊(IHF-A 網路)..... 50 μVrms

控制部分

- 輸入靈敏度/輸入阻抗
CD 等200 mVrms/47 kΩ
PHONO MM2.5 mVrms/47 kΩ
PHONO MC100 μVrms/50 Ω
MAIN IN1.0 Vrms/47 kΩ
- 耳機孔額定輸出功率
CD 等(1 kHz, 32 Ω, 0.2% THD)
.....25 mW + 25 mW
- 聲道分離
CD 等(輸入, 5.1 kΩ Terminated, 1 kHz/10 kHz)
.....74/54 dB 或以上
PHONO MM (輸入短路, 1 kHz/10 kHz, Vol.:
-30 dB)90/77 dB 或以上
PHONO MC (輸入短路, 1 kHz/10 kHz, Vol.:
-30 dB)66/65 dB 或以上
- 音調控制特性
低音
加強/截斷(50 Hz)..... ±9 dB
分頻點350 Hz
高音
加強/截斷(20 kHz) ±9 dB
分頻點3.5 kHz

一般

- 電源供應
[美國和加拿大機型] AC 120 V, 60 Hz
[台灣機型].....AC 110 V, 60 Hz
[中國機型].....AC 220 V, 50 Hz
[韓國機型].....AC 220 V, 60 Hz
[澳大利亞機型].....AC 240 V, 50 Hz
[英國和歐洲機型].....AC 230 V, 50 Hz
[亞洲機型].....AC 220 - 240 V, 50/60 Hz
- 電力消耗
[亞洲機型].....250 W
[其他機型].....350 W
- 待機電力消耗0.3 W
- 尺寸(寬 x 高 x 深).....435 x 157 x 463 毫米
.....(17-1/8 x 6-1/8 x 18-1/4 英吋)
- 重量23.3 公斤(51.磅)

* 規格如有變更, 恕不另行通知。





■ 區塊圖

附錄

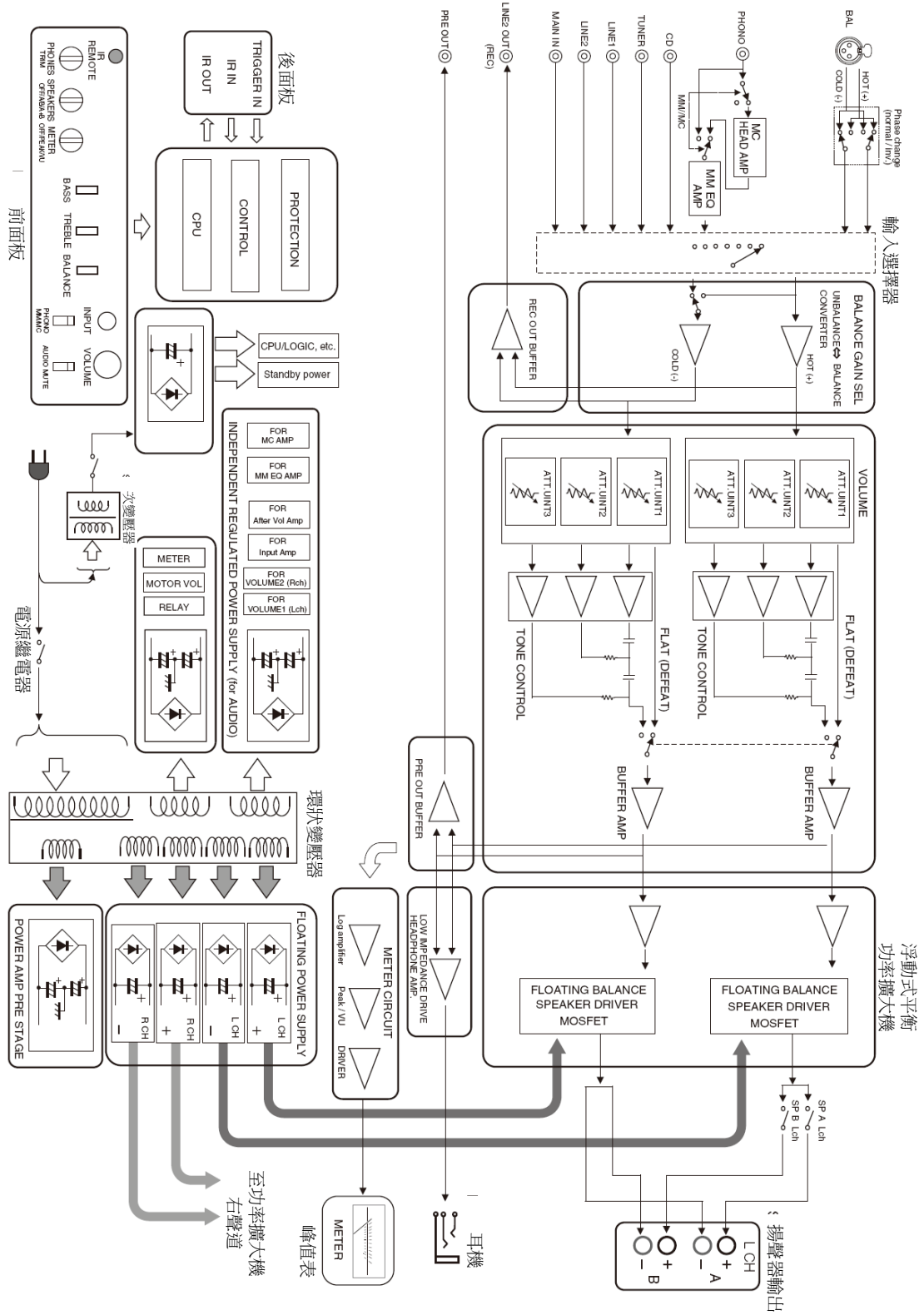

■ 音質控制特性

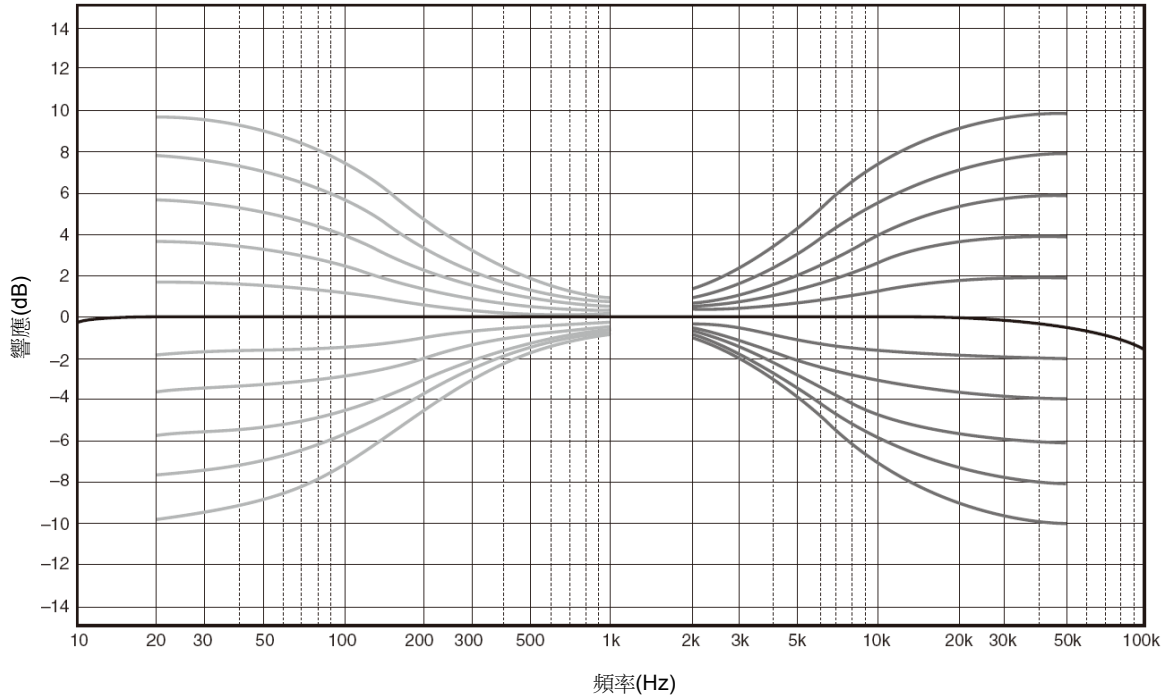

■ 總諧波失真

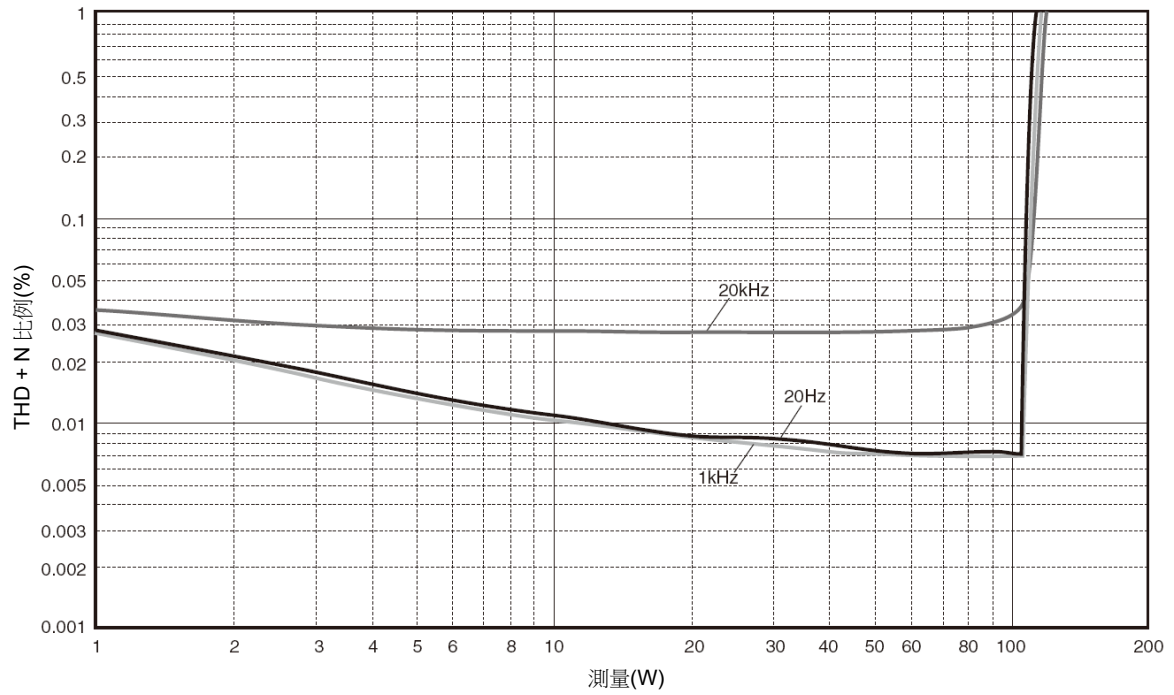

附錄

■ 總諧波失真(PHONO)

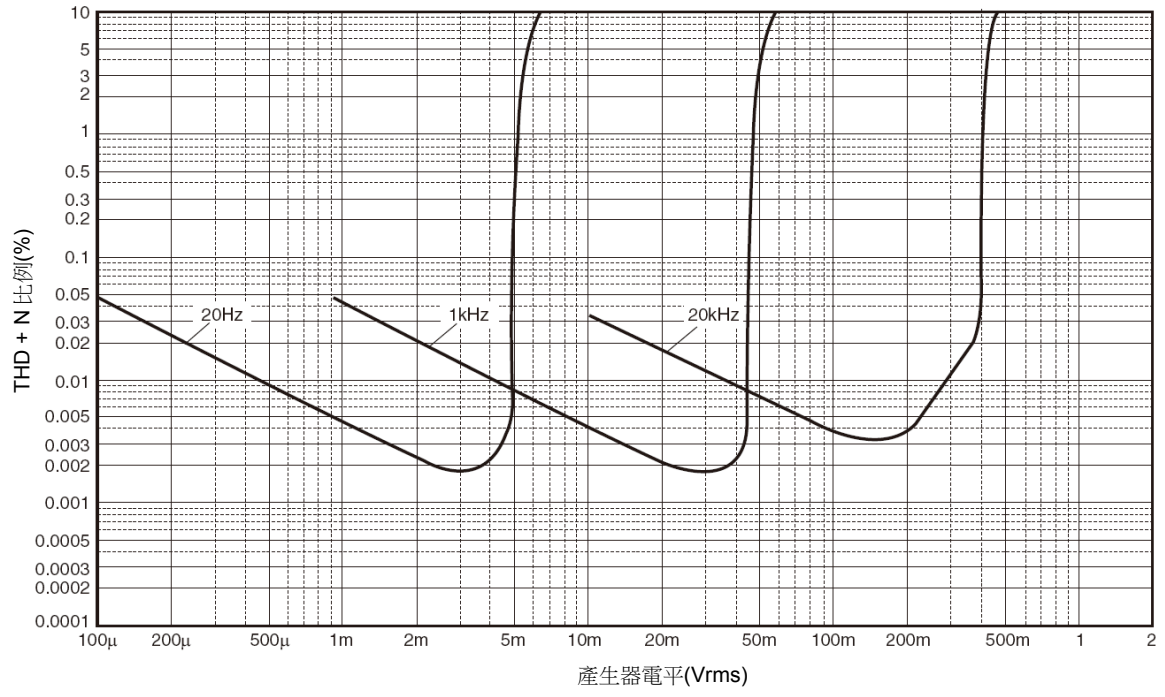

故障排除

若本機功能不正常，請參閱下列圖表，若其故障的徵狀未列示或下列說明沒有幫助，請關閉本機電源，拔掉電源線，並聯絡最近的 Yamaha 授權經銷商或服務中心尋求協助。

問題	原因	處理方法	參考頁次
本機電源無法開啟。	AC 電源線未連接至後面板的 AC IN 插座或未插入牆壁 AC 插座。	牢固地連接電源線。	19
	因短路等原因，保護迴路被啟動。	檢查揚聲器訊號線是否相互接觸，或與本機後面板短路，然後再次打開本機電源。	18
	本機遭受強烈的電擊(例如閃電和強烈的靜電)。	關閉本機，拔掉電源線，30 秒後重新插上插頭並開始正常操作。	—
前面板 STANDBY/ON 指示燈閃爍。	因短路等原因，保護迴路被啟動。	檢查揚聲器訊號線是否相互接觸，或與本機後面板短路，然後再次打開本機電源。	18
	本機內部迴路發生問題。	拔掉電源線，並聯絡最近的 Yamaha 授權經銷商或服務中心。	—
當開啟電源時，前面板 INPUT 指示燈閃爍，音量降低。	因短路等原因，保護迴路被啟動。	檢查揚聲器訊號線是否相互接觸，或與本機後面板短路，然後再次打開本機電源。	18
沒有聲音。	不正確連接輸入或輸出訊號線。	連接好訊號線，若問題持續無改善，訊號線可能已損壞。	16
	未選擇適當的輸入訊號源。	使用前面板上之 INPUT (或遙控器上之輸入選擇器按鍵其中之一)選擇適當輸入訊號源。	8, 12
	SPEAKER 選擇器未設定至 OFF。	將 SPEAKER 開關切換至適當位置。	7
	揚聲器連接未連接牢。	牢固地連接。	18
聲音突然消失。	因短路等原因，保護迴路被啟動。	檢查揚聲器訊號線是否相互接觸，或與本機後面板短路，然後再次打開本機電源。	18
不能調整音量電平。	選擇 MAIN DIRECT 作為輸入訊號源。	調整所連接組件的音量。或連接外接組件到除 MAIN IN 以外的輸入插孔，並選擇相應的輸入訊號源。	8, 9
只有單側的揚聲器有聲音。	未正確連接訊號線。	連接好訊號線，若問題持續無改善，訊號線可能已損壞。	16
	平衡控制不正確設定。	將平衡控制設定至適當位置。	7
缺乏低音及無氣氛。	擴大機或揚聲器的 + 和 - 訊號線接反。	將揚聲器訊號線連接至正確的 + 和 - 相位。	16

附錄

問題	原因	處理方法	參考頁次
聽到哼聲。	未正確連接訊號線。	請將音訊訊號線插頭插緊，若問題依然存在，則可能是訊號線已損壞。	16
	唱盤未連接至 GND 端子。	將唱盤接地線連接至本機 GND 端子。	16
當使用耳機聆聽連接至本機之 CD 播放機，聲音劣化。	本機電源關閉。	開啟本機電源。	—
當播放唱片時，音量電平很低。	後面板上的 MM/MC 開關設定不正確。	根據唱盤的唱頭類型，將 MM/MC 開關切換至 MM 或 MC 位置。	10
遙控器無法運作或功能不正確。	錯誤距離或角度。	遙控器操控的最大範圍為距前面板 6 公尺(20 英尺)及離軸心 30 度之內。	14
	陽光或光線(變頻式螢光燈等)直接照射在本機的遙控感應器上。	改變本機位置。	8
	電池電力微弱。	更換所有電池。	14

本機之照顧

側面板外觀的拋光

建議使用 Yamaha 鋼琴擦拭布(另售)。對於嚴重的髒汙，請使用完全擰乾之軟布。

其他外觀

當擦拭本機時，請勿使用化學溶劑(例如酒精或稀釋劑等)，將可能會損壞其塗裝。請使用一片乾淨的乾布，對於嚴重的髒汙，將軟布沾點用水稀釋的清潔劑，然後擰乾它來清潔本機。



台灣山葉音樂股份有限公司
YAMAHA MUSIC & ELECTRONICS TAIWAN CO., LTD.

<http://tw.yamaha.com>

總公司 : (02)7741-8888 新北市板橋區遠東路1號2樓

客務專線 : 0809-091388

YAMAHA CORPORATION

© 2014 Yamaha Corporation ZK31740