



AV收音擴大機

RX-V585

使用說明書

musicCast

- 本機係用於欣賞視訊和音樂的家用產品。
- 本說明書介紹本機日常用戶的準備和操作。
- 使用本機前、請閱讀隨附的小冊子“**快速入門指南**”。

# 目錄

## 使用本機前

本說明書使用方法.....	7
本說明書使用方法.....	7
檢查配件.....	7
檢查配件.....	7
使用遙控器.....	7
將電池插入遙控器.....	7
遙控器的操作範圍.....	7

## 功能

本機功能介紹.....	8
部件名稱和功能.....	10
前面板部件名稱和功能.....	10
前方顯示螢幕部件名稱和功能.....	12
後面板部件名稱和功能.....	13
遙控器部件名稱和功能.....	14

## 準備

1 連接揚聲器.....	15
揚聲器的名稱和功能.....	15
待連接的揚聲器系統和揚聲器.....	16
揚聲器要求.....	16
設定揚聲器阻抗.....	17
纜線要求.....	17
如何連接揚聲器.....	17
如何放置揚聲器（揚聲器系統）.....	19
連接支援雙功放連接的前置揚聲器.....	24
2 連接電視.....	25
與電視的 HDMI 連接.....	25
與電視的視訊（復合視訊）連接.....	25

3 連接播放裝置.....	26
與 BD/DVD 播放機等視訊裝置的 HDMI 連接.....	26
使用 HDMI 以外的纜線與播放裝置連接.....	26
連接到前面板上的插孔.....	27
4 連接 FM/AM 天線.....	28
連接 FM/AM 天線.....	28
5 準備連接到網路.....	29
準備連接到網路.....	29
連接網路纜線（有線連接）.....	29
準備無線天線（無線連接）.....	30
6 插入電源線插頭.....	30
插入電源線插頭.....	30
7 選擇螢幕選單語言.....	31
選擇螢幕選單語言.....	31
8 配置必要的揚聲器設定.....	32
分配揚聲器配置.....	32
自動最適化揚聲器設定（YPAO）.....	33
來自 YPAO 的錯誤訊息.....	35
來自 YPAO 的警告訊息.....	36
9 設定 MusicCast.....	37
MusicCast 介紹.....	37
使用 MusicCast CONTROLLER.....	37
將本機新增至 MusicCast 網路.....	37

## 享受聲音

享受音場效果.....	38
選擇您最愛的聲音模式.....	38
享受三維音場（CINEMA DSP 3D）.....	38
享受針對內容類型最佳化的音場效果.....	39
在不使用環繞聲揚聲器的情況下享受音場效果（Virtual CINEMA DSP）.....	39
用 5 個前置揚聲器享受環繞聲（Virtual CINEMA FRONT）.....	39
用耳機享受環繞聲（SILENT CINEMA）.....	39

<b>享受未處理的播放</b> .....	<b>40</b>
享受原始聲音（直接解碼）.....	40
在沒有音場效果的情況下享受多聲道播放（環繞聲解碼器）.....	40
享受純粹的高逼真度聲音（直接播放）.....	41
<b>想享受增強的低音聲音</b> .....	<b>41</b>
增強低音（重低音）.....	41
<b>享受增強的壓縮音樂</b> .....	<b>42</b>
以增強音效（Compressed Music Enhancer）播放數位壓縮格式.....	42
<b>享受 Dolby Atmos®和 DTS:X™</b> .....	<b>42</b>
享受 Dolby Atmos®和 DTS:X™.....	42
<b>在多數房間內享受音樂</b> .....	<b>43</b>
在多數房間內播放音樂.....	43
連接 Zone B 揚聲器.....	43
操作 Zone B.....	44
修正 Zone A 和 Zone B 之間的音量差異.....	45
個別調整 Zone B 音量.....	45
<b>播放</b> .....	<b>46</b>
<b>基本播放程序</b> .....	<b>46</b>
播放視訊和音樂的基本步驟.....	46
切換前方顯示螢幕上的資訊.....	47
播放螢幕的項目名稱和功能.....	48
瀏覽螢幕的項目名稱和功能.....	49
<b>收聽 FM/AM 廣播</b> .....	<b>50</b>
設定頻率間距.....	50
選擇接收頻率.....	51
選擇預設電台.....	52
自動登錄廣播電台（Auto Preset）.....	52
手動登錄廣播電台.....	53
清除預設電台.....	54
顯示 Radio Data System 資訊.....	54
自動接收交通資訊.....	55
<b>播放儲存在 Bluetooth®裝置的音樂</b> .....	<b>56</b>
在本機上播放 Bluetooth®裝置的音樂.....	56

<b>用 AirPlay 播放音樂</b> .....	<b>57</b>
用 AirPlay 播放 iTunes/iPhone 的音樂內容.....	57
<b>播放儲存在 USB 儲存裝置上的音樂</b> .....	<b>58</b>
播放 USB 儲存裝置的內容.....	58
<b>播放儲存在媒體伺服器（電腦/NAS）的音樂</b> .....	<b>59</b>
媒體伺服器（電腦/NAS）上的媒體分享設定.....	59
播放儲存在媒體伺服器（電腦/NAS）的音樂.....	59
<b>收聽網路廣播</b> .....	<b>61</b>
選擇一個網路廣播電台.....	61
登錄喜愛的網路廣播電台.....	61
<b>聆聽音樂串流服務</b> .....	<b>62</b>
聆聽串流服務.....	62
<b>實用播放功能</b> .....	<b>63</b>
SCENE 功能.....	63
捷徑功能.....	65
<b>配置各播放源的播放設定（OPTION 選單）</b> .....	<b>67</b>
Option 選單的基本操作.....	67
OPTION 選單的項目.....	68
切換輸入源.....	69
調整音訊輸出的音調.....	69
配置 DSP/Surround.....	69
播放期間糾正音量差異.....	72
啟用唇音同步調整.....	72
檢查視訊／音訊訊號相關資訊.....	73
將另一個輸入源的音訊與當前輸入源的視訊結合.....	73
選擇要隨選定音訊源輸出的視訊源.....	74
在用於 FM 廣播接收的立體聲與單聲道之間切換.....	74
基本步驟廣播電台的預設值.....	75
自動接收交通資訊.....	76
配置隨機設定.....	76
配置重複設定.....	77
透過 AirPlay 啟用音量控制.....	77
將網絡廣播電台新增至“我的最愛”資料夾.....	77
從“我的最愛”資料夾移除網絡廣播電台.....	77

# 配置

78

## 配置各種功能 (SETUP 選單) ..... 78

SETUP 選單的基本操作.....	78
設定選單項目.....	79

## 配置揚聲器設定..... 82

設定揚聲器系統.....	82
設定超低音揚聲器的用途.....	82
設定前置揚聲器的尺寸.....	82
設定中央揚聲器的用途及其尺寸.....	83
設定環繞聲揚聲器的用途及其尺寸.....	83
設定後置環繞聲揚聲器的用途及其尺寸.....	84
設定臨場揚聲器的用途及其尺寸.....	84
設定臨場揚聲器的佈置.....	85
設定低頻分量的分類頻率.....	85
設定超低音揚聲器的相位.....	85
基本步驟重低音的用途.....	85
設置 Virtual CINEMA FRONT 的使用.....	86
設定每個揚聲器與收聽位置之間的距離.....	86
調整每個揚聲器的音量.....	86
設定等化器.....	87
輸出測試音調.....	87

## 配置 HDMI 設定..... 88

設定 HDMI 控制的用途.....	88
設定來自電視揚聲器的 HDMI 音訊輸出.....	88
設定 HDMI 待機直通的使用.....	88
設置 HDMI 視訊訊號的 4K 解析度倍增的使用.....	88
設定 HDMI 輸入插孔上使用的 HDCP 的版本.....	89
設定用於電視音訊輸入的音訊插孔.....	89
聯動本機和電視的待機模式.....	89
設定 ARC 的用途.....	89
設置 SCENE 連接播放的使用.....	90

## 配置聲音設定..... 91

設定中央擴展的用途.....	91
調整前音場的中央定位 (寬廣效果).....	91
設置單聲道混合的用途.....	91
設定唇音同步功能的調整方法.....	91
調整唇音同步功能的延遲.....	92
調整對話聲音的音量.....	92
DTS:X™播放期間調整對話聲音的音量.....	92
調整對話聲音的感知高度.....	93
設定音量顯示比例.....	93
設定動態範圍調整方法.....	93
設定音量的極限值.....	94
設定本機開啟時的初始音量.....	94
與 Zone A 音量一起調整 Zone B 音量.....	94

## 配置電源設定..... 95

設定自動待機功能的時間量.....	95
設定 eco 模式的用途.....	95

## 配置功能設定..... 96

自動變更前方顯示螢幕上顯示的輸入源名稱.....	96
手動變更前方顯示螢幕上顯示的輸入源名稱.....	96
設定在操作 INPUT 鍵要略過的輸入源.....	97
調整前方顯示螢幕的亮度.....	97
防止無意中對設定進行更改.....	97
針對遙控器上的 RED/GREEN/YELLOW/BLUE 鍵設定本機的功能.....	98

## 配置網絡設定..... 99

查看本機的網絡資訊.....	99
設定網絡連接方式 (有線/無線).....	99
自動設定網絡參數 (DHCP).....	99
手動設定網絡參數.....	100
設定 MAC 位址過濾.....	100
設定 Digital Media Controller 的用途.....	101
設定網絡待機功能的用途.....	101
設定本機的網絡名稱.....	102
設定從本機到 MusicCast 相容裝置的電源互鎖.....	102
透過網絡更新韌體.....	102



<b>配置 Bluetooth®設定</b> .....	<b>103</b>
設定 Bluetooth®的用途.....	103
終止 Bluetooth®裝置和本機之間的連接.....	103
設定 Bluetooth®待機功能的用途.....	103
<b>配置語言設定</b> .....	<b>104</b>
設定螢幕選單語言.....	104
<b>配置進階設定 (ADVANCED SETUP 選單)</b> .....	<b>105</b>
ADVANCED SETUP 選單的基本操作.....	105
ADVANCED SETUP 選單項目.....	105
更改揚聲器阻抗設定 (SP IMP.) .....	106
選擇遙控器 ID (REMOTE ID) .....	106
更改 FM/AM 調諧頻率設定 (TU) .....	106
切換視訊訊號類型 (TV FORMAT) .....	106
選擇 HDMI 4K 訊號格式 (4K MODE) .....	107
設定 DTS 格式通知 (DTS MODE) .....	107
備份和恢復所有設定 (BKUP/RSTR) .....	108
恢復至原廠設定 (INIT) .....	109
更新韌體 (UPDATE) .....	109
檢查韌體版本 (VERSION) .....	109
<b>故障排除</b> .....	<b>110</b>
<b>當出現問題時</b> .....	<b>110</b>
如果出現故障，首先，請檢查以下項目：.....	110
電源、系統或遙控器故障.....	110
音訊故障.....	112
視訊故障.....	115
FM/AM 廣播故障.....	116
USB 故障.....	116
網絡故障.....	117
Bluetooth®故障.....	119
<b>前方顯示螢幕的錯誤指示</b> .....	<b>120</b>
前方顯示螢幕的錯誤指示.....	120

<b>附錄</b> .....	<b>122</b>
<b>透過網絡更新本機的韌體</b> .....	<b>122</b>
韌體更新.....	122
透過網絡更新本機的韌體.....	123
<b>以無線連接至網絡</b> .....	<b>124</b>
選擇無線網絡連接方式.....	124
使用 WPS 按鈕設置無線連接.....	125
使用 iOS 裝置設置無線連接.....	125
透過從可用存取點列表選擇設置無線連接.....	126
手動設定無線連接.....	127
使用 WPS PIN 碼設置無線連接.....	128
<b>輸入／輸出插孔和纜線</b> .....	<b>129</b>
視訊／音訊插孔.....	129
視訊插孔.....	129
音訊插孔.....	129
<b>使用臨場揚聲器</b> .....	<b>130</b>
臨場揚聲器佈置.....	130
將臨場揚聲器安裝在前部高度位置.....	130
將臨場揚聲器安裝在頭頂上方位置.....	130
使用 Dolby Enabled 揚聲器作為臨場揚聲器.....	131
<b>名詞解釋</b> .....	<b>132</b>
音訊資訊的名詞解釋.....	132
HDMI 和視訊資訊的名詞解釋.....	133
網絡資訊的名詞解釋.....	134
Yamaha 技術的名詞解釋.....	134
<b>支援的裝置和檔案格式</b> .....	<b>134</b>
支援的 Bluetooth®裝置.....	134
支援的 USB 裝置.....	134
支援的 AirPlay 裝置.....	135
支援的檔案格式.....	135
<b>視訊訊號傳送</b> .....	<b>136</b>
視訊訊號傳送.....	136

<b>關於 HDMI 的更多資訊.....</b>	<b>137</b>
HDMI 控制和同步操作.....	137
Audio Return Channel (ARC) .....	138
HDMI 訊號相容性.....	139
<b>商標.....</b>	<b>140</b>
商標.....	140
<b>規格.....</b>	<b>141</b>
規格.....	141
<b>原廠設定.....</b>	<b>145</b>
Option 選單的原廠設定.....	145
Setup 選單的原廠設定.....	145
ADVANCED SETUP 選單的原廠設定.....	146

# 使用本機前

## 本說明書使用方法

### 本說明書使用方法

當閱讀本手冊時，請注意以下事項。

- 部分功能在特定地區無法使用。
- 由於產品改良，規格和外觀時有變更，恕不另行通知。
- 本手冊主要說明使用電視螢幕上顯示的選單進行的操作。僅在透過 HDMI 將電視連接至本機時，才能用電視螢幕選單進行操作。
- 本說明書介紹使用隨附遙控器的操作方式。
- 本說明書將“iPod touch”、“iPhone”和“iPad”統稱為“iPhone”。除非另有指定，“iPhone”意指“iPod touch”、“iPhone”和“iPad”。

#### **警告：**

表示針對可能造成死亡或嚴重受傷的注意事項。

#### **注意：**

表示針對可能造成輕度或中度受傷的注意事項。

#### **注意事項：**

表示使用上的注意事項，以避免本機發生故障／損壞的可能性。

#### **註：**

表示說明和補充事項，以獲得最佳的使用。

## 檢查配件

### 檢查配件

檢查本產品是否附有以下配件。



#### **註**

造訪 Yamaha 下載網站以下載最新的**使用說明書**及**快速入門指南**。  
<http://download.yamaha.com/>

## 使用遙控器

### 將電池插入遙控器

以正確的方式插入電池。

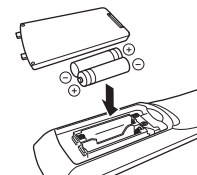

### 遙控器的操作範圍

請將遙控器對準本機上的遙控器傳感器，並將遙控器保持在下圖所示的操作範圍內。

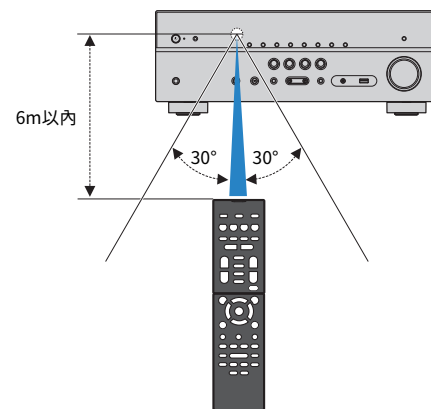

# 功能

## 本機功能介紹

### 支援 2 - 7.1 聲道揚聲器系統

根據您使用的揚聲器的數目，您可以用各種風格享受您最喜愛的音響空間。

- “使用 5.1.2 聲道系統” (p.19)
- “使用 7.1 聲道系統” (p.20)
- “使用 5.1 聲道系統” (p.21)
- “使用 3.1.2 聲道系統” (p.22)
- “使用 Virtual CINEMA FRONT” (p.23)
- “在多數房間內播放音樂” (p.43)

### 自動最適化揚聲器設定 (YPAO)

YPAO 功能會檢測揚聲器連接，透過使用 YPAO 麥克風測量來測量揚聲器到收聽位置之間的距離，然後自動最適化揚聲器設定（如音量平衡和音響參數）以適合您的房間（YPAO：Yamaha Parametric room Acoustic Optimizer）。

- “自動最適化揚聲器設定 (YPAO)” (p.33)

### 利用大量臨場享受音場效果

本機配備有各種聲音程式和環繞聲解碼器，使您能夠用喜愛的聲音模式（如音場效果或立體聲播放）享受播放源。

- “享受三維音場 (CINEMA DSP 3D)” (p.38)
- “享受針對內容類型最佳化的音場效果” (p.39)
- “在不使用環繞聲揚聲器的情況下享受音場效果 (Virtual CINEMA DSP)” (p.39)
- “用耳機享受環繞聲 (SILENT CINEMA)” (p.39)
- “享受原始聲音 (直接解碼)” (p.40)
- “在沒有音場效果的情況下享受多聲道播放 (環繞聲解碼器)” (p.40)
- “享受純粹的高逼真度聲音 (直接播放)” (p.41)
- “增強低音 (重低音)” (p.41)
- “以增強音效 (Compressed Music Enhancer) 播放數位壓縮格式” (p.42)
- “享受 Dolby Atmos®和 DTS:X™” (p.42)

### 網絡多元支援內容

當本機連接至網絡時，您可在本機上經由網絡享受各種類型的內容。

- “用 AirPlay 播放 iTunes/iPhone 的音樂內容” (p.57)
- “播放儲存在媒體伺服器 (電腦/NAS) 的音樂” (p.59)
- “選擇一個網路廣播電台” (p.61)
- “聆聽串流服務” (p.62)

### 播放各種裝置的內容

本機配備有多數 HDMI 插孔以及各種輸入/輸出插孔，可讓您用於連接視訊裝置（如 BD/DVD 播放機）、音訊裝置（如 CD 播放機）、Bluetooth 裝置（如智慧型手機）、遊戲機、USB 儲存裝置和其他裝置。您可播放其中的內容。

- “選擇接收頻率” (p.51)
- “在本機上播放 Bluetooth®裝置的音樂” (p.56)
- “播放 USB 儲存裝置的內容” (p.58)

## 實用功能

本機配備有各種實用功能。只需使用單鍵，即可讓您藉助 **SCENE** 功能選擇已登錄到相應場景的輸入源和設定，如聲音程式和開／關 Compressed Music Enhancer。本機與 HDMI 控制相容的電視以 HDMI 纜線連接時，您可以用電視機的遙控器操作控制本機（如電源和音量）。

- “使用單鍵選擇輸入源和喜愛的設定 (SCENE)” (p.63)
- “登錄喜愛的內容為捷徑” (p.65)
- “HDMI 控制和同步操作” (p.137)
- “Audio Return Channel (ARC)” (p.138)

## 實用應用程式

### 應用程式：“AV SETUP GUIDE”



AV SETUP GUIDE 是幫助您 **AV 收音擴大機**和播放裝置之間進行纜線連接以及 **AV 收音擴大機**設置的應用程式。該 APP 將導覽您進行各種設定，如揚聲器連接、電視與播放裝置連接，以及選擇揚聲器系統。

有關詳情，請在 App Store 或 Google Play™搜尋 “AV SETUP GUIDE”。

### 應用程式：“AV CONTROLLER”



AV CONTROLLER 是一種不使用遙控器也可進行 **AV 收音擴大機** 各項操作的應用程式。該應用程式讓您不僅可控制本機的電源和音量，也能選擇輸入源和啟動／停止播放。

有關詳情，請在 App Store 或 Google Play 搜尋 “AV CONTROLLER”。

## 應用程式：“MusicCast CONTROLLER”



MusicCast CONTROLLER 是一種應用程式，可讓您將 MusicCast 相容裝置連結到其他房間的其他 MusicCast 相容裝置，並同時播放這些裝置。本應用程式可讓您使用智慧型手機或其他行動裝置來取代遙控器，輕鬆選擇要播放的音樂，以及配置本機和 MusicCast 相容裝置。

有關詳情，請在 App Store 或 Google Play 搜尋 “MusicCast CONTROLLER”。

## 前面板部件名稱和功能

前面板部件名稱和功能如下。

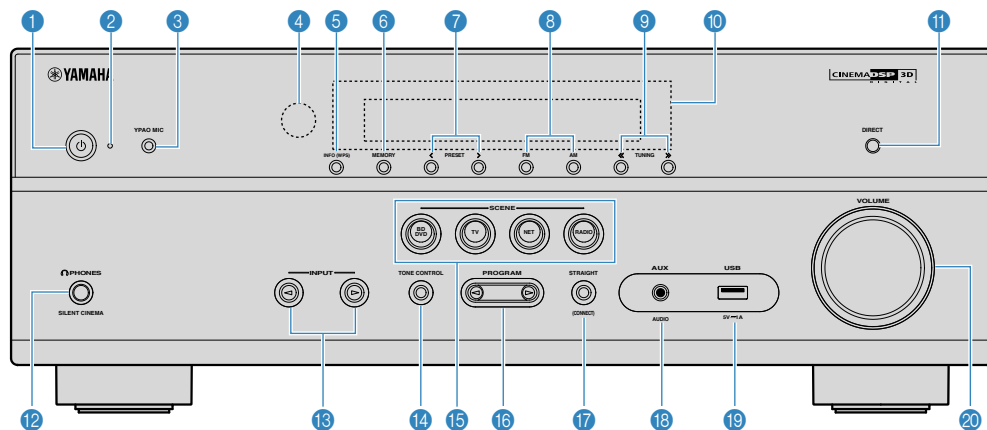

### 1 電源 鍵

打開／關閉本機（待機）。

### 2 待機指示燈

本機因下列任一條件而處於待機模式時會亮燈。

- HDMI 控制已啟動 (p.88)
- 待機直通已啟動 (p.88)
- 網絡待機已啟動 (p.101)
- Bluetooth 待機已啟動 (p.103)

### 3 YPAO MIC 插孔

用於連接隨附的 YPAO 麥克風 (p.33)。

### 4 遙控器感應器

接收遙控器訊號 (p.7)。

### 5 INFO (WPS) 鍵

選擇前方顯示螢幕上顯示的資訊 (p.47)。

要進入無線 LAN 連接設置 (WPS 按鈕配置)，請按住數秒 (p.125)。

### 6 MEMORY 鍵

將 FM/AM 廣播電台登錄為預設電台 (p.52)。

您可按住數秒鐘，登錄 USB、Bluetooth 或網絡內容作為捷徑 (p.65)。

### 7 PRESET 鍵

選擇一個預設的 FM/AM 廣播電台 (p.52)。

調出登錄為捷徑的 USB、Bluetooth 或網絡內容 (p.66)。

### 8 FM 和 AM 鍵

在 FM 與 AM 之間切換 (p.51)。

### 9 TUNING 鍵

選擇廣播頻率 (p.51)。

### 10 前方顯示螢幕

顯示螢幕資訊 (p.12)。

### 11 DIRECT 鍵

啟用／停用直接播放模式 (p.41)。

### 12 PHONES 插孔

用於連接耳機。

### 13 INPUT 鍵

選擇一個輸入源。

### 14 TONE CONTROL 鍵

分別調整高頻範圍 (Treble) 和低頻範圍 (Bass) 的電平 (p.69)。

### 15 SCENE 鍵

利用單鍵在使用 SCENE 進行功能設定的多個設定之間切換。此外，當本機處於待機模式時可將其打開 (p.63)。

**16 PROGRAM 鍵**

選擇聲音程式或環繞聲解碼器 (p.38)。

**17 STRAIGHT (CONNECT) 鍵**

啟用／停用直接解碼模式 (p.40)。

要進入 MusicCast 網絡追加和無線 LAN 設置，請按住 5 秒 (p.37)。

**18 AUX 插孔**

用於連接各種裝置，如可攜式音訊播放機 (p.27)。

**19 USB 插孔**

用於連接 USB 儲存裝置 (p.58)。

**20 VOLUME 旋鈕**

調整音量。

## 前方顯示螢幕部件名稱和功能

前方顯示螢幕部件名稱和功能如下。

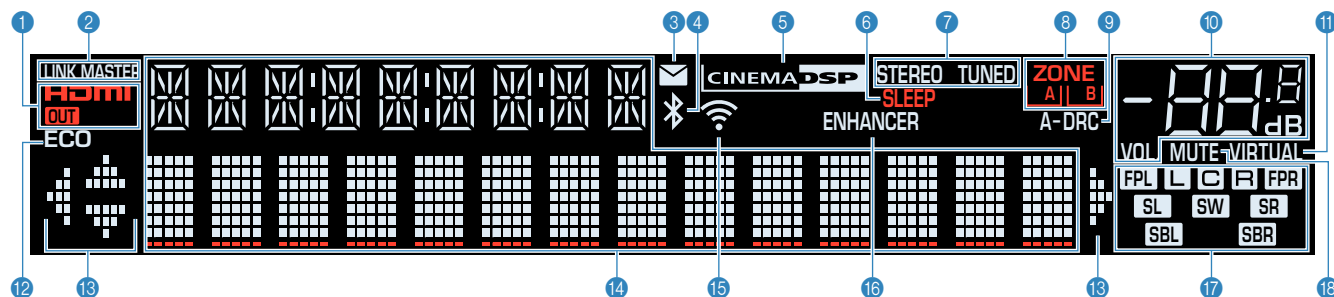

### 1 HDMI

輸入或輸出 HDMI 訊號時亮燈。

### OUT

輸出 HDMI 訊號時亮燈。

### 2 LINK MASTER

本機為 MusicCast 網絡的主裝置時亮起。

### 3 韌體更新指示燈

網絡有可用的韌體更新時亮起。

### 4 Bluetooth 指示燈

本機連接到 Bluetooth 裝置時亮燈。

### 5 CINEMA DSP

CINEMA DSP 3D (p.38) 運作時亮燈。

### 6 SLEEP

睡眠定時器開啟時亮燈。

### 7 STEREO

本機接收立體聲 FM 廣播訊號時亮燈。

### TUNED

本機接收 FM/AM 廣播電台訊號時亮燈。

### 8 ZONE 域指示燈

表示聲音所輸出到的區域 (p.45)。

### 9 A-DRC

Adaptive DRC (p.71) 運作時亮燈。

### 10 音量指示燈

表示目前的音量。

### 11 VIRTUAL

虛擬處理(p.39)運作時亮燈。

### 12 ECO

eco 模式 (p.95) 開啟時亮燈。

### 13 游標指示燈

表示當前運作的遙控器游標鍵。

### 14 資訊顯示

顯示當前狀態 (如輸入名稱和音效模式名稱)。按 **INFO** (p.47) 即可切換資訊。

### 15 無線 LAN 指示燈

本機連接到無線網絡時亮燈(p.124)。

### 註

將本機新增至 MusicCast 網絡時，此指示燈可能會亮起。詳情請參閱“將本機新增至 MusicCast 網絡” (p.37)。

### 16 ENHANCER

Compressed Music Enhancer (p.42) 運作時亮燈。

### 17 揚聲器指示燈

表示輸出訊號的揚聲器端子。

**L** 前置揚聲器 (L)

**R** 前置揚聲器 (R)

**C** 中置揚聲器

**SL** 環繞聲揚聲器 (L)

**SR** 環繞聲揚聲器 (R)

**SBL** 後置環繞聲揚聲器 (L)

**SBR** 後置環繞聲揚聲器 (R)

**FPL** 臨場揚聲器 (L)

**FPR** 臨場揚聲器 (R)

**SW** 超低音揚聲器

### 18 MUTE

音訊暫時靜音時閃爍。



## 後面板部件名稱和功能

後面板部件名稱和功能如下。

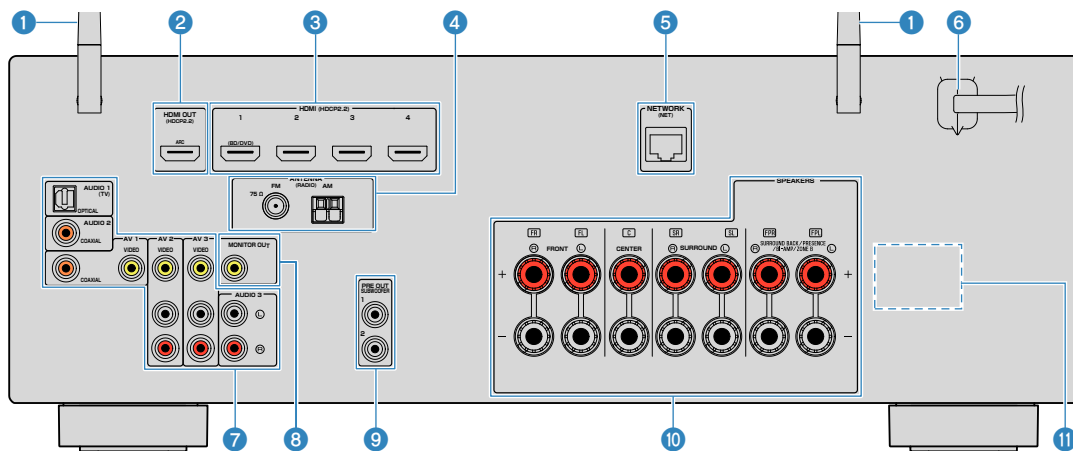

■ 實際產品上的視訊／音訊輸出插孔周圍標為白色，以防止錯誤的连接。

### 1 無線天線

用於無線 (Wi-Fi) 網絡連接 (p.124) 和 Bluetooth 連接 (p.56)。

### 2 HDMI OUT 插孔

用於連接 HDMI 相容電視和輸出視訊／音訊訊號 (p.25)。  
使用 ARC 時，亦可透過 HDMI OUT 插孔輸入電視音訊訊號。

### 3 HDMI 1-4 插孔

用於連接 HDMI 相容播放裝置和輸入視訊／音訊訊號 (p.26)。

### 4 ANTENNA 插孔

用於連接 FM 和 AM 天線 (p.28)。

### 5 NETWORK 插孔

用於有線網絡連接 (p.29)。

### 6 電源線

用於連接至交流牆壁電源插座 (p.30)。

### 7 AV 插孔 AUDIO 插孔

用於連接視訊/音訊播放裝置和輸入視訊／音訊訊號 (p.26)。

### 8 MONITOR OUT 插孔

用於連接電視和輸出視訊訊號 (p.25)。

### 9 SUBWOOFER PRE OUT 1-2 插孔

用於連接超低音揚聲器 (具備內建擴大器) (p.18)。

### 10 SPEAKERS 端子

用於連接揚聲器 (p.15)。

### 11 VOLTAGE SELECTOR

(僅限於台灣、巴西和中南美洲機型)  
請根據當地電壓選擇開關位置 (p.30)。

# 遙控器部件名稱和功能

隨附遙控器各部件名稱和功能如下。

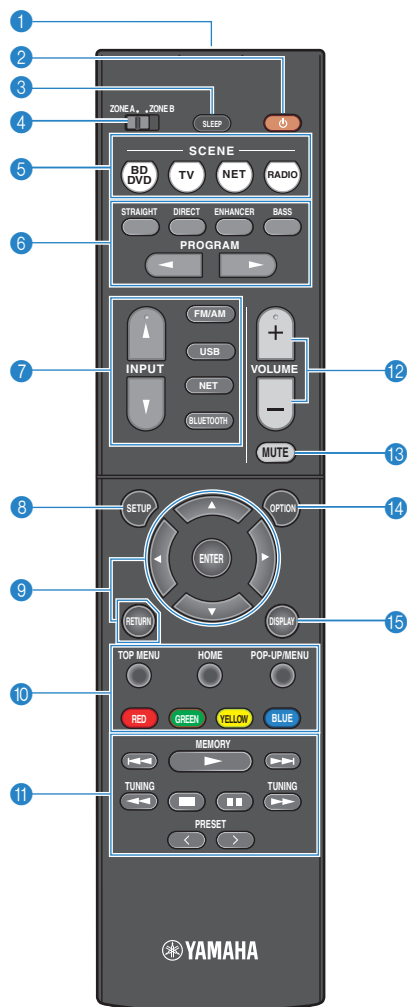

## 1 遙控器訊號發射器

發射紅外線訊號。

## 2 (收音擴大機電源) 鍵

打開／關閉本機（待機）。

## 3 SLEEP 鍵

反覆按下此鍵可指定時間（120 分鐘、90 分鐘、60 分鐘、30 分鐘、關閉），其中本機會切換到待機模式。

## 4 ZONE 域開關

更改由遙控器所控制的區域 (p.44)。

## 5 SCENE 鍵

利用單鍵在使用 SCENE 功能設定的多個設定之間切換。此外，當本機處於待機模式時可將其打開 (p.63)。

## 6 音效模式鍵

選擇音效模式 (p.38)。

## 7 輸入選擇鍵

選擇一個播放的輸入源。

### 註

重複按 NET 選擇所需的網絡源。

## 8 SETUP 鍵

顯示 SETUP 選單 (p.78)。

## 9 選單操作鍵

操作選單。

## 9 10 11 12 外部裝置操作鍵

可在“USB”或“NET”被選為輸入源時執行播放操作，或進行 HDMI 控制相容播放裝置的控制播放。

### 註

- 播放裝置必須支援 HDMI 控制。部分 HDMI 控制相容裝置無法使用。
- 您可將本機功能分配至 RED/GREEN/YELLOW/BLUE 鍵 (p.98)。

## 11 播放操作鍵

控制外部裝置的播放。

## 12 VOLUME 鍵

調整音量。

## 13 MUTE 鍵

將音訊輸出設為靜音。

## 14 OPTION 鍵

顯示 OPTION 選單 (p.67)。

## 15 DISPLAY 鍵

開啟 / 關閉瀏覽螢幕、播放螢幕等。

# 準備

## 1 連接揚聲器

### 揚聲器的名稱和功能

連接至本機的揚聲器的名稱和功能如下。

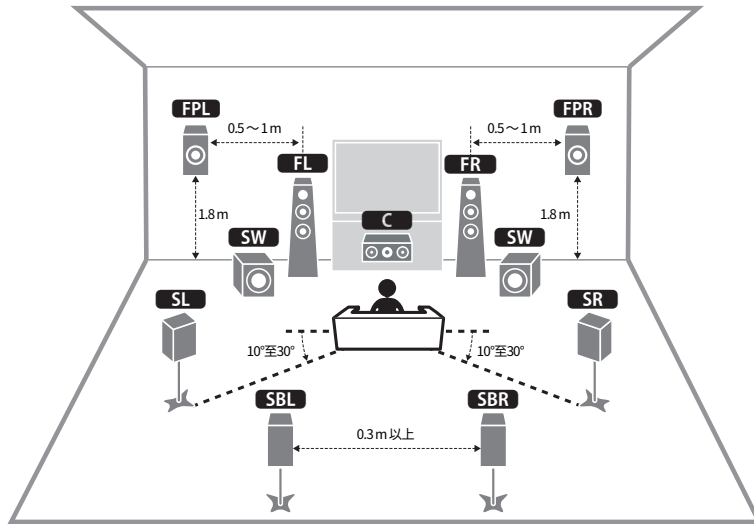

#### 註

使用該圖作為用於本機的理想揚聲器佈局的參考。您的揚聲器佈局無需與本圖完全匹配，因為 YPAO 功能可用於自動優化揚聲器設定（如距離）以適合實際揚聲器佈局。

揚聲器類型	縮寫	功能
前置 (L/R)	<b>FL</b> / <b>FR</b>	產生前置聲道聲音（立體聲）。
中置	<b>C</b>	產生中央聲道聲音（如電影對話和人聲）。
環繞聲 (L/R)	<b>SL</b> / <b>SR</b>	產生環繞聲道聲音。環繞聲揚聲器在未連接環繞聲後置揚聲器時也會產生後置環繞聲道聲音。
後置環繞聲 (L/R)	<b>SBL</b> / <b>SBR</b>	產生後置環繞聲道聲音。
臨場 (L/R)	<b>FPL</b> / <b>FPR</b>	產生 CINEMA DSP 3D 效果音或 Dolby Atmos 和 DTS:X 包含的高度聲道聲音。
超低音揚聲器	<b>SW</b>	產生 LFE (low-frequency effect) 聲道聲音，並增強其他聲道的低音部分。

#### 註

本機提供三種用於臨場揚聲器的佈局類型。您可選擇一種適合您的聆聽環境的佈局類型。

- Front Height
- Overhead
- Dolby Enabled SP

## 待連接的揚聲器系統和揚聲器

根據要使用的揚聲器數量選擇其佈置方式，然後在房間內放置揚聲器和超低音揚聲器。

揚聲器類型	揚聲器系統 (聲道數量)		
	7.1/5.1.2	5.1	2.1
前置 (L/R) <b>FL</b> / <b>FR</b>	●	●	●
中央 <b>C</b>	●	●	
環繞聲 (L/R) <b>SL</b> / <b>SR</b>	●	○*3	
後置環繞聲 (L/R) <b>SBL</b> / <b>SBR</b>	○*1		
臨場 (L/R) <b>FPL</b> / <b>FPR</b>	○*2	○*4	
超低音揚聲器 <b>SW</b>	●	●	●

如果您有七個揚聲器，使用其中的兩個作為後置環繞聲揚聲器 (\*1) 或臨場揚聲器 (\*2)。

如果您有五個揚聲器，使用其中的兩個作為環繞聲揚聲器 (\*3) 或臨場揚聲器 (\*4)。

### 註

- “5.1.2 聲道”是指“標準的 5.1 聲道加上 2 個高架揚聲器聲道”。
- 當使用後置環繞聲揚聲器時，務必連接後置環繞聲左和右揚聲器。僅使用一個後置環繞聲揚聲器會被終止。
- 您也可以連接最多兩個超低音揚聲器（附有內建擴大機）到本機。連接到本機的两个超低音揚聲器會輸出相同的聲音。

## 揚聲器要求

待連接至本機的揚聲器和超低音揚聲器必須滿足以下要求：

- （僅限於美國和加拿大機型）  
本機在原廠設定下，配置為 8-ohm 揚聲器用。連接 6-ohm 揚聲器時，請將本機的揚聲器阻抗設定為“6 Ω MIN”。有關詳情，請參閱以下：
  - “設定揚聲器阻抗” (p.17)
- （美國和加拿大機型除外）  
請使用阻抗至少為 6Ω 的揚聲器。
- 使用具有內建擴大器的超低音揚聲器。

### 註

- 根據您的揚聲器系統準備揚聲器的數量。
- 務必連接左前和右前揚聲器。

## 設定揚聲器阻抗

(僅限於美國和加拿大機型)

本機在原廠設定下，配置為 8-ohm 揚聲器用。連接 6-ohm 揚聲器時，請將揚聲器阻抗設定為“6 Ω MIN”。

**1** 連接揚聲器前，請將電源線連接至 AC 牆壁電源插座。

**2** 在前面板上按住 **STRAIGHT** 的同時按 **⏻** (電源)。

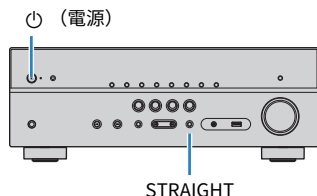

**3** 檢查“SP IMP.”是否顯示在前方顯示螢幕上。



**4** 按 **STRAIGHT** 選擇“6 Ω MIN”。

**5** 按 **⏻** (電源) 將本機設定為待機模式，並將電源線從 AC 牆壁電源插座中拔出。

現在您可以連接揚聲器了。

## 纜線要求

使用以下類型的市售纜線將揚聲器連接至本機：

揚聲器纜線 (所需揚聲器數量)



音訊插腳纜線 (用於連接超低音揚聲器)



## 如何連接揚聲器

### ■ 連接揚聲器

將揚聲器纜線連接至本機的負極 (-) 端子應與揚聲器的負極 (-) 端子之間，以及本機的正極 (+) 端子與揚聲器的正極 (+) 端子之間。

#### 注意事項

在連接揚聲器時，注意以下事項：

- 在遠離本機的地方準備揚聲器纜線，以避免意外將絞線掉入本機內部，否則可能導致本機短路或故障。
- 揚聲器纜線連接錯誤可能會導致短路，並損壞本機或揚聲器。
  - 將揚聲器纜線的裸線緊緊捻在一起。

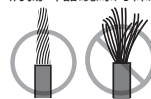

- 不要讓揚聲器纜線的裸線彼此接觸。

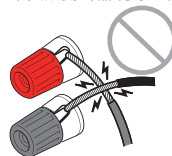

- 不要讓揚聲器纜線的裸線接觸到本機的金屬部分 (後面板和螺絲)。

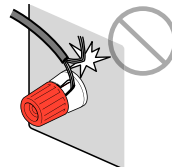

## 註

- 連接揚聲器之前，將本機的電源線從 AC 牆壁電源插座中拔出。
- 務必連接左前和右前揚聲器。
- (僅限於美國和加拿大機型)  
本機在原廠設定下，配置為 8-ohm 揚聲器用。連接 6-ohm 揚聲器時，請將本機的揚聲器阻抗設定為“6 Ω MIN”。有關詳情，請參閱以下：  
– “設定揚聲器阻抗” (p.17)

**1** 從揚聲器纜線端部剝去大約 10mm 的絕緣皮，然後將纜線的裸線緊緊捻在一起。

**2** 鬆開揚聲器端子。

**3** 將纜線的裸線插入端子側（右上或左下）的間隙內。

**4** 旋緊端子。

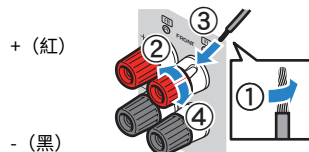

連接完成。

## 註

- 若本機開啟時，前方顯示螢幕上出現“Check SP Wires”，請關閉本機，然後確認揚聲器纜線未短路。
- (僅限於美國、加拿大、中國、台灣、巴西、中南美洲和一般機型)  
當使用香蕉插頭時，擰緊揚聲器端子並將香蕉插頭插入端子末端。

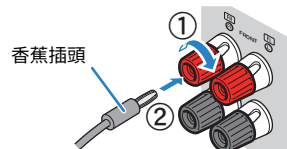

## ■ 連接超低音揚聲器

用音訊插腳纜線連接超低音揚聲器。

## 註

連接超低音揚聲器之前，將本機和超低音揚聲器的電源線從 AC 牆壁電源插座中拔出。

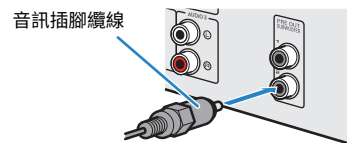

## 如何放置揚聲器（揚聲器系統）

### ■ 使用 5.1.2 聲道系統

為了充分發揮 Dolby Atmos 或 DTS:X 內容的效果，建議您使用此揚聲器系統。臨場揚聲器產生包括頭頂上方在內的自然三維音場。

#### ■ 註

- 當將臨場揚聲器安裝在聆聽位置上方的天花板時，或者當使用支援 Dolby 的揚聲器作為臨場揚聲器時，臨場揚聲器佈局設定必須變更。有關詳情，請參閱以下：
  - “設定臨場揚聲器的佈置” (p.85)
- 您也可以連接最多兩個超低音揚聲器（附有內建擴大機）到本機。連接到本機的兩個超低音揚聲器會輸出相同的聲音。

### ■ 對於臨場揚聲器佈局的前部高度

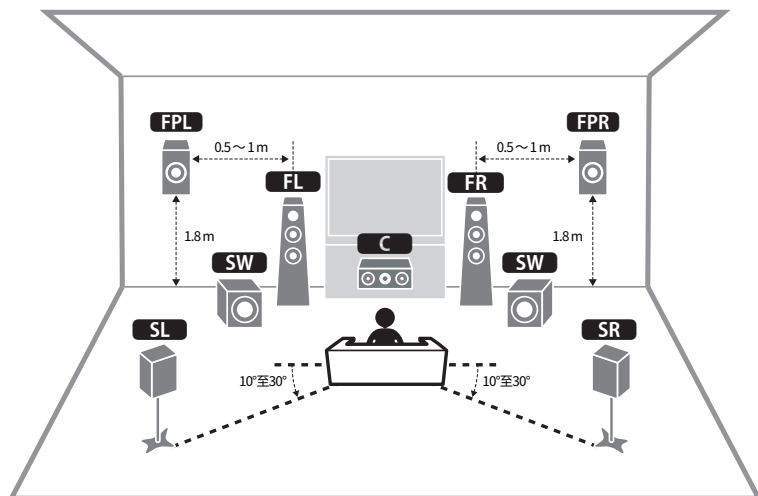

### ■ 對於臨場揚聲器佈局的頭頂上方

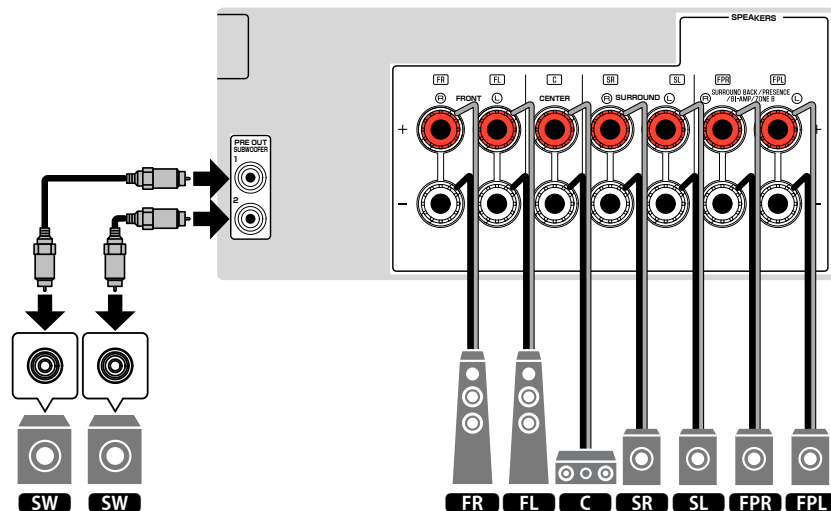
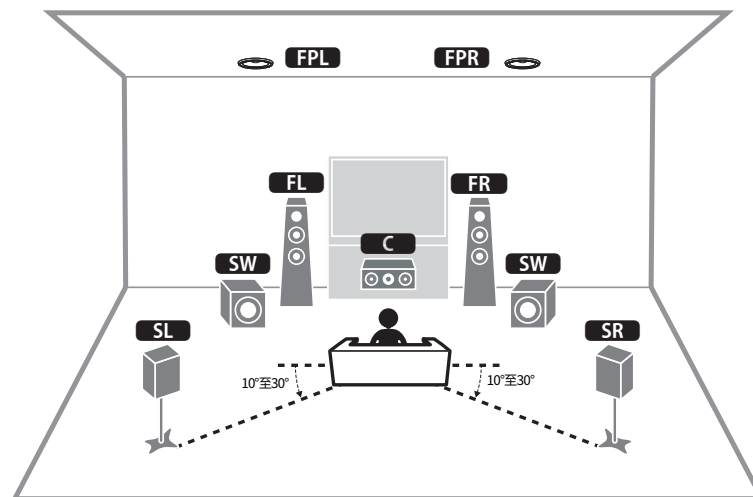

## ■ 使用 7.1 聲道系統

該揚聲器系統能讓您使用後置環繞聲揚聲器享受擴展的環繞聲。

### 註

您也可以連接最多兩個超低音揚聲器（附有內建擴大機）到本機。連接到本機的兩個超低音揚聲器會輸出相同的聲音。

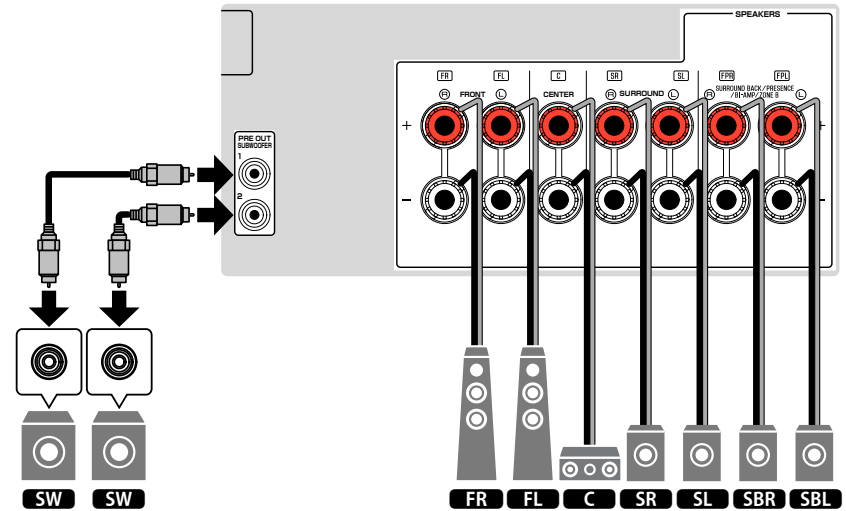
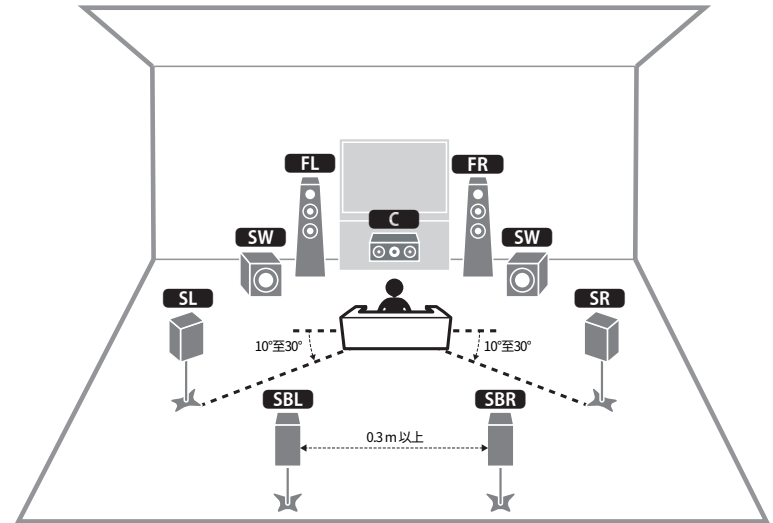



## ■ 使用 5.1 聲道系統

這是享受環繞聲建議的基礎揚聲器佈置。

### 註

您也可以連接最多兩個超低音揚聲器（附有內建擴大機）到本機。連接到本機的兩個超低音揚聲器會輸出相同的聲音。

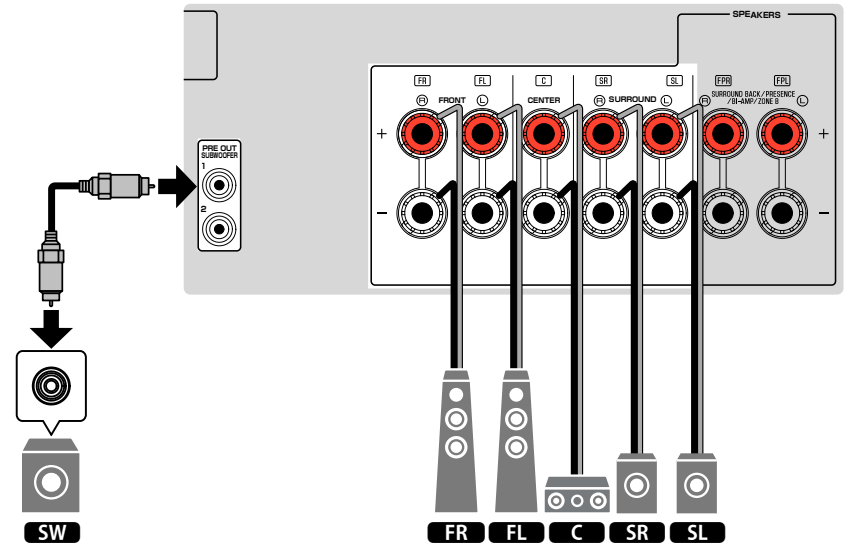
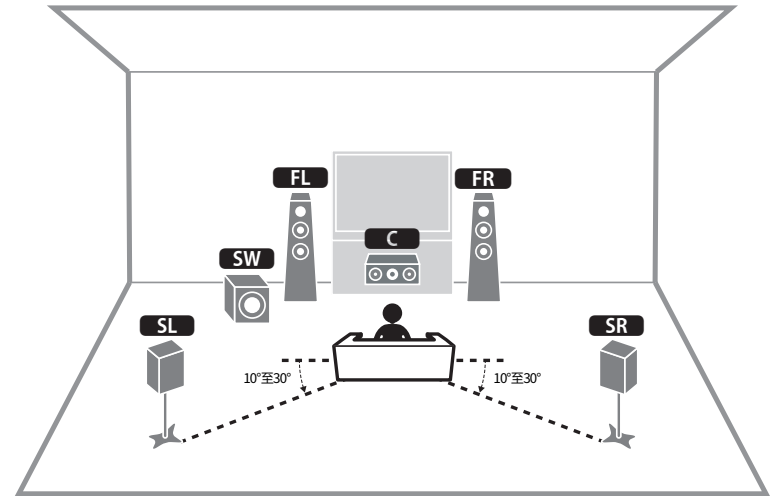

## ■ 使用 3.1.2 聲道系統

當揚聲器無法放置在房間後側時，我們建議使用此揚聲器佈置。您也可以使用本揚聲器系統享受 Dolby Atmos 或 DTS:X 的內容。

### 註

- 當將臨場揚聲器安裝在聆聽位置上方的天花板上時，或者當使用支援 Dolby 的揚聲器作為臨場揚聲器時，配置您的臨場揚聲器佈置。有關詳情，請參閱以下：
  - “設定臨場揚聲器的佈置” (p.85)
- 您也可以連接最多兩個超低音揚聲器（附有內建擴大機）到本機。連接到本機的兩個超低音揚聲器會輸出相同的聲音。

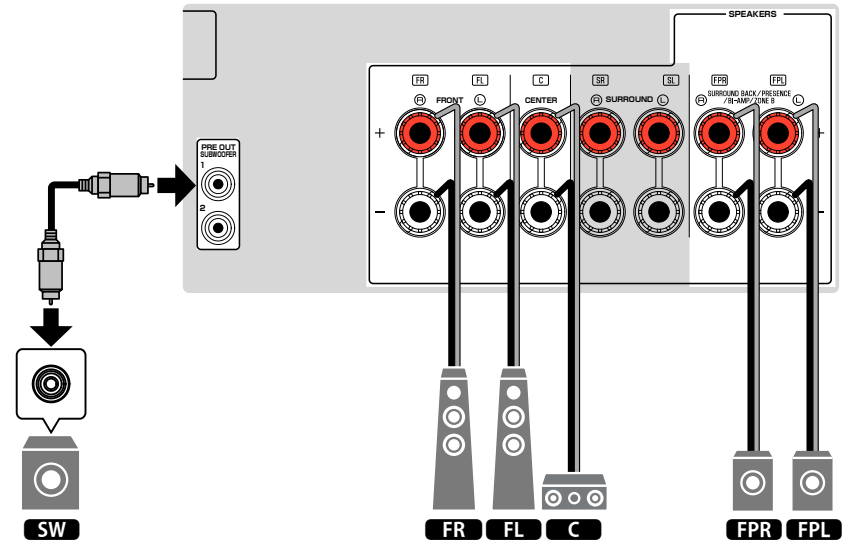
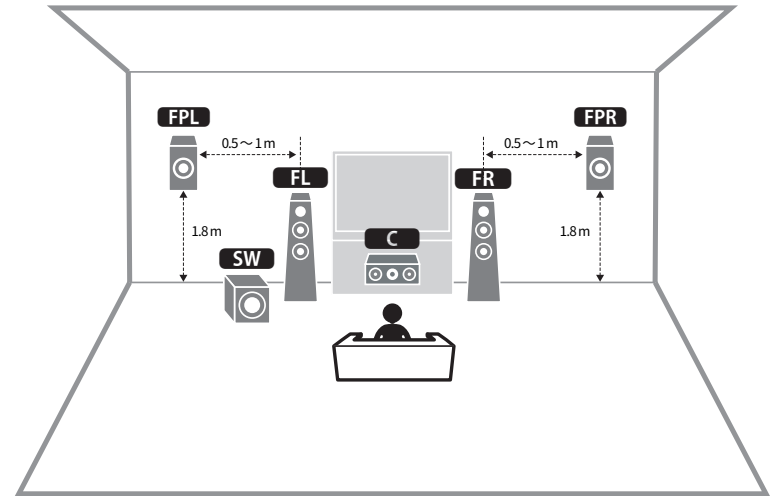

## ■ 使用 Virtual CINEMA FRONT

當揚聲器無法放置在房間後側時，建議使用此揚聲器佈置。

### 注

- 若要使用 Virtual CINEMA FRONT，必須變更揚聲器配置設定。有關詳情，請參閱以下：
  - “分配揚聲器配置” (p.32)
  - “設置 Virtual CINEMA FRONT 的使用” (p.86)
- 您也可以連接最多兩個超低音揚聲器（附有內建擴大機）到本機。連接到本機的两个超低音揚聲器會輸出相同的聲音。

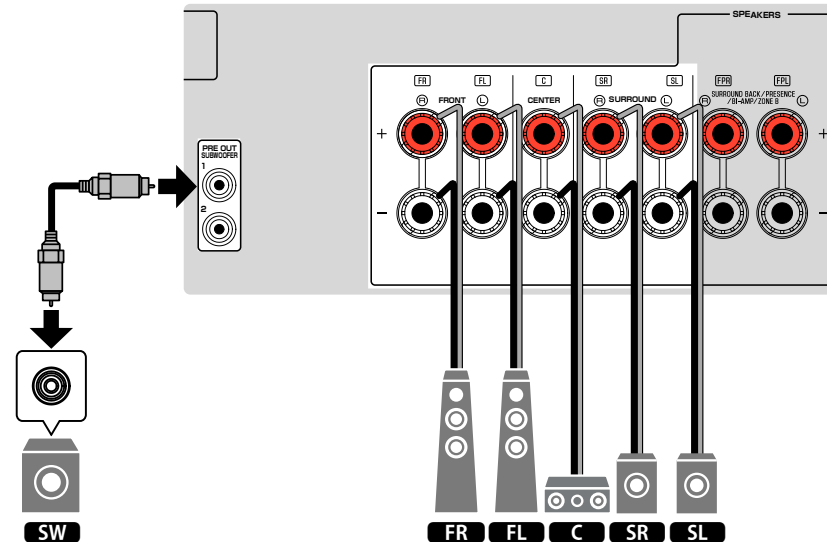
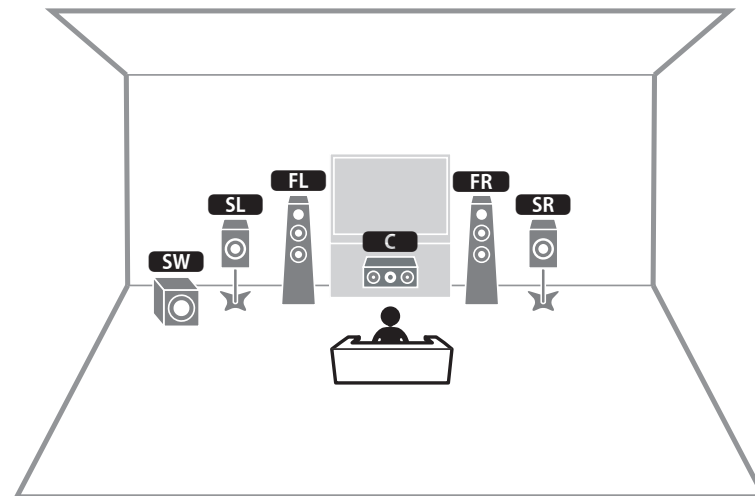

## 連接支援雙功放連接的前置揚聲器

您可連接支援雙功放連接的前置揚聲器。

若要啟用雙功放功能，請配置必要的揚聲器設定。有關詳情，請參閱以下：

- “分配揚聲器配置” (p.32)
- “設定揚聲器系統” (p.82)

### 注意事項

- 在進行雙功放連接之前，移除任何連接低音揚聲器與高音揚聲器的托架或纜線。詳情請參閱揚聲器的使用說明書。如果不進行雙功放連接，務必在連接揚聲器纜線之前連接托架或纜線。

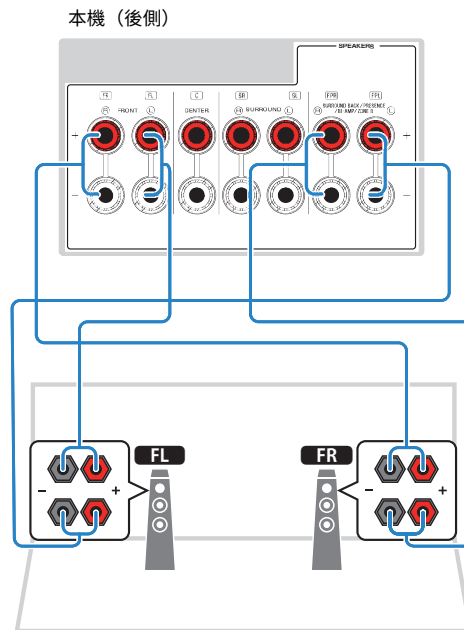

### 註

- 以下揚聲器無法同時連接。
  - 臨場揚聲器
  - 後置環繞聲揚聲器
  - Zone B 揚聲器
  - 雙功放揚聲器
- FRONT 端子和 SURROUND BACK/PRESENCE/BI-AMP/ZONE B 端子輸出相同的訊號。

## 2 連接電視

### 與電視的 HDMI 連接

使用 HDMI 纜線將電視連接至本機。如果將支援 ARC 的電視連接至本機，則可以將視訊／音訊輸出到電視或將電視音訊輸入本機。

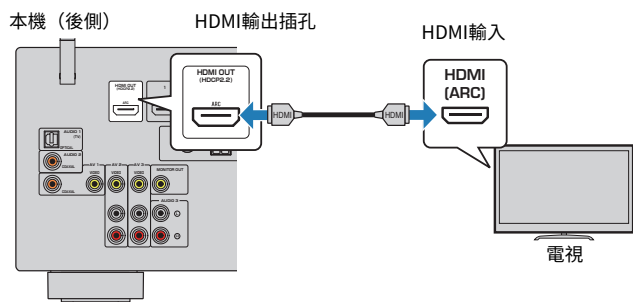

#### 關於 Audio Return Channel (ARC)

- ARC 利用單一 HDMI 纜線使音訊訊號能夠雙向傳輸。若要使用 ARC，用支援 ARC 的 HDMI 纜線連接至電視。

#### 註

- 如果用 HDMI 纜線將支援 HDMI 控制的電視連接至本機，則可以使用電視的遙控器控制本機的電源和音量。
- 若要使用 HDMI 控制和 ARC，則需配置本機上的 HDMI 設定。有關設定的詳情，參閱以下：
  - “HDMI 控制和同步操作” (p.137)
  - “Audio Return Channel (ARC)” (p.138)
- 如果您的電視不支援 Audio Return Channel (ARC)，需要用數位光學纜線連接電視與本機。

### 與電視的視訊（復合視訊）連接

使用視訊插腳纜線和數位光纖纜線將電視連接至本機。

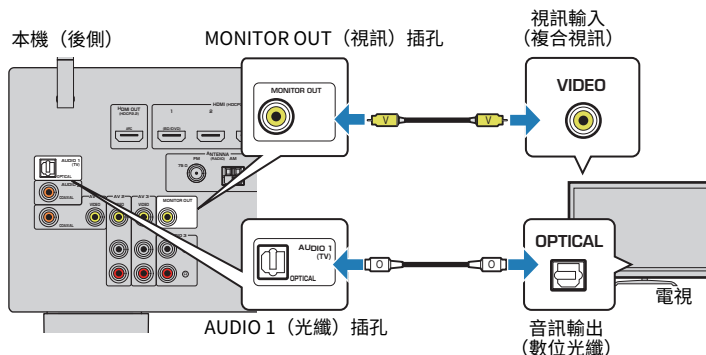

#### 註

- 如果使用 HDMI 以外的纜線將電視連接至本機，則無法將透過 HDMI 輸入本機的視訊輸出到電視。有關詳情，請參閱以下：
  - “視訊訊號傳送” (p.136)
- 僅在透過 HDMI 將電視連接至本機時、才能在電視螢幕上進行操作。
- 使用數位光纖纜線連接可在本機播放來自電視的音訊。在以下情況下，不需使用數位光纖纜線連接：
  - 如果您僅從機上盒接收電視廣播

### 3 連接播放裝置

#### 與 BD/DVD 播放機等視訊裝置的 HDMI 連接

使用 HDMI 纜線將視訊裝置連接至本機。

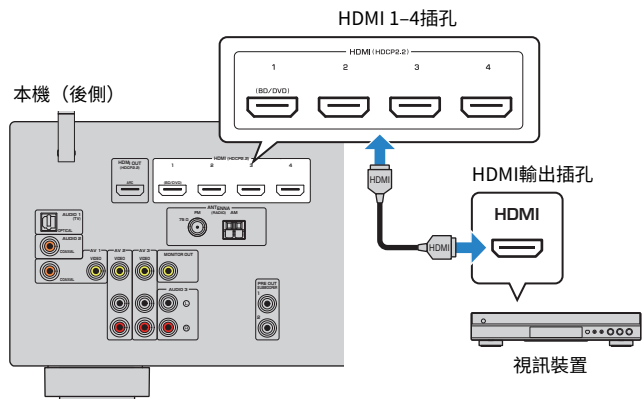

#### 註

要觀看輸入到 HDMI 1-4 插孔的視訊，則需將電視連接到本機的 **HDMI OUT** 插孔。有關詳情，請參閱以下：

- “與電視的 HDMI 連接” (p.25)

#### 使用 HDMI 以外的纜線與播放裝置連接

##### ■ 與視訊裝置的視訊（複合視訊）連接

使用視訊插腳纜線和音訊纜線（數位同軸或立體聲纜線）將視訊裝置連接至本機。根據視訊裝置上可用的音訊輸出插孔，選擇一組輸入插孔（在本機上）。

視訊裝置上的輸出插孔		本機上的輸入插孔
視訊	音訊	
複合視訊	數位同軸	AV 1（視訊+同軸）
	類比立體聲	AV 2-3（視訊+音訊）
	數位光纖	需更改視訊/音訊輸入插孔的組合 (p.73)。

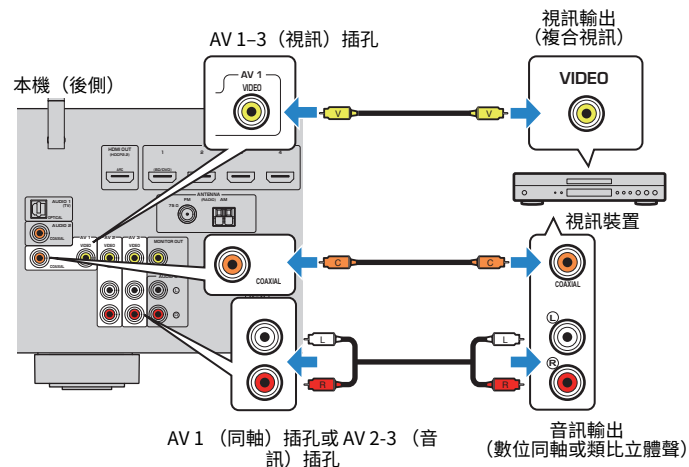

#### 註

- 如果您透過複合視訊連接將視訊裝置連接到本機，則需要將電視連接到本機的 **MONITOR OUT (VIDEO)** 插孔。有關詳情，請參閱以下：
  - “與電視的視訊（複合視訊）連接” (p.25)
- 如果本機所配備的視訊/音訊輸入插孔組合與您的視訊裝置不相配，請根據您的裝置的輸出插孔更改其組合。有關詳情，請參閱以下：
  - “將另一個輸入源的音訊與當前輸入源的視訊結合” (p.73)

## ■ 與 CD 播放機等視訊裝置的音訊連接

將音訊裝置（如 CD 播放機和 MD 播放機）連接至本機。根據音訊裝置上可用的音訊輸出插孔，選擇下列連接之一。

### 註

若要使用唱盤，需要市售的 PHONO 等化器擴大機。將 PHONO 等化器擴大機的輸出連接至本機。

音訊裝置上的音訊輸出插孔	本機上的音訊輸入插孔
數位光纖	AUDIO 1 (光纖)
數位同軸	AUDIO 2 (同軸) AV1 (同軸)
類比立體聲	AUDIO 3 (音訊) AV 2-3 (音訊)

本機 (後側)

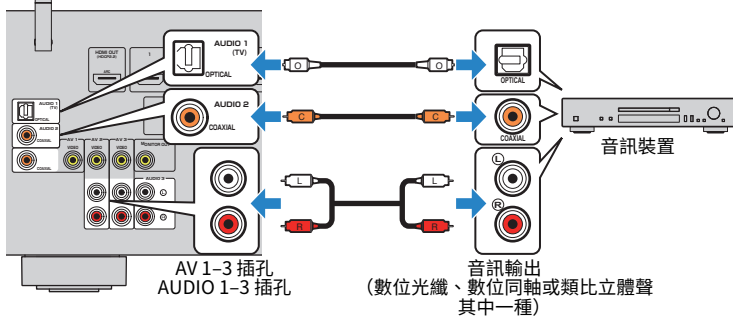

### 註

出廠時已將“AUDIO1”設定為電視音訊輸入。如果已將任何外部裝置連接至 AUDIO 1 插孔，請使用“TV Audio Input”（位於“Setup”選單）更改電視音訊輸入分配。若要使用 SCENE 功能，亦需更改 SCENE (TV) 的輸入分配。有關詳情，請參閱以下：

- “設定用於電視音訊輸入的音訊插孔” (p.89)
- “登錄場景” (p.64)

## 連接到前面板上的插孔

使用前面板上的 AUX 插孔可以暫時將某些裝置（如可攜式音訊播放機）連接至本機。



### 注意

- 進行連接前，請停止裝置上的播放並降低本機的音量。音量可能會非常大，這可能會損壞聽力。

### 註

您需要準備與您的裝置上的輸出插孔相配的音訊纜線。

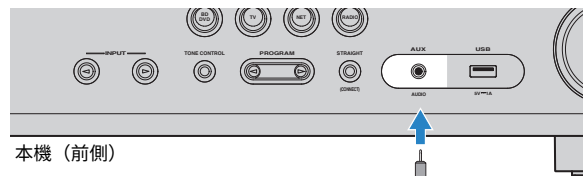

本機 (前側)



可攜式音訊播放機

如果您按 INPUT，選擇“AUX”作為輸入源，裝置上播放的音訊會從本機輸出。

## 4 連接 FM/AM 天線

### 連接 FM/AM 天線

將隨附的 FM/AM 天線連接至本機。

將 FM 天線端部固定到牆上，並將 AM 天線置於平坦的表面。

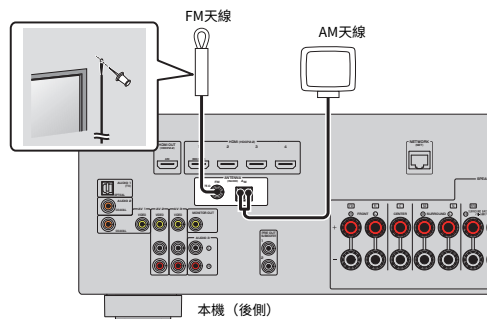

### 裝配和連接 AM 天線

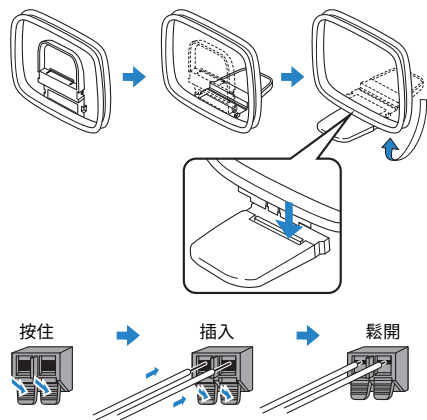

#### 註

- 從 AM 天線裝置中將纜線展開到所需長度。
- AM 天線的導線沒有極性。



## 5 準備連接到網路

### 準備連接到網路

本機支援有線和無線連接。根據您的網路環境選擇連接方式。

如果您使用支援有線連接的 DHCP 的路由器，您無需為本機配置網路設定。

#### 註

如果您的路由器不支援 DHCP，或您想要手動配置網路參數時，需配置網路設定。有關詳情，請參閱以下：

- “手動設定網路參數” (p.100)

若要將本機連接至無線網路，選擇以下其中一種方法來配置無線網路設定。

#### ● 使用 MusicCast 設定的方法

當將本機添加至 MusicCast 網路，您也可以同時配置本機的無線網路設定。如果您使用 MusicCast CONTROLLER，我們建議無線連接至 MusicCast 網路。有關詳情，請參閱以下：

- “將本機新增至 MusicCast 網路” (p.37)

#### ● 其他方法

有關詳情，請參閱以下：

- “選擇無線網路連接方式” (p.124)

### 連接網路纜線（有線連接）

使用市售的 STP 網路纜線（CAT-5 或更高的直通線）將本機連接到您的路由器。

您可以使用本機享受網路廣播或儲存在媒體伺服器的音樂檔案，如電腦和網路附接存儲器（NAS）。

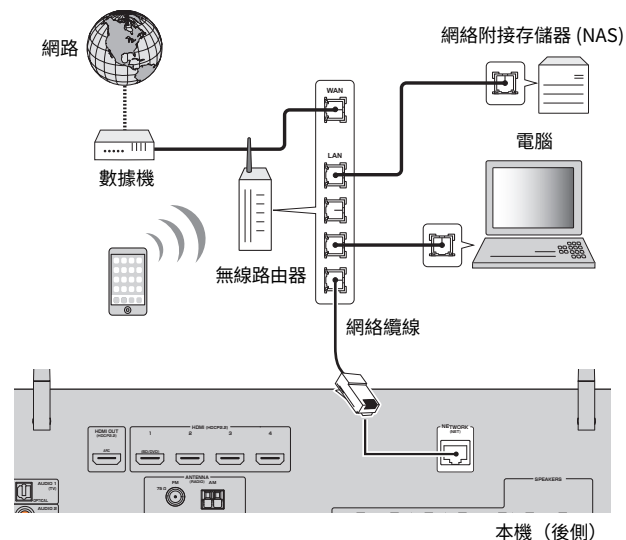

#### 註

- 如果您使用的是支援 DHCP 的路由器，由於網路參數（如 IP 位址）將被自動分配到本機，不需為本機配置任何網路設定。如果您的路由器不支援 DHCP，或您想要手動配置網路參數時，只需配置網路設定即可。有關詳情，請參閱以下：
  - “手動設定網路參數” (p.100)
- 您可以檢查網路參數（如 IP 位址）是否正確分配到本機。有關詳情，請參閱以下：
  - “查看本機的網路資訊” (p.99)

## 準備無線天線（無線連接）

將無線天線豎直放置，以無線方式連接到無線網絡或 Bluetooth 裝置。

有關如何將本機連接到無線網絡的資訊，請參閱以下：

- “準備連接到網路” (p.29)

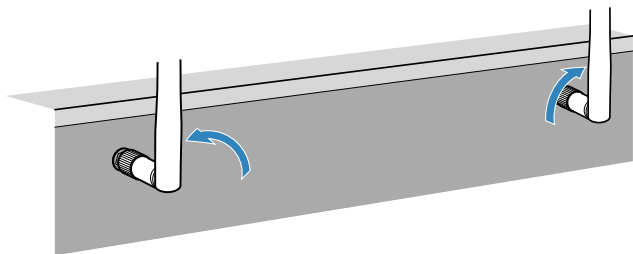

### 注意事項

- 請勿對無線天線施加過度力量。否則可能會損壞天線。

## 6 插入電源線插頭

### 插入電源線插頭



#### 警告

(僅限台灣、巴西和中南美洲機型)

確保在將電源線插頭插入 AC 牆壁插座之前，設定本機的 **VOLTAGE SELECTOR**。不適當的 **VOLTAGE SELECTOR** 設定可能會損壞本機並造成火災隱患。

**插入電源線插頭之前**

根據當地電壓，設定 **VOLTAGE SELECTOR** 的開關位置。電壓為 AC110–120/220–240V, 50/60Hz。  
本機（後側）

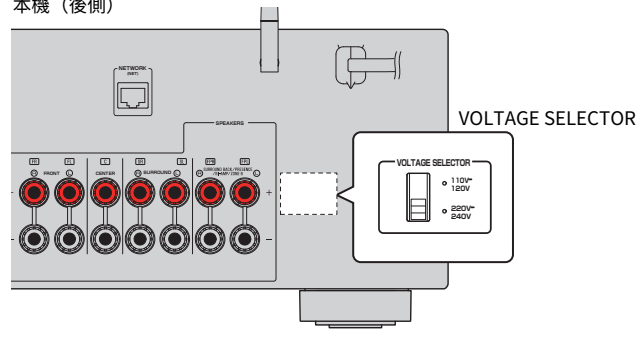

完成所有連接後，將電源線插頭插入到電源插座。

本機（後側）

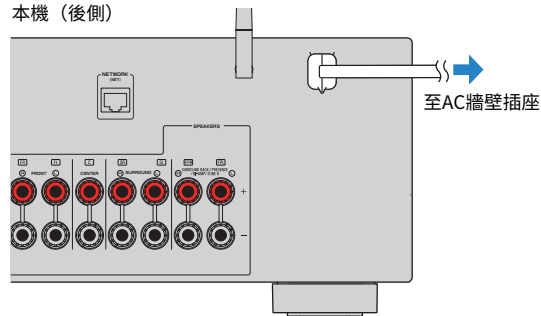

## 7 選擇螢幕選單語言

### 選擇螢幕選單語言

選擇所需的螢幕選單語言。

- 1 按 **⏻** (收音擴大機電源) 打開本機。
- 2 打開電視，然後切換電視輸入以顯示來自本機的視訊 (**HDMI OUT** 插孔)。

#### 註

當您第一次開啟本機時，會出現關於網絡設置的訊息。您可以在該訊息螢幕上切換語言。

- 3 按 **SETUP**。
- 4 使用游標鍵選擇“語言”並按 **ENTER**。

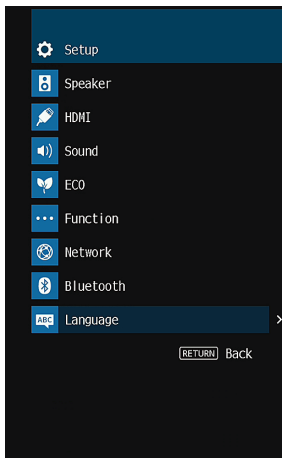

- 5 使用游標鍵選擇所需的語言。
- 6 若要從選單中退出、請按 **SETUP**。

這樣就完成了必需的設置。

#### 註

前方顯示螢幕上的資訊僅以英文提供。

## 8 配置必要的揚聲器設定

### 分配揚聲器配置

如果您使用下列的任何揚聲器配置，請在執行 YPAO 之前，執行以下步驟手動配置相應的揚聲器設定。

- 使用後置環繞聲揚聲器
- 使用雙功放連接（用雙功放連接播放更優質的聲音）
- 使用 Zone B 揚聲器
- 將環繞聲揚聲器用於前置 5.1 聲道系統 (Virtual CINEMA FRONT)
- 將臨場揚聲器用於 Dolby Atmos 或 DTS:X 播放

#### 註

有關揚聲器配置的詳情，參閱以下：

- “使用 7.1 聲道系統” (p.20)
- “連接支援雙功放連接的前置揚聲器” (p.24)
- “在多數房間內播放音樂” (p.43)
- “使用 Virtual CINEMA FRONT” (p.23)
- “臨場揚聲器佈置” (p.130)

**1** 按 **⏻**（收音擴大機電源）打開本機。

**2** 打開電視，然後切換電視輸入以顯示來自本機的視訊（**HDMI OUT** 插孔）。

#### 註

如果您是第一次開啟本機，會出現關於網絡設置的資訊。現在請按 **RETURN**，並繼續往步驟 3 進行。

**3** 按 **SETUP**。

**4** 使用游標鍵選擇 “**Speaker**”，然後按 **ENTER**。

**5** 使用游標鍵選擇 “**Configuration**”，然後按 **ENTER**。

**6** 配置相應的揚聲器設定。

- 使用後置環繞聲揚聲器、雙功放連接或 ZoneB 揚聲器，在 “**Power Amp Assign**” 中選擇您的揚聲器系統。有關詳情，請參閱以下：
  - “設定揚聲器系統” (p.82)
- 將環繞聲揚聲器用於前置 5.1 聲道系統 (Virtual CINEMA FRONT)，選擇 “**On**”（位於 “**Virtual CINEMA FRONT**”）。有關詳情，請參閱以下：
  - “設置 Virtual CINEMA FRONT 的使用” (p.86)
- 將臨場揚聲器用於 Dolby Atmos 或 DTS:X 播放時，選擇 “**Presence**”（位於 “**Power Amp Assign**”），然後在 “**Layout**” 選擇您的臨場揚聲器佈置。有關詳情，請參閱以下：
  - “設定臨場揚聲器的佈置” (p.85)

**7** 若要從選單中退出、請按 **SETUP**。

這樣就完成了揚聲器設定。

## 自動最適化揚聲器設定 (YPAO)

Yamaha Parametric room Acoustic Optimizer (YPAO) 功能會檢測揚聲器連接，測量揚聲器到收聽位置之間的距離，然後自動最適化揚聲器設定（如音量平衡和音響參數）以適合您的房間。

### 註

- 將電視和揚聲器連接至本機後使用 YPAO。
- 執行 YPAO 之前手動配置相應揚聲器設定。有關設定的詳情，參閱以下：
  - “分配揚聲器配置” (p.32)
- 測量過程中，測試音會以高音量輸出，且您無法調整音量。
- 在測量過程中，盡量保持房間安靜，且不要站在揚聲器與 YPAO 麥克風之間以實現準確的測量。
- 不要連接耳機。

- 1 按  (收音擴大機電源) 打開本機。
- 2 打開電視，然後切換電視輸入以顯示來自本機的視訊 (HDMI OUT 插孔)。
- 3 打開超低音揚聲器，然後將其音量設為原始音量的一半。如果分頻點可調整，則將其設為最大。

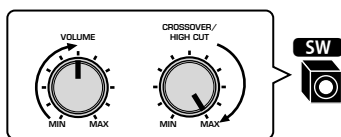

- 4 將 YPAO 麥克風放置在收聽位置，然後將其連接至前面板上的 YPAO MIC 插孔。

將 YPAO 麥克風放在收聽位置（與您耳朵的高度相同）。建議使用三腳架作為麥克風支架。可以用三角架螺絲穩定麥克風。

本機 (前側)

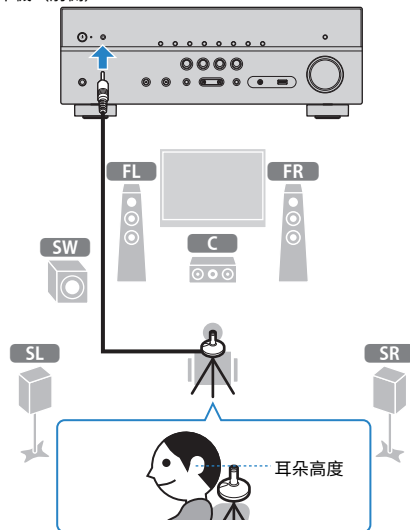

電視上會出現下面的螢幕。

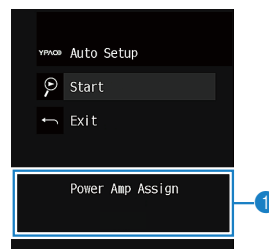

- 1 “Power Amp Assign” (位於 “Setup” 選單) 的設定

## 5 若要開始測量，請使用游標鍵選擇“Start”，然後按 ENTER 鍵。

10 秒鐘後將開始測量。按 ENTER 鍵立即開始測量。

完成測量時，電視上將出現以下螢幕。

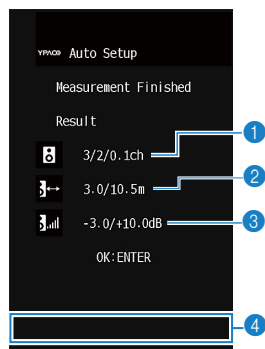

- 1 揚聲器數（前側／後側／超低音揚聲器）
- 2 揚聲器距離（最近／最遠）
- 3 揚聲器輸出電平的調整範圍
- 4 警告訊息（若有此功能）

### 註

- 若要停止測量，按 RETURN。
- 如果出現了任何錯誤訊息（如 E-1）或警告訊息（如 W-1），參閱以下：
  - “來自 YPAO 的錯誤訊息” (p.35)
  - “來自 YPAO 的警告訊息” (p.36)
- 前方顯示螢幕的揚聲器指示燈會閃爍，以指示有問題的揚聲器。
- 如果出現了多個警告（使用前方顯示螢幕進行操作時），使用游標鍵可查看其他警告訊息。

## 6 確認螢幕上顯示的結果，然後按 ENTER。

## 7 使用游標鍵選擇“SAVE”，然後按 ENTER。

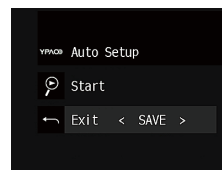

將套用已調整的揚聲器設定。

### 註

若要完成測量而不套用結果，請選擇“CANCEL”。

## 8 解除 YPAO 麥克風與本機的連接。

這將完成揚聲器設定的最適化。

### 注意事項

- YPAO 麥克風對熱很敏感，因此不應將麥克風放在任何陽光直射或溫度較高的地方（如 AV 設備的頂部）。

## 來自 YPAO 的錯誤訊息

如果測量過程中顯示了任何錯誤訊息，請解決該問題並再次執行 YPAO。

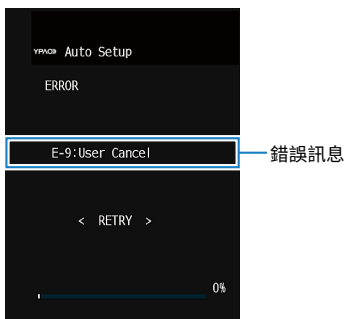

電視螢幕



前方顯示螢幕

錯誤訊息	原因	解決措施
<b>E-1:No Front SP</b> <b>(E-1:NO FRNT SP)</b>	未檢測到前置揚聲器。	
<b>E-2:No Sur. SP</b> <b>(E-2:NO SUR SP)</b>	未檢測到其中一個環繞聲揚聲器。	
<b>E-3:No F.PRNS SP</b> <b>(E-3:NO FPR SP)</b>	未檢測到其中一個臨場揚聲器。	退出 YPAO，關閉本機，然後檢查揚聲器連接。
<b>E-4:No Sur. Back SP</b> <b>(E-4:NO SUR BACK SP)</b>	未檢測到其中一個後置環繞聲揚聲器。	
<b>E-5:Noisy</b> <b>(E-5:NOISY)</b>	雜訊過大。	保持房間安靜，然後重新嘗試 YPAO。如果選擇“PROCEED”，則 YPAO 會再次進行測量並忽略檢測到的任何雜訊。
<b>E-6:Check Sur.</b> <b>(E-6:CHECK SUR)</b>	已連接後置環繞聲揚聲器，但未連接環繞聲揚聲器。	需連接環繞聲揚聲器，才能使用後置環繞聲揚聲器。退出 YPAO，關閉本機，然後重新連接揚聲器。
<b>E-7:No MIC</b> <b>(E-7:NO MIC)</b>	YPAO 麥克風已被移除。	將 YPAO 麥克風牢固地連接至 YPAO MIC 插孔，然後重新嘗試 YPAO。
<b>E-8:No Signal</b> <b>(E-8:NO SIGNAL)</b>	YPAO 麥克風無法檢測到測試音。	將 YPAO 麥克風牢固地連接至 YPAO MIC 插孔，然後重新嘗試 YPAO。如果此錯誤重複發生，請聯繫離您最近的 Yamaha 授權經銷商或服務中心。
<b>E-9:User Cancel</b> <b>(E-9:CANCEL)</b>	測量已被取消。	根據需要重新嘗試或退出 YPAO。
<b>E-10:Internal Err.</b> <b>(E-10:INTERNAL)</b>	發生了內部錯誤。	退出 YPAO，然後關閉本機再打開。如果此錯誤重複發生，請聯繫離您最近的 Yamaha 授權經銷商或服務中心。

### 註

- 括號中的文本為前方顯示螢幕上的指示。
- 若要退出 YPAO 測量解決問題，使用游標鍵選擇“EXIT”並按 ENTER。
- 僅針對錯誤訊息 E-5 和 E-9，您可繼續當前 YPAO 測量。按 ENTER，然後使用游標鍵選擇“PROCEED”並按 ENTER。
- 若要重新開始 YPAO 測量，按 ENTER，然後使用游標鍵選擇“RETRY”並按 ENTER。

## 來自 YPAO 的警告訊息

如果測量後顯示了任何警告訊息，仍可以按照螢幕說明進行操作來套用測量結果。但是，我們建議再次執行 YPAO 以使用本機的最佳揚聲器設定。



電視螢幕

有問題的揚聲器（閃爍）



前方顯示螢幕

警告訊息	原因	解決措施
<b>W-1: Out of Phase</b> <b>(W-1:PHASE)</b>	揚聲器纜線可能極性接反 (+/-)。	檢查有問題的揚聲器的纜線連接 (+/-)。  <b>如果揚聲器連接不正確：</b> 關閉本機，然後重新連接揚聲器纜線。  <b>如果揚聲器連接正確：</b> 根據揚聲器類型或房間環境，即使揚聲器連接正確，此訊息也可能會出現。在這種情況下，可以忽略此訊息。
<b>W-2: Over Distance</b> <b>(W-2:DISTANCE)</b>	揚聲器的位置與收聽位置的距離超過 24m。	退出 YPAO，關閉本機，然後將有問題的揚聲器放在距離收聽位置 24m 的範圍內。
<b>W-3: Level Error</b> <b>(W-3:LEVEL)</b>	揚聲器之間的音量差異很大。	檢查使用環境和每個揚聲器的纜線連接 (+/-) 以及超低音揚聲器的音量。如果出現任何問題，請退出 YPAO，關閉本機，然後重新連接揚聲器纜線或糾正揚聲器位置。我們建議盡可能使用相同的揚聲器或規格相似的揚聲器。

### 註

括號中的文本為前方顯示螢幕上的指示。



## 9 設定 MusicCast

### MusicCast 介紹

MusicCast 是 Yamaha 的全新無線音樂解決方案，可讓您使用各種裝置在所有房間裡分享音樂。只要使用一個簡單易用的應用程式，即可在家中的任何地方從智慧型手機、電腦、NAS 驅動器和音樂串流服務享受音樂。欲了解 MusicCast 相容產品的更多詳情和產品陣容，請造訪下列網站：

<http://www.yamaha.com/musiccast/>

- 使用專用的應用程式 “MusicCast CONTROLLER” 無縫控制所有 MusicCast 相容裝置。
- 將 MusicCast 相容裝置連接到位於不同房間的另一台裝置，並同時播放兩台裝置。
- 從音樂串流服務播放音樂。（相容的音樂串流服務可能會根據您所在的地區和產品而有所不同）。
- 配置 MusicCast 相容裝置的無線網絡設定。

### 使用 MusicCast CONTROLLER

欲使用 MusicCast 相容裝置上的網絡功能，需有專用的應用程式 “MusicCast CONTROLLER” 才能進行操作。在 App Store 或 Google Play 搜尋該免費的應用程式 “MusicCast CONTROLLER”，並將其安裝到您的裝置。

### 將本機新增至 MusicCast 網絡

執行下列步驟將本機新增至 MusicCast 網絡。您也可以同時配置本機的無線網絡設定。

#### 註

您的網絡將需要 SSID 和安全密鑰。

- 1 輕觸您的行動裝置上的 “MusicCast CONTROLLER” 應用程式圖標，然後輕觸 “Setup”。

#### 註

如果您已將其他的 MusicCast 相容裝置連接到網絡，請輕觸 “Settings”，然後輕觸 “Add New Device”。

- 2 按照螢幕上的說明操作 “MusicCast CONTROLLER” 應用程式，然後按住本機前面板上的 **CONNECT** 5 秒鐘。

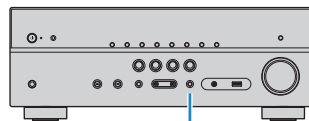

CONNECT

- 3 按照螢幕上的說明操作 “MusicCast CONTROLLER” 應用程式，以設置網絡。

這就完成了將本機新增至 MusicCast 網絡和網絡設定。

#### 註

- AirPlay 和 DSD 音訊無法傳遞。
- 當啟用直接播放模式時，網絡源、Bluetooth 和 USB 以外的輸入源無法傳遞。
- 如果您以此方式配置本機的無線設定，當本機連接到網絡（包括使用有線連接）時，前方顯示螢幕的無線 LAN 指示燈會亮起。
- 您可以將 MusicCast 裝置的電源與本機（MusicCast 主控）的電源互鎖。有關設定的詳情，參閱以下：
  - “設定從本機到 MusicCast 相容裝置的電源互鎖” (p.102)

# 享受聲音

## 享受音場效果

### 選擇您最愛的聲音模式

本機配備有各種聲音程式和環繞聲解碼器、使您能夠用喜愛的聲音模式（如音場效果或立體聲播放）享受播放源。

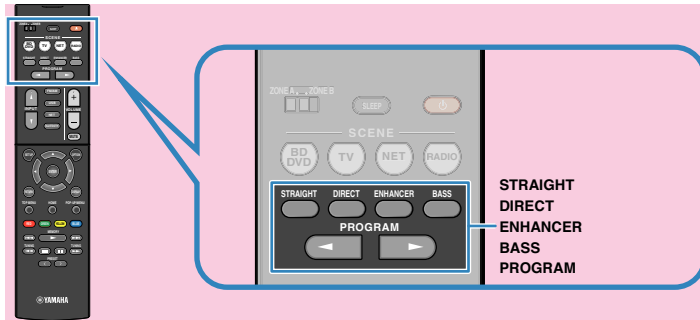

#### 註

- 聲音模式可單獨套用於每個輸入源。
- 可透過查看前方顯示螢幕上的揚聲器指示器檢查當前輸出聲音的揚聲器。
- 您可將本機的聲音模式功能分配至遙控器的 **RED/GREEN/YELLOW/BLUE** 鍵。有關詳情，請參閱以下：
  - “針對遙控器上的 RED/GREEN/YELLOW/BLUE 鍵設定本機的功能” (p.98)

### 享受三維音場 (CINEMA DSP 3D)

#### CINEMA DSP 3D

本機配備了各種使用 Yamaha 原創 DSP 技術(CINEMA DSP 3D)的聲音程式。利用這些程式、您可以在家中輕鬆營造堪比實際電影院或音樂廳的音場，享受自然的三維音場。

#### 聲音程式類別



#### 註

- 您可調整音場音效電平。有關詳情，請參閱以下：
  - “調整音場音效電平” (p.71)
- 聲音模式可單獨套用於每個輸入源。

## 享受針對內容類型最佳化的音場效果

本機配備有各種聲音程式。

您可用最愛的聲音模式享受播放源，如用新增的音場效果或立體聲播放。

- 我們建議使用“MOVIE”類別中的聲音程式以享受視訊內容。
- 我們建議使用“MUSIC”類別中的聲音程式以享受音樂內容。
- 我們建議使用“STEREO”類別中的聲音程式以享受立體聲播放。

有關聲音程式的詳情，參閱以下：

- “選擇聲音程式” (p.69)

### 註

您可透過按 **PROGRAM** 來選擇聲音程式。

## 在不使用環繞聲揚聲器的情況下享受音場效果 (Virtual CINEMA DSP)

如果在未連接環繞聲揚聲器的情況下、選擇了一種聲音程式 (2ch Stereo 和 7ch Stereo 除外)、則本機將自動使用前置揚聲器建立環繞音場。

### 註

當 Virtual CINEMA DSP 工作時，前方顯示螢幕中的“VIRTUAL”亮起。

## 用 5 個前置揚聲器享受環繞聲 (Virtual CINEMA FRONT)

即使環繞聲揚聲器置於前方時、也可以享受環繞聲。

當“Virtual CINEMA FRONT” (位於“Setup”選單) 被設為“On”時，本機會在背面創建虛擬環繞聲揚聲器，可讓您用前面擺放的 5 個揚聲器享受多聲道環繞聲。

### 註

- 有關設定的詳情，參閱以下：
  - “設置 Virtual CINEMA FRONT 的使用” (p.86)
- 當 Virtual CINEMA FRONT 工作時，前方顯示螢幕中的“VIRTUAL”亮起。

## 用耳機享受環繞聲 (SILENT CINEMA)

SILENT™  
CINEMA

將立體聲耳機連接至 **PHONES** 插孔、並選擇聲音程式或環繞聲解碼器、則可如使用多聲道揚聲器系統一般來享受環繞聲或音場效果。

## 享受未處理的播放

### 享受原始聲音（直接解碼）

按下 **STRAIGHT** 且啟用直接解碼模式時、本機會為 2 聲道音源（如 CD）從前置揚聲器產生立體聲、並為多聲道音源產生未處理的多聲道聲音。



每按此鍵一次、會啟用或停用直接解碼模式。

### 在沒有音場效果的情況下享受多聲道播放（環繞聲解碼器）

按 **PROGRAM** 以選擇環繞聲解碼器。將選擇先前選定的環繞聲解碼器。環繞聲解碼器可以從無音場效果的 2 聲道訊源播放多聲道。

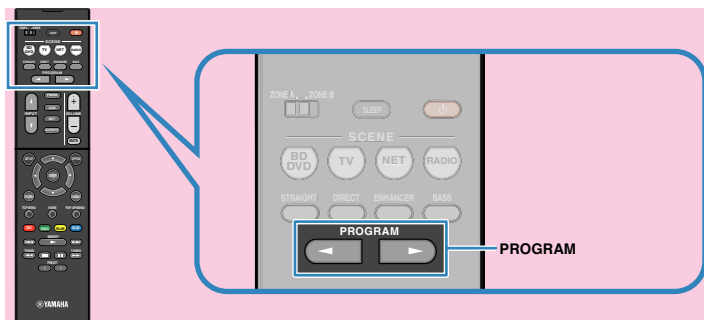

會出現 “SUR.DECODE”



#### 註

- 您無法透過按 **PROGRAM** 更改先前選擇的環繞聲解碼器。若要更改，請使用 “**Sur.Decode**”（位於 “**Option**” 選單）。有關詳情，請參閱以下：
  - “選擇程式中使用的環繞聲解碼器” (p.70)
- 有關每個解碼器的詳情，參閱以下：
  - “音訊解碼格式的名詞解釋” (p.132)
- 您可在 “**DSP Parameter**”（位於 “**Setup**” 選單）中調整環繞聲解碼器參數。有關詳情，請參閱以下：
  - “調整前音場的中央定位（寬廣效果）” (p.91)
  - “設定中央擴展的用途” (p.91)
- 所選擇的環繞聲解碼器可能無法適用於某些輸入源。
- 當選擇了 Dolby Surround 解碼器或 Neural:X 解碼器時，虛擬環繞聲處理（如 Virtual CINEMA FRONT）不會運作。有關詳情，請參閱以下：
  - “在不使用環繞聲揚聲器的情況下享受音場效果（Virtual CINEMA DSP）” (p.39)
  - “用 5 個前置揚聲器享受環繞聲（Virtual CINEMA FRONT）” (p.39)

## 享受純粹的高逼真度聲音（直接播放）

當按下 **DIRECT** 且啟用直接播放模式時，本機用最少的電路播放所選來源。可讓您享受高逼真度音質。



每按此鍵一次、會啟用或停用直接播放模式。

### 註

- 當啟用直接播放模式時，下列功能無法使用。
  - 選擇聲音程式
  - 調整音調控制
  - 操作螢幕上“**Setup**”和“**Option**”的選單
  - 查看前方顯示螢幕上的資訊（未運作時）
- 當啟用直接播放模式時，前方顯示螢幕可能變暗。

## 想享受增強的低音聲音

### 增強低音（重低音）

按 **BASS** 以啟用 **Extra Bass** 並享受增強的低音聲音，無論前置揚聲器大小或是否有超低音揚聲器。

每按此鍵一次、會啟用或停用 **Extra Bass**。

### 註

也可以使用“**Extra Bass**”（位於“**Setup**”選單）來啟用／停用 **Extra Bass**。有關詳情，請參閱以下：

- “基本步驟重低音的用途”（p.85）

## 享受增強的壓縮音樂

### 以增強音效（Compressed Music Enhancer）播放數位壓縮格式

#### compressed music ENHANCER

按 **ENHANCER** 以啟用壓縮音樂增強器（Compressed Music Enhancer）並增加聲音的深度和寬度，使您可享受接近聲音未壓縮前的原始聲音的動態聲音。此功能可與任何其他聲音模式一起使用。

“ENHANCER” 亮燈



每按此鍵一次、會啟用或停用 Compressed Music Enhancer。

#### 註

- Compressed Music Enhancer 對以下音訊源不起作用。
  - 取樣頻率超過 48 kHz 的訊號
  - DSD 音訊
- 也可以使用“Enhancer”（位於“Option”選單）啟用／停用 Compressed Music Enhancer。有關詳情，請參閱以下：
  - “設置 Compressed Music Enhancer（壓縮音樂增強器）”（p.72）

## 享受 Dolby Atmos®和 DTS:X™

### 享受 Dolby Atmos®和 DTS:X™

播放 Dolby Atmos 或 DTS:X 內容可產生來自包括頭頂上方的各個方向的真實聲音。為了充分獲得 Dolby Atmos 或 DTS:X 內容的效果，建議您使用帶有臨場揚聲器的揚聲器系統。

#### 註

有關帶有臨場揚聲器的揚聲器系統的詳情，參閱以下：

- “使用 5.1.2 聲道系統”（p.19）

#### 關於 Dolby Atmos®

- 於下列情況下，Dolby Atmos 內容會被作為 Dolby TrueHD 或 Dolby Digital Plus 解碼。（Dolby Atmos PCM 始終被作為 Dolby Atmos 解碼。）
  - 未使用後置環繞聲或臨場揚聲器。
  - 使用耳機（2 聲道播放）。
- 當選擇了 Dolby Atmos 解碼器時，虛擬環繞聲處理（如 Virtual CINEMA FRONT）不會運作。有關詳情，請參閱以下：
  - “在不使用環繞聲揚聲器的情況下享受音場效果（Virtual CINEMA DSP）”（p.39）
  - “用 5 個前置揚聲器享受環繞聲（Virtual CINEMA FRONT）”（p.39）

#### 關於 DTS:X™

- 播放 DTS:X 內容時，您可以在“DTS Dialogue Control”（位於“Setup”選單）調整對話聲音的音量。有關詳情，請參閱以下：
  - “DTS:X™播放期間調整對話聲音的音量”（p.92）
- 當選擇了 Neural:X 解碼器時，虛擬環繞聲處理（如 Virtual CINEMA FRONT）不會運作。有關詳情，請參閱以下：
  - “在不使用環繞聲揚聲器的情況下享受音場效果（Virtual CINEMA DSP）”（p.39）
  - “用 5 個前置揚聲器享受環繞聲（Virtual CINEMA FRONT）”（p.39）

## 在多數房間內享受音樂

### 在多數房間內播放音樂

Zone A/B 功能可讓您播放房間的輸入源，本機安裝於該房間裡 (Zone A) 和另一個房間 (Zone B)。

例如，在客廳時可開啟 Zone A (關閉 Zone B)，在書房時可開啟 Zone B (關閉 Zone A)。此外，若您想同時在多數的房間享受相同的輸入源，可將兩個區域都開啟。

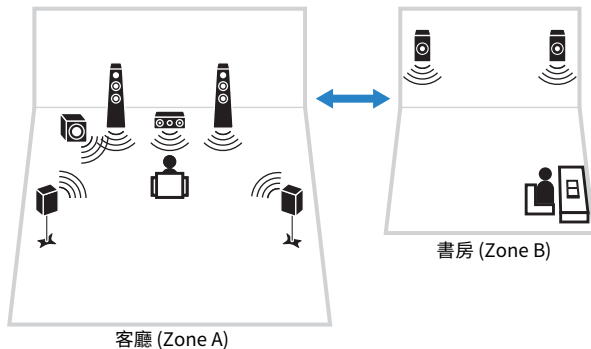

#### 註

- 多聲道訊號源會混合到 2 聲道並輸出到 Zone B。
- 相同的輸入源被套用到 Zone A 和 Zone B。
- 原廠設定下，Zone B 音量會與 Zone A 音量一起改變。如果 Zone A/B 之間的音量有差異，您可以進行修正，您也可以個別調整 Zone B 音量。有關詳情，請參閱以下：
  - “修正 Zone A 和 Zone B 之間的音量差異” (p.45)
  - “個別調整 Zone B 音量” (p.45)
- 您可以與場景選擇一起自動啟用/停用輸出到 Zone A/B 的音訊。有關詳情，請參閱以下：
  - “登錄場景” (p.64)

### 連接 Zone B 揚聲器

將要用於 Zone B 的裝置連接到此機。

#### 注意事項

- 連接揚聲器前，將本機的電源線從交流牆壁電源插座中拔出。
- 確保揚聲器纜線的芯線不互相接觸或與本機的金屬部分碰觸。否則可能會損壞本機或揚聲器。如果揚聲器纜線短路，當本機開啟時，“Check SP Wires” 會出現在前方顯示螢幕上。

用揚聲器纜線將放置在 Zone B 的揚聲器連接至本機。

若要將 SURROUND BACK/PRESENCE/BI-AMP/ZONE B 端子用於 Zone B 揚聲器，在將電源線連接到交流電源插座後，將“Power Amp Assign” (位於“Setup”選單) 設定為“Zone B”。有關詳情，請參閱以下：

- “設定揚聲器系統” (p.82)

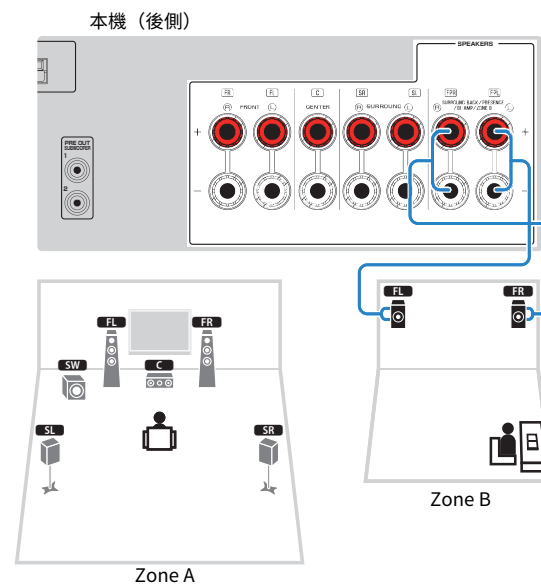

#### 註

以下揚聲器無法同時連接。

- 臨場揚聲器
- 後置環繞聲揚聲器
- Zone B 揚聲器
- 雙功放揚聲器

## 操作 Zone B

在 Zone B 中播放音樂的基本步驟如下。

- 1 將 Zone 域開關滑到 “ZONE B” 。

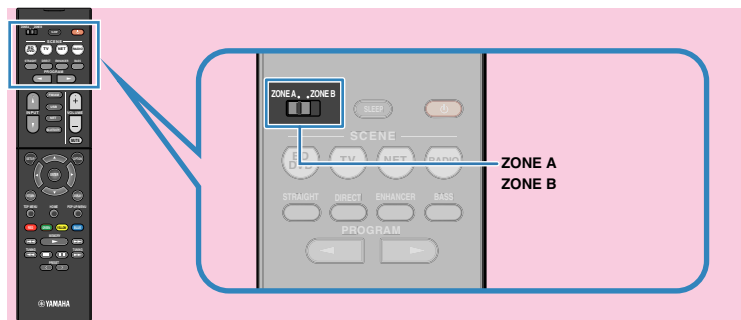

- 2 按  (收音擴大機電源) 。

每按此鍵一次，會開啟或關閉 ZONE B 音訊輸出。

“ZONE B” 亮燈



- 3 使用輸入選擇鍵來選擇輸入源。

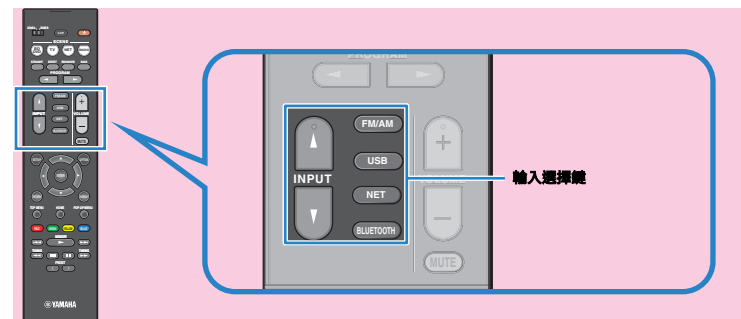

註

相同的輸入源被套用到 Zone A 和 Zone B 。

- 4 在外部裝置上開始播放、或選擇廣播電台。



## 修正 Zone A 和 Zone B 之間的音量差異

如果您對 Zone A/B 之間的音量差異感到困擾，請執行以下程序調整 Zone B 音量。

### 註

在選單操作將 Zone 域開關滑到 “ZONE A”。

- 1 按 **OPTION**。
- 2 使用游標鍵選擇 “Volume Trim”，然後按 **ENTER**。
- 3 使用游標鍵選擇 “ZoneB Trim” 並調整設定。  
設定範圍  
-10.0 dB~+10.0 dB (0.5 dB 增量)

- 4 按 **OPTION**。

這樣就完成了設定。

### 註

此設定在 “ZoneB Volume” (位於 “Setup” 選單) 設為 “Async.” 時無效。有關詳情，請參閱以下：

- “與 Zone A 音量一起調整 Zone B 音量” (p.94)

## 個別調整 Zone B 音量

您可使用遙控器單獨調整 Zone B 的音量。

### 註

在選單操作將 Zone 域開關滑到 “ZONE A”。

- 1 按 **SETUP**。
- 2 使用游標鍵選擇 “Sound”，然後按 **ENTER**。
- 3 使用游標鍵選擇 “Volume”，然後按 **ENTER**。
- 4 使用游標鍵選擇 “ZoneB Volume”。
- 5 使用游標鍵選擇 “Async.”，然後按 **ENTER**。

### 註

當 “ZoneB 音量” 設定為 “Async.” 時，Zone B 音量會暫時設定為-40 dB。

- 6 按 **SETUP**。
- 7 將 Zone 域開關滑到 “ZONE B”。
- 8 按 **VOLUME** 調整 Zone B 音量。

### 註

若要使輸出到 Zone B 的音訊變成靜音，請按 **MUTE**。

# 播放

## 基本播放程序

### 播放視訊和音樂的基本步驟

播放視訊和音樂的基本步驟如下。

- 1 打開連接至本機的外部裝置（如電視或 BD/DVD 播放機）。
- 2 使用輸入選擇鍵來選擇輸入源。

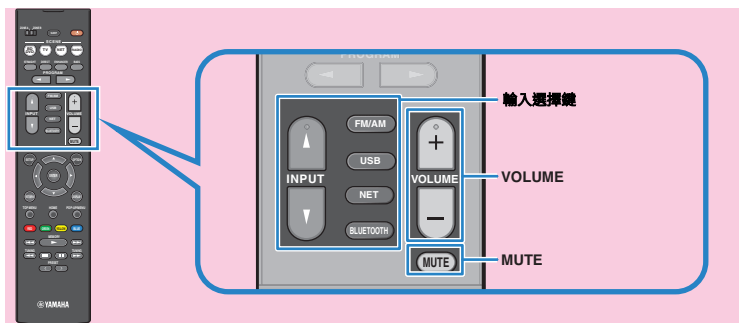

- 3 在外部裝置上開始播放、或選擇廣播電台。

- 4 按 **VOLUME** 調整音量。

#### 註

- 若要使音訊輸出靜音，請按 **MUTE**。再按 **MUTE** 可取消靜音。
- 請參閱外部裝置的使用說明書。

## 切換前方顯示螢幕上的資訊

按前面板上的 **INFO** 以在前方顯示螢幕上的各種顯示項目之間選擇，如下表所示。



項目

選擇顯示項目約 3 秒後、會出現相應的資訊。



資訊

當前的輸入源	顯示的項目
<b>HDMI</b>	
<b>AV</b>	Input (輸入源名稱)、DSP Program (聲音模式名稱)、Audio Decoder (解碼器名稱*)
<b>AUX</b>	
<b>AUDIO</b>	
<b>Bluetooth</b>	Song (歌曲標題)、Artist (演出者姓名)、Album (專輯名稱)、DSP Program (聲音模式名稱)、Audio Decoder (解碼器名稱*)
<b>USB</b>	
<b>SERVER</b>	Song (歌曲標題)、Artist (演出者姓名)、Album (專輯名稱)、DSP Program (聲音模式名稱)、Audio Decoder (解碼器名稱*)、IP 位址、乙太網 MAC、Wi-Fi MAC
<b>AirPlay</b>	
<b>NET RADIO</b>	Song (歌曲標題)、Album (專輯名稱)、電台 (電台名稱)、DSP Program (聲音模式名稱)、Audio Decoder (解碼器名稱*)、IP 位址、乙太網 MAC、Wi-Fi MAC
<b>MusicCast Link</b>	DSP Program (聲音模式名稱)、Audio Decoder (解碼器名稱*)、IP 位址、乙太網 MAC、Wi-Fi MAC
	Frequency (頻率)、DSP Program (聲音模式名稱)、Audio Decoder (解碼器名稱*)
<b>TUNER</b>	(僅限於英國、歐洲、俄羅斯和中東機型) 當本機調諧至 Radio Data System 廣播電台時、也可使用廣播資訊系統數據。有關詳情，請參閱以下： <ul style="list-style-type: none"><li>“顯示 Radio Data System 資訊” (p.54)</li></ul>

\* 顯示當前啟用的音訊解碼器名稱。如果未啟用任何音訊解碼器、則顯示 “Decoder Off”。

### 註

可用的項目因所選擇的輸入源而異。所顯示的項目也可以分別套用至下表所示的各個輸入群組，並可被格線劃分。

## 播放螢幕的項目名稱和功能

當電視經由 HDMI 連接至本機時播放螢幕的項目名稱和功能如下。

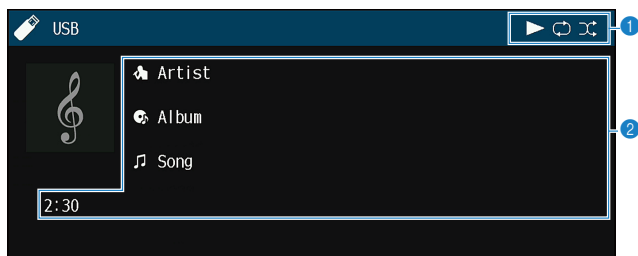

### 1 狀態指示燈

顯示當前的隨機／重複設定和播放狀態（如播放／暫停）。

### 2 播放資訊

顯示演出者姓名、專輯名稱、歌曲標題以及經過時間。

使用以下的遙控器鍵控制播放。

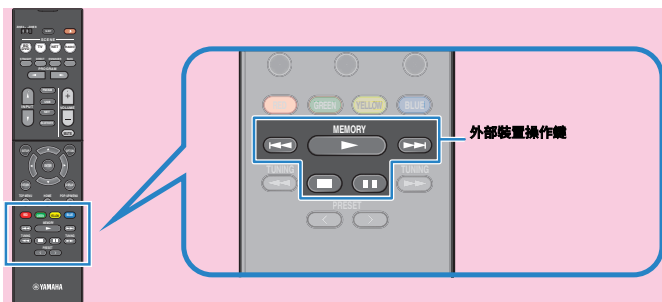

外部裝置操作鍵	功能
▶	從暫停繼續播放。
■	停止播放。
■ ■	暫時停止播放。
⏮ ⏪	向前／向後略過。
⏩ ⏭	向前／向後略過。

### 註

顯示的項目視播放內容而定。

## 瀏覽螢幕的項目名稱和功能

當電視經由 HDMI 連接至本機時瀏覽螢幕的項目名稱和功能如下。當選擇下一個輸入源時瀏覽螢幕出現。

- USB
- SERVER
- NET RADIO

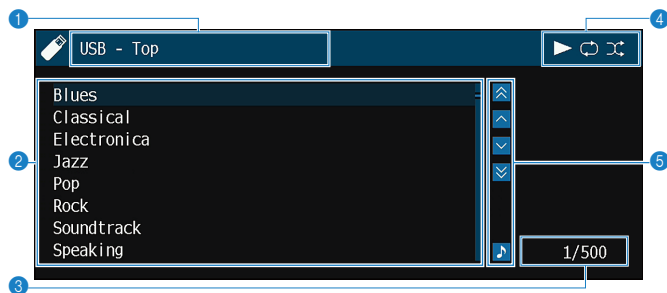

### 1 狀態指示燈

顯示當前的隨機／重複設定和播放狀態（如播放／暫停）。

### 2 目錄列表

顯示內容的列表。使用游標鍵選擇項目，然後按 **ENTER** 以確認選擇。

### 3 項目編號／總數

### 4 列表名稱

### 5 操作選單

使用游標鍵來選擇一個項目。按 **ENTER** 確認所做的選擇。

圖標	功能
	向後移動 10 頁。
	移至列表的上一頁。
	移至列表的下一頁。
	向前移動 10 頁。
	移至播放螢幕。

### 註

- 顯示的項目視播放內容而定。
- 以游標選定的內容會顯示在前方顯示螢幕上。

### 設定頻率間距

(僅限亞洲、台灣、巴西、一般和中南美洲機型)

本機出廠時的頻率間距設定為 50 kHz (FM) 和 9kHz (AM)。根據您的國家或地區、將頻率間距設定為 100 kHz (FM) 和 10 kHz (AM)。

- 1 將本機設為待機模式。
- 2 按住前面板上的 **STRAIGHT** 的同時按 **⏻** (電源)。

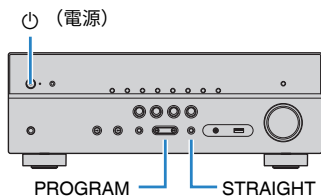

- 3 按 **PROGRAM** 選擇 "**TU**"。

TU . . . . FM50/AM9

- 4 按 **STRAIGHT** 選擇 "**FM100/AM10**"。

- 5 按 **⏻** (電源) 將本機設為待機模式、然後再次打開本機。  
這樣就完成了設定。

## 選擇接收頻率

可以透過指定某個廣播電台的頻率選擇、調諧至該電台。

### 註

廣播頻率會依使用本機的國家或地區而異。此部分的說明以在英國和歐洲機型所使用的頻率表示。

### 1 按 FM/AM 選擇“TUNER”作為輸入源。

選擇“TUNER”為輸入源後，前方顯示螢幕上將顯示目前選定的頻率。



### 2 按 TUNING 以設定頻率。

按住此鍵約 1 秒、即可自動搜尋電台。

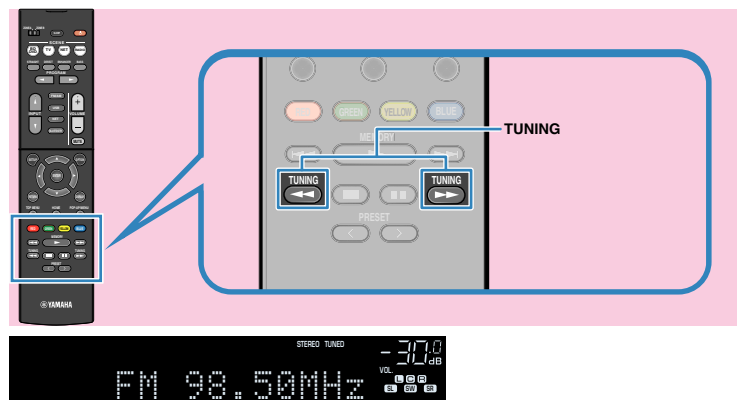

在前方顯示螢幕上，當本機接收 FM/AM 廣播電台訊號時，“TUNED”亮燈。

本機接收 FM 廣播電台訊號時“STEREO”亮燈。

### 註

您可在收聽廣播時觀看來自外部裝置的視訊輸入。有關詳情，請參閱以下：

- “選擇要隨選定音訊源輸出的視訊源” (p.74)

## 選擇預設電台

透過選擇已登錄的廣播電台預設編號來調諧至所需電台。

### 1 按 FM/AM 選擇 “TUNER” 作為輸入源。

選擇 “TUNER” 為輸入源後，前方顯示螢幕上將顯示目前選定的頻率。

### 2 按 PRESET 以選擇所需的廣播電台。

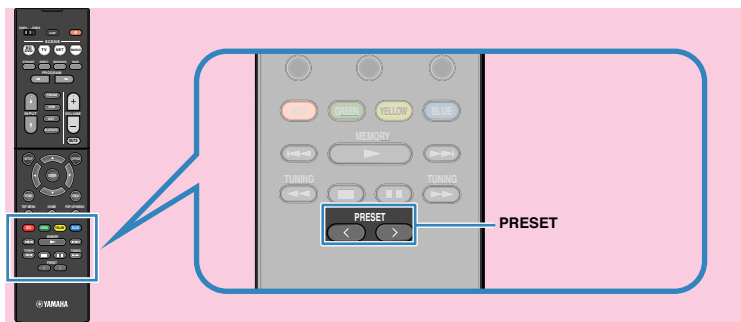

**註**  
未登錄廣播電台時，前方顯示螢幕上將出現 “No Presets”。

## 自動登錄廣播電台 (Auto Preset)

自動登錄具有強訊號的 FM 廣播電台。

**註**

- 可登錄多達 40 個廣播電台作為預設電台。
- 若要登錄 AM 廣播電台，參閱以下：
  - “手動登錄廣播電台” (p.53)
- (僅限於英國、歐洲、俄羅斯和中東機型)  
透過使用自動預設功能，將僅自動登錄 Radio Data System 廣播電台。

### 1 按 FM/AM 選擇 “TUNER” 作為輸入源。

選擇 “TUNER” 為輸入源後，前方顯示螢幕上將顯示目前選定的頻率。

### 2 按 OPTION。

### 3 使用游標鍵選擇 “Preset”，然後按 ENTER。



從中開始登錄的預設編號顯示在前方顯示螢幕上。

**註**

要從中指定預設編號以開始登錄，請按游標鍵或 PRESET 選擇一個預設編號。

### 4 若要開始 Auto Preset 程序，請按 ENTER。

Auto Preset 過程中會出現 “SEARCH”



從中預設編號以開始登錄

Auto Preset 程序開始且 Auto Preset 期間 “SEARCH” 出現。

**註**

若要取消 Auto Preset 程序，請按 RETURN。

Auto Preset 程序完成後，前方顯示螢幕上將出現 “FINISH” 且 “Option” 選單會自動關閉。





## 手動登錄廣播電台

手動選擇廣播電台並將其登錄到預設編號。

### 註

可登錄多達 40 個廣播電台作為預設電台。

### 1 按 FM/AM 選擇 “TUNER” 作為輸入源。

選擇 “TUNER” 為輸入源後，前方顯示螢幕上將顯示目前選定的頻率。

### 2 按 TUNING 以設定頻率。

按住此鍵約 1 秒、即可自動搜尋電台。

### 3 按住 MEMORY 數秒。

首次登錄電台時、所選廣播電台將登錄到預設編號 “01”。此後、您選擇的每個電台將登錄到最近登錄的編號之後的下一個空的（未使用的）預設編號。

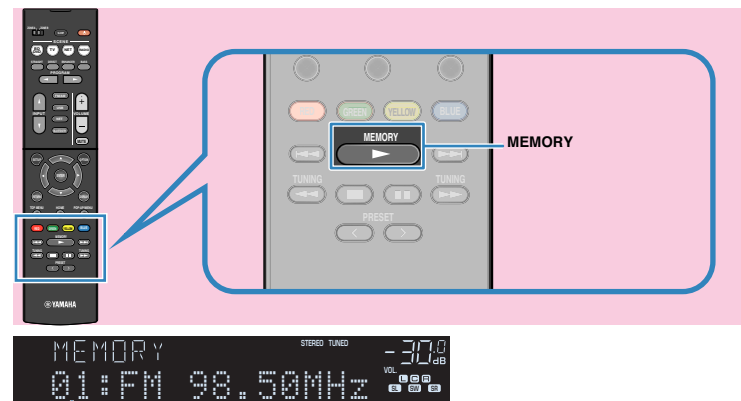

預設編號

### 註

若要選擇預設號碼以便登錄，選擇想要的廣播電台之後，按 **MEMORY** 一次，按 **PRESET** 以選擇預設號碼，然後再按 **MEMORY** 一次。



“Empty”（未使用的）或目前登錄的頻率

這樣就完成了登錄。

## 清除預設電台

清除已登錄到預設編號的廣播電台。

### 1 按 **FM/AM** 選擇 “**TUNER**” 作為輸入源。

選擇 “TUNER” 為輸入源後，前方顯示螢幕上將顯示目前選定的頻率。

### 2 按 **OPTION**。

### 3 使用游標鍵選擇 “**Preset**”，然後按 **ENTER**。



### 4 使用游標鍵選擇 “**CLEAR**”。

### 5 使用游標鍵選擇待清除的預設電台並按 **ENTER**。



要清除的預設電台

如果清除了預設電台、則將出現 “Cleared” 並顯示下一個正在使用的預設編號。



### 6 重覆步驟 5、直至清除想刪除的所有預設電台。

### 7 按 **OPTION**。

這就完成了清除預設電台。

## 顯示 Radio Data System 資訊

(僅限英國、歐洲、俄羅斯和中東機型)

Radio Data System 為多數國家/地區 FM 電台所採用的數據傳輸系統。當本機調諧至 Radio Data System 廣播電台時、可接收 “Program Service”，“Program Type”，“Radio Text” 和 “Clock Time” 等各種 Radio Data System 數據。

### 1 調諧至所需的 Radio Data System 廣播電台。

註

建議使用 “Auto Preset” 調諧至 Radio Data System 廣播電台。有關詳情，請參閱以下：

- “自動登錄廣播電台 (Auto Preset)” (p.52)

### 2 按前面板上的 **INFO** 在各種顯示項目之間進行選擇。



項目名稱

選擇顯示項目約 3 秒後、會出現相應的資訊。



資訊

<b>Program Service</b>	節目服務名稱
<b>Program Type</b>	當前節目類型
<b>Radio Text</b>	當前節目的相關資訊
<b>Clock Time</b>	現在時刻
<b>DSP Program</b>	聲音模式名稱
<b>Audio Decoder</b>	解碼器名稱
<b>Frequency</b>	頻率

註

如果廣播電台未提供 Radio Data System 服務、則不會顯示 “Program Service”，“Program Type”，“Radio Text” 和 “Clock Time”。

## 自動接收交通資訊

(僅限英國、歐洲、俄羅斯和中東機型)

選擇“**TUNER**”作為輸入源時、本機會自動接收交通資訊。若要啟用此功能，請按照以下程序設定交通資訊電台。

**1** 選擇“**TUNER**”作為輸入源時，請按 **OPTION**。

**2** 使用游標鍵選擇“**Traffic Program**”，然後按 **ENTER**。

5 秒內會開始搜尋交通資訊電台。再次按 **ENTER** 可立即啟動搜尋。

### 註

- 若要從當前頻率向上／向下搜尋，請在顯示“**READY**”的同時按游標鍵。
- 若要取消搜尋，請按 **RETURN**。

完成搜尋時、以下螢幕會出現 3 秒。



交通資訊電台 (頻率)

### 註

未找到交通資訊電台時、“**TP Not Found**”會出現約 3 秒。

# 播放儲存在 Bluetooth® 裝置的音樂

## 在本機上播放 Bluetooth® 裝置的音樂

本機可播放儲存在 Bluetooth 裝置（如智慧型手機）的音樂檔案。

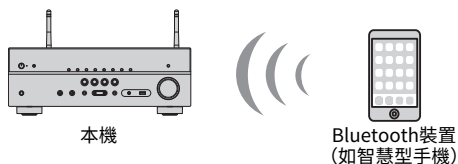

### 註

- 將無線天線豎直放置，以無線方式連接到 Bluetooth 裝置。有關詳情，請參閱以下：
  - “準備無線天線（無線連接）” (p.30)
- 若要使用 Bluetooth 功能，開啟 Bluetooth 裝置的 Bluetooth 功能。
- 若要使用 Bluetooth 功能，將“Bluetooth”（位於“Setup”選單）設定為“On”。有關詳情，請參閱以下：
  - “設定 Bluetooth® 的用途” (p.103)
- 有關支援的 Bluetooth 裝置的詳情，參閱以下：
  - “支援的 Bluetooth® 裝置” (p.134)

**1 按 BLUETOOTH 選擇“Bluetooth”作為輸入源。**

**2 在 Bluetooth 裝置上，選擇本機（本機的網絡名稱）。**

Bluetooth 裝置和本機之間將建立連接。

如果要求輸入密鑰，請輸入數字“0000”。

**3 在 Bluetooth 裝置上選擇歌曲並開始播放。**

電視螢幕上會顯示播放畫面。

### 註

- 如果本機檢測到先前連接過的 Bluetooth 裝置，本機會在步驟 1 之後自動連接到 Bluetooth 裝置。要建立另一個 Bluetooth 連接，請先終止當前的 Bluetooth 連接。
- 要終止 Bluetooth 連接，請執行下列操作之一。
  - 在 Bluetooth 裝置上執行解除的操作。
  - 在本機上選擇“Bluetooth”以外的輸入源。
  - 在“Audio Receive”（位於“Setup”選單）選擇“Disconnect”。

# 用 AirPlay 播放音樂

## 用 AirPlay 播放 iTunes/iPhone 的音樂內容

AirPlay 可讓您透過網路在本機上播放 iTunes 或 iPhone/iPad/iPod touch 的音樂。

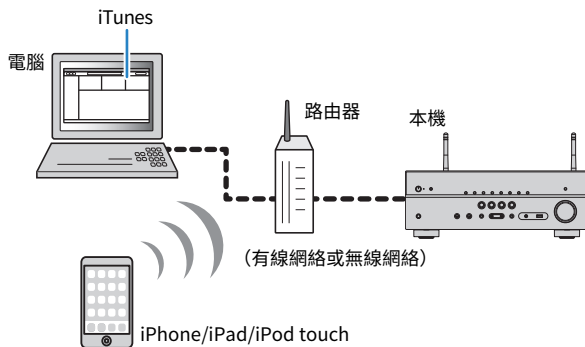

### 註

有關支援的 iPhone 裝置的詳情，參閱以下：

- “支援的 AirPlay 裝置” (p.135)

- 1 在電腦上啟動 iTunes 或在 iPhone 上顯示播放螢幕。
- 2 在 iTunes/iPhone 上點擊（輕觸）AirPlay 圖標，並選擇本機（本機的網路名稱）作為音訊輸出裝置。

iOS 10（範例）

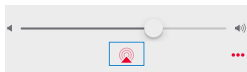

iTunes（範例）



- 3 選擇歌曲並開始播放。

本機會自動選擇“AirPlay”作為輸入源並開始播放。

電視螢幕上會顯示播放畫面。



### 注意

- 當您使用 iTunes/iPhone 控制來調整音量時，音量可能會意外地大聲。這可能會導致本機或揚聲器損壞。如果音量在播放過程中突然增大，請立即停止 iTunes/iPhone 上的播放。我們建議透過設置“Volume Interlock (Vol. Interlock)”（位於“Option”選單）將 iTunes/iPhone 的音量控制在有限範圍內。

### 註

- 當在 iTunes 或 iPhone 上開始播放時您可自動開啟本機。有關設定的詳情，參閱以下：
  - “設定網路待機功能的用途” (p.101)
- 您可以編輯 iTunes/iPhone 上顯示的網路名稱（本機在網路上的名稱）。有關詳情，請參閱以下：
  - “設定本機的網路名稱” (p.102)
- 您可以在播放時從 iTunes/iPhone 調節本機的音量。若要從 iTunes/iPhone 停用音量控制，參閱以下：
  - “透過 AirPlay 啟用音量控制” (p.77)

# 播放儲存在 USB 儲存裝置上的音樂

## 播放 USB 儲存裝置的內容

本機可播放儲存在 USB 儲存裝置的音樂檔案。

### 註

有關可播放 USB 裝置和 USB 檔案格式的詳情，參閱以下：

- “支援的 USB 裝置” (p.134)
- “支援的檔案格式” (p.135)

### 1 將 USB 儲存裝置連接至 USB 插孔。

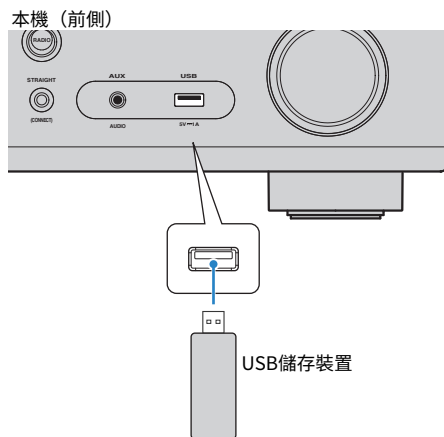

### 註

- 如果 USB 儲存裝置包含多個檔案、可能需要一些時間來加載這些檔案。在此情況下，前方顯示螢幕將出現“Loading...”。
- 從 USB 插孔解除連接之前，請先停止 USB 儲存裝置的播放。
- 將 USB 儲存裝置直接連接到本機的 USB 插孔。不要使用延長線。
- 本機處於待機模式時，無法為 USB 裝置充電。

### 2 按 USB 選擇“USB”作為輸入源。

電視上會顯示瀏覽螢幕。

### 註

如果正在 USB 儲存裝置上進行播放、則將顯示播放螢幕。

### 3 使用游標鍵選擇項目，然後按 ENTER。

如果選擇了一首歌曲、會開始播放並顯示播放螢幕。

### 註

- 若要在瀏覽螢幕上返回至最高級電平，請按住 RETURN。
- 若要切換螢幕模式瀏覽／播放／關閉、請按 DISPLAY。

### 註

- 您可配置隨機／重複設定以播放內容。有關詳情，請參閱以下：
  - “配置隨機設定” (p.76)
  - “配置重複設定” (p.77)
- 您可將內容登錄為捷徑並直接存取。有關詳情，請參閱以下：
  - “登錄喜愛的內容為捷徑” (p.65)

## 播放儲存在媒體伺服器（電腦／NAS）的音樂

### 媒體伺服器（電腦／NAS）上的媒體分享設定

若要播放儲存在您的媒體伺服器上的音樂檔案，首先需要在每個音樂伺服器上配置媒體分享設定。

設定程序可能依媒體伺服器而異。以下程序為 Windows Media Player 12 的設置範例。

#### 註

- 關於安裝有 Windows Media Player 以外的軟體的媒體伺服器，請參閱該裝置或軟體的使用說明書，並配置媒體分享設定。
- 設置程序可能視 Windows Media Player 的檢視設定或電腦的設定而變化。

- 1 開啟您的電腦上的 Windows Media Player 12
- 2 選擇 **“Stream”**，然後選擇 **“Turn on media streaming”**。
- 3 點擊 **“Turn on media streaming”**。
- 4 從本機型號名稱旁邊的下拉列表中選擇 **“Allowed”**。
- 5 點擊 **“OK”** 以退出。

這樣就完成了設定。

#### 註

有關媒體分享設定的詳情，請參閱 Windows Media Player 的說明。

### 播放儲存在媒體伺服器（電腦／NAS）的音樂

本機可播放儲存在您的媒體伺服器上的音樂檔案。

#### 註

- 您需要提前配置每個音樂伺服器上的媒體分享設定。有關詳情，請參閱以下：
  - “媒體伺服器（電腦／NAS）上的媒體分享設定” (p.59)
- 若要使用此功能，本機和您的電腦必須連接到同一個路由器。您可以檢查網絡參數（如 IP 位址）是否正確分配到本機。有關詳情，請參閱以下：
  - “查看本機的網絡資訊” (p.99)
- 使用無線網絡連接時，音訊可能會被中斷。在這種情況下，請使用有線網絡連接。
- 有關可播放檔案格式的詳情，參閱以下：
  - “支援的檔案格式” (p.135)

- 1 按 **NET** 選擇 **“SERVER”** 作為輸入源。

電視上會顯示瀏覽螢幕。

#### 註

如果從本機選擇播放的音樂檔案正在您的電腦上執行，會顯示播放畫面。

- 2 使用游標鍵選擇一個音樂伺服器，然後按 **ENTER**。

### 3 使用游標鍵選擇項目，然後按 ENTER。

如果選擇了一首歌曲、會開始播放並顯示播放螢幕。

#### 註

- 若要在瀏覽螢幕上返回至最高級電平，請按住 RETURN。
- 若要切換螢幕模式瀏覽／播放／關閉、請按 DISPLAY。

#### 註

- 您可配置隨機／重複設定以播放內容。有關詳情，請參閱以下：
  - “配置隨機設定” (p.76)
  - “配置重複設定” (p.77)
- 您還可以使用數位媒體控制器 (DMC) 來控制播放。有關詳情，請參閱以下：
  - “設定 Digital Media Controller 的用途” (p.101)
- 您可將內容登錄為捷徑並直接存取。有關詳情，請參閱以下：
  - “登錄喜愛的內容為捷徑” (p.65)



### 選擇一個網路廣播電台

選擇一個網路廣播電台並開始播放。

#### 註

- 若要使用此功能，本機必須連接到網路。您可以檢查網絡參數（如 IP 位址）是否正確分配到本機。有關詳情，請參閱以下：
  - “查看本機的網絡資訊” (p.99)
- 您可能無法收到部分網路廣播電台的訊號。
- 本機使用 airable.Radio 服務。airable 是 Tune In GmbH 的服務。
- 該服務可能會在不另行通知情況下終止。
- 資料夾名稱因語言而異。

#### 1 按 **NET** 選擇 “NET RADIO” 作為輸入源。

電視上會顯示瀏覽螢幕。

#### 2 使用游標鍵選擇項目，然後按 **ENTER**。

如果選擇了一個網路廣播電台，會開始播放並顯示播放畫面。

#### 註

- 若要在瀏覽螢幕上返回至最高級電平，請按住 **RETURN**。
- 若要切換螢幕模式瀏覽／播放／關閉，請按 **DISPLAY**。

### 登錄喜愛的網路廣播電台

您可將當前播放中的網路廣播電台登錄到 “Favorites” 資料夾。

#### 1 在收聽網路廣播的同時，按 **OPTION**。

#### 2 使用游標鍵選擇 “Add to favorites”，然後按 **ENTER**。

在播放螢幕上，當前的電台被添加到 “Favorites” 資料夾。在瀏覽螢幕上，列表中所選定的電台被添加到 “Favorites” 資料夾。

登錄程序完成後，“Option” 選單會自動關閉。

#### 註

- 已登錄到我的最愛廣播電台會以 “★” 顯示。
- 若要移除已登錄到我的最愛的電台，請選擇該電台，然後選擇 “Remove from favorites”。
- 您可將網路廣播電台登錄為捷徑並直接存取。有關詳情，請參閱以下：
  - “登錄喜愛的內容為捷徑” (p.65)

### 聆聽串流服務

您可以使用行動裝置上的 MusicCast CONTROLLER 來聆聽串流服務。在 MusicCast CONTROLLER 螢幕上選擇為本機指定的房間名稱，然後按電台名稱來選擇要聆聽的串流服務。有關詳情，參閱 MusicCast CONTROLLER 應用程式。

#### 註

- 服務限於特定區域。
- 視購買本機的某些區域而定，本機支援的服務可能不可用。
- 服務可能變更或中斷，恕不另行通知。
- 在 MusicCast CONTROLLER 應用程式中登錄本機之後，您可使用串流服務。有關詳情，請參閱以下：
  - “將本機新增至 MusicCast 網絡” (p.37)
- 若要使用此功能，本機必須連接到網路。您可以檢查網絡參數（如 IP 位址）是否正確分配到本機。有關詳情，請參閱以下：
  - “查看本機的網絡資訊” (p.99)
- 有關音樂串流服務的詳情，參閱串流服務的補充說明。造訪 Yamaha 下載網站以下載補充說明。  
<http://download.yamaha.com/>

## SCENE 功能

### ■ 使用單鍵選擇輸入源和喜愛的設定 (SCENE)

SCENE 功能可讓您使用單鍵選擇以下設定。

- 輸入源
- 聲音程式
- Compressed Music Enhancer (壓縮音樂增強器) On/Off
- SCENE 連接播放
- 目標區域

您可登錄四個 SCENE 功能，其分別分配至遙控器上的四個 SCENE 鍵。

### ■ 選擇登錄的場景

按 SCENE，然後選擇登錄到相應場景的輸入源和設定。本機處於待機模式時將自動打開。

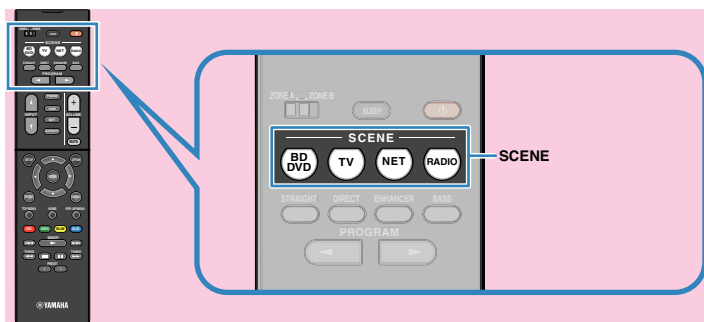

原廠設定各場景已登錄以下設定。

SCENE	BD DVD	TV	NET	RADIO
輸入	HDMI1	AUDIO1	NET RADIO	TUNER
聲音程式	Sci-Fi	STRAIGHT	7ch Stereo	7ch Stereo
Compressed Music Enhancer (壓縮音樂增強 器)	Off	On	On	On
SCENE 連接播放	On	On	Off	Off
目標區域	Zone A	Zone A	Zone A	Zone A

#### 註

- 有關聲音程式、Compressed Music Enhancer (壓縮音樂增強器) 和目標區域的詳情，參閱以下：
  - “享受針對內容類型最佳化的音場效果” (p.39)
  - “以增強音效 (Compressed Music Enhancer) 播放數位壓縮格式” (p.42)
  - “操作 Zone B” (p.44)
- 利用 SCENE 連接播放功能、可以結合場景選擇、自動打開電視或開始播放透過 HDMI 連接到本機的外部裝置。有關詳情，請參閱以下：
  - “設置 SCENE 連接播放的使用” (p.90)

## ■ 登錄場景

您可變更原廠設定並登錄分配至每個 SCENE 鍵的功能。

### 註

我們建議登錄場景播放您想要登錄的內容。

### 1 執行以下操作以準備要分配給場景的設定。

- 選擇一個輸入源
- 選擇聲音程式或直接解碼
- 啟用／停用 Compressed Music Enhancer（壓縮音樂增強器）
- 啟用／停用 SCENE 連接播放
- 啟用／停用輸出到 Zone A/B 的音訊

### 2 按住所需的 SCENE 鍵直至前方顯示螢幕上出現“SET Complete”。



這樣就完成了登錄。

### 註

有關設定的詳情，參閱以下：

- “享受針對內容類型最佳化的音場效果” (p.39)
- “以增強音效（Compressed Music Enhancer）播放數位壓縮格式” (p.42)
- “設置 SCENE 連接播放的使用” (p.90)
- “操作 Zone B” (p.44)

## 捷徑功能

### ■ 登錄喜愛的內容為捷徑

您可登錄喜愛的 USB、Bluetooth、媒體伺服器 and 網絡內容作為捷徑，選擇捷徑號碼即可直接存取其內容。

#### 註

- 可登錄多達 40 個內容作為捷徑。
- 您也可以使用“我的最愛”功能來登錄網路廣播電台。有關詳情，請參閱以下：
  - “登錄喜愛的網路廣播電台” (p.61)
- 本機會將 Bluetooth 或 AirPlay 登錄為輸入源。無法登錄單獨的內容。

### 1 播放已登錄的歌曲或廣播電台。

### 2 按住 MEMORY 數秒。

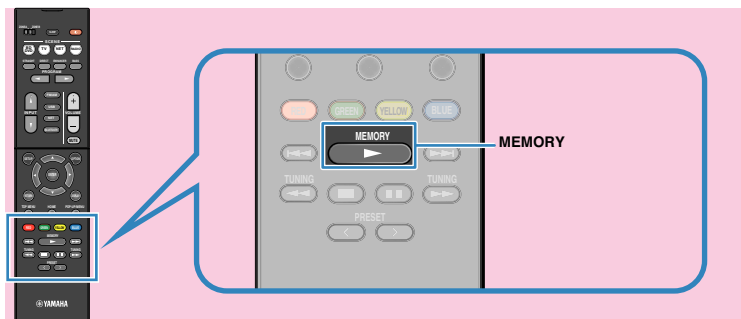

捷徑號碼（閃爍）

前方顯示螢幕上出現“MEMORY”且該項目將登錄的捷徑編號閃爍。

#### 註

若要更改將登錄的項目的捷徑號碼，在步驟 2 之後，使用 PRESET 選擇捷徑號碼。



“空白”（未使用）或當前已登錄的項目

### 3 按 MEMORY。

前方顯示螢幕上出現登錄的捷徑編號和“Memorized”。

這樣就完成了登錄。

## ■ 作為捷徑叫出登錄的內容

透過選擇捷徑編號叫出登錄的內容（USB、Bluetooth、媒體伺服器及網絡內容）。

### 註

可登錄多達 40 個內容作為捷徑。

### 1 按 **BLUETOOTH**、**NET** 或 **USB**。

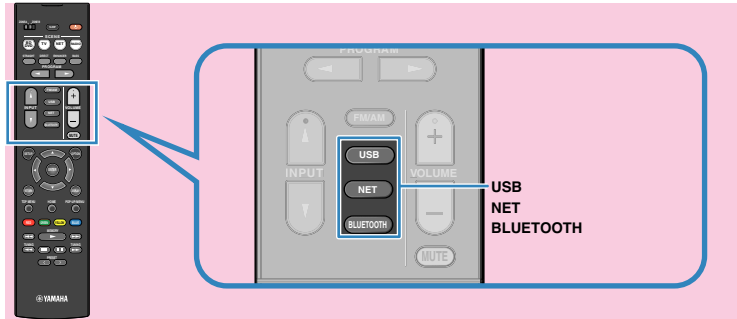

### 2 按 **PRESET** 以選擇所需的內容。

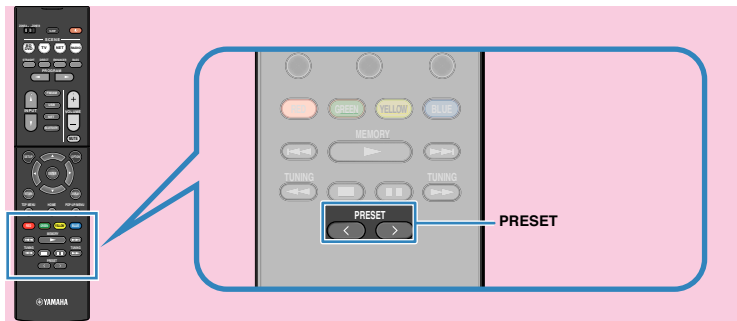

所選內容的播放開始。

### 註

- 當未登錄項目時，前方顯示螢幕上出現 “No Presets”。
- 下列情況下無法取消已登錄的項目。
  - 內含已登錄項目的 USB 儲存裝置未連接到本機。
  - 內含已登錄項目的電腦為關機狀態或未連接到網絡。
  - 已登錄的網絡內容暫時無法使用或者服務中止。
  - 已登錄的項目（檔案）已被刪除或被移動到其他位置。
  - 無法建立 Bluetooth 連接。
- 當您在 USB 儲存裝置或媒體伺服器（電腦 / NAS）登錄音樂檔案時，本機會記憶音樂檔案在資料夾裡的相對位置。如果您添加或刪除資料夾裡的任何音樂檔案，本機可能無法正確地叫出音樂檔案。這種情況下，請再次登錄這些項目。
- 登錄的內容（歌曲和網絡廣播電台）可以顯示為列表，並可透過在行動裝置上使用 MusicCast CONTROLLER 輕鬆移除這些內容。有關詳情，請參閱以下：
  - “使用 MusicCast CONTROLLER”（p.37）

## 配置各播放源的播放設定（OPTION 選單）

### Option 選單的基本操作

執行以下基本步驟以操作“Option”選單。利用“Option”選單，您可根據當前正在播放的輸入源配置不同的播放設定。

#### 1 按 **OPTION**。

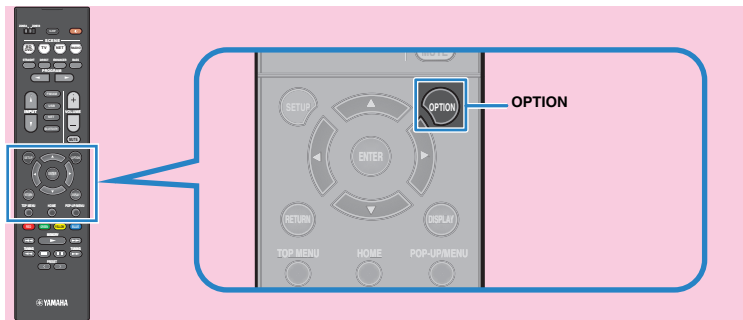

前方顯示螢幕

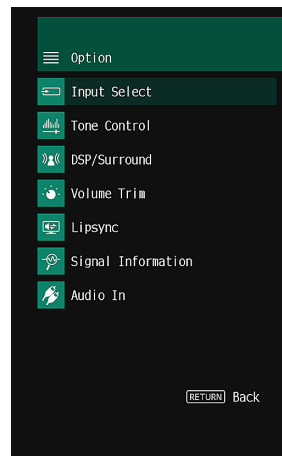

電視螢幕

#### 2 使用游標鍵選擇項目，然後按 **ENTER**。

#### 3 使用游標鍵來選擇一個設定。

#### 4 按 **OPTION**。

這樣就完成了設定。

#### 註

有關原廠設定的詳情，參閱以下：

- “Option 選單的原廠設定” (p.145)

## OPTION 選單的項目

使用下表來配置本機的播放設定。

### 註

- 可用的項目因所選擇的輸入源而異。
- 括號中的文本為前方顯示螢幕上的指示。
- 根據您所購買的區域，也可使用一些音訊串流服務用的選單項目。

項目	功能	頁碼
<b>Input Select (Input Select)</b>	切換輸入源。	p.69
<b>Tone Control (Tone Control)</b>	分別調整高頻範圍和低頻範圍的電平。	p.69
	<b>Program (PRG)</b> 選擇聲音程式和立體聲播放。	p.69
	<b>Sur.Decode (SrDec)</b> 當 Sur.Decode 選為程式時、請選擇其使用的環繞聲解碼器。	p.70
<b>DSP/Surround (DSP/Surround)</b>	<b>DSP Level (DSP Level)</b> 調整音場音效電平。	p.71
	<b>Adaptive DRC (A.DRC)</b> 設定是否自動調整音量的動態範圍（從最大到最小）。	p.71
	<b>Enhancer (Enhancer)</b> 啟用／停用 Compressed Music Enhancer。	p.72
	<b>Input Trim (In.Trim)</b> 糾正各個輸入源之間的音量差異。	p.72
<b>Volume Trim (Volume Trim)</b>	<b>Subwoofer Trim (SW.Trim)</b> 微調超低音揚聲器的音量。	p.72
	<b>ZoneB Trim (ZB.Trim)</b> 修正 Zone A/B 之間的音量差異。	p.72
<b>Lipsync (Lipsync)</b>	啟用／停用 “Lipsync” 設定（位於 “Setup” 選單）。	p.72
<b>Signal Information (Signal Info.)</b>	顯示視訊／音訊訊號相關資訊。	p.73
<b>Audio In (Audio In)</b>	將所選輸入源的視訊與其他輸入源的音訊進行組合。	p.73
<b>Video Out (Video Out)</b>	選擇要隨選定音訊源輸出的視訊源。	p.74
<b>FM Mode (FM Mode)</b>	在 “Stereo” 和 “Monaural” 之間切換 FM 廣播的接收模式。	p.74

項目	功能	頁碼
<b>Preset (Preset)</b>	<b>Auto Preset (AUTO)</b> 自動將具有強訊號的 FM 廣播電台登錄為預設電台。	p.75
	<b>Clear Preset (CLEAR)</b> 清除登錄到預設編號的廣播電台。	p.75
<b>Traffic Program (TrafficProgram)</b>	（僅限英國、歐洲、俄羅斯和中東機型） 自動搜尋交通資訊電台。	p.76
<b>Shuffle (Shuffle)</b>	配置隨機設定。	p.76
<b>Repeat (Repeat)</b>	配置重複設定。	p.77
<b>Volume Interlock (Vol.Interlock)</b>	啟用／停用透過 AirPlay 從 iTunes/iPhone 進行音量控制。	p.77
<b>Add to favorites (Add to Fav.)</b> <b>Remove from favorites (RemovefromFav.)</b>	添加您喜愛的網路廣播電台到 “Favorites” 資料夾，或者從 “Favorites” 資料夾將其移除。	p.77



## 切換輸入源

切換輸入源。按 **ENTER** 切換到所選的輸入源。

### Option 選單

“Input Select”

## 調整音訊輸出的音調

分別調整高頻範圍(Treble)和低頻範圍(Bass)的電平。

### Option 選單

“Tone Control”

### 選擇

Treble、Bass

### 設定範圍

-6.0 dB~+6.0 dB (0.5 dB 增量)

### 註

- 當 “Treble” 和 “Bass” 皆為 0.0 dB 時，會出現 “Bypass”。
- 亦可使用前面板控件調整音調。按 **TONE CONTROL** 選擇 “Treble” 或 “Bass”，然後按 **PROGRAM** 進行調整。
- 如果設定極限值、則聲音可能不會與其他聲道的聲音相配。

## 配置 DSP/Surround

### ■ 選擇聲音程式

選擇聲音程式和立體聲播放。

### Option 選單

“DSP/Surround” > “Program”

### MUSIC

<b>Hall in Munich</b>	此程式模擬了約有 2500 個座位的幕尼黑音樂廳、該大廳的室內裝修使用了時尚的木質材料。細膩華美的迴響可傳播到每一個角落、創造一種祥和的氣氛。聆聽者的虛擬座位在音樂廳的中央偏左。
<b>Hall in Vienna</b>	此程式模擬了一個可容納 1700 人的、具有維也納傳統風格的鞋盒形狀中等規模音樂廳。立柱和裝飾雕刻圖案在聽眾的四周產生極為複雜的迴響、從而呈現非常完整飽滿的聲音。
<b>Chamber</b>	此程式創造一個如大禮堂般、具有高天花板的相對寬廣的空間。其提供了悅耳的迴響、適合於宮廷音樂和室內音樂。
<b>Cellar Club</b>	此程式模擬具有低天花板和家庭氛圍的私密音樂場地。真實生動的音場產生震撼的音響效果、讓您感覺好像坐在小舞台前的前排座位上。
<b>The Roxy Theatre</b>	此程式創造了位於洛杉磯、可容納 460 人的搖滾音樂廳場地的音場。聆聽者的虛擬座位在大廳的中央偏左。
<b>The Bottom Line</b>	此程式創造了曾是紐約一家著名爵士俱樂部—The Bottom Line 的舞台前部的音場。該俱樂部左右兩側可容納 300 人、其音場提供真實而亮麗的聲音。

### MOVIE

<b>Sports</b>	此程式讓聆聽者可享受體育廣播和輕鬆的娛樂節目的逼真感。在體育廣播中、評論員的聲音清晰地位於中央位置、同時在適當空間內的周邊傳遞球迷的聲音、從而逼真地反映體育場內的氛圍。
<b>Action Game</b>	此程式適合於動作類遊戲、例如賽車和戰鬥遊戲。各種效果的真實感和強化讓玩家感覺宛如自己置身於遊戲世界之中、從而更能集中精力。將此程式與 Compressed Music Enhancer 組合使用、可以形成更具動感、更強勁的音場效果。
<b>Roleplaying Game</b>	此程式適合於角色扮演和冒險遊戲。此程式可以增加音場的深度、從而自然、真實地重現各種場景的背景音樂、特效及對話。將此程式與 Compressed Music Enhancer 組合使用、可以形成更清晰且更具空間感的音場效果。
<b>Music Video</b>	您可以利用此程式來享受流行、搖滾和爵士音樂會的視訊、彷彿身臨其境。舞台上歌手和獨奏的真實感、強調韻律樂器節奏的現場感音場、再加上環繞音場產生的寬廣音樂廳空間效果、讓您沉浸在嗨翻的演唱會氛圍。

<b>Standard</b>	此程式建立的音場在不干擾多聲道音訊的原始音響定位的情況下、強化環繞聲效果。其設計基於理想的電影院構想：來自左、右和後方的優美迴響圍繞觀眾。
<b>Spectacle</b>	此程式傳遞了壯觀的電影製作規模和氣勢。其提供了與廣闊的音響空間匹配的銀幕寬螢幕、並擁有寬廣的動態範圍、可提供從細微聲音到震撼迴響的一切音響效果。
<b>Sci-Fi</b>	此程式清晰地重現最新的科幻和 SFx 電影精緻細膩的聲音設計。您可以享受電影攝影技術創造的各種虛擬空間、並能聽出對話、音效和背景音樂之間的清楚界限。
<b>Adventure</b>	此程式特別適合於精確重現動作和冒險電影的聲音設計。該音場抑制了迴響、但著重於重現左右兩側的開闊感、讓空間向左右寬廣地展開。抑制的深度建立一個清晰且強有力的空間、同時保持聲音的清晰度和聲道的區分。
<b>Drama</b>	此程式的特點是穩定的迴響、適合從嚴肅的戲劇到音樂劇和喜劇等多種電影風格。迴響適中、但適合立體聲。重現音效和背景音樂並產生輕微的迴響、但不會影響對話的清晰度。長時間聆聽也絕不會感到厭倦。
<b>Mono Movie</b>	此程式重現單聲道視訊源、例如在懷舊電影院氛圍中放映的經典電影。此程式透過在原來的音訊中增加寬度和相應的迴響、創造一個帶有深度的舒適空間。

## STEREO

<b>2ch Stereo</b>	使用此程式可將多聲道音源混合為 2 聲道。當多聲道訊號輸入時、會混合成 2 聲道、並從前置揚聲器輸出（此程式不使用 CINEMA DSP）。
<b>7ch Stereo</b>	使用此程式從所有揚聲器輸出聲音。當您播放多聲道音源時、本機會將音源混合為 2 聲道然後從所有揚聲器輸出聲音。此程式建立一個較大的音場、適合於聚會的背景音樂。

## UNPROCESSED

<b>Sur.Decode</b>	環繞聲解碼器可以從無音場效果的 2 聲道訊源播放多聲道。
<b>Straight</b>	啟用直接解碼模式時、本機會為 2 聲道音源（如 CD）從前置揚聲器產生立體聲、並為多聲道音源產生未處理的多聲道聲音。

### 註

您可透過按 **PROGRAM** 來選擇聲音程式。

## ■ 選擇程式中使用的環繞聲解碼器

當在“Program”（位於“Option”選單）中選擇，或按 **PROGRAM** 選擇“Sur.Decode”時，選擇所使用的環繞聲解碼器。

### 註

有關“Program”（位於“Option”選單中）的詳情，參閱以下：

- “選擇聲音程式” (p.69)

## Option 選單

“DSP/Surround” > “Sur.Decode”

## 設定

<b>Auto</b>	使用由輸入源自動選擇的解碼器。DTS 輸入源選擇 DTS Neural:X 解碼器，其他輸入源選擇 Dolby Surround 解碼器。
<b>Dsur</b>	Dolby Surround 解碼器。使用針對已安裝揚聲器的佈置最佳化的方法擴展聲音。這將產生針對您的揚聲器系統最佳化的擴展環繞聲。特別是當播放聲音物件為基礎的音訊（如 Dolby Atmos 內容）時，會創建一個實在的音響空間（含頭頂上方）。
<b>Neural:X</b>	DTS Neural:X 解碼器。使用針對已安裝揚聲器的佈置最佳化的方法擴展聲音。這將產生針對您的揚聲器系統最佳化的擴展環繞聲。特別是當播放聲音物件為基礎的音訊（如 DTS:X 內容）時，會創建一個實在的音響空間（含頭頂上方）。
<b>Neo:6 Cinema</b>	使用適合於電影的 DTS Neo:6 解碼器（或 DTS-ES 矩陣解碼器）。聲音會從環繞聲 / 後置環繞聲揚聲器輸出。
<b>Neo:6 Music</b>	使用適合於音樂的 DTS Neo:6 解碼器（或 DTS-ES 矩陣解碼器）。聲音會從環繞聲 / 後置環繞聲揚聲器輸出。

## 註

- 有關每個解碼器的詳情，參閱以下：
  - “音訊解碼格式的名詞解釋” (p.132)
- 您可在“DSP Parameter”（位於“Setup”選單）中調整環繞聲解碼器參數。有關詳情，請參閱以下：
  - “調整前音場的中央定位（寬廣效果）” (p.91)
  - “設定中央擴展的用途” (p.91)
- 所選擇的環繞聲解碼器可能無法適用於某些輸入源。
- Neural:X decoder 不適用於 Dolby Digital Plus 或 Dolby TrueHD 訊號。為這些訊號選擇“Auto”或“Dsur”。
- 當選擇了 Dolby Surround 解碼器或 Neural:X 解碼器時，虛擬環繞聲處理（如 Virtual CINEMA FRONT）不會運作。有關詳情，請參閱以下：
  - “在不使用環繞聲揚聲器的情況下享受音場效果（Virtual CINEMA DSP）” (p.39)
  - “用 5 個前置揚聲器享受環繞聲（Virtual CINEMA FRONT）” (p.39)

## 調整音場音效電平

調整音場音效電平。

### Option 選單

“DSP/Surround” > “DSP Level”

### 設定範圍

-6 dB~+3 dB（1 dB 增量）

## 自動調整動態範圍

設定是否在調整音量電平的同時自動調整動態範圍（從最大到最小）。當其設為“On”時，動態範圍會在音量較小時變窄，並在音量較高時變寬。對在夜間以低音量收聽音訊很實用。

### Option 選單

“DSP/Surround” > “Adaptive DRC”

### 設定

Off	不自動調整動態範圍。
On	自動調整動態範圍。

## ■ 設置 Compressed Music Enhancer (壓縮音樂增強器)

啟用／停用 Compressed Music Enhancer。

### Option 選單

“DSP/Surround” > “Enhancer”

### 設定

Off	停用 Compressed Music Enhancer。
On	啟用 Compressed Music Enhancer。

### 註

- 該設定分別套用於各個輸入源。
- 也可以使用遙控器上的 **ENHANCER** 來啟用／停用 Compressed Music Enhancer (壓縮音樂增強器)。
- 有關 Compressed Music Enhancer (壓縮音樂增強器) 的詳情，參閱以下：
  - “以增強音效 (Compressed Music Enhancer) 播放數位壓縮格式” (p.42)

## ■ 播放期間糾正音量差異

### ■ 糾正各個輸入源之間的音量差異

糾正各個輸入源之間的音量差異。如果切換輸入源時的音量變化對您造成不便、請使用此功能糾正該問題。

### Option 選單

“Volume Trim” > “Input Trim”

### 設定範圍

-6.0 dB~+6.0 dB (0.5 dB 增量)

### 註

該設定分別套用於各個輸入源。

### ■ 調整超低音揚聲器的音量

微調超低音揚聲器的音量。

### Option 選單

“Volume Trim” > “Subwoofer Trim”

### 設定範圍

-6.0 dB~+6.0 dB (0.5 dB 增量)

### ■ 修正 Zone A 和 Zone B 之間的音量差異

如果您對 Zone A/B 之間的音量差異感到困擾，請調整 Zone B 音量。

### Option 選單

“Volume Trim” > “ZoneB Trim”

### 設定範圍

-10.0 dB~+10.0 dB (0.5 dB 增量)

### 註

此設定在 “ZoneB Volume” (位於 “Setup” 選單) 設為 “Async.” 時無效。有關詳情，請參閱以下：

- “與 Zone A 音量一起調整 Zone B 音量” (p.94)

## ■ 啟用唇音同步調整

啟用／停用 “Lipsync” (位於 “Setup” 選單) 中配置的調整。

### 註

有關 “Lipsync” (位於 “Setup” 選單中) 的詳情，參閱以下：

- “設定唇音同步功能的調整方法” (p.91)

### Option 選單

“Lipsync”

### 設定

Off	停用 “Lipsync” 調整。
On	啟用 “Lipsync” 調整。

### 註

該設定分別套用於各個輸入源。

## 檢查視訊／音訊訊號相關資訊

顯示視訊／音訊訊號相關資訊。

### Option 選單

#### “Signal Information”

Format	輸入訊號的音訊格式
Channel	輸入訊號中音源聲道的數量（前／環繞聲／LFE） 例如、“3/2/0.1”表示3個前聲道、2環繞聲聲道和LFE。
Sampling	輸入數位訊號的每秒取樣率
Video In	輸入數位訊號的類型和解析度
Video Out	輸出數位訊號的類型和解析度

#### 註

若要切換前方顯示螢幕上的資訊，請按游標鍵。

## 將另一個輸入源的音訊與當前輸入源的視訊結合

選擇其他輸入源的音訊以與當前選中輸入源的視訊一起播放。例如、在以下情況下使用此功能。

- 連接支援 HDMI 視訊輸出但不支援 HDMI 音訊輸出的播放裝置時

### Option 選單

#### “Audio In”

#### 輸入源

HDMI 1-4, AV 1-3

#### 設定

AV 1-3, AUDIO 1-3

## 本機上可用的視訊／音訊輸入插孔

視訊裝置上的輸出插孔		本機上的輸入插孔	
視訊	音訊	視訊	音訊
HDMI	數位光纖	HDMI 1-4	AUDIO 1 (光纖)
	數位同軸	HDMI 1-4	AUDIO 2 (同軸) AV1 (同軸)
	類比立體聲	HDMI 1-4	AUDIO 3 (音訊) AV 2-3 (音訊)
複合視訊	數位光纖	AV 1-3 (視訊)	AUDIO 1 (光纖)

### 必需的設置

例如，如果已將視訊裝置連接至本機的 AV 2（視訊）和 AUDIO 1（光纖）插孔，請更改組合設定，如下所示。

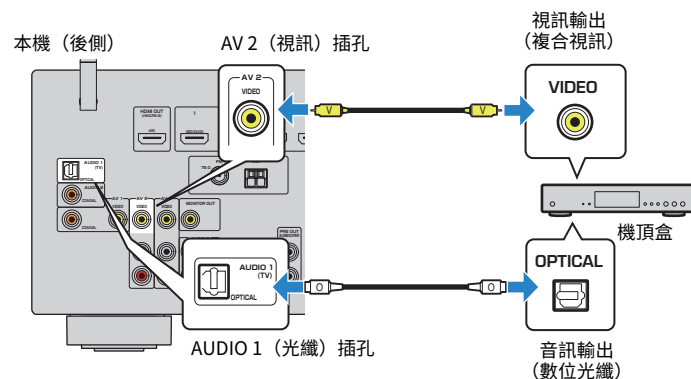

1 按 **INPUT** 選擇 “**AV 2**”（要使用的視訊輸入插孔）作為輸入源。

2 按 **OPTION**。

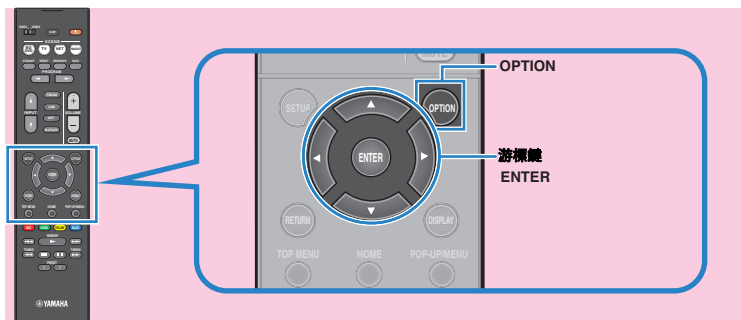

3 使用游標鍵選擇 “**Audio In**”，然後按 **ENTER**。



4 使用游標鍵選擇 “**AUDIO 1**”（要使用的音訊輸入插孔）。



5 按 **OPTION**。

這樣就完成了必需的設置。

## 選擇要隨選定音訊源輸出的視訊源

選擇要隨選定音訊源輸出的視訊源。例如，可以一邊聆聽廣播，一邊觀看其他來源的視訊。

### Option 選單

“Video Out”

### 輸入源

AUX, AUDIO 1-3, TUNER, (網絡源), AirPlay, MusicCast Link, SERVER, NET RADIO, Bluetooth, USB

### 設定

Off 不輸出視訊。

HDMI 1-4, AV 1-3 透過相應的視訊輸入插孔輸出視訊輸入。

## 在用於 FM 廣播接收的立體聲與單聲道之間切換

在用於 FM 廣播接收的立體聲與單聲道之間切換。當接收到的 FM 廣播電台訊號不穩定時、切換到單聲道可以改善此情況。

### Option 選單

“FM Mode”

### 設定

Stereo 啟用於 FM 廣播接收的立體聲。

Monaural 啟用於 FM 廣播接收的單聲道。

## 基本步驟廣播電台的預設值

### ■ 自動登錄廣播電台

自動登錄具有強訊號的 FM 廣播電台。

#### 註

- 可登錄多達 40 個廣播電台作為預設電台。
- 若要登錄 AM 廣播電台，參閱以下：
  - “手動登錄廣播電台” (p.53)
- (僅限於英國、歐洲、俄羅斯和中東機型)  
透過使用自動預設功能，將僅自動登錄 Radio Data System 廣播電台。

#### Option 選單

“Preset” > “Auto Preset”

#### 1 按 FM/AM 選擇 “TUNER” 作為輸入源。

選擇 “TUNER” 為輸入源後，前方顯示螢幕上將顯示目前選定的頻率。

#### 2 按 OPTION。

#### 3 使用游標鍵選擇 “Preset”，然後按 ENTER。



從中開始登錄的預設編號顯示在前方顯示螢幕上。

#### 註

要從中指定預設編號以開始登錄，請按游標鍵或 PRESET 選擇一個預設編號。

#### 4 若要開始 Auto Preset 程序，請按 ENTER。

Auto Preset過程中會出現 “SEARCH”



從中預設編號以開始登錄

Auto Preset 程序開始且 Auto Preset 期間 “SEARCH” 出現。

#### 註

若要取消 Auto Preset 程序，請按 RETURN。

Auto Preset 程序完成後，前方顯示螢幕上將出現 “FINISH” 且 “Option” 選單會自動關閉。



### ■ 清除預設電台

清除已登錄到預設編號的廣播電台。

#### Option 選單

“Preset” > “Clear Preset”

#### 1 按 FM/AM 選擇 “TUNER” 作為輸入源。

選擇 “TUNER” 為輸入源後，前方顯示螢幕上將顯示目前選定的頻率。

#### 2 按 OPTION。

#### 3 使用游標鍵選擇 “Preset”，然後按 ENTER。



#### 4 使用游標鍵選擇 “CLEAR”。

## 5 使用游標鍵選擇待清除的預設電台並按 **ENTER**。



要清除的預設電台

如果清除了預設電台、則將出現“Cleared”並顯示下一個正在使用的預設編號。



## 6 重覆步驟 5、直至清除想刪除的所有預設電台。

## 7 按 **OPTION**。

這就完成了清除預設電台。

## 自動接收交通資訊

(僅限英國、歐洲、俄羅斯和中東機型)

選擇“TUNER”作為輸入源時，本機會自動搜尋交通資訊電台。

### Option 選單

“Traffic Program”

## 1 選擇“TUNER”作為輸入源時，請按 **OPTION**。

## 2 使用游標鍵選擇“Traffic Program”，然後按 **ENTER**。

5 秒內會開始搜尋交通資訊電台。再次按 **ENTER** 可立即啟動搜尋。

### 註

- 若要從當前頻率向上／向下搜尋，請在顯示“READY”的同時按游標鍵。
- 若要取消搜尋，請按 **RETURN**。

完成搜尋時、以下螢幕會出現 3 秒。



交通資訊電台（頻率）

### 註

未找到交通資訊電台時、“TP Not Found”會出現約 3 秒。

## 配置隨機設定

配置用於播放的隨機設定。

### Option 選單

“Shuffle”

### 設定

Off 關閉隨機播放功能。

On 以隨機順序播放當前專輯（資料夾）中的歌曲。

### 註

該設定僅在“USB”或“SERVER”被選為輸入源時可用。



## 配置重複設定

配置用於播放的重複設定。

### Option 選單

“Repeat”

### 設定

Off	關閉重複播放功能。
One	重複播放當前的歌曲。
All	重複播放當前專輯（檔案夾）中的所有歌曲。

### 註

該設定僅在“USB”或“SERVER”被選為輸入源時可用。

## 透過 AirPlay 啟用音量控制

啟用／停用透過 AirPlay 從 iTunes／iPhone 進行音量控制。當設為“Off”以外的設定時，您可以在播放時從 iTunes／iPhone 調整本機的音量。

### Option 選單

“Volume Interlock”

### 設定

Off	從 iTunes／iPhone 停用音量控制。
Limited	在限制的範圍內（-80 dB ~ -20 dB 和靜音）從 iTunes／iPhone 啟用音量控制。
Full	在全部的範圍內（-80 dB ~ +16.5 dB 和靜音）從 iTunes／iPhone 啟用音量控制。

## 將網絡廣播電台新增至“我的最愛”資料夾

將當前播放的網絡廣播電台登錄到“Favorites”資料夾。

### Option 選單

“Add to favorites”

- 1 在收聽網路廣播的同時，按 **OPTION**。
- 2 使用游標鍵選擇“Add to favorites”，然後按 **ENTER**。  
登錄程序完成後，“Option”選單會自動關閉。

## 從“我的最愛”資料夾移除網絡廣播電台

從“Favorites”資料夾移除網絡廣播電台。

### Option 選單

“Remove from favorites”

- 1 使用游標鍵選擇待從“Favorites”資料夾移除的電台。
- 2 按 **OPTION**。
- 3 使用游標鍵選擇“Remove from favorites”，然後按 **ENTER**。  
移除程序完成後，“Option”選單會自動關閉。

# 配置

## 配置各種功能（SETUP 選單）

### SETUP 選單的基本操作

執行以下基本步驟以操作“Setup”選單。您可用“Setup”選單配置本機的各种功能。

#### 註

- 如果有新的韌體可用，會出現訊息螢幕。
- 如果有新的韌體可用，信封圖標 (✉) 會出現在螢幕上。
- 有關韌體更新的詳情，參閱以下：
  - “韌體更新” (p.122)

#### 1 按 **SETUP**。

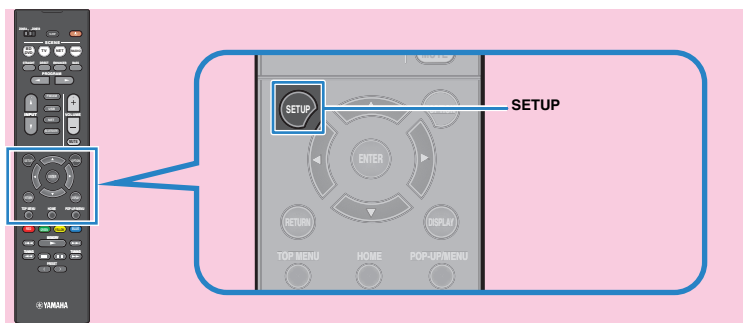

#### 2 使用游標鍵選擇選單並按 **ENTER**。

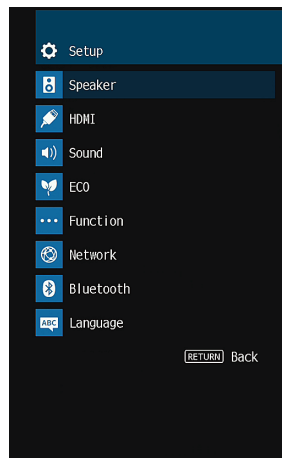

#### 3 使用游標鍵選擇項目，然後按 **ENTER**。

#### 4 使用游標鍵選擇設定並按 **ENTER**。

#### 5 按 **SETUP**。

這樣就完成了設定。

#### 註

有關原廠設定的詳情，參閱以下：

- “Setup 選單的原廠設定” (p.145)

## 設定選單項目

使用下表來配置本機的各种功能。

選單	項目	功能	頁碼	
Speaker	Configuration	<b>Power Amp Assign</b>	選擇一個揚聲器系統。	p.82
		<b>Subwoofer</b>	選擇是否連接超低音揚聲器。	p.82
		<b>Front</b>	選擇前置揚聲器的尺寸。	p.82
		<b>Center</b>	選擇是否連接中置揚聲器，並選擇其尺寸。	p.83
		<b>Surround</b>	選擇是否連接環繞聲揚聲器，並選擇其尺寸。	p.83
		<b>Surround Back</b>	選擇是否連接後置環繞聲揚聲器，並選擇其尺寸。	p.84
		<b>Presence</b>	選擇是否連接臨場揚聲器，並選擇其尺寸。	p.84
		<b>Layout</b>	選擇臨場揚聲器的佈置。	p.85
		<b>Crossover</b>	設定可從尺寸設為（“Small”）的揚聲器輸出的低頻分量下限。	p.85
		<b>Subwoofer Phase</b>	設定超低音揚聲器的相位。	p.85
		<b>Extra Bass</b>	啟用／停用 Extra Bass。	p.85
		<b>Virtual CINEMA FRONT</b>	啟用／停用前置 5 聲道揚聲器(Virtual CINEMA FRONT)配置。	p.86
		<b>Distance</b>	設定每個揚聲器與收聽位置之間的距離。	p.86
		<b>Level</b>	調整每個揚聲器的音量。	p.86
HDMI	<b>Equalizer</b>	使用等化器調整音調。	p.87	
	<b>Test Tone</b>	啟用／停用測試音輸出。	p.87	
	<b>HDMI Control</b>	啟用／停用 HDMI 控制。	p.88	
	<b>Audio Output</b>	啟用／停用來自電視的音訊輸出。	p.88	
	<b>Standby Through</b>	選擇當本機處於待機模式時，是否輸出視訊／音訊（透過 HDMI 插孔輸入）到電視。	p.88	
	<b>4K Upscaling</b>	啟用／停用解析度倍增功能。	p.88	
	<b>HDCP Version</b>	選擇 HDMI 輸入插孔上使用的 HDCP 的版本。	p.89	
	<b>TV Audio Input</b>	選擇用於電視音訊輸入的本機音訊輸入插孔。	p.89	
	<b>Standby Sync</b>	選擇是否要使用 HDMI 控制來連接電視和本機的待機行為。	p.89	
	<b>ARC</b>	啟用／停用 ARC。	p.89	
	<b>SCENE</b>	啟用／停用 SCENE 連接播放。	p.90	

選單	項目	功能	頁碼	
Sound	DSP Parameter	Center Spread	選擇當 2 聲道音源播放時，是否從中央聲道向左右擴展訊號。	p.91
		Center Image	調整前音場的中央定位（寬廣效果）。	p.91
		Monaural Mix	啟用／停用單聲道聲音輸出。	p.91
	Lipsync	Select	選擇用來調整視訊和音訊輸出之間的延遲的方法。	p.91
		Adjustment	手動調整視訊和音訊輸出之間的延遲。	p.92
	Dialogue	Dialogue Level	調整對話聲音的音量。	p.92
		DTS Dialogue Control	調整 DTS 內容的對話聲音音量。	p.92
		Dialogue Lift	針對螢幕位置調整對話聲音的感知高度。	p.93
	Volume	Scale	切換音量顯示比例。	p.93
		Dynamic Range	選擇位元流音訊（Dolby Digital 和 DTS 訊號）播放的動態範圍調整方法。	p.93
		Max Volume	設定音量的極限值。	p.94
Initial Volume		設定當該收音擴大機打開時的初始音量。	p.94	
ECO	ZoneB Volume	選擇是否與 Zone A 音量一起調整 Zone B 音量。	p.94	
	Auto Power Standby	設定自動待機功能的時間量。	p.95	
Function	ECO Mode	啟用／停用 eco 模式（省電模式）。	p.95	
	Input Rename	更改前方顯示螢幕上顯示的輸入源名稱。	p.96	
	Input Skip	設定在操作 INPUT 鍵時要略過的輸入源。	p.97	
	Dimmer	調整前方顯示螢幕的亮度。	p.97	
	Memory Guard	防止無意中對設定進行更改。	p.97	
	Remote Color Key	針對遙控器的 RED/GREEN/YELLOW/BLUE 鍵設定本機功能。	p.98	
Network	Information	顯示本機的網絡資訊。	p.99	
	Network Connection	選擇網絡連接方式。	p.99	
	IP Address	配置網絡參數（如 IP 位址）。	p.99	
	MAC Address Filter	設定 MAC 位址過濾以限制從其他網絡裝置存取本機。	p.100	
	DMC Control	選擇是否允許 Digital Media Controller（DMC）來控制播放。	p.101	
	Network Standby	選擇是否啟用／停用從其他網絡裝置開啟本機的功能。	p.101	
	Network Name	編輯顯示在其他網絡裝置上的網絡名稱（本機在網絡上的名稱）。	p.102	
	MusicCast Link Power Interlock	選擇是否在開啟 MusicCast 網絡（本機）主裝置的電源時，也開啟網絡其他裝置的電源。	p.102	
Network Update	透過網絡更新韌體。	p.102		

選單	項目	功能	頁碼	
Bluetooth	Bluetooth	啟用／停用 Bluetooth 功能。	p.103	
	Audio Receive	Disconnect	終止 Bluetooth 裝置（如智慧型手機）和本機之間的 Bluetooth 連接。	p.103
		Bluetooth Standby	選擇是否啟用／停用從 Bluetooth 裝置開啟本機的功能(藍牙待機)。	p.103
	Audio Send	Transmitter	啟用／停用 Bluetooth 音訊發射器功能。	發射器
		Device Search	當本機被用作 Bluetooth 音訊發射器時，搜尋可用的 Bluetooth 裝置（揚聲器／耳機）。	
Language		選擇螢幕選單語言。	p.104	

## 設定揚聲器系統

根據連接的揚聲器選擇設定。

### 設定選單

“Speaker” > “Configuration” > “Power Amp Assign”

### 設定

Presence	在 5.1.2 系統使用臨場揚聲器時，選擇此選項。
Sur.Back	當您使用正常的揚聲器系統（非使用臨場揚聲器、Zone B 揚聲器或雙功放連接）時，選擇此選項。
BI-AMP	當您連接支援雙功放連接的前置揚聲器時，請選擇此選項。
Zone B	當您在主區 (Zone A) 使用 Zone B 揚聲器和揚聲器系統兩者時，請選擇此選項。
5.1ch	未使用 SURROUND BACK/PRESENCE/BI-AMP/ZONE B 端子時，選擇此選項。

### 註

有關揚聲器系統的詳情，參閱以下：

- “待連接的揚聲器系統和揚聲器” (p.16)
- “連接支援雙功放連接的前置揚聲器” (p.24)
- “在多數房間內播放音樂” (p.43)

## 設定超低音揚聲器的用途

根據超低音揚聲器的用途選擇設定。

### 設定選單

“Speaker” > “Configuration” > “Subwoofer”

### 設定

Use	連接超低音揚聲器時選擇此選項。 超低音揚聲器將從其他聲道產生 LFE（低頻效果）聲道音訊和低頻分量。
None	未連接超低音揚聲器時選擇此選項。 前置揚聲器將從其他聲道產生 LFE（低頻效果）聲道音訊和低頻分量。

## 設定前置揚聲器的尺寸

根據前置揚聲器的尺寸選擇設定。

### 設定選單

“Speaker” > “Configuration” > “Front”

### 設定

Small	為小揚聲器選擇此選項。 超低音揚聲器將產生前聲道低頻分量（可在“Crossover”中配置）。
Large	為大揚聲器選擇此選項。 前置揚聲器將產生所有前聲道頻率分量。

### 註

- 在配置揚聲器的尺寸時，作為一般準則，如果揚聲器的低音喇叭直徑為 16 cm 或更大，則選擇“Large”；如果低音喇叭的直徑小於 16 cm，則選擇“Small”。
- 當“Subwoofer”設定為“None”時，“Front”會自動設定為“Large”。有關“Subwoofer”（位於“Setup”選單中）的詳情，參閱以下：
  - “設定超低音揚聲器的用途” (p.82)

## 設定中央揚聲器的用途及其尺寸

根據中央揚聲器的用途和尺寸選擇設定。

### 設定選單

“Speaker” > “Configuration” > “Center”

### 設定

Small	為小揚聲器選擇此選項。 超低音揚聲器或前置揚聲器將產生中央聲道低頻分量（可在“Crossover”中配置）。
Large	為大揚聲器選擇此選項。 中置揚聲器將產生所有中央聲道頻率分量。
None	未連接中置揚聲器時選擇此選項。 前置揚聲器將產生中央聲道音訊。

### 註

在配置揚聲器的尺寸時，作為一般準則，如果揚聲器的低音喇叭直徑為 16 cm 或更大，則選擇“Large”；如果低音喇叭的直徑小於 16 cm，則選擇“Small”。

## 設定環繞聲揚聲器的用途及其尺寸

根據環繞聲揚聲器的用途和尺寸選擇設定。

### 設定選單

“Speaker” > “Configuration” > “Surround”

### 設定

Small	為小揚聲器選擇此選項。 超低音揚聲器或前置揚聲器將產生環繞聲聲道低頻分量（可在“Crossover”中配置）。
Large	為大揚聲器選擇此選項。 環繞聲揚聲器將產生所有環繞聲聲道頻率分量。
None	未連接環繞聲揚聲器時選擇此選項。 前置揚聲器將產生環繞聲道音訊。選擇聲音程式後，Virtual CINEMA DSP 即運作。

### 註

在配置揚聲器的尺寸時，作為一般準則，如果揚聲器的低音喇叭直徑為 16 cm 或更大，則選擇“Large”；如果低音喇叭的直徑小於 16 cm，則選擇“Small”。

## 設定後置環繞聲揚聲器的用途及其尺寸

當“Power Amp Assign”（位於“Setup”選單）設為“Sur.Back”時，根據後置環繞聲揚聲器的用途和尺寸選擇設定。

### 設定選單

“Speaker” > “Configuration” > “Surround Back”

### 註

有關“Power Amp Assign”（位於“Setup”選單中）的詳情，參閱以下：

- “設定揚聲器系統” (p.82)

### 設定

Small	為小揚聲器選擇此選項。 超低音揚聲器或前置揚聲器將產生後置環繞聲聲道低頻分量（可在“Crossover”中配置）。
Large	為大揚聲器選擇此選項。 後置環繞聲揚聲器將產生所有後置環繞聲聲道頻率分量。
None	未連接後置環繞聲揚聲器時，選擇此選項。 環繞聲揚聲器和超低音揚聲器（或前置揚聲器）將產生後置環繞聲聲道的音訊。

### 註

- 在配置揚聲器的尺寸時，作為一般準則，如果揚聲器的低音喇叭直徑為 16 cm 或更大，則選擇“Large”；如果低音喇叭的直徑小於 16 cm，則選擇“Small”。
- 當使用後置環繞聲揚聲器時，務必連接後置環繞聲左和右揚聲器。僅使用一個後置環繞聲揚聲器會被終止。
- 當“Virtual CINEMA FRONT”設為“On”時，“Surround Back”無法使用。有關“Virtual CINEMA FRONT”（位於“Setup”選單中）的詳情，參閱以下：
  - “設置 Virtual CINEMA FRONT 的使用” (p.86)

## 設定臨場揚聲器的用途及其尺寸

當“Power Amp Assign”（位於“Setup”選單）設為“Presence”時，根據臨場揚聲器的用途和尺寸選擇設定。

### 設定選單

“Speaker” > “Configuration” > “Presence”

### 註

有關“Power Amp Assign”（位於“Setup”選單中）的詳情，參閱以下：

- “設定揚聲器系統” (p.82)

### 設定

Small	為小揚聲器選擇此選項。 超低音揚聲器或前置揚聲器將產生臨場聲道低頻分量（可在“Crossover”中配置）。
Large	為大揚聲器選擇此選項。 臨場揚聲器將產生所有臨場聲道頻率分量。
None	未連接臨場揚聲器時，選擇此選項。 前置揚聲器將產生臨場聲道音訊。

### 註

在配置揚聲器的尺寸時，作為一般準則，如果揚聲器的低音喇叭直徑為 16 cm 或更大，則選擇“Large”；如果低音喇叭的直徑小於 16 cm，則選擇“Small”。



## 設定臨場揚聲器的佈置

使用臨場揚聲器時，選擇一個臨場佈置。該設定有助於優化音場效果。

### 設定選單

“Speaker” > “Configuration” > “Layout”

### 設定

Front Height	當臨場揚聲器安裝在前側的牆壁上時，選擇此選項。
Overhead	當臨場揚聲器安裝在天花板時，選擇此選項。
Dolby Enabled SP	當使用 Dolby Enabled 揚聲器作為臨場揚聲器時，選擇此選項。

### 註

- 此設定在“Presence”設為“None”的情況下無法使用。有關“Presence”（位於“Setup”選單中）的詳情，參閱以下：
  - “設定臨場揚聲器的用途及其尺寸” (p.84)
- 有關臨場揚聲器的詳情，參閱以下：
  - “臨場揚聲器佈置” (p.130)

## 設定低頻分量的分頻頻率

設定可從尺寸設為“Small”的揚聲器輸出的低頻分量的下限。低於指定值的頻率聲音將從超低音揚聲器或前置揚聲器中產生。

### 設定選單

“Speaker” > “Configuration” > “Crossover”

### 設定

40 Hz, 60 Hz, 80 Hz, 90 Hz, 100 Hz, 110 Hz, 120 Hz, 160 Hz, 200 Hz

### 註

如果可在超低音揚聲器上調整音量和分頻，請將音量設為最大音量的一半，並將分頻設為最大。

## 設定超低音揚聲器的相位

設定超低音揚聲器的相位。如果低音缺少或不清晰，請切換超低音揚聲器相位。

### 設定選單

“Speaker” > “Configuration” > “Subwoofer Phase”

### 設定

Normal	不反轉超低音揚聲器相位。
Reverse	反轉超低音揚聲器相位。

### 註

此設定在“Subwoofer”設為“None”的情況下無法使用。有關“Subwoofer”（位於“Setup”選單中）的詳情，參閱以下：

- “設定超低音揚聲器的用途” (p.82)

## 基本步驟重低音的用途

啟用／停用 Extra Bass。啟用 Extra Bass 後，您可以享受增強的低音聲音，無論前置揚聲器大小或是否有超低音揚聲器。

### 設定選單

“Speaker” > “Configuration” > “Extra Bass”

### 設定

Off	停用 Extra Bass。
On	啟用 Extra Bass。

### 註

也可以使用遙控器上的 BASS 啟用／停用 Extra Bass。

## 設置 Virtual CINEMA FRONT 的使用

選擇是否使用 Virtual CINEMA FRONT。

### 註

只有當使用 Virtual CINEMA FRONT 配置時才選擇“On”。有關詳情，請參閱以下：

- “使用 Virtual CINEMA FRONT” (p.23)

### 設定選單

“Speaker” > “Configuration” > “Virtual CINEMA FRONT”

### 設定

Off	禁用 Virtual CINEMA FRONT
On	啟用 Virtual CINEMA FRONT

### 註

此設定在“Surround”設為“None”的情況下無法使用。有關“Surround”（位於“Setup”選單中）的詳情，參閱以下：

- “設定環繞揚聲器的用途及其尺寸” (p.83)

## 設定每個揚聲器與收聽位置之間的距離

設定每個揚聲器與收聽位置的距離，以使各個揚聲器發出的聲音同時抵達收聽位置。

### 設定選單

“Speaker” > “Distance”

### 選擇

Front L, Front R, Center, Surround L, Surround R, Surround Back L, Surround Back R, Presence L, Presence R, Subwoofer

### 設定範圍

0.30 m~24.00 m (1.0 ft~80.0 ft), 0.05 m (0.2 ft) 增量

### 註

從“Meter”或“Feet”（位於“Unit”中）選擇距離單位。

## 調整每個揚聲器的音量

調整每個揚聲器的音量以適合您的聆聽位置。

### 設定選單

“Speaker” > “Level”

### 選擇

Front L, Front R, Center, Surround L, Surround R, Surround Back L, Surround Back R, Presence L, Presence R, Subwoofer

### 設定範圍

-10.0 dB~+10.0 dB (0.5 dB 增量)

### 註

測試音輸出可幫助您調整揚聲器的平衡並確認音效。有關詳情，請參閱以下：

- “輸出測試音調” (p.87)

## 設定等化器

選擇要使用的等化器類型並調整音調。

### 設定選單

“Speaker” > “Equalizer” > “EQ Select”

### 設定

PEQ	套用以 YPAO 測量所取得的參數等化器值。
GEQ	當您想要手動調整等化器時，選擇此選項。
Off	不使用等化器。

### 當選擇“GEQ”時

**1** 使用游標鍵選擇“Channel”並選擇所要的揚聲器通道。

**2** 使用游標鍵選擇所要的頻段（頻率）並調整增益。

#### 設定範圍

-6.0 dB~+6.0 dB

**3** 按 **SETUP**。

這樣就完成了設定。

### 註

- 測試音輸出可幫助您調整等化器並確認音效。有關詳情，請參閱以下：
  - “輸出測試音調” (p.87)
- “PEQ”僅在 YPAO 已執行時可用。有關 YPAO 的詳情，參閱以下：
  - “自動最適化揚聲器設定 (YPAO)” (p.33)

## 輸出測試音調

啟用／停用測試音輸出。測試音輸出可幫助您調整揚聲器的平衡或等化器並確認音效。

### 設定選單

“Speaker” > “Test Tone”

### 設定

Off	不輸出測試音。
On	在您調整揚聲器平衡或等化器時，自動輸出測試音。

## 配置 HDMI 設定

### 設定 HDMI 控制的用途

啟用／停用 HDMI 控制。利用 HDMI 控制，可以透過 HDMI 操作外部裝置。

#### 設定選單

“HDMI” > “HDMI Control”

#### 設定

Off	停用 HDMI 控制。
On	啟用 HDMI 控制。 配置 “TV Audio Input”，“Standby Sync”，“ARC” 和 “SCENE” 中的設定。

#### 註

若要用 HDMI 控制，您需要在連接 HDMI 控制相容的裝置之後，執行 HDMI 控制連接設定。有關詳情，請參閱以下：

- “HDMI 控制和同步操作” (p.137)

### 設定來自電視揚聲器的 HDMI 音訊輸出

啟用／停用當 “HDMI Control” 設為 “Off” 時從電視連接到 HDMI OUT 插孔的音訊輸出。

#### 註

有關 “HDMI Control”（位於 “Setup” 選單中）的詳情，參閱以下：

- “設定 HDMI 控制的用途” (p.88)

#### 設定選單

“HDMI” > “Audio Output”

#### 設定

Off	停用來自電視的音訊輸出。
On	啟用來自電視的音訊輸出。

### 設定 HDMI 待機直通的用途

選擇當本機處於待機模式時，是否輸出視訊／音訊（透過 HDMI 插孔輸入）到電視。

#### 註

如果此功能設定為 “On” 或 “Auto”，即使當本機處於待機模式（本機上的待機指示燈閃爍）時，可使用輸入選擇鍵（HDMI1-4）選擇一個 HDMI 輸入。

#### 設定選單

“HDMI” > “Standby Through”

#### 設定

Off	不輸出視訊／音訊到電視。
Auto	根據所連接的裝置的狀態，自動選擇是否輸出視訊／音訊。
On	輸出視訊／音訊到電視。 (本機會比選擇 “Off” 或 “Auto” 時消耗更多的電力。)

#### 註

- “Off” 在 “HDMI Control” 設為 “On” 時不可選擇。
- 有關 “HDMI Control”（位於 “Setup” 選單中）的詳情，參閱以下：
  - “設定 HDMI 控制的用途” (p.88)

### 設置 HDMI 視訊訊號的 4K 解析度倍增的使用

啟用／停用解析度倍增功能。啟用此功能時，1080p 內容會以 4K 解析度顯示。

#### 設定選單

“HDMI” > “4K Upscaling”

#### 設定

Off	停用解析度倍增功能。
On	啟用解析度倍增功能。

## 設定 HDMI 輸入插孔上使用的 HDCP 的版本

選擇用於觀看 4K 視訊內容的 HDMI 輸入插孔的 HDCP 版本。

### 設定選單

“HDMI” > “HDCP Version”

### 輸入源

HDMI 1-4

### 設定

Auto	根據內容自動設定 HDCP 的版本。
1.4	將 HDCP 的版本始終設定為 1.4。

## 設定用於電視音訊輸入的音訊插孔

當“HDMI Control”設定為“On”時，選擇要用於電視音訊輸入的本機音訊輸入插孔。當電視輸入切換至其內建調諧器時，本機的輸入源會自動切換至電視音訊。

### 註

有關“HDMI Control”（位於“Setup”選單中）的詳情，參閱以下：

- “設定 HDMI 控制的用途” (p.88)

### 設定選單

“HDMI” > “TV Audio Input”

### 設定

AV 1-3, AUDIO 1-3

### 註

使用 ARC 將電視音訊輸入到本機時，此處所選的輸入插孔將用於電視音訊輸入。

## 聯動本機和電視的待機模式

當“HDMI Control”設定為“On”時，選擇是否要使用 HDMI 控制將本機的待機模式連接到電視的電源。

### 註

有關“HDMI Control”（位於“Setup”選單中）的詳情，參閱以下：

- “設定 HDMI 控制的用途” (p.88)

### 設定選單

“HDMI” > “Standby Sync”

### 設定

Off	電視關閉時，不設定本機進入待機模式。
On	電視關閉時，設定本機進入待機模式。
Auto	僅在本機正在接收電視音訊或 HDMI 訊號時，將本機設定為在電視關閉時進入待機模式。

## 設定 ARC 的用途

選擇當“HDMI Control”設為“On”時是否將電視音訊輸出至連接至本機的揚聲器。

### 註

有關“HDMI Control”（位於“Setup”選單中）的詳情，參閱以下：

- “設定 HDMI 控制的用途” (p.88)

### 設定選單

“HDMI” > “ARC”

### 設定

Off	停用 ARC。
On	啟用 ARC。

### 註

您通常不必更改此設定。如果由於本機不支援透過 ARC 將電視音訊訊號輸入到本機，從而造成連接到本機的揚聲器產生雜訊，請將“ARC”設定為“Off”，並使用電視的揚聲器。

## 設置 SCENE 連接播放的使用

當“HDMI Control”設定為“On”時，啟用／停用 SCENE 連接播放。

啟用 SCENE 連接播放時，在選擇場景後，透過 HDMI 連接至本機的 HDMI 控制相容裝置將自動如下運作。

- 電視：打開並顯示來自播放裝置的視訊
- 播放裝置：開始播放

### 註

有關“HDMI Control”（位於“Setup”選單中）的詳情，參閱以下：

- “設定 HDMI 控制的用途” (p.88)

### 設定選單

“HDMI” > “SCENE”

### 選擇 (SCENE 鍵)

BD / DVD, TV, NET, RADIO

### 設定

Off	對所選的 SCENE 鍵停用 SCENE 連接播放。
On	對所選的 SCENE 鍵啟用 SCENE 連接播放。

### 註

基於裝置之間相容性的原因，SCENE 連接播放有可能無法正常運作。建議使用同一製造商的電視和播放裝置，以使 HDMI 控制運作更有效率。

## 配置聲音設定

### 設定中央擴展的用途

選擇當 2 聲道音源播放時，是否從中央聲道向左右擴展訊號。此設定僅在選擇“**Dsur**”時有效。

#### 設定選單

“Sound” > “DSP Parameter” > “Center Spread”

#### 設定

Off	停用中央擴展。
On	啟用中央擴展。

#### 註

- 如果你覺得中央聲音過強，請將此功能設為“On”。
- 有關環繞聲解碼器的詳情，參閱以下：
  - “選擇程式中使用的環繞聲解碼器” (p.70)

### 調整前音場的中央定位（寬廣效果）

調整前音場的中央定位（寬廣效果）。調整到較高的值將增強中央定位（寬廣效果較弱）；調整到較低的值將弱化中央定位（寬廣效果較強）。此設定僅在選擇“**Neo:6 Music**”時有效。

#### 設定選單

“Sound” > “DSP Parameter” > “Center Image”

#### 設定範圍

0.0 ~ 1.0

#### 註

有關環繞聲解碼器的詳情，參閱以下：

- “選擇程式中使用的環繞聲解碼器” (p.70)

### 設置單聲道混合的用途

啟用／停用單聲道聲音輸出。該功能僅在聲音程式設為“**7ch Stereo**”時適用。

#### 設定選單

“Sound” > “DSP Parameter” > “Monaural Mix”

#### 設定

Off	停用單聲道聲音輸出。
On	啟用單聲道聲音輸出。

### 設定唇音同步功能的調整方法

選擇用來調整視訊和音訊輸出之間的延遲的方法。

#### 設定選單

“Sound” > “Lipsync” > “Select”

#### 設定

Manual	當您想要手動調整視訊和音訊輸出之間的延遲時，選擇此選項。 在“Adjustment”中調整音訊輸出時機。
Auto	當支持自動唇音同步功能的電視透過 HDMI 連接到本機時，將自動調整 視訊與音訊輸出之間的延遲。 若有必要，您可以在“Adjustment”中微調音訊輸出時機。

#### 註

- 您可以透過 Lipsync（位於“Option”選單）中的輸入源啟用／停用唇音同步功能。有關詳情，請參閱以下：
  - “啟用唇音同步調整” (p.72)
- 有關“Adjustment”（位於“Setup”選單中）的詳情，參閱以下：
  - “調整唇音同步功能的延遲” (p.92)

## 調整唇音同步功能的延遲

當“Select”設定為“Manual”時，手動調整視訊和音訊輸出之間的延遲。當“Select”設定為“Auto”時，您可以微調音訊輸出時機。

### 設定選單

“Sound” > “Lipsync” > “Adjustment”

### 設定範圍

0 ms 至 500 ms (1 ms 增量)

### 註

有關“Select”（位於“Setup”選單中）的詳情，參閱以下：

- “設定唇音同步功能的調整方法” (p.91)

## 調整對話聲音的音量

調整幾乎難以聽見的對話聲音音量。

### 設定選單

“Sound” > “Dialogue” > “Dialogue Level”

### 設定範圍

0 至 3 (較高的值將增強)

### 註

當符合下列條件之一時，此設定不可用。

- 播放 Dolby Atmos 內容或 DTS:X 內容。
- Dolby Surround 或 Neural:X 解碼器正在工作時。

## DTS:X™播放期間調整對話聲音的音量

調整 DTS 內容幾乎難以聽見的對話聲音音量。

### 設定選單

“Sound” > “Dialogue” > “DTS Dialogue Control”

### 設定範圍

0 至 6 (較高的值將增強)

### 註

僅在所播放的 DTS:X 內容為支援 DTS 對話控制功能時，才能使用此設定。



## 調整對話聲音的感知高度

當對話聲音的位置（高度）是人為時，調整對話聲音的感知高度。如果對話聽起來好像是來自螢幕下方，您可以透過調高此設定，來提高其感知的高度。

### 註

僅在符合下列條件之一時，才能使用此設定。

- 使用臨場揚聲器時，選擇了其中一個聲音程式（2 聲道立體聲和 7 聲道立體聲除外）。
- Virtual Presence Speaker(VPS)正在運作時。  
（根據聆聽位置，您可能從環繞聲揚聲器聽到對話聲音。）

### 設定選單

“Sound” > “Dialogue” > “Dialogue Lift”

### 設定範圍

0 至 5（數值越大，位置越高）

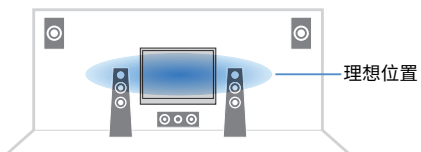

## 設定音量顯示比例

切換音量顯示比例。

### 設定選單

“Sound” > “Volume” > “Scale”

### 設定

**dB** 用“dB”（分貝）單位顯示音量。

**0-97** 用數值顯示音量（0.5~97.0）。

## 設定動態範圍調整方法

選擇位元流音訊（Dolby Digital 和 DTS 訊號）播放的動態範圍調整方法。

### 設定選單

“Sound” > “Volume” > “Dynamic Range”

### 設定

**Maximum** 在不調整動態範圍的情況下產生音訊。

**Standard** 針對一般家用，最適化動態範圍。

**Min/Auto** 設定動態範圍，以在夜晚或音量低時發出清晰的聲音。

播放 Dolby TrueHD 訊號時，動態範圍會根據輸入訊號資訊自動進行調整。

## 設定音量的極限值

設定由使用遙控器上的 **VOLUME** 鍵等調整的音量的極限值。

### 設定選單

“Sound” > “Volume” > “Max Volume”

### 設定範圍

-60.0 dB~+15.0 dB (5.0 dB 增量), +16.5 dB [20.0~95.0 (5.0 增量), 97.0]

## 設定本機開啟時的初始音量

設定本機開啟時的初始音量。

### 設定選單

“Sound” > “Volume” > “Initial Volume”

### 設定

Off	將音量電平設定為本機上次進入待機模式時的電平。
Mute	將本機設定為使音訊輸出靜音。
-80.0 dB~+16.5 dB (0.5 dB 增量)	將音量電平設定為指定的電平。
[0.5 ~ 97.0 (0.5 增量) ]	

### 註

該設定僅在音量電平設定低於“Max Volume”時起作用。有關“Max Volume”（位於“Setup”選單中）的詳情，參閱以下：

- “設定音量的極限值” (p.94)

## 與 Zone A 音量一起調整 Zone B 音量

選擇是否與 Zone A 音量一起調整 Zone B 音量。

### 設定選單

“Sound” > “Volume” > “ZoneB Volume”

### 設定

Sync.	與 Zone A 音量一起調整 Zone B 音量。
Async.	不要與 Zone A 音量一起調整 Zone B 音量。個別調整 Zone B 音量。

### 註

如果“ZoneB Volume”設定為“Async.”，Zone B 音量會暫時設定為-40 dB。必要時，使用遙控器調整音量。有關詳情，請參閱以下：

- “個別調整 Zone B 音量” (p.45)

### 設定自動待機功能的時間量

設定自動待機功能的時間量。

#### 設定選單

“ECO” > “Auto Power Standby”

#### 設定

Off	不將本機設定為自動進入待機模式。
5 minutes、20 minutes	將本機設定為，當您在指定時間內未操作本機，且本機未檢測到任何輸入訊號時，進入待機模式。
2 hours、4 hours、8 hours、12 hours	將本機設定為，當您在指定時間內未操作本機時進入待機模式。

#### 註

在本機即將進入待機模式之前，前方顯示螢幕中會出現“AutoPowerStdby”，然後開始倒數計時。

### 設定 eco 模式的用途

透過將 eco 模式設定為“On”，可降低本機的耗電功率。變更設定後，請務必按 ENTER 以重新啟動本機。

啟用 eco 模式時，可以降低本機的耗電功率。

#### 設定選單

“ECO” > “ECO Mode”

#### 設定

Off	停用 eco 模式。
On	啟用 eco 模式。

#### 註

- 當“ECO Mode”設定為“On”時，前方顯示螢幕可能會變暗。
- 如果要以高音量播放音訊，請將“ECO Mode”設定為“Off”。

### 自動變更前方顯示螢幕上顯示的輸入源名稱

自動變更前方顯示螢幕上顯示的輸入源名稱。可選擇使用由自動重命名功能所創建的名稱。

#### 設定選單

“Function” > “Input Rename”

#### 輸入源

HDMI 1-4, AV 1-3, AUDIO 1-2

- 1 使用游標鍵選擇要重命名的輸入源。
- 2 使用游標鍵選擇“Auto”。
- 3 若要更改其他輸入源名稱，請重複步驟 1 到步驟 2。
- 4 按 **SETUP**。

這樣就完成了設定。

#### 註

當選擇“Auto”時，即使在外部裝置解除連接後建立的名稱也會儲存。若要重設到原廠設定，請將設定切換到“Manual”，然後再設定為“Auto”。

### 手動變更前方顯示螢幕上顯示的輸入源名稱

允許手動設定前方顯示螢幕上顯示的輸入源名稱。

#### 設定選單

“Function” > “Input Rename”

#### 輸入源

HDMI 1-4, AV 1-3, **AUX**, AUDIO 1-3, **TUNER**, MusicCast Link, **SERVER**, **NET RADIO**, **USB**

- 1 使用游標鍵選擇要重命名的輸入源。
- 2 使用游標鍵選擇“Manual”，然後按 **ENTER**。  
將顯示編輯螢幕。
- 3 使用游標鍵和 **ENTER** 鍵編輯名稱，然後選擇“OK”並按 **ENTER**。

#### 註

- 若要取消輸入內容，請按“CANCEL”。
- 如果選擇“RESET”，原廠設定的輸入名稱將被插入到編輯區。

- 4 若要更改其他輸入源名稱，請重複步驟 1 到步驟 3。
- 5 按 **SETUP**。  
這樣就完成了設定。

## 設定在操作 INPUT 鍵要略過的輸入源

設定在操作 INPUT 鍵時要略過的輸入源。  
使用該功能，可快速選擇您所需的輸入源。

### 設定選單

“Function” > “Input Skip”

### 輸入源

HDMI 1-4, AV 1-3, AUX, AUDIO 1-3, TUNER, NET, Bluetooth, USB

### 設定

Off	不略過所選的輸入源。
On	略過所選的輸入源。

### 註

當使用 AV CONTROLLER 或 MusicCast CONTROLLER 時，根據該功能的設定，也會跳過輸入源。

## 調整前方顯示螢幕的亮度

調整前方顯示螢幕的亮度。

### 設定選單

“Function” > “Dimmer”

### 設定範圍

-4 至 0（較大的值亮度較高）

### 註

當 ECO Mode 設定為 “On” 時，前方顯示螢幕可能會變暗。有關詳情，請參閱以下：

- “設定 eco 模式的用途” (p.95)

## 防止無意中對設定進行更改

防止無意中對設定進行更改。

### 設定選單

“Function” > “Memory Guard”

### 設定

Off	不保護設定。
On	保護設定，直至選擇 “Off”。

### 註

當 “Memory Guard” 設定為 “On” 時，選單螢幕上將顯示鎖定圖標 (🔒)。

# 針對遙控器上的 RED/GREEN/YELLOW/BLUE 鍵設定本機的功能

針對遙控器的 RED/GREEN/YELLOW/BLUE 鍵設定本機功能。

## 設定選單

“Function” > “Remote Color Key”

## 設定

Default	為使用 HDMI 纜線連接至本機的裝置分配功能。 此設定在 “HDMI Control” 設為 “On” 的情況下有效。
Input	為各鍵分配本機的輸入源。可分別設定所分配的輸入源。 <b>輸入源</b> HDMI 1-4, AV 1-3, AUX, AUDIO 1-3, TUNER, NET, Bluetooth, USB <b>原廠設定</b> RED : HDMI2, GREEN : HDMI4, YELLOW : AV 2, BLUE : AUX
Program	為各鍵分配聲音模式功能。 RED : MOVIE GREEN : MUSIC YELLOW : STEREO BLUE : SUR.DECODE
TV Control	為各鍵分配電視控制的功能。 RED : EXIT (關閉電視上的選單) GREEN : INFO (顯示關於電視的資訊，如解析度) YELLOW : BROADCAST (切換電視廣播類型) BLUE : INPUT (切換電視輸入) 此設定在 “HDMI Control” 設為 “On” 的情況下有效。

## 註

- 有關 “HDMI Control” (位於 “Setup” 選單中) 的詳情，參閱以下：
  - “設定 HDMI 控制的用途” (p.88)
- 若要使用 HDMI 控制，您需要在連接 HDMI 控制相容的裝置之後，執行 HDMI 控制連接設定。有關詳情，請參閱以下：
  - “HDMI 控制和同步操作” (p.137)
- HDMI 控制可能無法正常運作。

### 查看本機的網絡資訊

顯示本機的網絡資訊。

#### 設定選單

“Network” > “Information”

Status	NETWORK 插孔的連接狀態
Connection	連接方式
SSID	本機所連接的存取點
MusicCast Network	MusicCast 網絡是否準備就緒
MAC Address (Ethernet)	MAC 位址
MAC Address (Wi-Fi)	
IP Address	IP 位址
Subnet Mask	子網路遮罩
Default Gateway	預設閘道的 IP 位址
DNS Server (P)	主 DNS 伺服器的 IP 位址
DNS Server (S)	次 DNS 伺服器的 IP 位址

### 設定網絡連接方式（有線／無線）

選擇網絡連接方式。

#### 設定選單

“Network” > “Network Connection”

#### 選擇

Wired	當您想要使用市售的網絡纜線將本機連接到網絡時，請選擇此選項。
Wireless(Wi-Fi)	當您想要透過無線路由器（存取點）將本機連接到網絡時，請選擇此選項。

#### 註

有關網絡連接的詳情，參閱以下：

- “準備連接到網路” (p.29)

### 自動設定網絡參數（DHCP）

使用 DHCP 伺服器自動設定網絡參數（如 IP 位址、子網路遮罩和預設閘道）。

#### 設定選單

“Network” > “IP Address” > “DHCP”

#### 設定

Off	不使用 DHCP 伺服器。手動配置網絡參數。
On	使用 DHCP 伺服器自動取得本機的網絡參數（如 IP 位址）。

## 手動設定網絡參數

手動設定網絡參數（如 IP 位址、子網路遮罩和預設閘道）。

### 設定選單

“Network” > “IP Address”

**1** 將“DHCP”設定為“Off”。

**2** 使用游標鍵選擇一個參數類型。

IP Address	指定 IP 位址。
Subnet Mask	指定子網路遮罩。
Default Gateway	指定預設閘道的 IP 位址。
DNS Server (P)	指定主 DNS 伺服器的 IP 位址。
DNS Server (S)	指定次 DNS 伺服器的 IP 位址。

**3** 使用游標鍵移動編輯位址和選擇數值。

**4** 若要設定其他參數，請按 **RETURN** 並重複步驟 2 到步驟 3。

**5** 按 **SETUP**。

這樣就完成了設定。

## 設定 MAC 位址過濾

設定 MAC 位址過濾以限制從其他網絡裝置存取本機。

### 註

- AirPlay 功能或 DMC 的操作不受此設定的限制。
- 您可指定至多 10 個允許存取本機的網絡裝置。

### 設定選單

“Network” > “MAC Address Filter” > “Filter”

### 設定

Off	停用 MAC 位址過濾。
On	啟用 MAC 位址過濾。指定允許存取本機的網絡裝置的 MAC 位址。

### 當選擇“On”時

**1** 使用游標鍵選擇 MAC 位址編號。

**2** 使用游標鍵移動編輯位址和選擇數值。

**3** 若要指定其他 MAC 位址，請按 **RETURN** 並重複步驟 1 到步驟 2。

**4** 按 **SETUP**。

這樣就完成了設定。



## 設定 Digital Media Controller 的用途

選擇是否允許 Digital Media Controller (DMC) 來控制播放。數位媒體控制器 (DMC) 是一種可以透過網絡控制其他網絡裝置的設備。當此功能啟用時，您可以在同一網絡上從 DMC(如 Windows Media Player 12)控制本機的播放。

### 設定選單

“Network” > “DMC Control”

### 設定

Disable	不允許 DMC 控制播放。
Enable	允許 DMC 控制播放。

## 設定網絡待機功能的用途

選擇是否可從其他網絡裝置開啟本機 (網絡待機)。

### 設定選單

“Network” > “Network Standby”

### 設定

Off	停用網絡待機功能。
On	啟用網絡待機功能。 (本機會比選擇 “Off” 時消耗更多的電力。)
Auto	啟用網絡待機功能。 (如果 “Network Connection” 設定為 “Wired”，當網絡纜線未連接時，本機會被設定為省電模式)。



憑藉先進的節能設計，本產品在 Network Standby 模式下實現了兩瓦以下的低耗電功率。

## 設定本機的網絡名稱

編輯顯示在其他網絡裝置上的網絡名稱（本機在網絡上的名稱）。

### 設定選單

“Network” > “Network Name”

- 1 按 **ENTER** 進入名稱編輯畫面。
- 2 使用游標鍵和 **ENTER** 鍵編輯名稱。
- 3 選擇 “OK” 以確認新名稱並按 **ENTER**。
- 4 按 **SETUP**。

這樣就完成了設定。

## 設定從本機到 MusicCast 相容裝置的電源互鎖

選擇是否在開啟 MusicCast 網絡（本機）主裝置的電源時，也開啟網絡其他裝置的電源。

### 設定選單

“Network” > “MusicCast Link Power Interlock”

### 設定

Off	停用從本機的電源互鎖（MusicCast 主控）。
On	啟用從本機的電源互鎖（MusicCast 主控）。

## 透過網絡更新韌體

透過網絡更新韌體。您也可檢查韌體版本和系統 ID。

### 設定選單

“Network” > “Network Update”

### 選擇

#### 註

- “Perform Update” 在韌體更新正在準備時不可選擇。
- 韌體更新需要約 20 分鐘或以上。
- 如果網路連接速度緩慢或本機連接到無線網絡，根據網絡的狀況，可能無法進行網路更新。在該狀況下，等待直至韌體更新就緒，或使用 USB 記憶體裝置更新韌體。有關使用 USB 記憶體裝置的詳情，參閱以下：
  - “更新韌體（UPDATE）”（p.109）

## 配置 Bluetooth® 設定

### 設定 Bluetooth® 的用途

啟用／停用 Bluetooth 功能。

#### 設定選單

“Bluetooth” > “Bluetooth”

#### 設定

Off	停用 Bluetooth 功能。
On	啟用 Bluetooth 功能。

### 終止 Bluetooth® 裝置和本機之間的連接

終止 Bluetooth 裝置（如智慧型手機）和本機之間的 Bluetooth 連接。

#### 設定選單

“Bluetooth” > “Audio Receive” > “Disconnect”

選擇 “Disconnect” 並按 ENTER 以終止 Bluetooth 連接。

#### 註

該設定在未連接 Bluetooth 裝置時不可用。

### 設定 Bluetooth® 待機功能的用途

選擇是否啟用／停用從 Bluetooth 裝置開啟本機的功能(藍牙待機)。如果此功能設定為 “On”，當 Bluetooth 裝置上執行連接操作時，本機會自動開啟。

#### 設定選單

“Bluetooth” > “Audio Receive” > “Bluetooth Standby”

#### 設定

Off	停用 Bluetooth 待機功能。
On	啟用 Bluetooth 待機功能。 (本機會比選擇 “Off” 時消耗更多的電力。)

#### 註

此設定在 “Network Standby” 設為 “Off” 的情況下無法使用。有關詳情，請參閱以下：

- “設定網絡待機功能的用途” (p.101)

### 設定螢幕選單語言

選擇螢幕選單語言。

#### 設定選單

“Language”

#### 設定

English	英語
日本語	日語
Français	法語
Deutsch	德語
Español	西班牙語
Русский	俄語
Italiano	義大利語
中文	中文

#### 註

前方顯示螢幕上的資訊僅以英文提供。

## 配置進階設定 (ADVANCED SETUP 選單)

### ADVANCED SETUP 選單的基本操作

執行以下基本步驟以在檢視前方顯示螢幕的同時操作“ADVANCED SETUP”選單。

- 1 將本機設為待機模式。
- 2 按住前面板上 **STRAIGHT** 的同時，按 **⏻** (電源)。

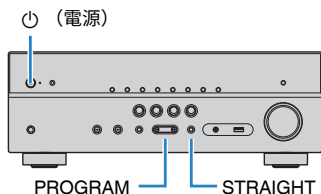

前方顯示螢幕上出現“ADVANCED SETUP”選單的頂部項目及其設定。

- 3 按 **PROGRAM** 選擇項目。
- 4 按 **STRAIGHT** 選擇設定。
- 5 按 **⏻** (電源) 將本機設為待機模式，然後再次打開本機。

這樣就完成了設定。

#### 註

有關原廠設定的詳情，參閱以下：

- “ADVANCED SETUP 選單的原廠設定” (p.146)

### ADVANCED SETUP 選單項目

使用下表來配置本機的系統設定。

項目	功能	頁碼
SP IMP.	(僅限於美國和加拿大機型) 更改揚聲器阻抗設定。	p.106
REMOTE ID	選擇本機的遙控器 ID。	p.106
TU	(僅限亞洲、台灣、巴西、一般和中南美洲機型) 更改 FM/AM 調諧頻率設定。	p.106
TV FORMAT	切換 HDMI 輸出的視訊訊號類型。	p.106
4K MODE	選擇 HDMI 4K 訊號格式。	p.107
DTS MODE	選擇待發送至連接至本機的 BD 播放機的關於本機支援的 DTS 格式的資訊。	p.107
BKUP/RSTR	備份並恢復本機的所有設定。	p.108
INIT	恢復至原廠設定。	p.109
UPDATE	更新韌體。	p.109
VERSION	檢查本機當前安裝的韌體版本。	p.109

## 更改揚聲器阻抗設定 (SP IMP.)

(僅限於美國和加拿大機型)

SP IMP. . . 8Ω MIN

根據已連接的揚聲器的阻抗，更改本機的揚聲器阻抗設定。

### ADVANCED SETUP 選單

“SP IMP.”

#### 設定

6 Ω MIN	將 6-ohm 揚聲器連接到本機時，選擇此選項。
8 Ω MIN	將 8-ohm 或更大的揚聲器連接到本機時，選擇此選項。

## 選擇遙控器 ID (REMOTE ID)

REMOTE ID . . ID1

更改本機的遙控器 ID，使其與遙控器的 ID 相配（原廠設定值：ID1）。使用多台 Yamaha AV 收音擴大機時，可用相應收音擴大機的唯一遙控器 ID 設定每個遙控器。

### ADVANCED SETUP 選單

“REMOTE ID”

#### 設定

ID1、ID2

#### 更改遙控器的遙控器 ID

- 若要選擇 ID1，請在按住左游標鍵的同時按住 SCENE (BD/DVD) 5 秒。
- 若要選擇 ID2，請在按住左游標鍵的同時按住 SCENE (TV) 5 秒。

## 更改 FM/AM 調諧頻率設定 (TU)

(僅限亞洲、台灣、巴西、一般和中南美洲機型)

TU . . . FM50/AM9

根據您的國家或地區，更改本機的 FM/AM 調諧頻率設定。

### ADVANCED SETUP 選單

“TU”

#### 設定

FM100/AM10	若要以 100-kHz 間距調整 FM 頻率，以 10-kHz 間距調整 AM 頻率時，請選擇此項。
FM50/AM9	若要以 50-kHz 間距調整 FM 頻率，以 9-kHz 間距調整 AM 頻率時，請選擇此項。

## 切換視訊訊號類型 (TV FORMAT)

TV FORMAT . NTSC

切換 HDMI 輸出的視訊訊號類型，使其與電視的格式相配。

由於本機會自動選擇視訊訊號類型以使其與電視相配，因此通常無需更改此設定。僅於電視螢幕上的影像未正確顯示時才更改此設定。

### ADVANCED SETUP 選單

“TV FORMAT”

#### 設定

NTSC、PAL

## 選擇 HDMI 4K 訊號格式 (4K MODE)

### 4K MODE·MODE 1

當 HDMI 4K 相容電視和播放裝置連接至本機時，在本機上選擇輸入 / 輸出訊號格式。

#### ADVANCED SETUP 選單

“4K MODE”

#### 設定

MODE 1	輸入 / 輸出 4K 訊號如下表所示。根據所連接的裝置或 HDMI 纜線，視訊有可能無法正確顯示。在這種情況下，請選擇“MODE 2”。
MODE 2	輸入 / 輸出 4K 訊號如下表所示。

#### 註

選定“MODE 1”時，請使用附有乙太網的特級高速 HDMI 纜線或特級高速纜線。

#### 格式

		MODE 1			MODE 2		
		8 位元	10 位元	12 位元	8 位元	10 位元	12 位元
4K/60, 50 Hz	RGB 4:4:4	✓		-			-
	YCbCr 4:4:4	✓		-			-
	YCbCr 4:2:2		✓				-
	YCbCr 4:2:0		✓		✓		-
4K/30, 25, 24 Hz	RGB 4:4:4		✓		✓		-
	YCbCr 4:4:4		✓		✓		-
	YCbCr 4:2:2		✓			✓	

## 設定 DTS 格式通知 (DTS MODE)

### DTS MODE·MODE 1

此設定會通知 BD 播放機本機所支援的 DTS 格式。

#### ADVANCED SETUP 選單

“DTS MODE”

#### 設定

MODE 1	此模式符合 DTS:X 標準。 正常情況下使用此設定。
MODE 2	如果 BD 播放機在播放 DTS-HD 或 DTS:X 內容時仍無法正確輸出 DTS 訊號，請使用此設定。

## 備份和恢復所有設定 (BKUP/RSTR)

### BKUP/RSTR·BKUP

備份並還原本機的所有設定至 USB 記憶體裝置。事先使用 FAT16 或 FAT32 格式準備 USB 記憶體裝置。

#### ADVANCED SETUP 選單

“BKUP/RSTR”

#### 設定

RSTR	恢復所有先前備份的設定。
BKUP	備份所有設定。

- 1 將 USB 記憶體裝置連接到前面板上的 USB 插孔。
- 2 若要開始該流程，按 **STRAIGHT** 以選擇 “BKUP” 或 “RSTR”，然後按前面板上的 **INFO**。
- 3 在前方顯示螢幕上出現確認訊息後再次按 **INFO**。
- 4 當前方顯示螢幕上出現 “Complete” 時，按 **⏻**（電源）將本機設為待機模式並再次開啟。

若前方顯示螢幕上出現 “Failed”，檢查以下並再次開始該流程。

#### 在 “BKUP” 的情況下：

- 您無法覆寫存檔。當您重複儲存設定時，請將檔案移動至不同的資料夾中。
- 該檔案按 “MC\_backup\_(model name).dat” 的名稱儲存在 USB 記憶體裝置的路徑中。

#### 在 “RSTR” 的情況下：

- 檢查並確保該檔案儲存在 USB 記憶體裝置的路徑中。

#### 註

- “RSTR” 在備份所有設定後生效。
- 備份和恢復流程期間請勿關閉本機。否則，設定可能無法正確恢復。
- 使用者資訊（如賬戶、密碼）未儲存。



## 恢復至原廠設定 (INIT)

INIT . . . . CANCEL

恢復至本機的原廠設定。

### ADVANCED SETUP 選單

“INIT”

#### 選擇

ALL	恢復至本機的原廠設定。
CANCEL	不執行初始化。

## 更新韌體 (UPDATE)

UPDATE . . . . . USB

必要時會發佈提供附加功能或產品改良的新韌體。可從本公司網站下載更新至 USB 記憶體裝置。您可以使用此 USB 記憶體裝置來更新韌體。詳情請參閱更新的隨附資訊。

### ADVANCED SETUP 選單

“UPDATE”

#### 選擇

USB	使用 USB 記憶體裝置更新韌體。
NETWORK	透過網絡更新韌體。

#### 註

除非有更新韌體的必要，否則請勿執行此選單。此外，更新韌體前，請務必閱讀更新的隨附資訊。

## 檢查韌體版本 (VERSION)

VERSION . . . . . XX.XX

檢查本機當前安裝的韌體版本。

### ADVANCED SETUP 選單

“VERSION”

# 故障排除

## 當出現問題時

### 如果出現故障，首先，請檢查以下項目：

本機運作異常時，確保以下事項。

- 本機，電視和播放裝置（如 BD/DVD 播放機）的電源線是否已牢固連接至 AC 牆壁電源插座。
- 是否已打開本機，超低音揚聲器，電視和播放裝置（如 BD/DVD 播放機）。
- 每條纜線的接頭是否已牢固地插入每台裝置的插孔中。

如果電源和纜線沒有問題，參閱本機故障相應的“當出現問題時”中所示的說明。

如果您的問題未列出，或說明無法解決您的問題，請將本機關閉，拔除電源線，並聯絡距離您最近的 Yamaha 授權經銷商或服務中心。

## 電源、系統或遙控器故障

### 無法接通電源

- **已連續 3 次啟動保護電路。**

如果嘗試接通電源時本機上的待機指示燈閃爍，作為安全防護措施，接通電源的功能已被停用。請聯繫距離您最近的 Yamaha 經銷商或服務中心以申請維修。

### 電源無法與電視同步接通

- **本機上的 HDMI 控制被停用。**  
如果關閉本機也未與電視同步，檢查本機上的 HDMI 控制的設定。有關 HDMI 控制的詳情，參閱以下：
  - “設定 HDMI 控制的用途” (p.88)
- **電視上的 HDMI 控制被停用。**  
如果僅關閉本機未與電視同步，檢查電視上的設定。有關詳情，請參閱電視的使用說明書並在電視上設定 HDMI 控制。
- **由於斷電，本機的電源不再同步。**  
解除 HDMI 纜線和電源線的連接，在五分鐘之後，首先重新連接播放裝置的纜線，然後本機，然後電視。然後，檢查並確保電源同步。

### 無法關閉電源

- **內部微電腦因外部電擊（例如閃電或過量靜電）或電源電壓降低而突然停止。**  
按住前面板上的 （電源）15 秒以上以重新啟動本機。如果問題仍然存在，請將電源線從 AC 牆壁電源插座拔除並再次插入。

## ■ 電源會立即關閉（待機模式）

### ● 在揚聲器纜線短路時打開了本機。

將每條揚聲器纜線的裸線牢固地捻在一起，然後重新連接至本機和揚聲器。有關詳情，請參閱以下：

- “連接揚聲器” (p.17)

## ■ 本機自動進入待機模式

### ● 睡眠定時器啟動了。

打開本機，再次開始播放。

### ● 由於未在指定時間內使用本機，因而啟動了自動待機功能。

若要停用自動待機功能，請將“Auto Power Standby”（位於“Setup”選單）設定為“Off”。有關詳情，請參閱以下：

- “設定自動待機功能的時間量” (p.95)

### ● 揚聲器阻抗設定不正確。

設定與您的揚聲器相配的揚聲器阻抗。有關詳情，請參閱以下：

- “更改揚聲器阻抗設定 (SP IMP.)” (p.106)

### ● 因短路而啟動了保護電路。

將每條揚聲器纜線的裸線牢固地捻在一起，然後重新連接至本機和揚聲器。有關詳情，請參閱以下：

- “連接揚聲器” (p.17)

## ■ 本機無反應

### ● 內部微電腦因外部電擊（例如閃電或過量靜電）或電源電壓降低而突然停止。

按住前面板上的 （電源）15 秒以上以重新啟動本機。如果問題仍然存在，請將電源線從 AC 牆壁電源插座拔除並再次插入。

## ■ 無法使用遙控器控制本機

### ● 本機超出了操作範圍。

請在操作範圍內使用遙控器。有關詳情，請參閱以下：

- “遙控器的操作範圍” (p.7)

### ● 電池電量微弱。

更換新電池。

### ● 本機的遙控器傳感器暴露在直射陽光或強光下。

調整光線角度或重新擺放本機。

### ● 本機的遙控器 ID 和該遙控器不同。

更改本機或遙控器的遙控器 ID。有關詳情，請參閱以下：

- “選擇遙控器 ID (REMOTE ID)” (p.106)

### ● 遙控器設定為 Zone B 操作模式。

將遙控器設定為 Zone A 操作模式。有關詳情，請參閱以下：

- “遙控器部件名稱和功能” (p.14)

## ■ 即使按下“INPUT”也無法選擇所需的輸入源

- 設定了略過某些輸入源的功能。

將所需輸入源的“Input Skip（位於“Setup”選單）設定為“Off”。有關詳情，請參閱以下：

- “設定在操作 INPUT 鍵要略過的輸入源” (p.97)

## ■ 遙控器的 RED/GREEN/YELLOW/BLUE 鍵不工作

- 透過 HDMI 連接到本機的裝置不支援 RED/GREEN/YELLOW/BLUE 鍵的操作。

請使用支援 RED/GREEN/YELLOW/BLUE 鍵操作的裝置。

- 本機遙控器上 RED/GREEN/YELLOW/BLUE 鍵的設定已更改。

將“Remote Color Key”設定（位於“Setup”選單）設定為“Default”。有關詳情，請參閱以下：

- “針對遙控器上的 RED/GREEN/YELLOW/BLUE 鍵設定本機的功能” (p.98)

## 音訊故障

### ■ 無聲音

- 選擇了其他輸入源。

用輸入選擇鍵選擇合適的輸入源。有關詳情，請參閱以下：

- “播放視訊和音樂的基本步驟” (p.46)

- 輸入了本機無法重現的訊號。

本機無法播放某些數位音訊格式。確保訊號是本機能夠播放的類型。有關支援的檔案格式、HDMI 音訊格式或相容解碼格式的詳情，請參閱以下：

- “支援的檔案格式” (p.135)
- “規格” (p.141)

- Zone B 被禁用。

將 Zone 域開關滑到“ZONE B”，然後操作 Zone B。有關詳情，請參閱以下：

- “操作 Zone B” (p.44)

- 連接本機和播放裝置的纜線為不良品。

如果連接沒有問題，請改用其他纜線。

### ■ 無法增加音量

- 最大音量設定過低。

使用“Max Volume”（位於“Setup”選單）調整最大音量。有關詳情，請參閱以下：

- “設定音量的極限值” (p.94)

- 未打開連接至本機輸出插孔的裝置。

打開連接至本機輸出插孔的所有裝置。

## ■ 某個揚聲器沒有聲音

### ● 播放源不包含該聲道的訊號。

若要檢查，請使用“Signal Information”（位於“Option”選單）。有關詳情，請參閱以下：

- “檢查視訊／音訊訊號相關資訊” (p.73)

### ● 當前所選的聲音程式／解碼器未使用揚聲器。

若要檢查，請使用“Test Tone”（位於“Setup”選單）。有關詳情，請參閱以下：

- “輸出測試音調” (p.87)

### ● 已停用揚聲器的音訊輸出。

執行 YPAO 或使用“Configuration”（位於“Setup”選單）更改揚聲器設定。有關詳情，請參閱以下：

- “自動最適化揚聲器設定 (YPAO)” (p.33)
- “設定超低音揚聲器的用途” (p.82)
- “設定前置揚聲器的尺寸” (p.82)
- “設定中央揚聲器的用途及其尺寸” (p.83)
- “設定環繞聲揚聲器的用途及其尺寸” (p.83)
- “設定後置環繞聲揚聲器的用途及其尺寸” (p.84)
- “設定臨場揚聲器的用途及其尺寸” (p.84)

### ● 揚聲器音量設定過低。

執行 YPAO 或使用“Level”（位於“Setup”選單）調整揚聲器音量。有關詳情，請參閱以下：

- “自動最適化揚聲器設定 (YPAO)” (p.33)
- “調整每個揚聲器的音量” (p.86)

### ● 連接本機和揚聲器的揚聲器纜線為不良品。

檢查本機的 SPEAKERS 端子和揚聲器的端子。如果連接沒有問題，請用其他揚聲器纜線替換斷裂的揚聲器纜線。

### ● 揚聲器故障。

若要進行檢查，請改用其他揚聲器。如果使用另一個揚聲器問題仍然存在，則本機可能存在故障。

## ■ 後置環繞聲揚聲器無聲音

### ● “Power Amp Assign” 未設為 “Sur.Back”。

當“Power Amp Assign”（位於“Setup”選單）被設為“Presence”，“BI-AMP”，“Zone B”或“5.1ch”時，無法使用後置環繞聲揚聲器。若要使用後置環繞聲揚聲器，請將“Power Amp Assign”設定為“Sur.Back”。有關詳情，請參閱以下：

- “設定揚聲器系統” (p.82)

## ■ 超低音揚聲器無聲音

### ● 播放源不包含低頻效果 (LFE) 或低頻訊號。

若要檢查，請將“Extra Bass”（位於“Setup”選單）設定為“On”，以從超低音揚聲器輸出前聲道低頻分量。有關詳情，請參閱以下：

- “基本步驟重低音的用途” (p.85)

### ● 已停用超低音揚聲器輸出。

執行 YPAO 或將“Subwoofer”（位於“Setup”選單）設定為“Use”。有關詳情，請參閱以下：

- “自動最適化揚聲器設定 (YPAO)” (p.33)
- “設定超低音揚聲器的用途” (p.82)

### ● 超低音揚聲器的音量太小。

調整超低音揚聲器的音量。

### ● 超低音揚聲器的自動待機功能已將其關閉。

停用超低音揚聲器的自動待機功能或調整其靈敏度電平。

## ■ 使用 HDMI 連接至本機的播放裝置無聲音

- **電視不支援 HDCP (High-bandwidth Digital Content Protection)。**  
參閱電視使用說明書，然後檢查電視規格。
- **連接至 HDMI OUT 插孔的裝置數量超出限制。**  
解除一部分 HDMI 裝置的連接。

## ■ 使用 HDMI 控制時電視無聲音

- **將電視設定為從電視揚聲器輸出音訊。**  
更改電視上的音訊輸出設定，以便從連接至本機的揚聲器輸出電視音訊。
- **不支援 ARC 的電視僅可偷過 HDMI 纜線連接到本機。**  
使用數位光纖纜線進行音訊連接。有關詳情，請參閱以下：  
– “與電視的 HDMI 連接” (p.25)
- **如果使用音訊纜線將電視連接至本機，電視音訊設定與實際連接不相配。**  
使用“TV Audio Input”（位於“Setup”選單）選擇正確的音訊輸入插孔。有關詳情，請參閱以下：  
– “設定用於電視音訊輸入的音訊插孔” (p.89)
- **如果您嘗試使用 ARC，本機或電視停用了 ARC。**  
將“ARC”（位於“Setup”選單中）設為“On”，並在電視上啟用 ARC。有關詳情，請參閱以下：  
– “設定 ARC 的用途” (p.89)

## ■ 只有前置揚聲器播放多聲道音訊

- **播放裝置設定為僅輸出 2 聲道音訊（如 PCM）。**  
若要檢查，請使用“Signal Information”（位於“Option”選單）。如有必要，更改播放裝置上的數位音訊輸出設定。有關詳情，請參閱以下：  
– “檢查視訊／音訊訊號相關資訊” (p.73)

## ■ 可聽見雜訊／嗡嗡聲

- **本機離另一台數位或射頻裝置太近。**  
將本機移到遠離此裝置的地方。
- **連接本機和播放裝置的纜線為不良品。**  
如果連接沒有問題，請改用其他纜線。

## ■ 聲音失真

- **本機音量太大。**  
降低音量。如果“ECO Mode”（位於“Setup”選單）設定為“On”，請將其設定為“Off”。有關詳情，請參閱以下：  
– “設定 eco 模式的用途” (p.95)
- **未打開連接至本機音訊輸出插孔的裝置（如外部功率擴大機）。**  
打開連接至本機音訊輸出插孔的所有裝置。

## 視訊故障

### ■ 無視訊

- **在本機上選擇了其他輸入源。**  
用輸入選擇鍵選擇合適的輸入源。
- **在電視上選擇了其他輸入源。**  
切換電視輸入以顯示來自本機的視訊。
- **從本機輸出的視訊訊號不受電視支援。**  
檢查播放裝置的視訊輸出設定。有關電視支援的視訊訊號資訊，請參閱電視的使用說明書。
- **連接本機和電視（或播放裝置）的纜線為不良品。**  
如果連接沒有問題，請改用其他纜線。

### ■ 使用 HDMI 連接至本機的播放裝置無視訊

- **輸入視訊訊號（解析度）不受本機支援。**  
若要檢查關於當前視訊訊號（解析度）和本機支援的視訊訊號的資訊，參閱以下：
  - “檢查視訊／音訊訊號相關資訊” (p.73)
  - “HDMI 訊號相容性” (p.139)
- **電視不支援 HDCP (High-bandwidth Digital Content Protection)。**  
參閱電視使用說明書，然後檢查電視規格。
- **連接至 HDMI OUT 插孔的裝置數量超出限制。**  
解除一部分 HDMI 裝置的連接。

### ■ 使用播放裝置無影像（內容需要相容 HDCP2.2 的 HDMI 裝置）

- **電視（HDMI 輸入插孔）不支援 HDCP2.2。**  
將本機連接到支援 HDCP2.2 的電視（HDMI 輸入插孔）。（警告訊息可顯示在電視螢幕上。）

### ■ 電視上未顯示本機選單

- **電視未透過 HDMI 連接至本機。**  
僅於使用 HDMI 纜線連接電視時，才能在電視上顯示本機選單。如有必要，請使用 HDMI 纜線連接電視和本機。有關詳情，請參閱以下：
  - “與電視的 HDMI 連接” (p.25)
- **在電視上選擇了其他輸入源。**  
切換電視輸入以顯示來自本機（HDMI OUT 插孔）的視訊。

## FM/AM 廣播故障

### FM 廣播接收訊號微弱或有雜訊

- **存在多路干擾。**  
調整 FM 天線高度或方向，或者放在不同的位置。
- **您所在的位置離 FM 電台發射器太遠。**  
若要選擇單聲道 FM 電台接收，應將“FM Mode”（位於“Option”選單）設為“Monaural”。或使用室外 FM 天線。有關“FM Mode”的詳情，參閱以下：
  - “在用於 FM 廣播接收的立體聲與單聲道之間切換” (p.74)

### AM 廣播接收訊號微弱或有雜訊

- **雜訊可能是由螢光燈、引擎、調溫器或其他電氣設備引起的。**  
很難完全消除雜訊。使用室外 AM 天線可能會減少雜訊。

### 無法自動選擇廣播電台

- **您所在的位置離 FM 電台發射器太遠。**  
手動選擇電台。或使用室外天線。建議使用靈敏的多元天線。有關手動選擇電台的詳情，參閱以下：
  - “選擇接收頻率” (p.51)
- **AM 廣播訊號微弱。**  
調整 AM 天線方向。手動選擇電台。使用室外 AM 天線。有關手動選擇電台的詳情，參閱以下：
  - “選擇接收頻率” (p.51)

### 無法登錄 AM 廣播電台為預設電台

- **已使用自動預設。**  
自動預設僅用於登錄 FM 廣播電台。手動登錄 AM 廣播電台。有關詳情，請參閱以下：
  - “手動登錄廣播電台” (p.53)

## USB 故障

### 本機不檢測 USB 裝置

- **未將 USB 裝置牢固地連接至 USB 插孔。**  
關閉本機，重新連接 USB 裝置，然後再次打開本機。
- **USB 裝置的檔案系統非 FAT16 或 FAT32。**  
使用 FAT16 或 FAT32 格式的 USB 裝置。

### 無法查看 USB 裝置中的資料夾和檔案

- **USB 裝置內的數據被加密保護。**  
使用無加密功能的 USB 裝置。

### 本機未對 USB 裝置的檔案進行連續播放

- **當本機在播放期間偵測到一系列不支援的檔案時，播放自動停止。**  
請勿在用於播放的資料夾中儲存不支援的檔案（如影像和隱藏檔案）。



## 網絡故障

### ■ 網絡功能不起作用

#### ● 未正確取得網絡參數 (IP 位址)。

啟用路由器上的 DHCP 伺服器功能，並將本機上的“DHCP”（位於“Setup”選單）設定為“On”。如果您想要手動配置網絡參數，請在您的網絡中檢查所使用的 IP 位址未被其他網絡使用。有關詳情，請參閱以下：

- “自動設定網絡參數 (DHCP)” (p.99)
- “手動設定網絡參數” (p.100)

#### ● 本機不支援 IPv6 網絡。

連接 IPv4 網絡。

### ■ 本機無法透過無線路由器 (存取點) 連接到網路

#### ● 無線路由器 (存取點) 關閉。

開啟無線路由器。

#### ● 本機和無線路由器 (存取點) 相距太遠。

將本機和無線路由器 (存取點) 靠近彼此。

#### ● 本機和無線路由器 (存取點) 之間有障礙物。

將本機和無線路由器 (存取點) 移動到彼此之間沒有障礙物的地方。

#### ● 無線路由器 (存取點) 設為使用無線通道 14。

將無線路由器 (存取點) 的設定變更為使用無線通道 1 至 13 中的一個。

### ■ 未發現無線網絡

#### ● 鄰近的微波爐或其他無線設備可能會干擾無線通訊。

關閉這些設備。

#### ● 網路存取受到無線路由器 (存取點) 的防火牆設定限制。

檢查無線路由器 (存取點) 的防火牆設定。

### ■ 本機未偵測到媒體伺服器 (電腦/NAS)

#### ● 媒體分享設定不正確。

配置分享設定，並選擇本機作為分享音樂內容的裝置。有關詳情，請參閱以下：

- “媒體伺服器 (電腦/NAS) 上的媒體分享設定” (p.59)

#### ● 部分安裝在媒體伺服器上的防毒軟體會阻止本機存取您的媒體伺服器。

檢查您的媒體伺服器上所安裝的防毒軟體的設定。

#### ● 本機和媒體伺服器不在同一個網絡。

檢查網絡連接和路由器設定，然後將本機和媒體伺服器連接到同一個網絡。

#### ● 本機上的 MAC 位址過濾已啟用。

在“MAC Address Filter”（位於“Setup”選單）停用 MAC 位址過濾或指定您的媒體伺服器的 MAC 位址，以允許其存取本機。有關詳情，請參閱以下：

- “設定 MAC 位址過濾” (p.100)

### ■ 無法閱覽或播放媒體伺服器 (電腦/NAS) 中的檔案

#### ● 該檔案不受本機或媒體伺服器支援。

使用本機和媒體伺服器都支援的檔案格式。有關本機支援的檔案格式資訊，請參閱以下：

- “支援的檔案格式” (p.135)

## ■ 無法播放網路廣播

- **所選的網路廣播電台目前無法使用。**

廣播電台的網路可能有問題或該服務可能已停止。請稍後再嘗試該電台或選擇其他電台。
- **所選的網路廣播電台目前為中斷播送狀態。**

部分網路廣播電台在一天中的特定時段會中斷播送。請稍後再嘗試該電台或選擇其他電台。
- **網路存取受到您的網路裝置的防火牆設定（如路由器）限制。**

請檢查您的網路裝置的防火牆設定。網路廣播僅能在其通過每個廣播電台所指定的端口時才能播放。端口號碼依廣播電台而異。

## ■ 使用 AirPlay 時，iPhone 無法識別本機

- **本機連接至多 SSID 路由器。**

存取本機可能受路由器上的網路隔離功能限制。將 iPhone 連接至可存取本機的 SSID。（將其連接到列表最上面的主 SSID。）

## ■ 行動裝置專用應用程式未偵測到本機

- **本機和行動裝置不在同一個網路。**

檢查網路連接和路由器設定，然後將本機和行動裝置連接到同一個網路。
- **本機上的 MAC 位址過濾已啟用。**

在“MAC Address Filter”（位於“Setup”選單）停用 MAC 位址過濾或指定您的行動裝置的 MAC 位址，以允許其存取本機。有關詳情，請參閱以下：  
– “設定 MAC 位址過濾” (p.100)
- **本機連接至多 SSID 路由器。**

存取本機可能受路由器上的網路隔離功能限制。將 iPhone 連接至可存取本機的 SSID。（將其連接到列表最上面的主 SSID。）

## ■ 網路更新韌體失敗

- **根據網路狀態，有可能無法更新。**

請再次透過網路更新韌體，或使用 USB 記憶裝置更新韌體。有關詳情，請參閱以下：  
– “透過網路更新韌體” (p.102)

## Bluetooth®故障

### ■ 無法建立 Bluetooth®連接

- **已停用本機的 Bluetooth 連接功能。**

啟用 Bluetooth 功能。有關詳情，請參閱以下：

  - “設定 Bluetooth®的用途” (p.103)
- **已有其他 Bluetooth 裝置連接到本機。**

終止當前的 Bluetooth 連接，然後建立一個新的連接。有關詳情，請參閱以下：

  - “在本機上播放 Bluetooth®裝置的音樂” (p.56)
- **本機和 Bluetooth 裝置相距太遠。**

將 Bluetooth 裝置移至本機附近。
- **附近有輸出 2.4 GHz 頻帶訊號的裝置（如微波爐和無線 LAN）。**

移動本機和 Bluetooth 裝置使其遠離這些裝置。
- **Bluetooth 裝置不支援 A2DP。**

使用支援 A2DP 的 Bluetooth 裝置。
- **由於某些原因，登錄在 Bluetooth 裝置上的連接資訊無法正常運作。**

刪除 Bluetooth 裝置上的連接資訊，然後在 Bluetooth 裝置和本機之間再次建立一個新的連接。有關詳情，請參閱以下：

  - “在本機上播放 Bluetooth®裝置的音樂” (p.56)

### ■ 無聲音，或用 Bluetooth®連接播放過程中聲音中斷

- **Bluetooth 裝置的音量設定過低。**

調高 Bluetooth 裝置的音量。
- **Bluetooth 裝置未設定將音訊訊號發送到本機。**

將 Bluetooth 裝置的音訊輸出切換到本機。
- **Bluetooth 連接已終止。**

再次建立 Bluetooth 裝置和本機之間的 Bluetooth 連接。有關詳情，請參閱以下：

  - “在本機上播放 Bluetooth®裝置的音樂” (p.56)
- **本機和 Bluetooth 裝置相距太遠。**

將 Bluetooth 裝置移至本機附近。
- **附近有輸出 2.4 GHz 頻帶訊號的裝置（如微波爐和無線 LAN）。**

移動本機和 Bluetooth 裝置使其遠離這些裝置。

## 前方顯示螢幕的錯誤指示

### 前方顯示螢幕的錯誤指示

前方顯示螢幕指示錯誤訊息時，請參閱下表。

訊息	原因	解決措施
<b>Access denied</b>	存取媒體伺服器（電腦／NAS）被拒絕。	配置分享設定，並選擇本機作為分享音樂內容的裝置。有關詳情，請參閱以下： <ul style="list-style-type: none"><li>“媒體伺服器（電腦／NAS）上的媒體分享設定” (p.59)</li></ul>
<b>Access error</b>	本機無法存取 USB 裝置。	關閉本機，然後重新連接 USB 裝置。如果問題仍然存在，請嘗試其他 USB 裝置。
	從網絡到本機的訊號通路存在問題。	確保您的路由器和數據機已開啟，並檢查本機和路由器（或集線器）之間的連接。有關詳情，請參閱以下： <ul style="list-style-type: none"><li>“連接網絡纜線（有線連接）” (p.29)</li><li>“準備無線天線（無線連接）” (p.30)</li></ul>
<b>Check SP Wires</b>	揚聲器纜線短路。	將纜線的裸線牢固地捻在一起，然後正確連接至本機和揚聲器。有關詳情，請參閱以下： <ul style="list-style-type: none"><li>“連接揚聲器” (p.17)</li></ul>
<b>Internal Error</b>	發生了內部錯誤。	請聯繫離您最近的 Yamaha 授權經銷商或服務中心。
<b>No content</b>	所選資料夾中沒有可播放的檔案。	選擇包含本機支援的檔案的資料夾。
<b>No device</b>	本機無法檢測到 USB 裝置。	關閉本機，然後重新連接 USB 裝置。如果問題仍然存在，請嘗試其他 USB 裝置。
<b>Not connected</b>	網絡纜線未連接。	請正確連接網絡纜線。
	未發現無線路由器（存取點）。	確認無線路由器（存取點）已開啟。
<b>Please wait</b>	本機正準備連接到網路。	請稍待片刻，直到此訊息消失。如果此訊息出現 3 分鐘以上，請關閉本機，然後重新開啟。
<b>RemID Mismatch</b>	本機的遙控器 ID 和該遙控器不同。	更改本機或遙控器的遙控器 ID。有關詳情，請參閱以下： <ul style="list-style-type: none"><li>“選擇遙控器 ID (REMOTE ID)” (p.106)</li></ul>
<b>Unable to play</b>	由於某種原因，本機無法播放儲存在 iPhone 上的歌曲。	請檢查歌曲資料。如果 iPhone 本身無法播放該歌曲，表示歌曲資料或儲存區域可能有故障。
	由於某種原因，本機無法播放儲存在媒體伺服器（電腦／NAS）上的歌曲。	確保檔案是本機能夠播放的類型。如果為本機支援的檔案格式，卻仍然無法播放任何檔案，可能係因網絡負荷過大而影響網速。有關本機支援的格式資訊，請參閱以下： <ul style="list-style-type: none"><li>“支援的檔案格式” (p.135)</li></ul>
<b>USB Overloaded</b>	USB 裝置發生過電流。	關閉本機，然後重新連接 USB 裝置。如果問題仍然存在，請嘗試其他 USB 裝置。

訊息	原因	解決措施
<b>Version error</b>	韌體更新失敗。	請再次更新韌體。有關詳情，請參閱以下： <ul style="list-style-type: none"> <li>▪ “更新韌體 (UPDATE)” (p.109)</li> <li>▪ “透過網絡更新本機的韌體” (p.123)</li> </ul>
<b>Update failed.</b>	韌體更新失敗。	按 <b>STRAIGHT</b> 並選擇一種韌體更新方式，然後按 <b>INFO</b> 再次更新韌體。有關詳情，請參閱以下： <ul style="list-style-type: none"> <li>▪ “更新韌體 (UPDATE)” (p.109)</li> <li>▪ “透過網絡更新本機的韌體” (p.123)</li> </ul>
<b>FILE NOT READY</b>	韌體更新的準備尚未完成。	再次更新韌體之前等待少許時間。

# 附錄

## 透過網絡更新本機的韌體

### 韌體更新

必要時會發佈提供附加功能或產品改良的新韌體。如果本機連接到網路，可透過網絡下載新韌體。當韌體更新就緒時，按下 **SETUP** 後出現以下訊息。

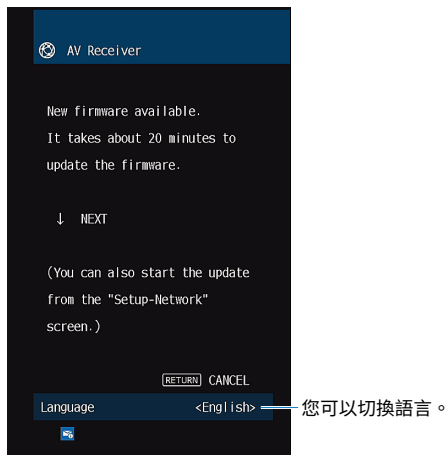

有關韌體更新的詳情，參閱以下：

- “透過網絡更新本機的韌體” (p.123)

#### 注意事項

- 韌體更新過程中請勿操作本機或解除電源線或網線。如果韌體更新中斷，可能本機有故障。在這種狀況下，請聯繫距離您最近的 Yamaha 授權經銷商或服務中心以申請維修。

#### 註

- 當韌體更新就緒時，前方顯示螢幕上的韌體更新指示燈會亮起。當網絡連接速度過慢或稍後的韌體更新可用時，該指示燈可能不會亮起。
- 韌體更新需要約 20 分鐘或以上。
- 視網絡連接的狀況而定，可能無法獲得該訊息或者點亮前方顯示螢幕上的韌體更新指示燈。在這種情況下，請使用 USB 記憶裝置更新韌體。有關詳情，請參閱以下：
  - “更新韌體 (UPDATE)” (p.109)
- 有關韌體更新的詳情，請造訪 Yamaha 網站。

## 透過網絡更新本機的韌體

確認按 **SETUP** 後顯示的螢幕描述，並開始韌體更新。

### 1 閱讀螢幕上的說明，然後按下游標鍵。

會出現下面的螢幕。

### 2 若要開始韌體更新，請按 **ENTER**。

螢幕上的顯示會關閉。

### 3 如果 “**UPDATE SUCCESS PLEASE POWER OFF!**” 出現在前方顯示螢幕上，請按前面板上的 **⏻**（電源）。

韌體更新已完成。

#### 註

- 韌體更新需要約 20 分鐘或以上。
- 視網絡連接的狀況而定，可能無法獲得該訊息或者點亮前方顯示螢幕上的韌體更新指示燈。在這種情況下，請使用 USB 記憶裝置更新韌體。有關使用 USB 記憶體裝置的詳情，參閱以下：
  - “更新韌體 (UPDATE)” (p.109)
- 有關更新的詳情，請造訪 Yamaha 網站。
- 如果您想要在關閉本機時進行更新，不要按 **ENTER**，而是用步驟 2 中的下游標鍵遵循螢幕說明。當您關閉本機時，會顯示要求您確認韌體更新的螢幕，並按 **ENTER** 以開始韌體更新。韌體更新完成後，本機將自動關閉。
- 如果要在關閉本機時進行更新，參閱以下說明和補充說明。
  - 可以透過按前面板上的 **INFO** 開始韌體更新。
  - 如果確認韌體更新的螢幕顯示後經過兩分鐘，本機將自動關閉而不執行韌體更新。
  - 若要取消韌體更新過程，請按 **RETURN**，本機將關閉。
  - 如果使用 AV CONTROLLER 或 MusicCast CONTROLLER 關閉本機，本機會關閉而不執行韌體更新。

## 選擇無線網絡連接方式

根據您的網絡環境選擇無線連接方式。

### 註

- 如果您的路由器不支援 DHCP，或您想要手動配置網絡參數時，需配置網絡設定。有關詳情，請參閱以下：
  - “手動設定網絡參數” (p.100)
- 當本機新增至 MusicCast 網絡時，可同時配置網絡設定。如果您使用 MusicCast，推薦本方法。有關詳情，請參閱以下：
  - “將本機新增至 MusicCast 網絡” (p.37)

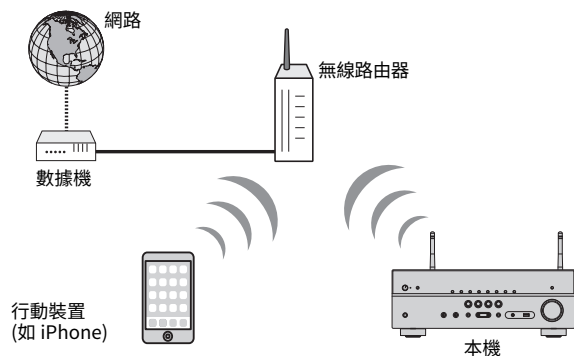

- 1 按 **⏻** (收音擴大機電源) 打開本機。
- 2 打開電視，然後切換電視輸入以顯示來自本機的視訊 (**HDMI OUT** 插孔)。
- 3 按 **SETUP**。
- 4 使用游標鍵選擇 **“Network”**，然後按 **ENTER**。
- 5 使用游標鍵選擇 **“Network Connection”**，然後按 **ENTER**。

可使用下列連接方式。

- “使用 WPS 按鈕設置無線連接” (p.125)
- “使用 iOS 裝置設置無線連接” (p.125)
- “透過從可用存取點列表選擇設置無線連接” (p.126)
- “手動設定無線連接” (p.127)
- “使用 WPS PIN 碼設置無線連接” (p.128)



## 使用 WPS 按鈕設置無線連接

只要一推 WPS 按鈕，即可輕鬆地設置無線連接。

### 設定選單

“Network” > “Network Connection”

**1** 使用游標鍵選擇“Wireless(Wi-Fi)”，然後按 ENTER。

**2** 使用游標鍵選擇“WPS Button”，然後按 ENTER。

**3** 閱讀螢幕描述並按無線路由器（存取點）上的 WPS 按鈕。

當連接過程完成時，“Completed”會出現在前方顯示螢幕上。

這樣就完成了網絡設定。

### 註

- 本機不可使用 WEP 作為加密方法連接至無線路由器（存取點）。在這種情況下，請使用其他連接方式。
- 您可使用前面板上的 INFO (WPS)。按住 INFO (WPS) 數秒設置無線連接，然後前方顯示螢幕上出現“Press WPS button on Access Point”，按 WPS 按鈕。

### 關於 WPS

- WPS (Wi-Fi 保護設置) 是由 Wi-Fi 聯盟制定的一種標準，可輕易地建立無線家庭網絡。

## 使用 iOS 裝置設置無線連接

透過套用 iOS 裝置 (iPhone / iPad / iPod touch) 上的連接設定，您可以設置無線連接。

進行設定之前，請確認您的 iOS 裝置已連接到無線路由器。

### 註

- 該過程將恢復到如下的原廠設定。
  - 網絡設定
  - Bluetooth 設定
  - 登錄為捷徑的 USB 和網絡項目
  - 登錄到“我的最愛”的網絡廣播電台
  - 網絡服務的帳戶資訊
- 您需使用 iOS 7 或更新版本的 iOS 裝置。(以下程序為 iOS 10 的設置範例)
- 如果您的無線路由器 (存取點) 的安全方式為 WEP，此配置無法運作。在這種情況下，請使用其他連接方式。

### 設定選單

“Network” > “Network Connection”

**1** 使用游標鍵選擇“Wireless(Wi-Fi)”，然後按 ENTER。

**2** 使用游標鍵選擇“WAC(iOS)”，然後按 ENTER。

**3** 閱讀螢幕上的說明，然後按 ENTER。

### 註

當您使用有線網絡連接時，螢幕上會顯示警告訊息。從本機解除網絡纜線，然後按 ENTER。

**4** 在 iOS 裝置上，選擇本機作為 Wi-Fi 螢幕的 AirPlay 揚聲器。

### iOS 10 (英文版範例)



## 5 選擇您想要和本機分享設定的網絡（存取點）。



當分享過程完成後，本機會自動連接到所選的網絡（存取點），且“Completed”會出現在前方顯示螢幕上。

如果出現“Not shared”或“Not connected”，按 ENTER 從步驟 1 重複或嘗試其它連接方式。

## 6 按 SETUP。

這樣就完成了網絡設定。

## 透過從可用存取點列表選擇設置無線連接

您可從本機發現的無線 LAN 路由器（存取點）列表選擇一個存取點來設置無線連接。您需要手動輸入安全密鑰。

### 設定選單

“Network” > “Network Connection”

- 1 使用游標鍵選擇“Wireless(Wi-Fi)”，然後按 ENTER。
- 2 使用游標鍵選擇“Access Point Scan”，然後按 ENTER。

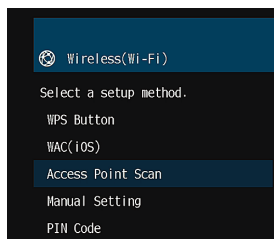

在搜尋存取點後，可用的存取點列表會出現在電視上。

- 3 使用游標鍵選擇所需的存取點，然後按 ENTER。

電視上會出現無線連接設定的畫面。

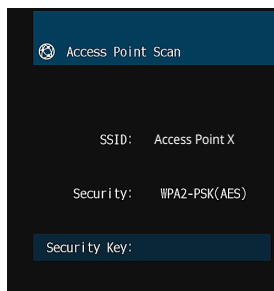

- 4 按 ENTER。

會出現編輯畫面。

## 5 使用游標鍵和 ENTER 鍵輸入安全密鑰。

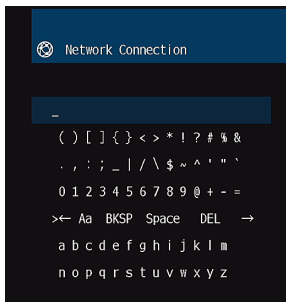

## 6 當完成鍵入密鑰時，使用游標鍵選擇“OK”並按 ENTER。

電視上會出現先前的無線連接設定的畫面。

## 7 使用游標鍵選擇“Connect”並按 ENTER 以開始連接過程。

當連接過程完成時，“Completed”會出現在電視螢幕上。

如果出現“Not connected”，從步驟 3 重複或嘗試其它連接方式。

## 8 按 SETUP。

這樣就完成了網絡設定。

## 手動設定無線連接

您可透過手動輸入必要的資訊來設置無線連接。您需要為您的網絡設置 SSID（網絡名稱）、加密方式和安全密鑰。

### 設定選單

“Network” > “Network Connection”

### 1 使用游標鍵選擇“Wireless(Wi-Fi)”，然後按 ENTER。

### 2 使用游標鍵選擇“Manual Setting”，然後按 ENTER。

會出現手動設定的畫面。

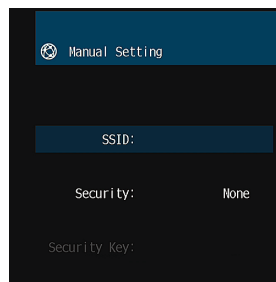

### 3 使用游標鍵選擇“SSID”，然後按 ENTER。

會出現編輯畫面。

### 4 使用游標鍵和 ENTER 輸入存取點的 SSID。

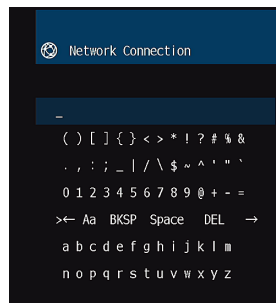

### 5 當完成鍵入密鑰時，使用游標鍵選擇“OK”並按 ENTER。

電視上會出現先前的手動設定的畫面。

## 6 使用游標鍵選擇“Security”並選擇加密方式。

選擇

None, WEP, WPA-PSK(AES), Mixed Mode

**註**

如果選擇“None”，連接可能是不安全的，因為通訊方式為不加密。

## 7 使用游標鍵選擇“Security Key”，然後按 ENTER。

會出現編輯畫面。

**註**

如果在步驟 6 中選擇“None”，此項目無法使用。

## 8 使用游標鍵和 ENTER 鍵輸入安全密鑰。

## 9 當完成鍵入密鑰時，使用游標鍵選擇“OK”並按 ENTER。

電視上會出現先前的手動設定的畫面。

## 10 使用游標鍵選擇“Connect”並按 ENTER 以開始連接過程。

當連接過程完成時，“Completed”會出現在電視螢幕上。

如果出現“Not connected”，請檢查所有資訊是否都輸入正確，然後從步驟 3 重複。

## 11 按 SETUP。

這樣就完成了網絡設定。

## 使用 WPS PIN 碼設置無線連接

您可透過將本機的 PIN 碼輸入到無線路由器（存取點）來設置無線連接。如果無線路由器（存取點）支援 WPS PIN 碼方式，則可使用這種連接方式。

**設定選單**

“Network” > “Network Connection”

### 1 使用游標鍵選擇“Wireless(Wi-Fi)”，然後按 ENTER。

### 2 使用游標鍵選擇“PIN Code”，然後按 ENTER。

可用的存取點列表會出現在電視螢幕上。

### 3 使用游標鍵選擇所需的存取點，然後按 ENTER。

本機的 PIN 碼會出現在電視螢幕上。

### 4 將本機的 PIN 碼輸入到無線路由器（存取點）。

有關設定的詳情，請參閱無線路由器（存取點）的使用說明書。

### 5 按 ENTER 開始連接過程。

當連接過程完成時，“Completed”會出現在電視螢幕上。

如果出現“Not connected”，從步驟 3 重複或嘗試其它連接方式。

### 6 按 SETUP。

這樣就完成了網絡設定。

## 視訊／音訊插孔

### HDMI 插孔

通過單個插孔傳輸數位視訊和數位音訊。使用 HDMI 纜線。



#### 註

- 使用 19 插腳的 HDMI 纜線（附有 HDMI 標記）。建議使用長度小於 5.0m 的纜線，以防訊號品質降低。
- 本機的 HDMI 插孔支援 HDMI 控制、Audio Return Channel (ARC) 以及 3D 和 4K Ultra HD 超高清視訊傳輸（透過輸出）功能。
- 使用附有乙太網的特級高速 HDMI 纜線或特級高速纜線，可享受 3D 或 4K 超高清視訊。

## 視訊插孔

### VIDEO 插孔

傳輸類比視訊訊號。使用視訊插腳纜線。



## 音訊插孔

### 光纖插孔

傳輸數位音訊訊號。使用數位光纖纜線。如果纜線尖頭有保護蓋，在使用纜線之前請將其取下。



### COAXIAL 插孔

傳輸數位音訊訊號。使用數位同軸纜線。



### AUDIO 插孔

傳輸類比立體聲音訊訊號。

#### （立體聲 L/R 插孔）

使用立體聲插腳纜線（RCA cable）。



#### （立體聲迷你插孔）

使用立體聲迷你插頭纜線。



## 使用臨場揚聲器

### 臨場揚聲器佈置

以下三個佈置類型可用於臨場揚聲器。請選擇一種適合您的聆聽環境的佈置類型。

- Front Height
- Overhead
- Dolby Enabled SP

#### 註

- 所有佈置類型都能享受 Dolby Atmos、DTS:X 或 CINEMA DSP 3D。
- 當使用臨場揚聲器時，自動最佳化揚聲器設定 (YPAO) 之前配置 “Layout” 設定 (位於 “Setup” 選單中)。有關詳情，請參閱以下：
  - “設定臨場揚聲器的佈置” (p.85)

### 將臨場揚聲器安裝在前部高度位置

將臨場揚聲器安裝在前壁 (前部高度) 上。

安裝於此處可產生與上下左右的聲音空間完美連結的自然音場，以及強而有力的聲音廣度。

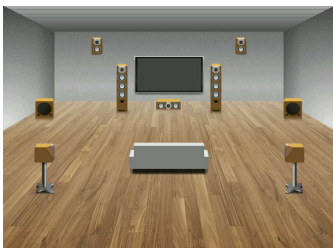

### 將臨場揚聲器安裝在頭頂上方位置

將臨場揚聲器安裝在聆聽位置上方 (頭頂上方) 的天花板。

安裝於此處可產生逼真的頭頂上方音效和音場，有效地與前後聲音空間進行完美的連結。

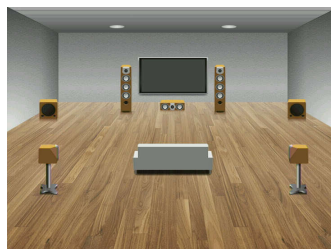
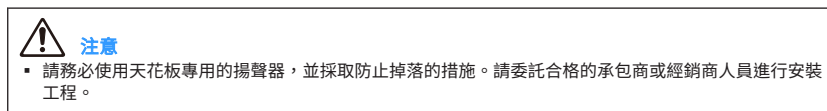

#### 註

在將揚聲器安裝到天花板時，請將其安裝在聆聽位置的正上方，或是前置揚聲器延伸線與聆聽位置之間的天花板上。

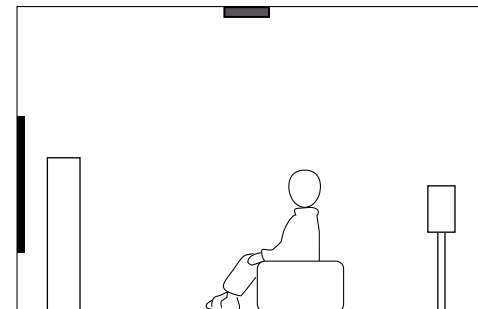
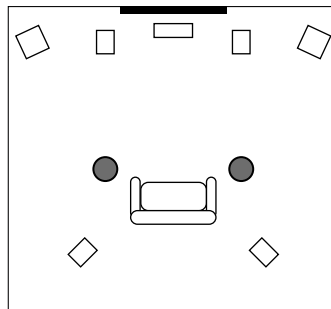

## 使用 Dolby Enabled 揚聲器作為臨場揚聲器

使用 Dolby Enabled 揚聲器作為臨場揚聲器。

Dolby Enabled 揚聲器會利用從天花板反射的聲音，讓您享受到只有將傳統型揚聲器放置到天花板所擁有之揚聲器臨空而降的聲音。

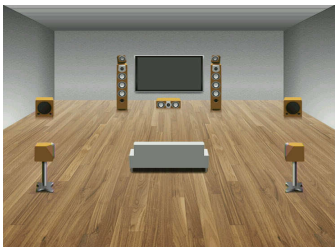

### 註

- 將 Dolby Enabled 揚聲器放在傳統前置揚聲器的頂部或附近。
- Dolby Enabled 揚聲器裝置可以被整合到傳統的揚聲器。有關詳情，請參閱 Dolby Enabled 揚聲器的使用說明書。

## 音訊資訊的名詞解釋

### 音訊解碼格式的名詞解釋

此為本說明書中所使用的音訊解碼格式相關技術用語名詞解釋。

#### Dolby Atmos

首次導入影院系統，Dolby Atmos 將帶給您震撼且具深度的家庭影院體驗。Dolby Atmos 是一種具有適應性和可擴展性的聲音物件，根據產生獨立聲音（或聲音物件）的音訊格式，播放時能在整個三維空間的聆聽空間精確地定位並動態化移動。Dolby Atmos 的一個關鍵因素是在聽眾頭頂上方引入一個高度平面。

#### Dolby Atmos 系統

Dolby Atmos 內容會經由藍光光碟、可下載的檔案和串流媒體上的 Dolby Digital Plus 或 Dolby TrueHD，傳送至具有 Dolby Atmos 功能的 AV 收音擴大機。Dolby Atmos 的數據流包含可在房間內描述聲音定位的特殊元資料。此聲音物件的音訊資料由 Dolby Atmos 的 AV 收音擴大機解碼後，會進行縮放，以在各種規模及配置的家庭影院揚聲器系統實現最佳的播放。

#### Dolby Digital

Dolby Digital 是壓縮的數位音訊格式，由 Dolby Laboratories, Inc. 開發，支援 5.1 聲道音訊。此技術用於大部分 DVD 光碟的音訊。

#### Dolby Digital Plus

Dolby Digital Plus 是由 Dolby Laboratories, Inc. 開發的壓縮數位音訊格式，支援 7.1 聲道音訊。Dolby Digital Plus 仍與支援 DTS Digital 的現有多聲道音訊系統完全相容。該技術用於網際網路上的音訊串流服務和 BD（藍光光碟）上的音訊。

#### Dolby Surround

Dolby surround 是下一代的環繞音效技術，智能性地混和了立體聲；5.1 和 7.1 內容，用於在環繞聲揚聲器系統進行播放。Dolby surround 相容於傳統的揚聲器配置，以及具有 Dolby Atmos 功能的播放系統，此種系統採用了具有 Dolby 揚聲器技術的吸頂揚聲器或產品。

#### Dolby TrueHD

Dolby TrueHD 是由 Dolby Laboratories, Inc. 所開發的一種先進無損音訊格式，提供如錄音室母帶品質般的高清家庭影院體驗。Dolby TrueHD 最多可同時承載 8 個 96 kHz/24 位元音訊的聲道（最多 6 個 192 kHz/24 位元音訊的聲道）。此技術用於大部分 BD（Blu-ray Disc）的音訊。

#### DTS 96/24

DTS 96/24 是壓縮的數位音訊格式，支援 5.1 聲道音訊和 96 kHz/24 位元音訊。此格式仍與支援 DTS Digital Surround 的現有多聲道音訊系統完全相容。此技術用於音樂 DVD 等媒體。

#### DTS 對話控制

DTS 對話控制可讓您提高對話感度。此功能在吵雜的環境中非常實用，可使對話更清晰易懂。對有聽力障礙的人也可能派上用場。因內容創建者可能會在混合聲中使此功能無效，故 DTS 對話控制功能並非隨時可使用，敬請注意。若您更新 AVR，可能會在 DTS 對話控制增加更多功能，或增加功能的範圍，敬請注意。

#### DTS Digital Surround

DTS Digital Surround 是壓縮的數位音訊格式，由 DTS, Inc. 開發，支援 5.1 聲道音訊。此技術用於大部分 DVD 光碟的音訊。

#### DTS-ES

DTS-ES 透過使用 DTS-ES 錄製的 5.1 聲道音源共建立了 6.1 聲道音訊。此解碼器將後環繞聲音音源添加到原來的 5.1 聲道。在 DTS-ES Matrix 6.1 格式中，後環繞聲音音源是在環繞聲聲道中錄製；而在 DTS-ES Discrete 6.1 格式中，是錄製分散的後環繞聲聲道。

#### DTS Express

DTS Express 是壓縮的數位音訊格式，支援 5.1 聲道音訊和高於 DTS Digital Surround 格式的壓縮率，由 DTS, Inc. 開發。此項技術旨在用於網路上的音訊流服務以及 BD（Blu-ray Disc）上的輔助音訊。

#### DTS-HD High Resolution Audio

DTS-HD High Resolution Audio 是壓縮的數位音訊格式，由 DTS, Inc. 開發，支援 7.1 聲道音訊和 96 kHz/24 位元音訊。DTS-HD High Resolution Audio 仍然完全相容現有的支援 DTS Digital Surround 的多聲道音訊系統。此技術用於大部分 BD（Blu-ray Disc）的音訊。

#### DTS-HD Master Audio

DTS-HD Master Audio 是由 DTS, Inc. 開發的一種先進無損音訊格式，提供如錄音室母帶品質般的高清家庭影院體驗。DTS-HD Master Audio 最多可同時承載 8 個 96 kHz/24 位元音訊的聲道（最多 6 個 192 kHz/24 位元音訊的聲道）。此技術用於大部分 BD（Blu-ray Disc）的音訊。

#### DTS Neo : 6

DTS Neo : 6 可從 2 聲道音源進行 6 聲道播放。有兩種可用模式：用於音樂音源的“音樂模式”和用於電影音源的“電影模式”。該技術提供分散的全頻寬矩陣環繞聲道。

#### DTS:X

DTS:X 衍生自 DTS，是次世代的聲音物件為基礎的多維音訊。從聲道傾洩而出，DTS:X 所傳達的聲音會流暢地移動，創造出難以置信的豐沛、真實而又身歷其境的音境，讓觀眾受到前方、後方、兩側及上方而來的籠罩，享受前所未有的精確音效。DTS:X 所具有的功能可自動將音訊調適至最適合聆聽空間的揚聲器配置，從電視機內建的揚聲器到家庭環繞聲影院系統，以及到商業影院所使用的十幾台甚至更多台的揚聲器，均無所不能。詳情請參閱 [www.dts.com/dtsx](http://www.dts.com/dtsx)

#### DSD (Direct Stream Digital)

DSD (Direct Stream Digital) 技術用於在數位儲存媒體（如 SACD（Super Audio CDs））上儲存音訊訊號。訊號是以高頻取樣率被儲存（如 11.2 MHz）。最高頻率響應等於或高於 100 kHz，動態範圍為 120 dB。此技術提供的音質高於用於 CD 的技術所提供的音質。

#### FLAC

FLAC 是一種用於無損音訊數據壓縮的檔案格式。FLAC 的壓縮率比有損壓縮音訊格式差，但可提供更高的音訊品質。

#### MPEG

MPEG 所使用的一種壓縮數位音訊格式。此壓縮方式利用心理聲學技術實現了高壓縮率。據報導，此壓縮方式能夠在保持特定水準音質的情況下，將數據量壓縮為約原來的 1/10。



## MPEG-4 AAC

MPEG-4 音訊標準。由於其可以在保持優於 MP3 音質的情況下高度壓縮數據，因此可用於手機，可攜式音訊播放機以及網路的音訊流服務。

## Neural:X

Neural:X 衍生自 DTS，是下混音/上混音和空間重映射的最新技術。其建立在 DTS:X 之中，提供 Neural:X 編碼的上混音和非編碼的(PCM)數據。Neural:X 可在 DTS:X 為 AVRs 和 Sound Bars 產生多達 11.x 的聲道。

## PCM (Pulse Code Modulation)

PCM 是一種訊號格式，在此格式下可對類比音訊訊號進行數位化，錄製和傳輸。此技術是所有其他音訊格式的基礎。此技術作為一種稱為“線性 PCM”的無損音訊格式用於各種媒體（包括 CD）的音訊。

## 取樣頻率／量化位元

當類比音訊訊號被數位化時，取樣頻率和量化位元會顯示資訊的數量。其數值的註記如下範例：“48 kHz／24-bit”。

- 取樣頻率  
取樣頻率（每秒對訊號取樣的次數）稱為取樣率。取樣頻率越高，可播放的頻率範圍就越大。
- 量化位元  
量化位元的數字表示將聲音電平轉化為數字值時的準確度。量化位元數越大，聲音電平的表達就越準確。

## WAV

Windows 標準音訊檔案格式，其定義記錄透過轉換音訊訊號獲得的數位數據的方法。原廠設定為使用 PCM 方式（無壓縮），但您也可以使用其他壓縮方式。

## WMA (Windows Media Audio)

Microsoft Corporation 開發的壓縮數位音訊格式之一。此壓縮方式利用心理聲學技術實現了高壓縮率。據報導，此壓縮方式能夠在保持特定水準音質的情況下，將數據量壓縮為約原來的 1/20。

## 音訊解碼格式以外的音訊資訊的名詞解釋

此為本說明書中所使用的音訊資訊相關技術用語名詞解釋。

### 雙放大器連接（雙功放）

雙放大器連接是一個揚聲器使用兩個放大器。當您使用雙放大器連接時，本機會在附有分離放大器的揚聲器驅動高音揚聲器和低音揚聲器。因此，高音揚聲器和低音揚聲器可提供無干擾的清晰音訊訊號。

### LFE (Low Frequency Effects) 0.1 channel

此聲道重現低頻低音訊號，頻率範圍 20 Hz~120 Hz。利用 Dolby Digital 或 DTS 將此聲道添加到所有頻段的聲道，以增強低頻音訊效果。此聲道標記為 0.1，這是因為其被限制為只有低頻音訊。

### Lip sync

由於增加視訊訊號容量導致訊號處理變得更複雜，因此視訊輸出有時滯後於音訊輸出。Lip sync 是一種用於自動糾正文音訊和視訊輸出之間的時間差異的技術。

## HDMI 和視訊資訊的名詞解釋

此為本說明書中所使用的 HDMI 和視訊資訊相關技術用語名詞解釋。

### 複合視訊訊號

利用複合視訊訊號系統，結合顏色，亮度和同步數據訊號，並以一條纜線進行傳輸。

### Deep Color

Deep Color 是 HDMI 規格支援的技術。Deep Color 增加了在 RGB 或 YCbCr 色彩空間定義範圍內的可用顏色數量。傳統的顏色系統使用 8 位元處理顏色。Deep Color 使用 10, 12 或 16 位元處理顏色。此技術使 HDTV 和其他顯示器從數百萬種顏色增加到數十億種顏色，並消除螢幕上的色帶問題，獲得更加光滑的色相過渡以及細膩的色彩漸變。

### HDMI

HDMI (High-Definition Multimedia Interface) 是在全世界使用的標準接口，用於數位音訊／視訊訊號傳輸。此接口使用一條纜線傳輸數位音訊訊號和數位視訊訊號，且毫無遺漏。HDMI 符合 HDCP (High-bandwidth Digital Content Protection)，並提供安全的音訊／視訊接口。有關 HDMI 的更多資訊，請造訪 HDMI 網站，網址“<http://www.hdmi.org/>”。

### x.v.Color

“x.v.Color”是 HDMI 規格支援的技術。其色彩空間比 sRGB 更廣，能夠用來表達迄今為止無法表達的一些色彩。在保持與 sRGB 標準色域相容的同時，“xvColor”擴展了色彩空間，因此能產生更生動自然的影像。

## 網絡資訊的名詞解釋

此為本說明書中所使用的網絡資訊相關技術用語名詞解釋。

### SSID

SSID（服務設定識別符）是識別特定無線 LAN 存取點的名稱。

### Wi-Fi

Wi-Fi（無線保真）是一種允許電子裝置使用無線電波以無線方式交換數據或連接到網路的技術。Wi-Fi 的優點在於透過使用無線連接，省卻了以 LAN 纜線連接的煩瑣。僅有完成 Wi-Fi 聯盟互操作性測試的產品才可標示“Wi-Fi 認證”商標。

### WPS

WPS（Wi-Fi 保護設置）是由 Wi-Fi 聯盟制定的一種標準，可輕易地建立無線家庭網絡。

## Yamaha 技術的名詞解釋

此為本說明書中所使用的 Yamaha 技術相關技術用語名詞解釋。

### CINEMA DSP（數位音場處理器）

由於環繞聲系統最初是為了用於電影院而設計的，所以在具有許多專為聲波效應而設計的揚聲器的影院中使用，可發揮最佳的效果。由於家庭條件（如房間大小，牆面材料和揚聲器數量）可能大不相同，因此您聽到的聲音將不可避免地存在差異。根據實際測量的大量數據，CINEMA DSP（Yamaha 的原創 DSP 技術）可讓您在自己家裡實現影院般的視覺和聽覺享受。

### CINEMA DSP 3D

實際測得的音場資料包含聲音影像高度的資訊。CINEMA DSP 3D 模式實現了聲音影像的準確高度重現，使其在視聽室內創造準確和密集的 3D 音場。

### Compressed Music Enhancer（壓縮音樂增強器）

Compressed Music Enhancer 功能可補償在壓縮音樂格式（如 MP3）中丟失的諧波。因此，此技術改善了整個音響系統的性能。

### SILENT CINEMA

Yamaha 開發了一種用於耳機，自然逼真的聲音效果 DSP 算法。並且為每個聲音程式設定了用於耳機的參數，因此可以透過耳機享受所有聲音程式的精確重現。

### Virtual CINEMA DSP

Virtual CINEMA DSP 透過前左和前右揚聲器，讓系統虛擬重現環繞聲揚聲器的音場。即使未連接環繞聲揚聲器，本機仍可在視聽室中形成一個逼真的音場。

### 虛擬臨境揚聲器 (VPS)

虛擬臨境揚聲器可讓系統不需臨境揚聲器即可虛擬地重現 3D 音場的高度。即使未連接臨境揚聲器，本機仍可在房間內形成 3D 音場。

### 虛擬後置環繞聲揚聲器(VSBS)

虛擬後置環繞聲揚聲器，可讓系統以環繞聲揚聲器虛擬產生後置環繞聲揚聲器的音場。即使未連接後置環繞聲揚聲器，本機仍可在 CINEMA DSP 的後方音場增加深度感。

### YPAO (Yamaha Parametric room Acoustic Optimizer)

Yamaha Parametric room Acoustic Optimizer (YPAO) 功能會檢測揚聲器連接，測量揚聲器到收聽位置之間的距離，然後自動最適化揚聲器設定（如音量平衡和音響參數）以適合您的房間。

## 支援的裝置和檔案格式

### 支援的 Bluetooth®裝置

本機可使用以下 Bluetooth 裝置。

- 可使用支援 A2DP 的 Bluetooth 裝置。
- 恕無法保證所有 Bluetooth 裝置的操作。

### 支援的 USB 裝置

本機可使用以下 USB 裝置。

- 本機支援使用 FAT16 或 FAT32 格式的 USB 大容量儲存類裝置（如閃存）。
- 除了 USB 大容量儲存類裝置以外，請不要連接其他裝置（如 USB 充電器或 USB 集線器）、PC、讀卡器、外接 HDD 等。
- 無法使用加密的 USB 裝置。
- 恕無法保證所有 USB 裝置的操作。

## 支援的 AirPlay 裝置

AirPlay 適用於附有 iOS 4.3.3 或更新版本的 iPhone、iPad 和 iPod touch，附有 OS X Mountain Lion 或更新版本的 Mac，以及附有 iTunes 10.2.2 或更新版本的電腦。

### 適用於

iPhone 7 Plus, iPhone 7, iPhone SE, iPhone 6s Plus, iPhone 6s, iPhone 6 Plus, iPhone 6, iPhone 5s, iPhone 5c, iPhone 5, iPhone 4s

iPad Pro (10.5")、iPad Pro (12.9")第 2 代、iPad Pro (12.9")第 1 代、iPad Pro (9.7")、iPad mini 4、iPad Air 2、iPad mini 3、iPad Air、iPad mini 2、iPad mini、iPad (第 5 代)、iPad (第 4 代)、iPad (第 3 代)、iPad 2

iPod touch (第 6 代)、iPod touch (第 5 代)

(截至 2018 年 2 月)

## 支援的檔案格式

本機可使用以下檔案格式。

檔案	取樣頻率 (kHz)	量化位元 (bit)	位元速率 (kbps)	聲道數量	支援無縫播放
WAV *	32/44.1/48/ 88.2/96/ 176.4/192	16/24/32	-	2	✓
MP3	32/44.1/48	-	8 ~ 320	2	-
WMA	32/44.1/48	-	8 ~ 320	2	-
MPEG-4 AAC	32/44.1/48	-	8 ~ 320	2	-
FLAC	32/44.1/48/ 88.2/96/ 176.4/192	16/24	-	2	✓
ALAC	32/44.1/48/ 88.2/96	16/24	-	2	✓
AIFF	32/44.1/48/ 88.2/96/ 176.4/192	16/24/32	-	2	✓
DSD	2.8 MHz/ 5.6 MHz/ 11.2 MHz	1	-	2	-

\* 僅線性 PCM 格式。無法播放 32 位元浮點檔案。

- 可播放的檔案格式視媒體伺服器（電腦／NAS）上安裝的軟體而不同。詳情請參閱伺服器軟體的使用說明書。
- 無法播放 Digital Rights Management (DRM) 內容。

## 視訊訊號傳送

### 視訊訊號傳送

從視訊裝置到本機的視訊訊號輸入，會被輸出到電視，如下所示。

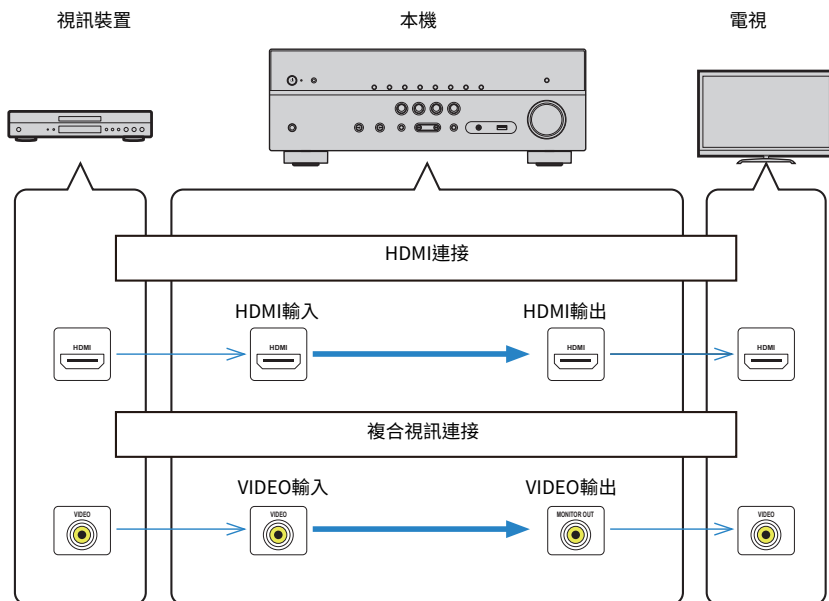

## 關於 HDMI 的更多資訊

### HDMI 控制和同步操作

利用 HDMI 控制，可以透過 HDMI 操作外部裝置。若用 HDMI 纜線，將支援 HDMI 控制的電視連接至本機，則可以使用電視遙控器操作控制本機（如電源和音量）。還可以控制以 HDMI 纜線連接至本機的外部裝置（如與 HDMI 控制相容的 BD/DVD 播放機）。

#### 可透過電視遙控器進行的操作

- 待機
- 音量控制（含靜音）
- 當電視輸入切換至其內建調諧器時，切換到來自電視的輸入音訊
- 切換到來自所選播放裝置的輸入視訊/音訊
- 在音訊輸出裝置（本機或電視揚聲器）之間切換

#### (範例)

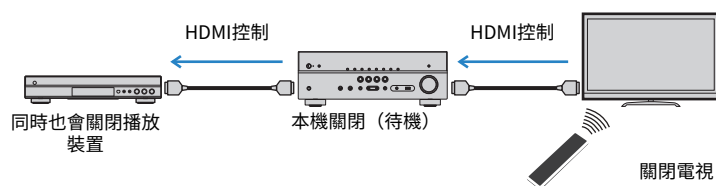

#### 可透過本機遙控器進行的操作

- 結合場景選擇在播放裝置上開始播放並打開電視
- 切換電視輸入以顯示“Setup”選單（按 **SETUP** 時）
- 控制視訊顯示在電視上的外部裝置（播放和選單操作）
- 在您選擇在“TV Audio Input”（位於“Setup”選單）中設置的電視音訊輸入時控制電視
- 當為彩色鍵設置“TV Control”時用遙控器的彩色（RED/GREEN/YELLOW/BLUE）鍵控制電視

#### (範例)

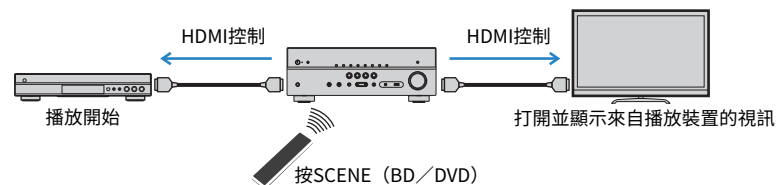

#### 註

- HDMI 控制可能無法正常運作。
- 有關場景選擇的詳情，參閱以下：
  - “選擇登錄的場景” (p.63)
- 有關電視音訊輸入的詳情，參閱以下：
  - “設定用於電視音訊輸入的音訊插孔” (p.89)
- 有關 RED/GREEN/YELLOW/BLUE 鍵的功能的詳情，請參與以下：
  - “針對遙控器上的 RED/GREEN/YELLOW/BLUE 鍵設定本機的功能” (p.98)

若要使用 HDMI 控制，您需要在連接電視和播放裝置之後，執行以下 HDMI 控制連接設定。

有關電視的設定和操作的詳情，請參閱電視的使用說明書。

#### 註

每次向系統新增一個 HDMI 控制相容的新裝置時，都需要進行此設定。

- 1 打開本機、電視和播放裝置。
- 2 啟用本機、電視和 HDMI 控制相容的播放裝置（如 BD/DVD 播放機）上的 HDMI 控制功能。

為啟用本機上的 HDMI 控制功能。將“HDMI Control”（位於“Setup”選單中）設為“On”，然後配置相關項目（“TV Audio Input”、“Standby Sync”、“ARC”和“SCENE”）中的設定。有關詳情，請參閱以下：

- “設定 HDMI 控制的用途” (p.88)

- 3 關閉電視的主電源，然後關閉本機和播放裝置。
- 4 打開本機和播放裝置，然後打開電視。
- 5 切換電視輸入以顯示來自本機的視訊。

## 6 檢查並確保已選擇本機上連接的播放裝置所連接的輸入。

如果未選擇，請手動選擇輸入源。

## 7 檢查並確保電視上顯示來自播放裝置的視訊。

## 8 使用電視遙控器關閉電視或調整電視音量來檢查本機與電視的同步是否正確。

### 註

- 如果 HDMI 控制不能正常運作，可透過關閉和重新開啟播放裝置，或拔下電源插頭並重新插入來解決問題。此外，如果連接的裝置數量超出限制，也可能造成 HDMI 控制無法正常運作。在這種情況下，請在未使用的裝置上停用 HDMI 控制。
- 如果本機不與電視的電源操作同步，請檢查電視上音訊輸出設定的優先順序。
- 建議使用同一製造商的電視和播放裝置，以使 HDMI 控制運作更有效率。

## Audio Return Channel (ARC)

ARC 讓您可以使用傳輸視訊訊號到電視的 HDMI 纜線，將電視音訊輸入到本機。

設定好 **HDMI Control** 後，檢查以下項目。

### 註

有關 **HDMI Control** 設定的詳情，參閱以下：

- “HDMI 控制和同步操作” (p.137)

### 1 用電視遙控器選擇一個電視節目。

### 2 檢查本機的輸入源是否可自動切換至“**AUDIO1**”，且可在本機上播放電視音訊。

如果聽不到電視音訊，請檢查以下項目：

- 將“**ARC**”（位於“**Setup**”選單）設定為“**On**”。有關詳情，請參閱以下：
    - “設定 ARC 的用途” (p.89)
  - HDMI 纜線連接到電視上相容 ARC 的 HDMI 插孔（HDMI 插孔上標有“ARC”）。
- 電視上的某些 HDMI 插孔不相容 ARC。有關詳情，請參閱電視的使用說明書。

### 註

- 如果在**使用 ARC 時發生音訊中斷**，請將“**ARC**”（位於“**Setup**”選單）設定為“**Off**”，然後使用數位光纖纜線將電視音訊輸入到本機。有關詳情，請參閱以下：
  - “設定 ARC 的用途” (p.89)
  - “光纖插孔” (p.129)
- 使用 ARC 時，用支援 ARC 的 HDMI 纜線連接電視。
- 出廠時已將“**AUDIO1**”設定為電視音訊輸入。如果已將任何外部裝置連接至 AUDIO 1 插孔，請使用 **TV Audio Input**（位於“**Setup**”選單）更改電視音訊輸入分配。若要使用 **SCENE** 功能，亦需更改 **SCENE (TV)** 的輸入分配。有關詳情，請參閱以下：
  - “設定用於電視音訊輸入的音訊插孔” (p.89)
  - “登錄場景” (p.64)

## HDMI 訊號相容性

---

確認本機使用的以下 HDMI 訊號。

- 當播放 CPPM 複製保護的 DVD 音訊時，根據 DVD 播放機的類型，也許無法輸出視訊／音訊訊號。
- 本機與非 HDCP 相容的 HDMI 或 DVI 裝置不相容。有關詳情，請參閱各裝置的使用說明書。
- 若要在本機上解碼音訊位元流訊號，應適當設定播放裝置，使該裝置直接輸出位元流音訊訊號（而不是在該播放裝置上解碼位元流訊號）。有關詳情，請參閱該播放裝置的使用說明書。
- 如果播放裝置可解碼音訊註釋的位元流音訊訊號，您可透過適用數位音訊輸入（光纖或同軸插孔）播放混合音訊註釋的音訊源。有關詳情，請參閱該播放裝置的使用說明書。本機與用於 BD 的音訊註釋不相容，如自網絡下載的音訊內容。

# 商標

## 商標

本說明書中使用的商標如下。



經 Dolby Laboratories 授權製造。Dolby、Dolby Atmos、Dolby Surround、Dolby Vision 和雙 D 符號均為 Dolby Laboratories 的商標。



有關 DTS 專利，請造訪 <http://patents.dts.com>。DTS, Inc. 授權製造。DTS、其符號、DTS 和其符號的組合、DTS:X 以及 DTS:X 標誌均為 DTS, Inc. 在美國和/或其他國家的註冊商標或商標。© DTS, Inc. 版權所有。



支援 iOS7 或更新版本，用於使用無線配件配置的設定。

“適用於 iPod”、“適用於 iPhone”和“適用於 iPad”是指某電子配件專為連接 iPod、iPhone 或 iPad 而設計，且其已分別通過開發者的認證，符合 Apple 產品的性能標準。

對此裝置的運作或者其是否符合安全和監管標準，Apple 公司恕不負責。

此配件與 iPod、iPhone 或 iPad 一起使用可能會影響無線性能，敬請注意。

iTunes、AirPlay、iPad、iPhone、iPod 和 iPod touch 為 Apple Inc. 在美國和其他國家註冊的商標。

iPad Air 和 iPad mini 為 Apple Inc. 的商標。

App Store 為 Apple Inc. 的服務標記。



HDMI 名稱、HDMI 標誌以及 High-Definition Multimedia Interface 是 HDMI Licensing LLC 在美國和其他國家的商標或註冊商標。

### x.v.Color™

“x.v.Color”為 Sony Corporation 的商標。

### Windows™

Windows 是微軟公司在美國和其他國家的註冊商標。

Internet Explorer、Windows Media Audio 和 Windows Media Player 是微軟公司在美國和/或其他國家的註冊商標或商標。

### Android™

#### Google Play™

Android 和 Google Play 是 Google Inc. 的商標。



Wi-Fi CERTIFIED™ 標誌和 Wi-Fi Protected Setup 是 Wi-Fi Alliance® 的認證標誌。

Wi-Fi、Wi-Fi CERTIFIED、Wi-Fi Protected Setup 和 WPA2 是 Wi-Fi Alliance® 的註冊商標或商標。



Bluetooth® 字標和標誌是 Bluetooth SIG, Inc. 的註冊商標，Yamaha Corporation 對此類標誌的任何使用均已取得授權。

### SILENT™ CINEMA

“SILENT CINEMA”為 Yamaha Corporation 的商標。



MusicCast 是 Yamaha 公司的商標或註冊商標。



Yamaha 環保標籤是對高環境性能產品進行認證的標誌。

### Google Noto Fonts

本產品使用以下字型。

2015 年 6 月，Google 版權所有 © (<https://www.google.com/get/noto/#sans-lgc>)，保留字型名稱 Noto Sans 版本 1.004。

2015 年 6 月，Google 版權所有 © (<https://www.google.com/get/noto/help/cjk/>)，保留字型名稱 Noto Sans CJK 版本 1.004。

本字型軟體經 SIL Open Font License，版本 1.1. 授權。

本授權提供常見問題解答於：<http://scripts.sil.org/OFL>

### GPL 相關說明

本產品某些部分採用 GPL/LGPL 開放原始碼軟體。您僅有取得、複製、修改和重新分配此開放原始碼的權利。有關如何取得 GPL/LGPL 開放原始碼軟體的資訊以及 GPL/LGPL 授權，請參閱 Yamaha 公司網站 (<http://download.yamaha.com/sourcecodes/musiccast/>)。

### 許可

有關本產品中第三方軟件許可的資訊，請參閱以下：

[http://\(IP address of this product\\*\)/licenses.html](http://(IP address of this product*)/licenses.html)

\* 本產品的 IP 位置透過 MusicCast CONTROLLER 來檢查。



## 規格

本機的規格如下。

### 輸入插孔

類比音訊

- 音訊 x 4 (包括 AUX)

數位音訊 (支援頻率：32 kHz~96 kHz)

- 光纖 x 1
- 同軸 x 2

視訊

- 複合 x 3

HDMI 輸入

- HDMI x 4

其他插孔

- USB x 1 (USB2.0)
- 網絡 (有線) x 1 (100Base-TX/10Base-T)

### 輸出插孔

類比音訊

- 揚聲器輸出 x 7 (左/右前方、中置、左/右環繞聲、左/右後置環繞聲\*)  
\* 註：可分配[後置環繞聲、臨場、雙功放 (左/右前方)、ZONE B]
- 超低音揚聲器輸出 x 2 (單聲道 x 2)
- 耳機 x 1

視訊

- 複合 x 1

HDMI 輸出

- HDMI OUT x 1

### 其他插孔

YPAO MIC x 1

## HDMI

HDMI 功能：

- 4K 超高清視訊 (含 4K/60、50Hz 10/12 位元)、3D 視訊、ARC (音訊回傳聲道)、HDMI 控制 (CEC)、自動唇音同步、色深、“xvColor”、高清音訊播放、在 HDMI 待機模式下可選擇 HDMI 輸入、21:9 長寬比、BT.2020 比色法、HDR 相容 (HDR10、Dolby Vision、HLG)

視訊格式 (Repeater 模式)

- VGA
- 480i/60 Hz
- 576i/50 Hz
- 480p/60 Hz
- 576p/50 Hz
- 720p/60 Hz, 50 Hz
- 1080i/60 Hz, 50 Hz
- 1080p/60 Hz, 50 Hz, 30 Hz, 25 Hz, 24 Hz
- 4K/60Hz, 50Hz, 30 Hz, 25 Hz, 24 Hz

音訊格式

- Dolby Atmos
- Dolby TrueHD
- Dolby Digital Plus
- Dolby Digital
- DTS:X
- DTS-HD Master Audio
- DTS-HD High Resolution Audio
- DTS Express
- DTS
- DSD 2 聲道~6 聲道 (2.8 MHz)
- PCM 2 聲道~8 聲道 (最大 192 kHz/24 位元)

內容保護：HDCP2.2 相容

連接功能：支援 CEC

## 調諧器

類比調諧器

- [英國、歐洲、俄羅斯和中東機型]  
FM/AM 附 Radio Data System x 1 (調諧器)
- [其他機型]  
FM/AM x 1 (調諧器)

## USB

大容量儲存類 USB 記憶體

當前電源容量：1.0 A

## Bluetooth

接收功能

- 傳送裝置至 AVR (如 智慧型手機/平板電腦)
- 支援的檔案
  - A2DP, AVRCP
- 支援的解碼器
  - SBC, AAC

Bluetooth 版本

- 版本 4.2

無線輸出

- Bluetooth Class 2

最大通信距離

- 10 m，無干擾

## Network

電腦客戶功能

支援 AirPlay

網路廣播

Wi-Fi 功能

- 可透過 PIN 方式和按鈕方式使用 WPS
- 可通過無線連接與 iOS 裝置分享
- 可用的安全性方式：WEP、WPA2-PSK (AES)、混合模式、无
- 無線 LAN 標準：IEEE 802.11 a/b/g/n/ac

## 相容解碼格式

解碼格式

- Dolby Atmos
- Dolby TrueHD, Dolby Digital Plus
- Dolby Digital
- DTS:X
- DTS-HD Master Audio, DTS-HD High Resolution Audio, DTS Express
- DTS, DTS 96/24, DTS-ES Matrix 6.1, DTS-ES Discrete 6.1

後解碼格式

- Dolby Surround
- DTS Neo: 6 Music, DTS Neo: 6 Cinema
- Neural:X

## 音訊部分

額定輸出功率 (2 聲道驅動)

- [美國和加拿大機型] (20 Hz~20 kHz, 0.09% THD, 8Ω) 80 W+80 W
- [其他機型] (20 Hz~20 kHz, 0.09% THD, 6Ω)
  - 左/右前方 80 W+80 W
- [美國和加拿大機型] (1 kHz, 0.9% THD, 8Ω) 95 W+95 W
- 左/右前方 95 W+95 W
- 中置 95 W
- 左/右環繞聲 95 W+95 W
- 左/右後置環繞聲 95 W+95 W

額定輸出功率 (1 聲道驅動)

- [美國和加拿大機型] (1 kHz, 0.9% THD, 8Ω)
- [其他機型] (1 kHz, 0.9% THD, 6Ω)
  - 左/右前方、中置、左/右環繞聲、左/右後置環繞聲 115 W/ch

最大有效輸出功率 (1 聲道驅動)

- [美國和加拿大機型] (1 kHz, 10% THD, 8Ω) 140 W/ch
- 左/右前方、中置、左/右環繞聲、左/右後置環繞聲
- (1 kHz, 10% THD, 6Ω) 145 W/ch
- 左/右前方、中置、左/右環繞聲、左/右後置環繞聲
- [其他機型] (1 kHz, 10% THD, 6Ω) 135 W/ch
- 左/右前方、中置、左/右環繞聲、左/右後置環繞聲

動態功率 (IHF)

- [美國和加拿大機型] 120/140/170/190 W
- 左/右前方 (8/6/4/2Ω)
- [其他機型] 140/170/190 W
- 左/右前方 (6/4/2Ω)

阻尼係數

- 左/右前方, 20 Hz~20 kHz, 8Ω 100 或以上

輸入靈敏度／輸入阻抗	
▪ AV 2 等 (1 kHz, 100 W/6Ω)	200 mV/47 kΩ
最大輸入訊號	
▪ AV 2 等 (1 kHz, 0.5% THD, Effect On)	2.3 V
輸出電平／輸出阻抗	
▪ 超低音揚聲器	1 V/1.2 kΩ
耳機插孔額定輸出／阻抗	
▪ AV 2 等 (1 kHz, 50 mV, 8 Ω)	100 mV/470 Ω
頻率響應	
▪ AV 2 等至前置 (10 Hz~100 kHz)	+0/-3 dB
信噪比 (IHF-A 網絡)	
▪ AV 2 等 (直接) (輸入 1 kΩ 短路, 揚聲器輸出)	110 dB 或以上
殘餘雜訊 (IHF-A 網絡)	
▪ 左／右前方 (揚聲器輸出)	150 μV 或以下
聲道分離度	
▪ AV 2 等 (輸入 1 kΩ 短路, 1 kHz/10 kHz)	70 dB/50 dB 或以上
音量控制	
▪ 範圍	靜音, -80 dB~+16.5 dB
▪ 每階段	0.5 dB
音調控制特性	
▪ 低音增強／截取	±6 dB/0.5 dB 每階段於 50 Hz
▪ 低音轉折	350 Hz
▪ 高音增強／截取	±6 dB/0.5 dB 每階段於 20 kHz
▪ 高音轉折	3.5 kHz
濾波特性	
(fc = 40/60/80/90/100/110/120/160/200 Hz)	
▪ H.P.F. (前置、中置、環繞聲、後置環繞聲)	12 dB/oct.
▪ L.P.F. (超低音揚聲器)	24 dB/oct.

## 視訊部分

視訊訊號類型	
▪ [美國、加拿大、韓國、台灣、巴西和一般機型]	NTSC
▪ [其他機型]	PAL
視訊訊號電平	
▪ 複合	1 Vp-p/75Ω
視訊最大輸入電平	
	1.5 Vp-p 或以上
視訊信噪比	
	50 dB 或以上

## FM 部分

調諧範圍	
▪ [美國和加拿大機型]	87.5 MHz~107.9 MHz
▪ [亞洲、台灣、巴西、一般和中南美洲機型]	87.5/87.50 MHz~108.0/108.00 MHz
▪ [英國和歐洲機型]	87.50 MHz~108.00 MHz
▪ [其他機型]	87.50 MHz~108.00 MHz
50 dB 低雜訊靈敏度 (IHF, 1 kHz, 100% MOD.)	
▪ 單聲道	3 μV (20.8 dBf)
信噪比 (IHF)	
▪ 單聲道	65 dB
▪ 立體聲	64 dB
諧波失真 (IHF, 1 kHz)	
▪ 單聲道	0.5%
▪ 立體聲	0.6%
天線輸入	
	75Ω 非平衡

## AM 部分

### 調諧範圍

▪ [美國和加拿大機型]	530 kHz~1710 kHz
▪ [亞洲、台灣、巴西、一般和中南美洲機型]	530/531 kHz~1710/1611 kHz
▪ [英國和歐洲機型]	531 kHz~1611 kHz
▪ [其他機型]	531 kHz~1611 kHz

## 一般

### 電源

▪ [美國和加拿大機型]	AC 120 V, 60 Hz
▪ [台灣、巴西和中南美洲機型]	AC 110~120/220~240 V, 50/60 Hz
▪ [中國機型]	AC 220 V, 50 Hz
▪ [韓國機型]	AC 220 V, 60 Hz
▪ [澳洲機型]	AC 240 V, 50 Hz
▪ [英國、歐洲、俄羅斯和中東機型]	AC 230 V, 50 Hz
▪ [亞洲和一般機型]	AC 220~240 V, 50/60 Hz

### 耗電功率

260 W

### 待機耗電功率

▪ HDMI 控制關閉、待機直通關閉、網絡待機關閉	0.1 W
▪ HDMI 控制開啟、待機直通開啟（無訊號）、網絡待機關閉	1.1 W
▪ HDMI 控制關閉、待機直通關閉、網絡待機開啟、Bluetooth 待機關閉	
– 有線	1.7 W
– 無線 (Wi-Fi)	1.8 W
▪ HDMI 控制關閉、待機直通關閉、網絡待機開啟（有線）、Bluetooth 待機開啟	1.6 W
▪ HDMI 控制開啟、待機直通開啟（無訊號）、網絡待機開啟、Bluetooth 待機開啟	2.4 W

### 最大耗電功率

▪ [亞洲、台灣、巴西、一般和中南美洲機型]	600 W
------------------------	-------

### 尺寸（寬 x 高 x 深）

435 x 161 x 327 mm

### 參考尺寸（含直立無線天線）

\* 含支撐部和突起部

435 x 225.5 x 327 mm

### 重量

8.1 kg

\* 本使用說明書的內容為印製時的最新規格。請至 Yamaha 網站下載最新版本的使用說明書。

# 原廠設定

## Option 選單的原廠設定

“Option” 選單的原廠設定如下。

Tone Control	Treble, Bass Bypass (0.0 dB)
* 當 “Treble” 和 “Bass” 皆為 0.0 dB 時，會出現 “Bypass”。	
DSP/Surround	
▪ DSP Level	0 dB
▪ Adaptive DRC	Off
▪ Enhancer	
– TUNER、(網絡源)、AirPlay、SERVER、NET RADIO、Bluetooth、USB	On
– 其他	Off
Volume Trim	
▪ Input Trim	0.0 dB
▪ Subwoofer Trim	0.0 dB
▪ ZoneB Trim	0.0 dB
Lipsync	On
Video Out	Off
FM Mode	Stereo
Shuffle	Off
Repeat	Off
Volume Interlock	Limited

## Setup 選單的原廠設定

“Setup” 選單的原廠設定如下。

## Speaker

Configuration	
▪ Power Amp Assign	Presence
▪ Subwoofer	Use
▪ Front	Small
▪ Center	Small
▪ Surround	Small
▪ Surround Back	None
▪ Presence	Small
▪ Layout	Front Height
▪ Crossover	80 Hz
▪ Subwoofer Phase	Normal
▪ Extra Bass	Off
▪ Virtual CINEMA FRONT	Off

Distance 3.00 m (10.0 ft)

Level 0.0 dB

Equalizer Off

Test Tone Off

## HDMI

HDMI Control Off

Audio Output Off

Standby Through Off

4K Upscaling Off

HDCP Version

▪ HDMI 1-4 Auto

TV Audio Input AUDIO1

Standby Sync Auto

ARC On

SCENE

▪ BD / DVD、TV On

▪ NET、RADIO Off

## Sound

DSP Parameter

▪ Center Spread Off

▪ Center Image 0.3

▪ Monaural Mix Off

Lipsync

▪ Select Auto

(當支持自動唇音同步功能的電視透過 HDMI 連接到本機時本設定有效。)

▪ Adjustment 0 ms

Dialogue

▪ Dialogue Level 0

▪ DTS Dialogue Control 0

▪ Dialogue Lift 0

(該設定僅在使用臨場揚聲器或 Virtual Presence Speaker (VPS)的情況下選擇了其中一個聲音程式 (2 聲道立體聲和 7 聲道立體聲除外) 時可用。)

Volume

▪ Scale dB

▪ Dynamic Range Maximum

▪ Max Volume +16.5 dB

▪ Initial Volume Off

▪ ZoneB Volume Sync.

## ECO

Auto Power Standby	
▪ 英國、歐洲、俄羅斯、中東和韓國機型	20 minutes
▪ 其他機型	Off
ECO Mode	Off

## Function

Input Rename	
▪ HDMI 1-4	Auto
▪ 其他	Manual
(對於 AUX, AUDIO3, TUNER, MusicCast Link, SERVER, NET RADIO, USB 只能選擇“Manual”。)	

Input Skip	Off
------------	-----

Dimmer	0
--------	---

Memory Guard	Off
--------------	-----

Remote Color Key	Default
------------------	---------

## Network

Information	-
-------------	---

Network Connection	Wired
--------------------	-------

IP Address	
▪ DHCP	On

MAC Address Filter	Off
--------------------	-----

DMC Control	Enable
-------------	--------

Network Standby	Auto
-----------------	------

Network Name	-
--------------	---

MusicCast Link Power Interlock	Off
--------------------------------	-----

Network Update	-
----------------	---

## Bluetooth

Bluetooth	On
-----------	----

Audio Receive	
▪ Disconnect	-
▪ Bluetooth Standby	On

## Language

English

## ADVANCED SETUP 選單的原廠設定

“ADVANCED SETUP” 選單的原廠設定如下。

SP IMP. (僅限於美國和加拿大機型)	8 Ω MIN
--------------------------	---------

REMOTE ID	ID1
-----------	-----

TU (僅限亞洲、台灣、巴西、一般和中南美洲機型)	FM50/AM9
------------------------------	----------

TV FORMAT	
▪ 美國、加拿大、韓國、台灣、巴西和中南美洲機型	NTSC
▪ 其他機型	PAL

4K MODE	MODE 1
---------	--------

DTS MODE	MODE 1
----------	--------

BKUP/RSTR	BKUP
-----------	------

INIT	CANCEL
------	--------

UPDATE	USB
--------	-----

VERSION	-
---------	---

**台灣山葉音樂股份有限公司**  
**YAMAHA MUSIC & ELECTRONICS TAIWAN CO., LTD.**

<http://tw.yamaha.com>

總公司：(02)7741-8888 新北市板橋區遠東路1號2樓  
客服專線：0809-091388

Yamaha Global Site  
<https://www.yamaha.com/>

Yamaha Downloads  
<http://download.yamaha.com/>

Manual Development Group  
© 2018 Yamaha Corporation

Published 03/2018 NV-A0

**ZZ79150**