

XYLOPHONE YX2035PR

取扱説明書

Owner's Manual

Benutzerhandbuch

Mode d'emploi

Manual de instrucciones

Manual do Proprietário

Руководство пользователя

使用说明书

사용설명서

使用説明書

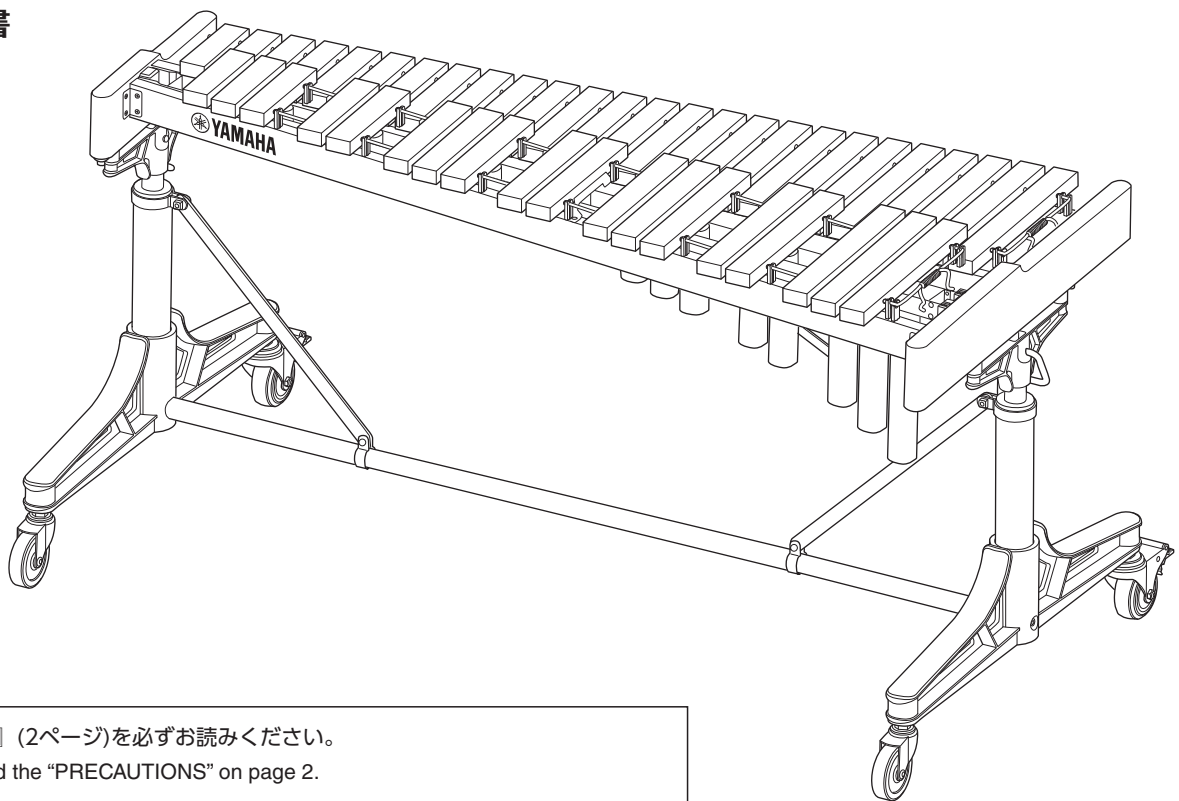

『安全上のご注意』（2ページ）を必ずお読みください。

Make sure to read the "PRECAUTIONS" on page 2.

Lesen Sie unbedingt die "VORSICHTSMASSNAHMEN" auf Seite 2.

Assurez-vous de lire "PRÉCAUTIONS D'USAGE" à la page 2.

Asegúrese de leer "PRECAUCIONES" en la página 2.

Certifique-se de ler "PRECAUÇÕES" na página 2.

Обязательно прочтите разделы «ПРАВИЛА ТЕХНИКИ БЕЗОПАСНОСТИ» на стр. 2.

务请阅读第2页“注意事项”。

2 페이지의 “안전 주의사항” 을 반드시 읽어 주십시오.

請務必詳閱第 2 頁的「注意事項」。

注意事项

使用前请务必仔细阅读本说明书

请将本说明书存放在安全且便于取阅的地方，以便将来随时参阅。



注意

为了避免您或周围他人可能发生的人身伤害、乐器或财产损失，请务必遵守下列基本注意事项。如果由低龄儿童使用此乐器，请确保有监护人或指导者陪同。这些注意事项包括但不限于下列情况：

请勿拆卸

- 除非本说明书中另有指示，否则请勿维修本乐器或更换其零部件。如果有任何问题，请务必咨询当地的经销商。
- 请勿拆卸气弹簧。气弹簧内密封有加压氮气。拆卸气弹簧可能会导致气体逸出爆炸，从而可能造成人身伤害或乐器损坏。

组装

- 按照本说明书中的组装说明以正确顺序组装乐器。另外，请务必定期拧紧螺钉或螺栓。否则，可能会损坏乐器或使乐器翻倒，甚至可能造成伤害。

运输与安装

- 组装或搬运本乐器需要至少两人一同操作。否则，可能会损坏乐器或使乐器翻倒，甚至可能造成伤害。
- 请不要将乐器放在不稳定的地方，否则可能会导致突然翻倒。
- 除非是在移动或运输乐器时，否则请锁住乐器左右两侧脚轮。否则，可能会造成乐器移动或翻倒，甚至可能造成伤害。
- 在抬起或运输乐器时，请保证至少由两人托住侧架。
- 用脚轮移动乐器时，只能在光滑、平坦的表面上移动。如果放置在倾斜、不稳定或铺设砾石的表面上，乐器可能翻倒或失控，并可能引起受伤。
- 在使用脚轮移动或运输本乐器时，请勿奔跑。否则可能导致本乐器撞到障碍物或墙面，造成严重损害。
- 请勿在地震发生时靠近乐器。地震过程中的剧烈晃动可能导致乐器移动或翻倒，损坏乐器或其零部件，这可能造成伤害。

操作

- 如果本乐器发出杂音、噪音或发生振动，请立即停止使用，并再次拧紧所有螺钉。否则可能会使乐器翻倒，甚至造成人身伤害。
- 请勿将手或脚伸入脚轮等活动部件下方的空隙中。否则，您的手或脚可能会被卡住，甚至造成伤害。
- 请不要在本乐器附近玩耍。否则可能撞到乐器，造成人身伤害。另外，这可能造成乐器翻倒。请不要让儿童在本乐器附近玩耍。
- 请勿倚靠乐器，或将身体以及重物压在乐器上。否则可能导致乐器翻倒、损坏音板或琴架、对您或他人造成伤害。
- 请将小零件保存在婴幼儿接触不到的地方，否则可能会误吞。

对由于不正当使用或擅自改造本乐器所造成的损失，Yamaha不负任何责任。

须知

为避免损坏产品的可能性，请遵循下列须知。

■ 操作

- 请使用适合演奏木琴的槌棒。使用不适合演奏木琴的槌棒可能会使音板凹陷或造成划痕，还可能导致乐器音调不准。
- 请勿在通风不良的地方使用本乐器。
- 在移动乐器时，请确保所有脚轮锁已经解开。在不平坦的表面上移动时，请稍微抬起本乐器。
- 建议使用脚尖而不是手指来解锁脚轮。
- 在搬运本乐器时，请小心移动避免撞击。本乐器对撞击耐力差，可能会因此受到损坏。此外，高度可能会因震动而改变。移动后请重新确认高度。
- 如果经常移动本乐器，螺钉、零件等可能会松动。在移动完成后，请确保所有螺钉、零件等都已拧紧。拧紧所有松动的部分。
- 在抬起琴架末端时，请勿用力过猛，否则可能导致气弹簧从支腿中脱出。
- 请勿将本乐器暴露在雨水、水、灰尘过多或振动、极端寒冷或高温环境下（如阳光直射、加热器附近或白天在车内），以免造成乐器变形或故障。
- 请勿将乙烯、塑料或橡胶物品置于本乐器上，否则可能导致本乐器褪色。

■ 维修

- 请使用干燥的软布清洁音板。切勿使用酒精、稀释剂、汽油或湿布。否则可能会损坏本乐器，例如损坏音板的表面涂层。

由于木材中自然元素的作用，音板表面最终可能会覆盖白色粉末状残留物。这不会影响产品的质量或性能。如果出现这种残留物，请使用干燥的软布擦拭。

信息

■ 脚轮

在演奏乐器之前，请确保脚轮与您的脚的方向一致。如果支腿与脚轮之间的角度接近于直角，演奏时脚轮可能发出杂音。

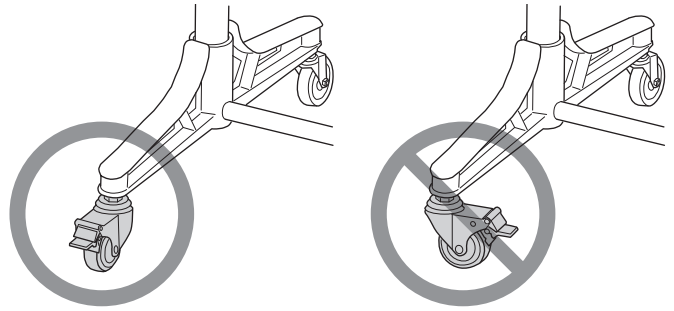

■ 关于本说明书

- 本说明书中的插图仅供指导安装，可能与您乐器的实际情况有所不同。
- 本说明书中的公司名称和产品名称均为各自公司的商标或注册商标。

保护环境

如果需要废弃设备时，请与本地相关机构联系，获取正确的废弃方法。请勿将设备随意丢弃或作为生活垃圾处理。

(44-M13 CN h 01)

介绍

感谢您购买 Yamaha YX2035PR 木琴。

您可以在学校的演出中使用本木琴，或作为自己的娱乐或爱好使用。

为达到最佳演奏效果，尽情享受音乐，请在使用本乐器前仔细阅读本用户说明书。

阅读完成后，请将本说明书放在一个安全便捷的地方以便将来参阅。

包装内容确认

在组装本乐器前，请确认包裹内包含下列所有零部件。

* 如果有零件缺失，请联系您的经销商或有资质的 Yamaha 维修人员。

- ① 使用说明书
(本文件)



- ② 琴架 × 1

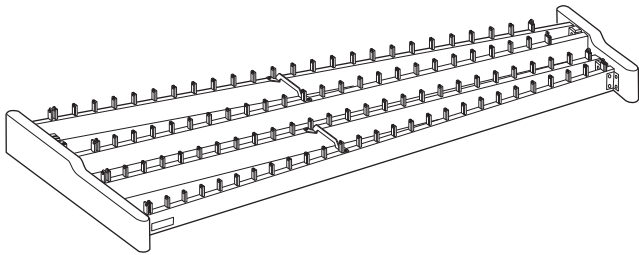

- ③ 一组自然音音板 × 1

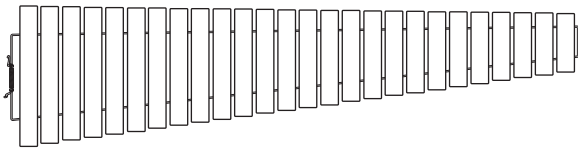

- ④ 一组临时音音板 × 1

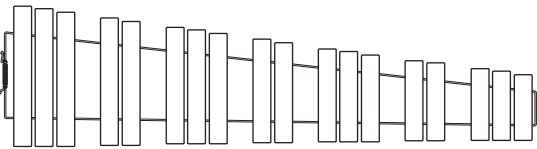

- ⑤ 左侧支腿 × 1，右侧支腿 × 1
(此图显示的是左侧支腿。)

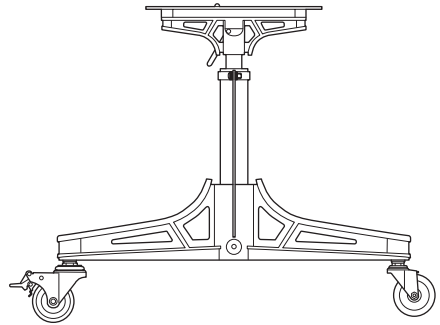

- ⑥ 中心杆 × 1

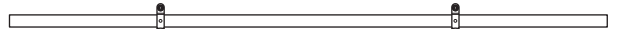

- ⑦ 共鸣器 (自然音) × 1



- ⑧ 共鸣器 (临时音) × 1

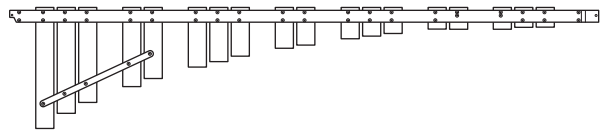

- ⑨ 防尘罩 × 1

- ⑩ M8 凹头螺钉 × 2，M6 凹头螺钉 × 6

- ⑪ 六角扳手 × 1

- ⑫ Yamaha 销售代表或授权经销商列表 × 1

部件名称

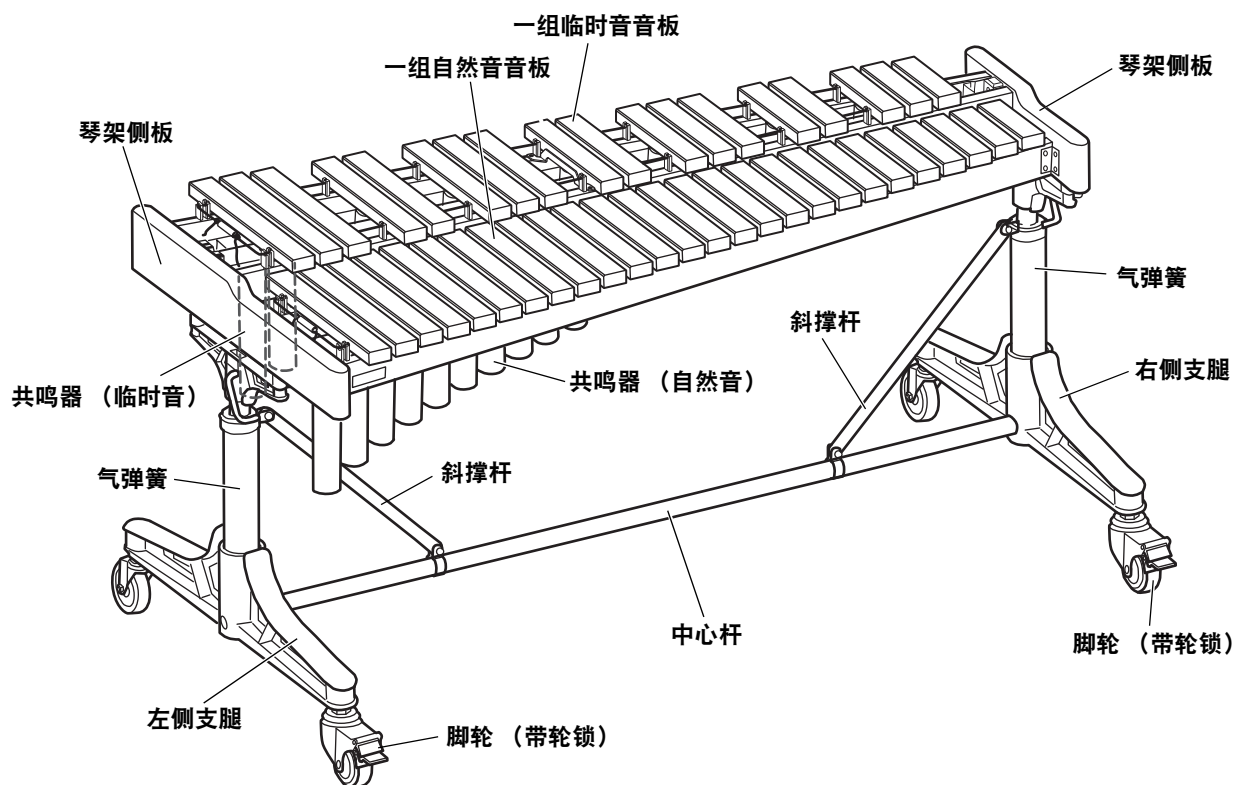

组装



至少需要两人来组装本乐器。

注意

- 组装工作必须由具备木琴操作知识的人员进行。
- 请在空间足够的地方组装本乐器。

1. 将中心杆连接到左侧支腿和右侧支腿上。

连接时，请确保让中心杆上的斜撑杆连接器朝上。

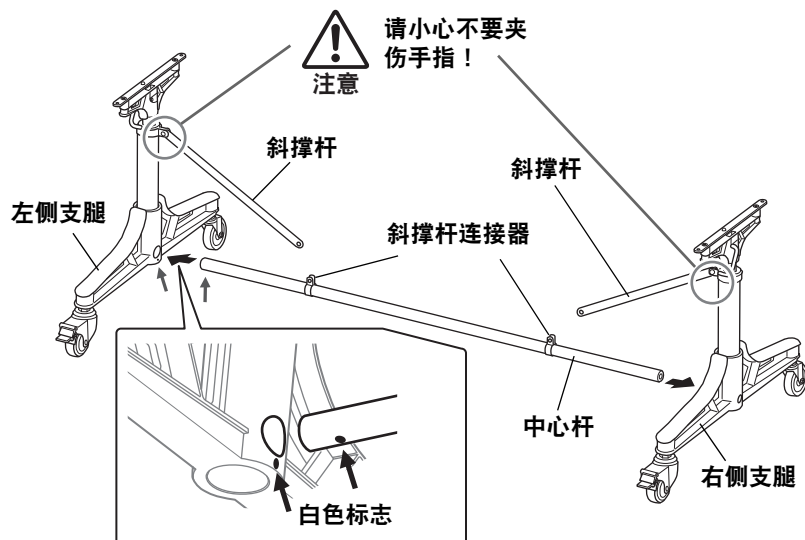

组装

2. 请使用随附的六角扳手，轻轻拧紧图中箭头(↑)所示四个位置处的凹头螺钉。

使用M8凹头螺钉将中心杆固定到支腿上，使用M6凹头螺钉将斜撑杆固定到中心杆上。

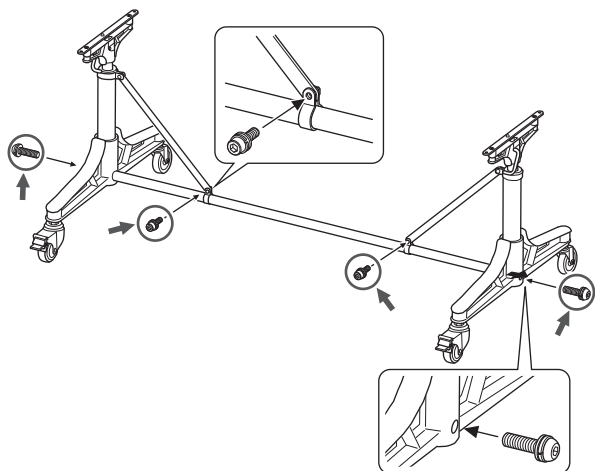

3. 确认各接头处连接完毕后，先拧紧①用于固定斜撑杆的凹头螺钉，再拧紧②用于固定中心杆的凹头螺钉。

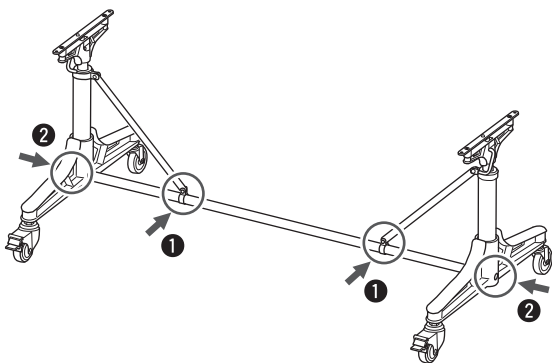

4. 请通过按下左侧和右侧脚轮的轮锁将脚轮锁住。

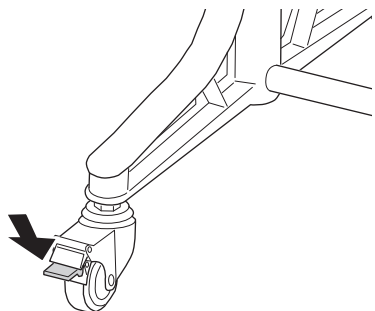

须知

- 建议使用脚尖而不是手指来锁定脚轮。

5. 将琴架安装在支腿顶部，然后拧紧图中箭头(↑)所示四个位置处的M6凹头螺钉。

应将每条支腿顶部平面上的定位销（一个小突出物）略微靠近演奏者一侧（即朝向带轮锁的脚轮一侧）。安装琴架时，请务必将琴架侧板底部的定位孔与这些定位销对齐。否则，琴架将无法正确卡入支腿。

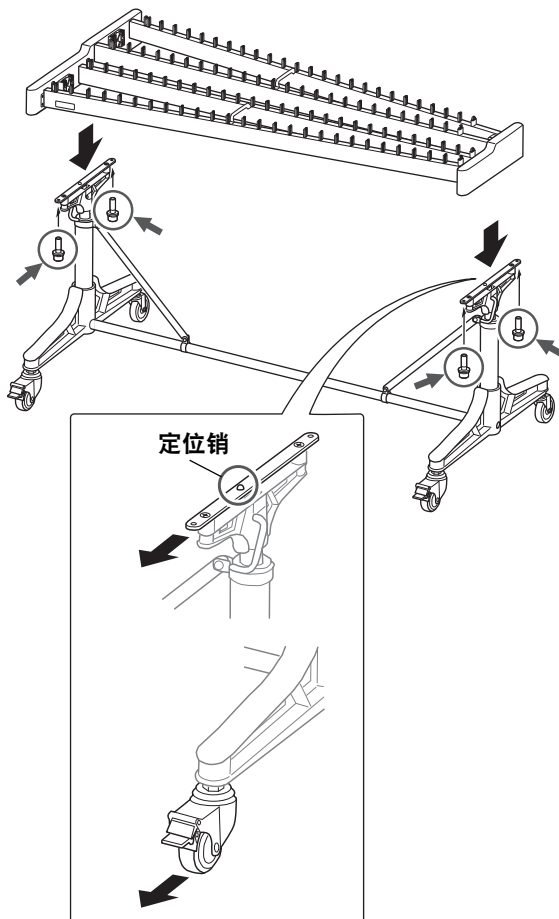

6. 安装共鸣器。

将共鸣器从琴架底下穿过，然后按照下图中所示的步骤将其两端安装到共鸣器架上。首先，将高音侧悬架的末端放在在其中一个支架上，然后将低音侧悬架的末端卡入另一个支架。

须知

- 在安装时，请勿混淆自然音侧和临时音侧的共鸣器。
- 请小心不要让共鸣器撞到乐器支腿或其他部位。

1 将高音侧悬架的末端放在在共鸣器架上。

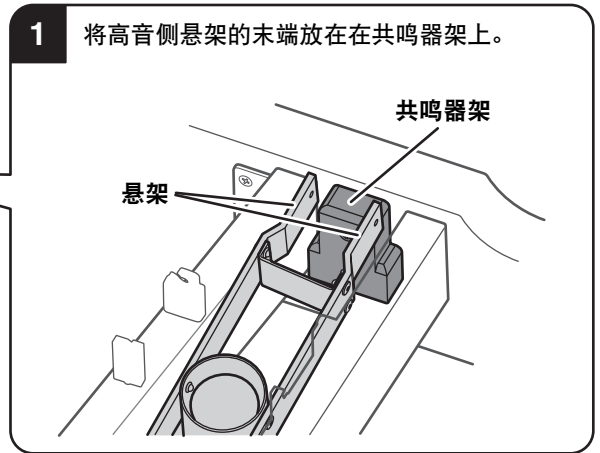
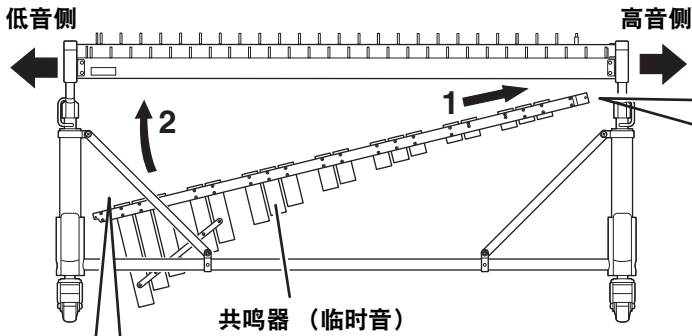

2 将其中一个低音侧轨的末端穿过支架的中心狭缝，从底部一直向上，直到到达支架的外部 ① → ② → ③。然后，从支架的顶部，将两个低音侧轨的末端插入相应的凹槽 ④。

④ 为共鸣器的低音侧轨选择合适的凹槽。

- 如果室温为 23°C/73.4°F 或更高：
 - 选择支架上的浅凹槽（下图中标记为凹槽 A）。
- 如果室温低于 23°C/73.4°F：
 - 选择支架上的深凹槽（下图中标记为凹槽 B）。

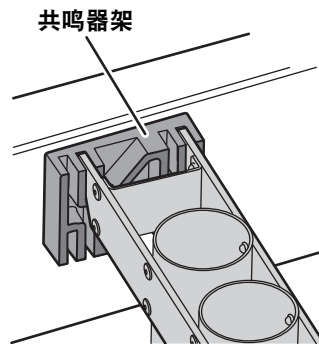
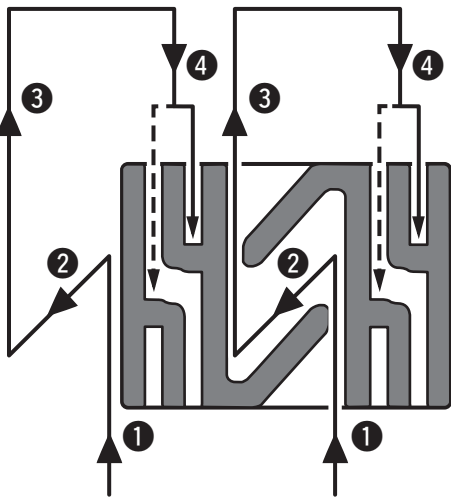

(在本图中，已选中凹槽 A。)

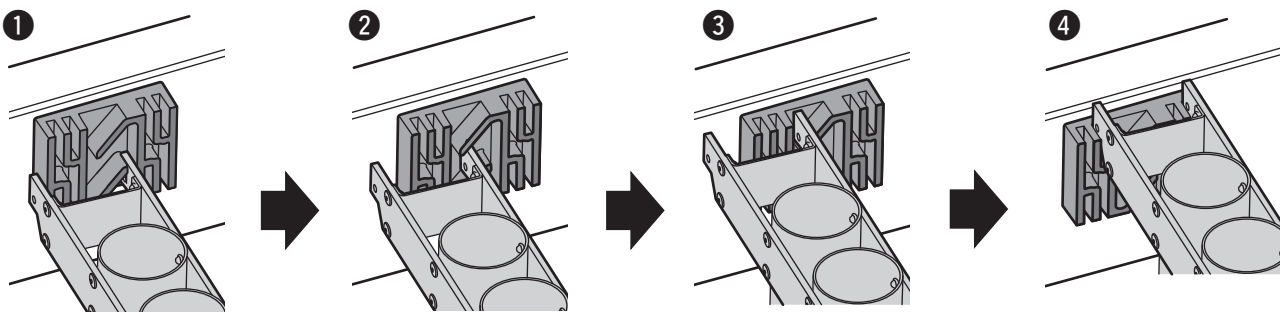
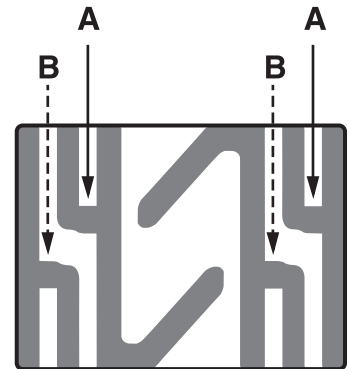

组装

7. 依次将自然音音板 ① 和临时音音板 ② 安装到琴架上。

将悬挂线挂到高音侧和低音侧末端的金属柱上，然后轻轻向下按压音板，直至卡入金属柱之间的空隙中。

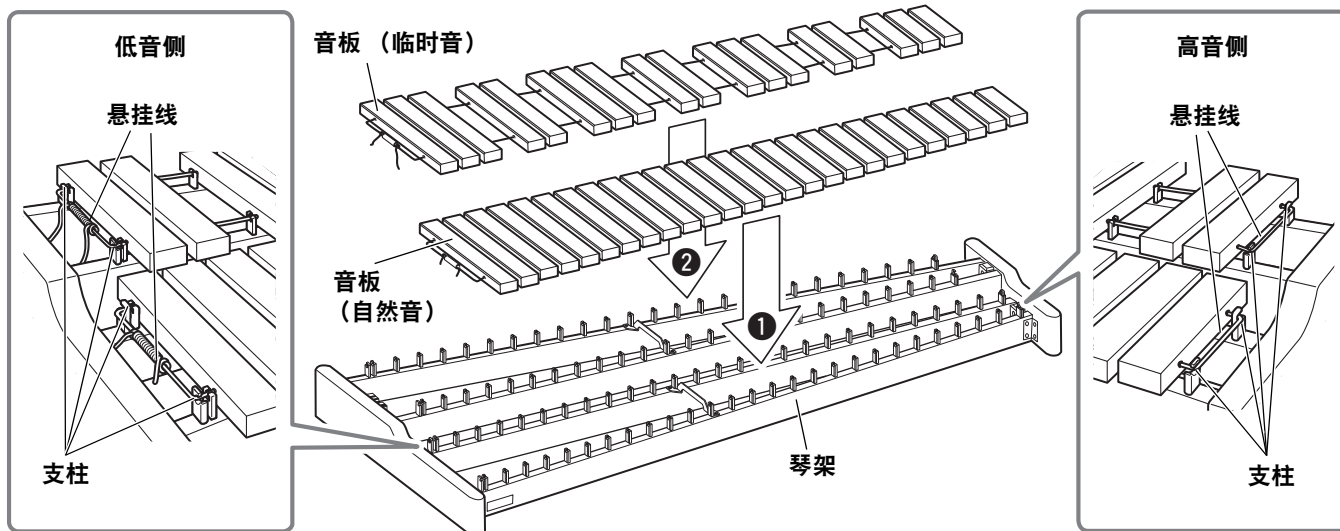

8. 调整乐器高度。

要升高乐器，请拉起左侧支腿和右侧支腿上的拉杆。要降低乐器，请在拉起拉杆的同时，用力向下按压琴架侧板。松开拉杆时，乐器将固定在相应高度。

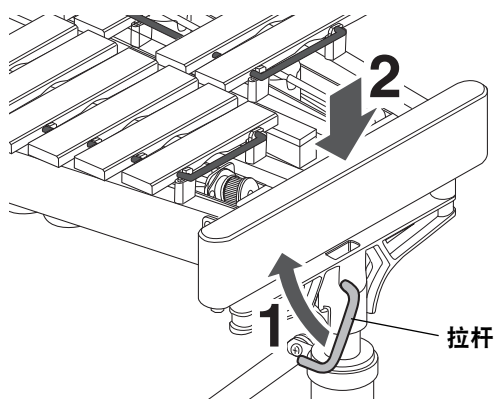

注

- 支腿上标有刻度作为高度调节指示。
- 建议您先将乐器高度调整到您所需的高度稍低一点，之后再通过微调一点点地升高乐器。
- 请同时调整左右两侧高度，以保持音板在同一个水平面上。
- 支腿柱上涂有油脂以方便您进行高度调整。如果手上不慎沾到油脂，请用自来水进行冲洗。

9. 组装完成后，请务必拧紧每个凹头螺钉。

至此组装完成。

规格

音域范围	F45–C88 (3.5个八度)
参考音高	442 Hz
音板材质	红檀
音板宽度×厚度	38毫米×21毫米
尺寸	宽度：137厘米 高度：69–88厘米 深度：74厘米
重量	25千克
所含附件	防尘罩、六角扳手、使用说明书（本文件）

* 本使用说明书的内容为出版时最新的技术规格。如需获取最新的说明书，请登陆Yamaha官网下载。

● 与钢琴键盘比较

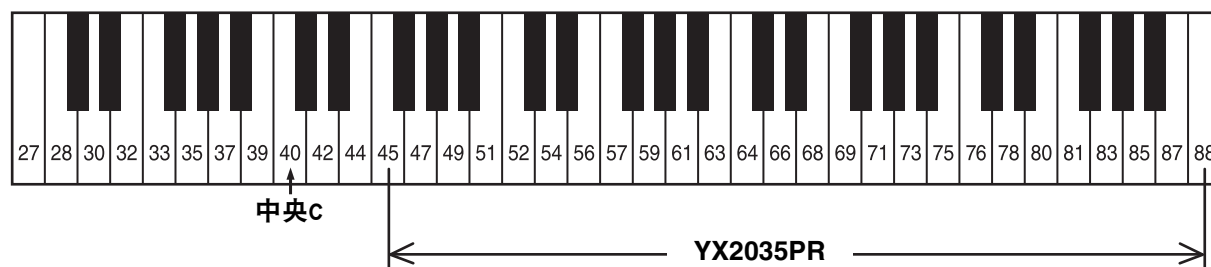

雅马哈乐器音响（中国）投资有限公司

上海市静安区新闻路1818号云和大厦2楼

客户服务热线：4000517700

公司网址：<http://www.yamaha.com.cn>

制造商：雅马哈株式会社

制造商地址：日本静冈县滨松市中央区中泽町10-1

进口商：雅马哈乐器音响（中国）投资有限公司

进口商地址：上海市静安区新闻路1818号云和大厦2楼

原产地：台湾

YAMAHA CORPORATION

10-1 Nakazawa-cho, Chuo-ku,
Hamamatsu, 430-8650 Japan

ヤマハ株式会社

〒430-8650 静岡県浜松市中央区中沢町10-1

© 2024 Yamaha Corporation
Published 10/2024 2024年10月 发行
IPOE-A1

VEZ9690