

BRK-TV2 是用于将视频会议系统 CS-800/CS-500 连接到电视的安装支架。

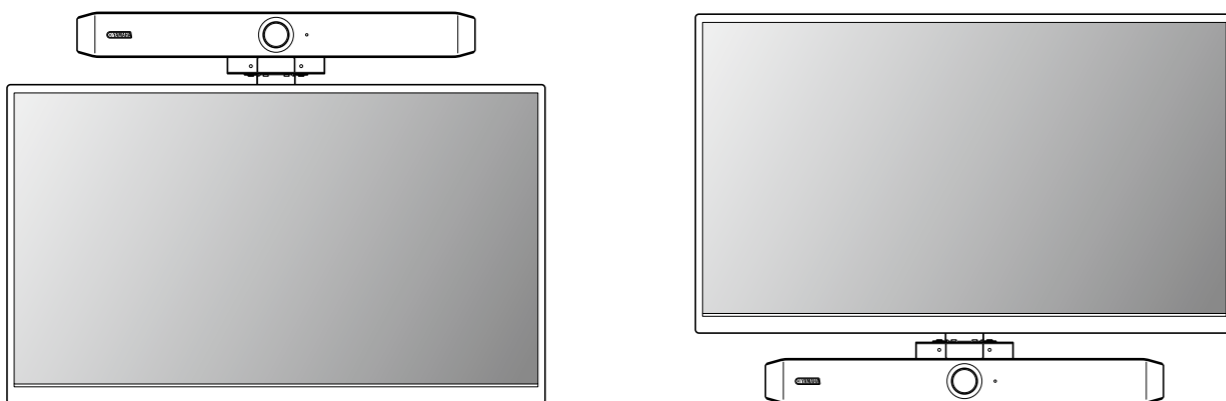

### BRK-TV2 安装条件

此支架可以连接到 40" 至 90" 电视的 VESA 支架。请确保要安装支架的电视满足以下所有 3 个条件。

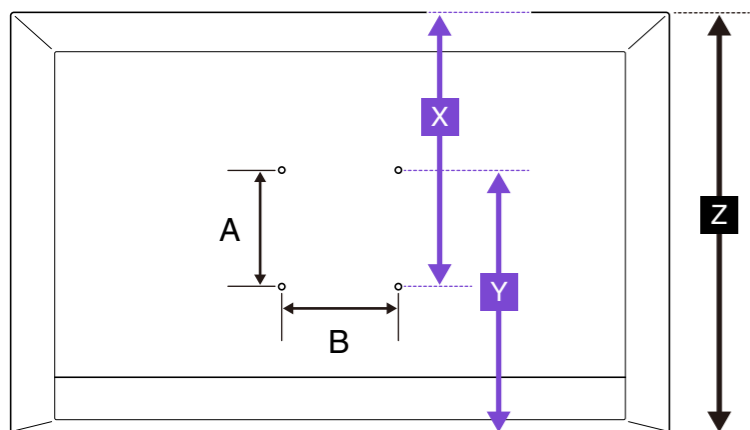

1. **螺丝孔之间的间隔 (A 和 B 必须为以下任一测量值。)**

A = 100/200/300/400 mm

B = 100/200/300/400/600 mm

2. **电视高度**

Z = 490 mm 或更高

3. **电视边缘到 VESA 螺丝孔的距离**

在电视上方安装设备时: X = 不超过 980 mm

在电视下方安装设备时: Y = 不超过 980 mm

### 安装前

在安装 BRK-TV2 和设备之前, 我们建议您将线缆连接到设备, 并且对遥控器进行配对。有关设备的安装前准备步骤, 请参阅相应型号用户指南中的“使用前的准备步骤”。



- 确保安装支架由产品所购自的经销商或专业承包商安装。
- 安装后, 确保已将设备牢牢固定。此外, 经常检查以防止设备掉落或翻倒。对于因安装不当而导致的事故, 我们不承担责任。
- 安装后, 请不要斜靠在设备上, 也不要从上方对其施加强压。如果设备掉落, 可能会导致人身伤害或产品损坏。



- 安装步骤可能因电视支架的金属配件规格而异。
- 有关组装电视柜并将电视安装到电视柜上的详细信息, 请按照电视柜说明书中的说明进行操作。
- 电视应由两个或两个以上人员安装到电视柜上。



- 不包含电视支架或壁挂式电视支架。
- VESA 标准是国际标准, 定义了将视频设备 (如电视) 添加到壁挂支架和电视柜时, 所用螺丝孔之间的间隔。

### 关于本说明书

- 本说明书提供有关安装 BRK-TV2 的详细信息。有关使用和连接 CS-800/CS-500 的详细信息, 请参阅相应的用户指南。
- 本说明书中的插图仅用于说明目的。

## 要准备的物品





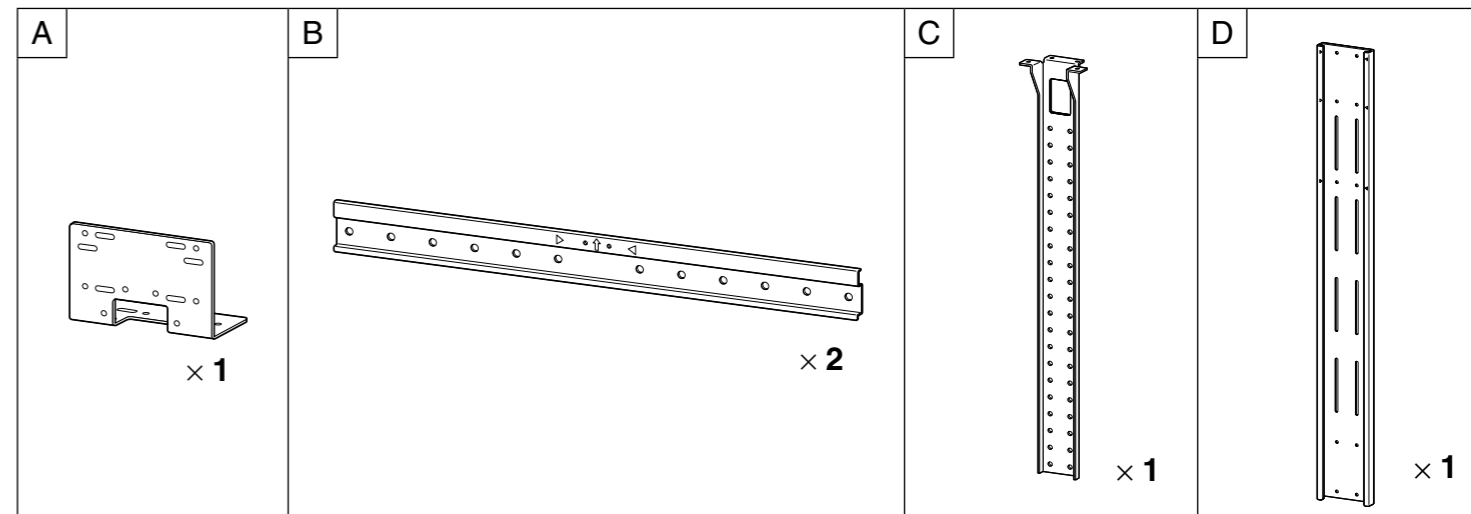



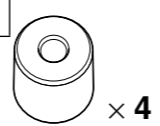

### 1. BRK-TV2 附带的物品

#### 安装支架



在将设备安装到大型电视上时, 使用 **D**。(请参阅“安装步骤”中的步骤 ③。)

#### 垫片 / 螺丝

<b>E</b>  × 4 Ø25 × t18 mm	<b>F</b>  × 16 M4 × 10 mm (带垫圈)	<b>G</b>  或  × 4 M6 × 12 mm 或 M6 × 30 mm	<b>H</b>  × 4  × 4 平垫圈 (M6) 弹簧垫圈 (M6)	<b>G</b>  或  × 4 M8 × 15 mm 或 M8 × 35 mm	<b>H</b>  × 4  × 4 平垫圈 (M8) 弹簧垫圈 (M8)
--	---	--	---	--	---

请根据电视支架的配置使用 **E**。

请仅使用 **G** 中的 4 个。使用尺寸适合电视支架的螺丝。

### 2. 壁式安装支架

#### 安装 CS-800 时

请使用 CS-800 随附的壁式安装支架。

#### CS-800 附带

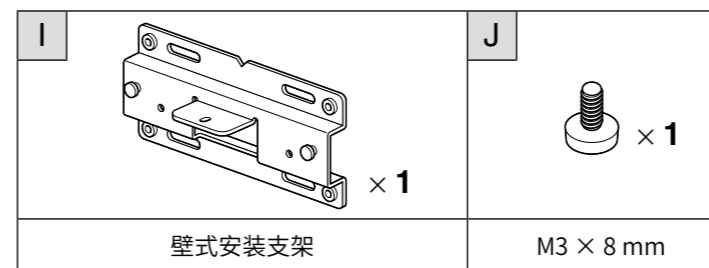

#### 安装 CS-500 时

请使用单独销售的 BRK-WL1 壁式安装支架。

#### 单独出售的 BRK-WL1

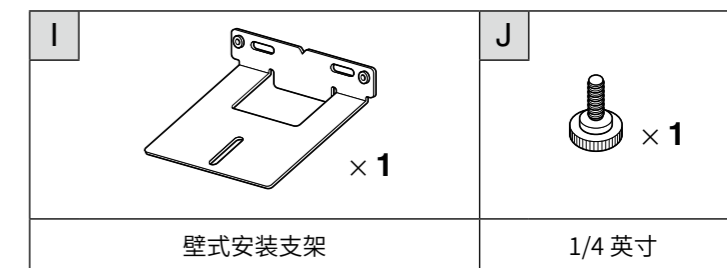

### 3. 要自行准备的物品

**K** 兼容 VESA 的电视支架 (或壁式支架)

**L** 十字螺丝刀或电动螺丝刀

**M** 卷尺

# 安装步骤

本“安装步骤”中的插图适用于“在电视上方安装设备时”。

在电视下方安装设备时

步骤 2：将步骤 1 中组装好的部件倒置，然后再安装。

步骤 5 和 6：将步骤 2 中组装好的部件倒置，然后再安装。

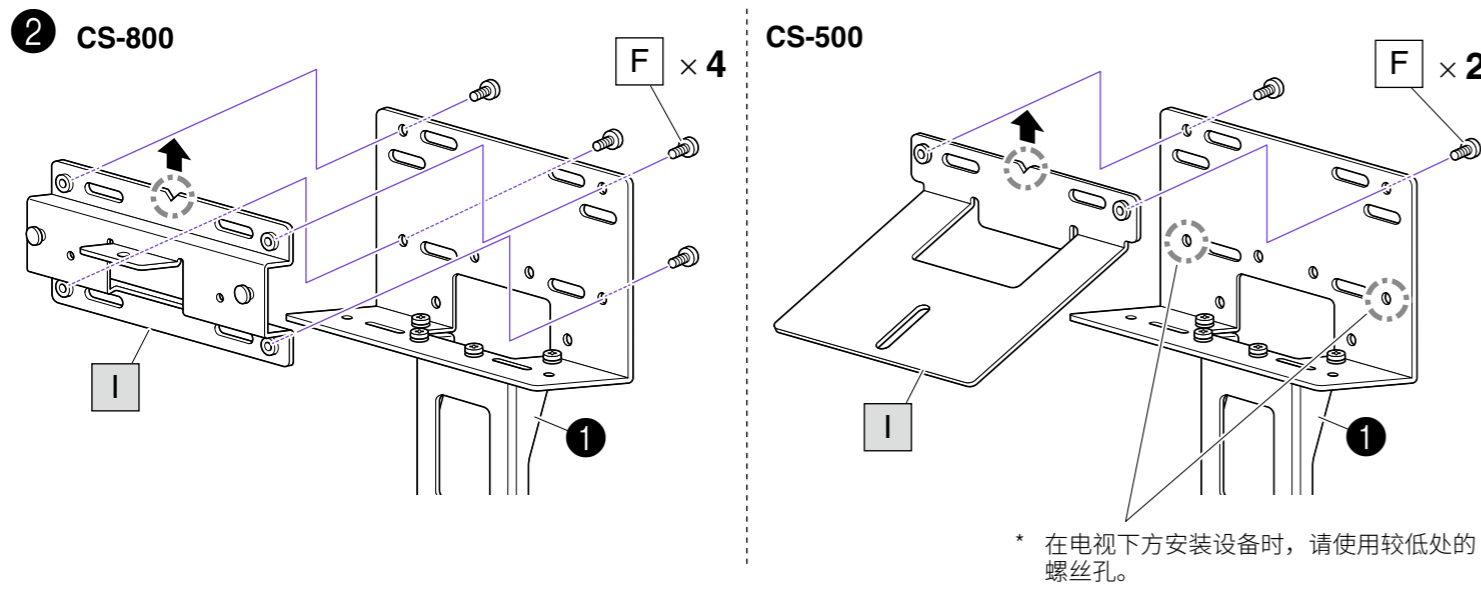
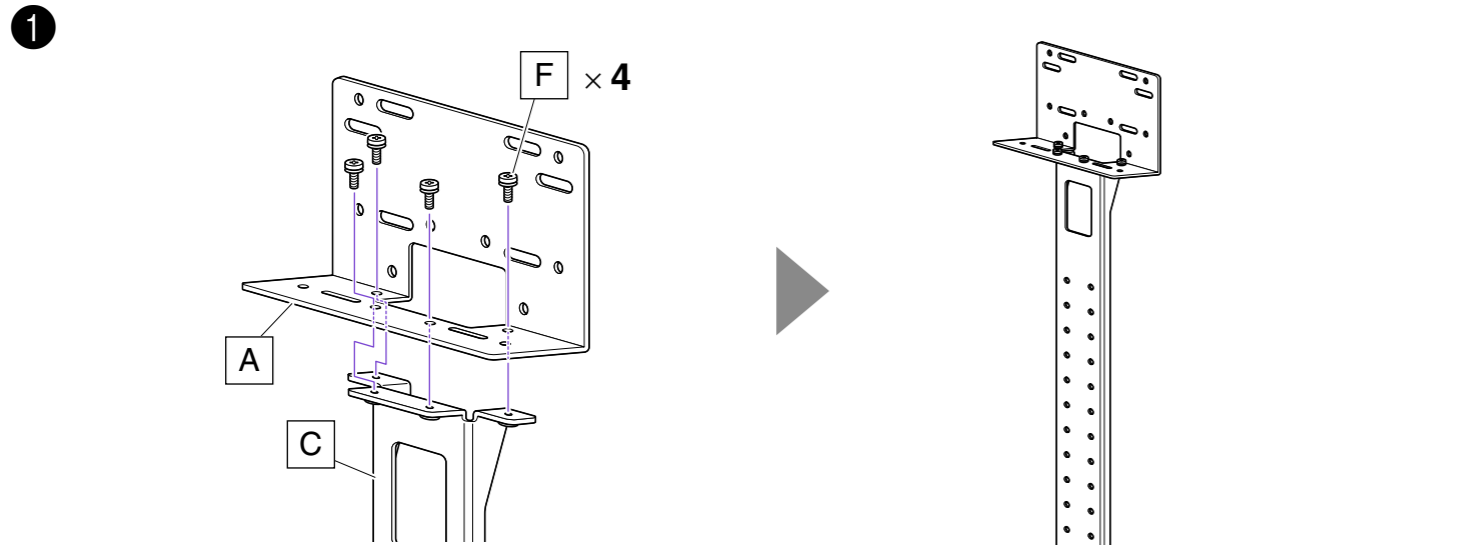

**3** 测量电视边缘到 VESA 螺丝孔的距离。（该测量结果将在步骤 5 中使用。）

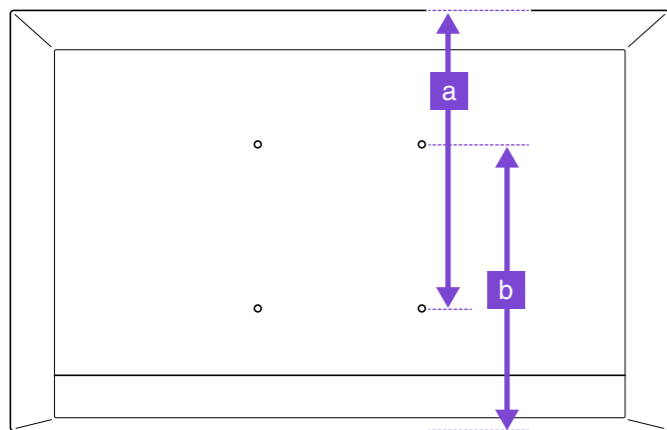

在电视上方安装设备时：**a**  
测量电视顶部边缘到较低处 VESA 螺丝孔的距离。

在电视下方安装设备时：**b**  
测量电视底部边缘到较高处 VESA 螺丝孔的距离。

结果不大于 505 mm 时：无需延长 **D**。

超过 506 mm 时：需要延长 **D**。

**4** 对准电视上的螺丝孔安装部件 **B** 和 **K**。

根据电视支架的配置，使用部件之间的 **E** 拧紧各部件，以调整与电视的间隔。

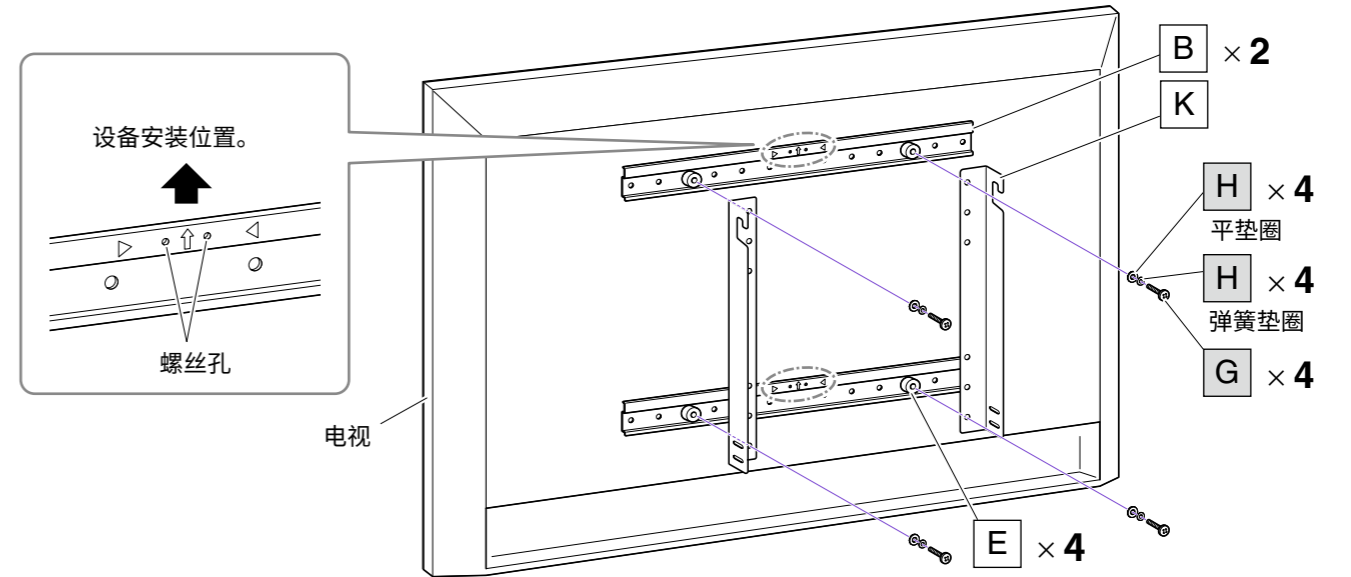

**5** 当步骤 3 中测得的距离不超过 505 mm 时

将步骤 2 中的部件直接连接到 **B**。

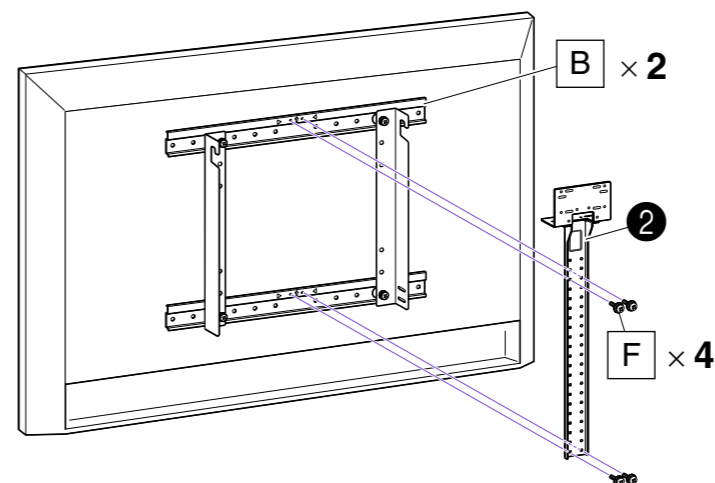

当步骤 3 中测得的距离超过 506 mm 时

将 **D** 与 **B** 连接，然后将步骤 2 中的部件连接到 **D**。

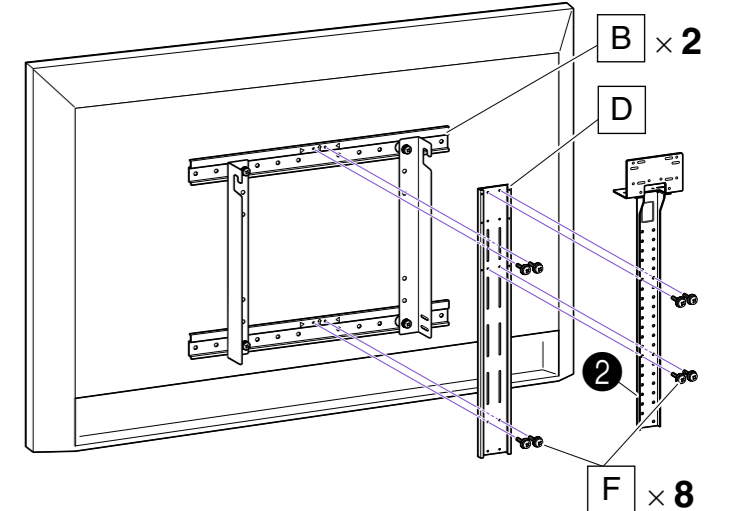

**6** CS-800

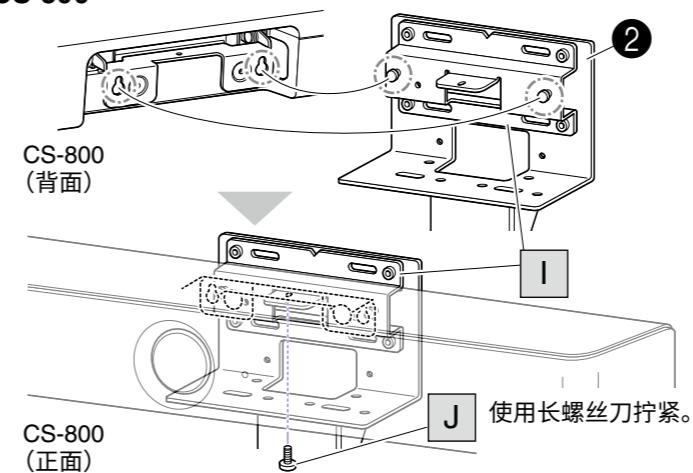

CS-500

