



# *Clavinova*<sup>®</sup>

---

使用說明書

CSP-170

CSP-150

在使用此樂器前，請確認已詳閱第3~4頁之「注意事項」。  
關於組裝樂器之資訊，請參閱本說明書的最後部分。



# 注意事項

## 請在操作使用前詳閱下述內容

並請將本說明書放置於方便取得之處，以便隨時參閱。



### 警告

請遵守下列基本注意事項，以避免因觸電、短路、受損、火災或其他風險造成的人身傷害與生命威脅。注意事項包含但不限於以下情況：

- 請勿將電源線放置在電熱器或電暖爐附近，並且不要過度彎折或傷害電源線，或將重物放置於其上。
- 請使用樂器所指定的電壓。需求標示於樂器銘牌上。
- 請使用樂器指定的電壓。電壓需求標示於樂器銘牌之上。
- 僅使用指定電源線及電源插頭。
- 請定期檢查電源插座，並清理累積的髒污或灰塵。

### 請勿拆解

- 本樂器不含任何使用者可自行修理的零件。請勿擅自將樂器拆開、試圖拆卸其內部零件、或進行任何方式的改造。若操作出現異常，請立即停止使用並請認證的Yamaha維修人員進行檢修。

### 防潮警告

- 請勿讓本樂器淋雨、在近水及潮濕環境中使用、或在其上放置裝有液體的容器（例如花瓶、水瓶、玻璃杯），以避免液體從任何開口濺入。如有任何液體滲入樂器內，請立即關閉電源並從AC電源插座拔下電源線，並請認證的Yamaha維修人員進行檢修。
- 請勿以濕手插、拔電源線插頭。

### 火災危險警告

- 請勿在樂器上放置任何燃燒中物體，如：蠟燭。燃燒中的物體可能會因傾倒引起火災。

### 若您意識到任何異常情況

- 當發生下列情況時，請立即關閉電源開關、從AC電源插座中拔出電源線插頭，並請認證的Yamaha維修人員對樂器進行檢修。
  - 電源線出現磨損或破裂。
  - 發出異常氣味或冒煙。
  - 異物不慎掉入樂器夾縫中。
  - 樂器在使用過程中聲音突然中斷。



為避免造成您或周圍他人可能發生的人身傷害、樂器及其他設備財產的損失，請務必遵守下列基本注意事項。這些注意事項包含但不限於以下情況：

### 電源/電源線

- 請勿將樂器連接至多孔延長線上，否則會降低聲音的品質，或可能導致插座過熱。
- 當您要從本樂器或電源插座中拔出插頭時，請務必握住插頭而非電源線。直接拉扯電源線可能會導致電源線損壞。
- 長時間不使用樂器或雷雨期間，請從插座拔除插頭。

### 組裝

- 請詳閱隨樂器附上之組裝步驟說明。若以不正確的順序組裝樂器，將可能會損壞樂器，甚至造成傷害。

### 擺放位置

- 請勿將本樂器放置於不穩的地方，以避免意外傾倒。
- 請務必由2人或2人以上來移動或搬運本樂器。試圖獨自移動樂器可能會導致身體背部受創、其他傷害或樂器損壞。
- 在移動樂器前，請務必拔出所有連接纜線，以避免纜線受損或導致任何人被纜線絆倒。
- 組裝樂器時，請將AC電源插座放置於伸手可及之處。如發生任何狀況或故障，請立即關閉電源開關並從插座中拔下插頭。在AC變壓器與電源插座連接時，即使電源處於關閉狀態，仍會有微量電流導向樂器。若長時間不使用本樂器，請務必將電源插頭從插座拔出。

### 連接

- 將本樂器連接至其他電子設備前，請關閉所有設備的電源開關，並請在打開或關閉所有設備的電源開關之前，將所有音量調至最小。
- 請務必先將所有設備的音量調至最小值，再於演奏樂器時逐步調整音量以達理想的聽覺音量。

### 操作注意

- 請勿將手指或手伸入樂器的間隙或鍵盤蓋中，並注意不要讓鍵盤蓋夾住您的手指。
- 請勿將紙張、金屬、或其他物品塞入或掉落於鍵盤蓋、面板或鍵盤的間隙中。這可能導致您或他人的人身傷害，及樂器本身或其他財產損害及操作異常。
- 請勿以身體重壓本樂器或在其上放置重物，並避免過分用力使用按鍵、開關及接頭。
- 使用本樂器/設備或耳機時，請勿長時間暴露在過高或令人感覺不適的音量下，否則可能造成永久性的聽力損害。若感到聽力損害或耳鳴，請儘速至聽力相關門診就醫。

### 使用琴椅

- 請勿將琴椅放置於不穩的地方，以防突然傾倒。
- 切忌在琴椅上站立或玩耍。若將琴椅作為工具、梯子或其他用途，皆可能導致意外事故或傷害。
- 琴椅每次只限坐一人，以避免意外事故或傷害發生。
- 如琴椅螺絲在長期使用後鬆開，請定期使用附贈工具將螺絲鎖緊。
- 請特別注意不要讓幼童自琴椅邊緣摔落。此琴椅無椅背設計，在未有他人監護的狀況下使用，可能會造成意外或傷害。

針對不正確使用或擅自改造本樂器造成之損失、資料遺失或破壞，Yamaha恕不負責。

不使用本樂器時，請務必關閉電源。即使[⏻](待機/開機)顯示為待機狀態(電源指示燈熄滅)，仍會有微小電流通向樂器。在長期不使用樂器或遇雷雨期間，請務必將電源插頭自插座拔出。

# 須知

為避免產品發生故障/損壞、檔案損毀或是其他財產損壞的狀況，請遵循下列注意事項。

## ■ 操作

- 請勿在使用本樂器時，在周圍使用電視機、收音機、音響設備、手機或其他電子產品，以避免樂器、電視機或收音機發出雜訊。如您想要搭配iPad、iPhone、或iPod touch使用本樂器，建議開啟設備之「飛航模式」以避免通訊造成之雜訊。
- 請勿將本樂器置於有大量灰塵、易震動或過冷過熱的環境中（如陽光直射地點、靠近加熱器或烈日下的車內），以免發生操作面板變形、內部元件損壞或操作不穩定的狀況。（正常使用之溫度範圍：5° - 40° C或41° - 104° F）。
- 請勿在樂器上放置乙烯、塑膠或橡膠物體，以避免面板或鍵盤褪色。
- 金屬、瓷器或其他硬物撞擊樂器時，可能會導致表面塗層龜裂或剝落，請務必小心。

## ■ 保養

- 請使用柔軟、乾燥或微濕布料清潔本樂器。請勿使用塗料稀釋液、溶劑、酒精、清潔液、或含有化學成分的擦拭布。
- 請用柔軟的布料以輕柔力道清潔樂器。擦拭時如力道過大，可能會讓細小灰塵刮傷樂器烤漆。
- 在溫度或濕度發生較大變化時，樂器表面可能會產生冷凝現象並且出現水珠。若水珠被遺留，樂器的木製部分可能會吸收水份並被損壞。請務必立即使用軟布拭去水份。

## ■ 儲存資料

· 樂器會自動儲存部分的資料和設定（第14頁）。為了避免因某些故障、操作錯誤等原因導致資料遺失，請將重要資料儲存到智慧裝置應用程式「Smart Pianist」。您可以將本樂器的資料和設定備份到「Smart Pianist」中，作為備份檔案。

# 訊息

## ■ 版權相關

- 除非做為個人使用，否則嚴格禁止複製市面上的音樂資料，包括但不限於MIDI資料或音頻資料。
- 針對本產品中所採用及隨附之內容，Yamaha 擁有其版權或已獲版權所有者授權使用。根據智財法與相關法律，您不得散佈與內建音樂相同或極為相似的其儲存內容與錄音。
  - \* 這些受版權保護的內容包括但不限於：所有的電腦軟體、伴奏檔案、MIDI檔案、WAVE檔案、音色錄音檔、樂譜及樂譜檔案等。
  - \* 您可以散佈利用錄音內建資料製成的表演內容、音樂製作，毋須取得Yamaha Corporation之同意。

## ■ 關於樂器的功能/內建資料

- 某些內建音樂的長度或編曲已被重新編輯，並可能與原曲不盡相同。
- 您只要預先將音樂資料變更為相容資料格式，許多類型/格式的音樂資料皆可被此設備讀取。然而，在重播這些音樂資料時，可能無法精確重現原編曲家或作曲家原先編寫之樣貌。

## ■ 關於本說明書

- 為方便您理解本說明書之內容，公司已盡可能依據各國相關標準，將英文內容翻譯為中文。但由於(音樂旋律、節奏、曲目等)專業性、共通性和特殊性，仍有部分內容以原文(英文)陳述。
- Apple、iTunes、Mac、Machintosh、iPhone、iPad、iPod touch、Lightening為Apple Inc.於美國及其他各國的註冊商標。
- IOS是Cicso在美國及其他各國之註冊商標，其使用範圍符合規範。
- Android和Google Play是Google Inc.的商標。
- 本手冊中之公司名稱及商品名稱分別代表各公司的商標或註冊商標。

## ■ 調音

- 本樂器與傳統鋼琴不同，並不需要專業調音(縱使音高可由使用者調整以配合其他樂器)。原因在於數位樂器可自行完美調整其音準。

## 關於此使用說明書

本樂器包含以下說明資料。

### 附帶資料



#### 使用說明書(本手冊)

介紹數位鋼琴的使用方法。



#### USB無線網路接收器的使用說明書

解釋如何使用USB無線網路接收器。(在特定地區無銷售)

### 線上資料(可由網路下載)



#### 資料列表

文件包含樂器可選擇的XG音色列表及XG鼓組列表，以及效果器參數列表及MIDI相關資訊。



#### 電腦相關操作

包含連接樂器與電腦的操作內容。

如需要取得這些說明文件，請至Yamaha Downloads網站，選擇您的國家，在型號名稱空格中鍵入「CSP-170」，然後按下[SEARCH]。

#### Yamaha Downloads

<http://download.yamaha.com/>

## 隨琴附件

- 使用說明書(本手冊)
- Online Member Product Registration(線上會員產品註冊單) \*1  
會員註冊表格中需要填寫「Product ID」(產品編號)
- 電源線
- 琴椅\*
- 保證書\*
- USB傳輸線(USB Type A - USB Type B)\*
- USB轉接線(USB Type B - USB Micro B/USB Type B - USB Type C)\*

\*依據您所在地區不同，物品可能不會附上。請洽詢您的Yamaha經銷商。

### 須知

請將USB傳輸線和USB轉接線放在塑膠袋中保存。如將其與塑料或橡膠產品一起存放，可能會導致褪色或氧化。

#### ■ 智慧型設備應用程式「Smart Pianist」

您可以使用精密的智慧型設備應用程式體驗豐富功能(第18頁)。

此應用程式適用於iOS和Android設備。關於上市日期以及其他資訊，請參考下方網頁：

<http://www.yamaha.com/kbdapps/>

您可在位於樂器底部的銘牌上或銘牌附近找到產品型號、序號、電力需求等資訊。請您將產品型號及產品序號填寫於下方空白處，並保留本說明書作為永久購買記錄，作為產品遭竊時的證明持有文件。

產品型號： \_\_\_\_\_

產品序號： \_\_\_\_\_

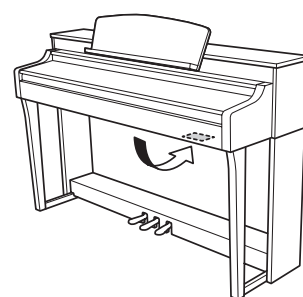

銘牌位於產品底部。

# 目錄

注意事項 .....	3
公告 .....	5
資訊 .....	5
關於使用說明書 .....	6
隨琴附件 .....	6
<b>面板控制器和端子</b> .....	<b>8</b>
<b>CSP—全新的鋼琴演奏世界與智慧裝置的觸控體驗</b> .....	<b>10</b>
<b>彈奏Clavinova</b> .....	<b>12</b>
開啟/關閉電源 .....	12
使用譜架 .....	15
調整主音量 .....	15
使用耳機 .....	16
使用腳踏板 .....	17
<b>使用Smart Pianist應用程式</b> .....	<b>18</b>
應用程式介紹 .....	18
連接至智慧型裝置 .....	20
關於Stream Lights .....	21
<b>功能</b> .....	<b>22</b>
功能列表 .....	22
選擇內建音色 .....	24
播放樂曲 .....	24
跟著伴奏進行演奏 .....	24
使用節拍器 .....	25
調節速度 .....	25
選擇殘響 .....	26
改變鍵盤對的力道靈敏度 .....	26
改變MIDI通道 .....	27
以半音為單位移調 .....	27
微調音高 .....	28
回到初始設定 .....	28
<b>連接</b> .....	<b>18</b>
[USB TO DEVICE] 端子 .....	29
連接音頻設備([AUX IN]插孔、AUX OUT[R]/[L/L+R] 插孔) .....	30
連接腳踏板開關/腳踏板控制器([AUX PEDAL] 插孔) .....	31
連接麥克風或吉他([MIC/LINE IN] 插孔、[MIC/LINE] 切換) .....	31
連接電腦([USB TO HOST] 端子) .....	32
連接外部MIDI設備(MIDI端子) .....	32
<b>組裝</b> .....	<b>33</b>
<b>疑難排除</b> .....	<b>37</b>
<b>規格表</b> .....	<b>38</b>
<b>索引</b> .....	<b>41</b>

# 面板控制器和端子

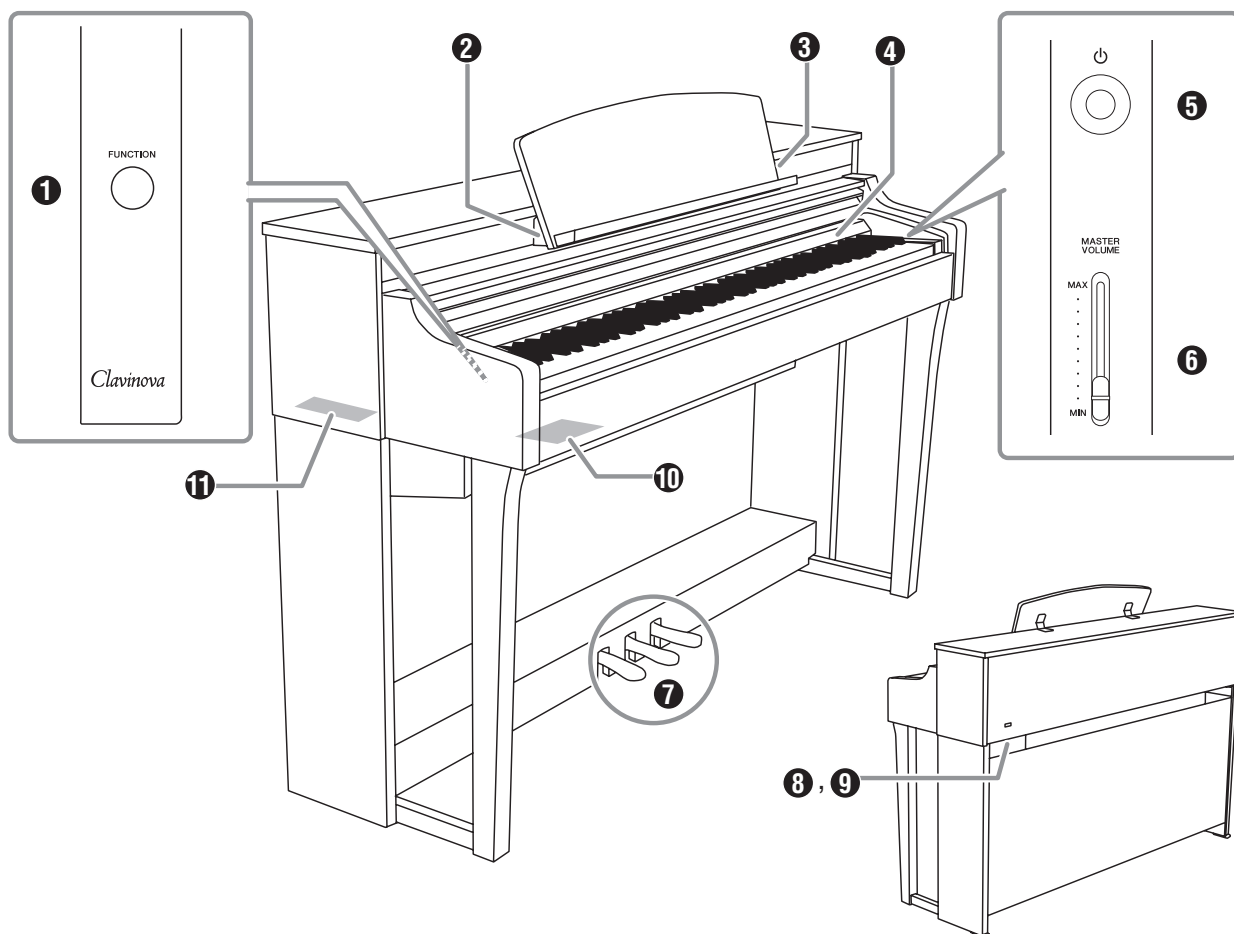

此圖示為CSP-170。

## 1 [FUNCTION] 按鍵(第22頁)

按住該按鍵同時按下特定琴鍵，可叫出豐富功能。  
用於連接USB存取裝置。

## 2 [USB TO HOST] 端子

用於連接Android裝置或電腦等智慧型設備。

關於連接至Android裝置，請參考智慧型裝置應用程式Smart Pianist。

關於連接至電腦，請參考網站上的線上說明書「Computer-related Operations」(電腦相關操作)。

### 須知

請使用長度短於3公尺的AB型USB傳輸線。  
無法使用USB 3.0傳輸線。

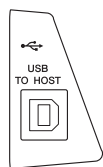

## 3 [iPad] 端子(第22頁)

用於連接iOS裝置，此端子可為iOS裝置充電。關於連接方法，請參考智慧型裝置應用程式Smart Pianist中的Instrument Menu。

### 須知

請使用長度短於3公尺的AB型USB傳輸線。

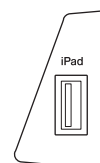

## 4 Stream Lights (第21頁)

彈奏音符時顯示該音符。

## 5 [ ] (待機/打開)開關 (第12頁)

開啟樂器電源或設為待機狀態。

## 6 [MASTER VOLUME] 滑桿(第15頁)

調整總音量。

## 7 踏板(第17頁)



### ⑧ [AC IN] 接口(第34頁)

連接電源線。

### ⑨ [PEDAL] 插孔 (第34頁)

連接腳踏板。

### ⑩ I/O接口(近側)

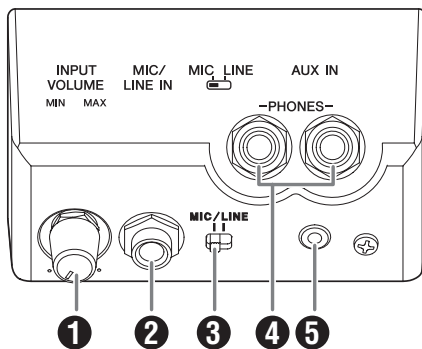

#### ① [INPUT VOLUME] 旋鈕(第31頁)

用來調整來自麥克風或其他設備的輸入音量。

#### ② [MIC/LINE IN] 插孔(第31頁)

用來輸入麥克風、其他樂器或音頻播放設備的聲音，並透過Clavinova的內建揚聲器聆聽聲音。

#### ③ [MIC/LINE IN] 切換(第31頁)

用來設定從麥克風、其他樂器或音頻播放設備的輸入。

#### ④ [PHONE] 插孔(第16頁)

用來連接一組耳機

#### ⑤ [AUX IN] 插孔(第30頁)

用來輸入音頻播放設備的聲音，並透過Clavinova的內建揚聲器聆聽聲音。

### ⑪ 11 I/O接口(遠側)

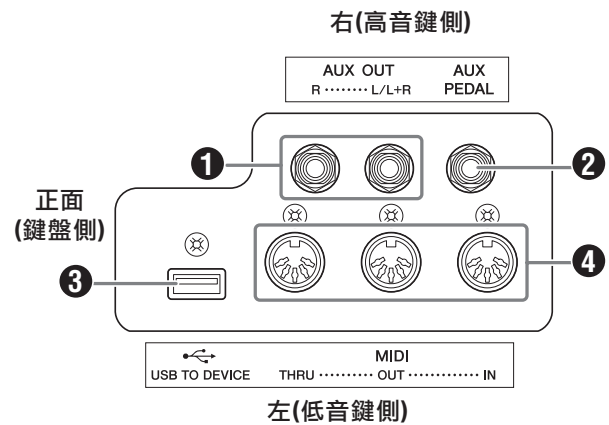

#### ① AUX OUT [R]、[L/L+R] 插孔(第30頁)

用來將Clavinova的聲音輸出至外部揚音器系統。

#### ② [AUX PEDAL] 插孔(第31頁)

用來連接另外販售之踏板控制器或踏板開關。

#### ③ [USB TO DEVICE] 端子(第29頁)

用來連接隨樂器提供的USB無線網路接收器\*。

\*可能會因您所在的地區不同而未附上。請與您的Yamaha經銷商確認。

#### ④ MIDI [THRU]、[OUT]、[IN] 端子(第32頁)

用MIDI連接線將外部MIDI設備連接至這些接口。

# CSP ~全新的鋼琴演奏世界與智慧型裝置的觸控體驗~

Clavinova CSP系列可以使用專門的智慧型裝置應用程式，實現先進、精細的控制並可方便存取的豐富功能，例如與最愛歌曲一起彈奏或進行合奏表演。

## 透過智慧型裝置共享更多樂趣

透過智慧型裝置內的應用程式Smart Pianist連接CSP，可享受多種豐富功能。馬上下載應用程式吧！請參考下方網站。

<http://www.yamaha.com/kbdapps/>

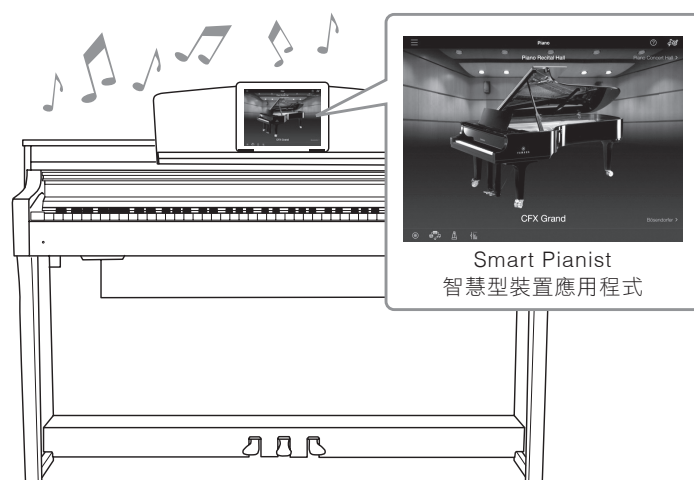

CSP | 全新的鋼琴演奏世界與智慧型裝置的觸控體驗

## 利用Audio To Score和Stream Lights功能彈奏您喜愛的樂曲

此應用程式包含Audio To Score功能，可根據智慧型裝置上的樂曲自動創造鋼琴伴奏樂譜。即便沒有樂譜，您也可以享受為樂曲彈奏鋼琴伴奏。對於讀譜有困難的使用者，Stream Lights功能(第21頁)會顯示接下來需要彈奏的琴鍵，只要在適當的時候按照琴鍵上移動的指示燈，按下琴鍵即可。

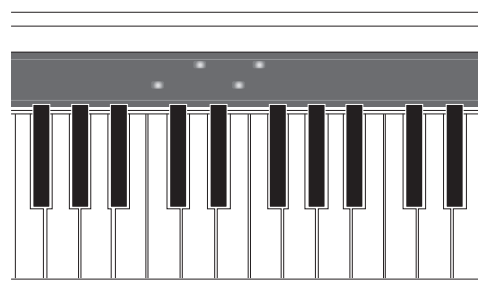
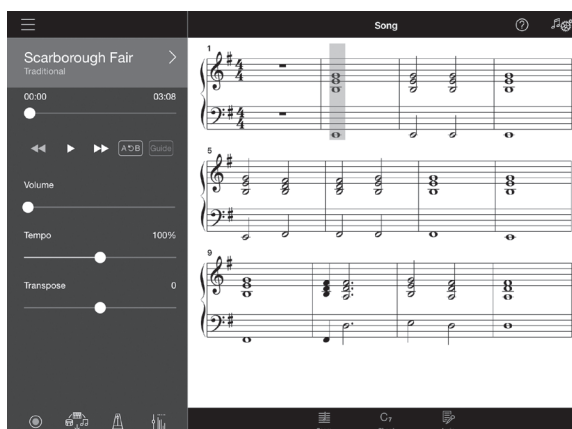

## 享受背景樂隊伴奏，實現邊彈邊唱

即便只有一個人彈奏時，也可實現動感的背景樂隊伴奏。大量伴奏模式，涵蓋多種類型，搭配您的演奏。甚至可以連接麥克風一同進行演唱。豐富的和聲功能讓您即便一個人，也可以自動創造人聲合音效果。

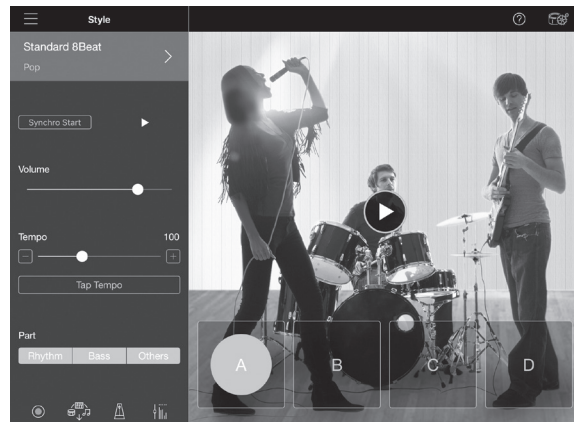
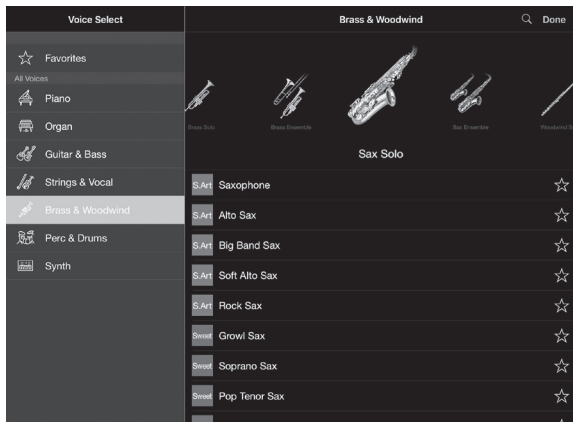

## 指尖下的演奏型平台鋼琴聲音

鋼琴音色是採樣於Yamaha旗艦型演奏平台鋼琴CFX以及世界著名的貝森朵夫(Bösendorfer\*)演奏型平台鋼琴。此樂器具備迅速回彈能力，可感受真實平台鋼琴的觸感，並可重現音樂廳中的聲音殘響，以及平台鋼琴琴蓋開合時的細微聲音變化。

\*貝森朵夫(Bösendorfer)為Yamaha的子公司。

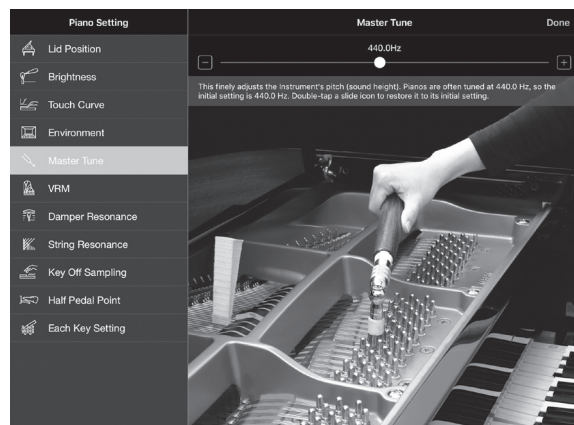
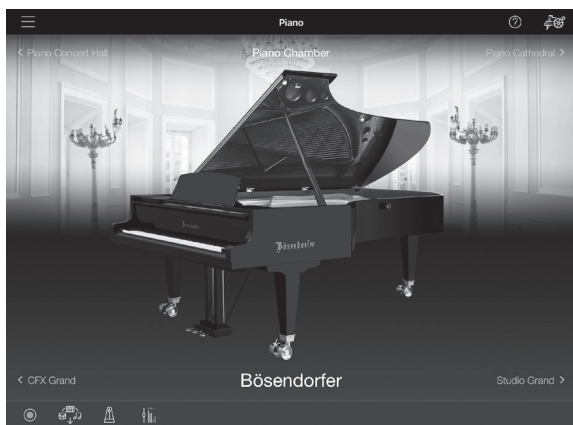

您也可以從Smart Pianist智慧型裝置應用程式中的Demo功能了解更多樂器特性。

\*所有載圖都攝於研發期間。

# 彈奏Clavinova

透過簡單的設定，即可像真實平台鋼琴般彈奏。

## 打開或關閉電源

### 1. 連接電源線

依照圖示順序接上電源線插頭。

1-1 將電源線的插頭插入本樂器的AC電源接口。

1-2 將電源線的另一頭插入牆面上適當的AC電源插座。

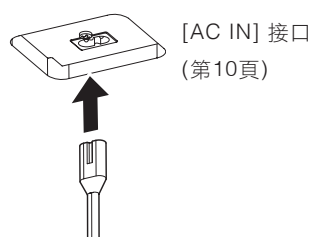

#### ⚠ 警告

只可使用本樂器附帶之AC電源線。如果隨琴附帶的電源線遺失或損壞需要更換，請聯繫Yamaha經銷商。如更換使用不適合的電源線，可能會造成火災或觸電危險！

#### ⚠ 小心

安裝此產品時，請確認要使用的交流插座伸手可及。如果發生問題或故障，請立即關閉電源並拔下插頭。

#### 註

拔除電源線時，請先關閉電源，然後按照反向順序操作。

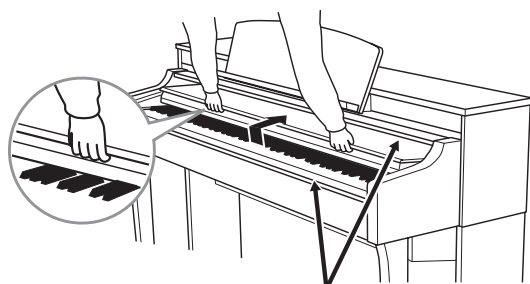

#### ⚠ 小心

開啟或關閉琴鍵蓋時，請小心不要夾到手指。

#### ⚠ 小心

- 當開啟或關閉琴鍵蓋時，請使用雙手托住。在完全開啟或關閉前，請勿放手。請避免讓自己或他人的手指(特別是兒童的手指)放置在琴鍵蓋和樂器間。
- 請勿將金屬物品或紙張放至於琴鍵蓋上，可能會在打開琴鍵蓋時掉入樂器內，可能會難以取出。這樣可能會造成觸電、短路、火災，或造成樂器嚴重損壞。

#### 須知

請勿倚靠樂器、或將重物放置在樂器上，尤其是琴鍵蓋和譜架周圍，否則可能會對琴鍵蓋造成損害或故障。

### 3. 調低音量

使用面板右方的[MASTER VOLUME]滑桿將音量調至「MIN」。

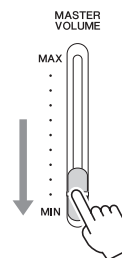

### 4. 開啟電源

按下[⏻](待機/開機)打開電源，面板左下方的電源指示燈會亮起。接著，位在最高音鍵的Stream Lights燈號將閃爍數秒，電源確認開啟。

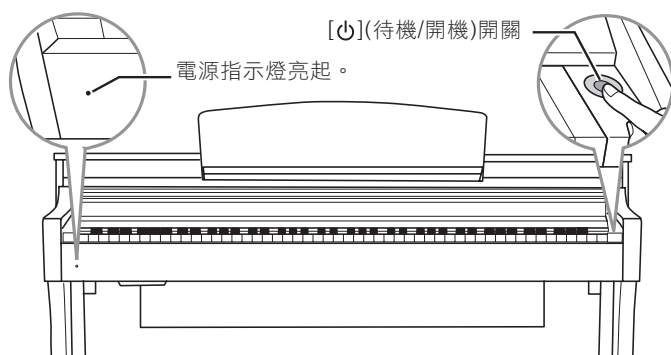

### 5. 調整音量

彈奏鍵盤以產生聲音，並慢慢調高[MASTER VOLUME]滑桿以調整音量。

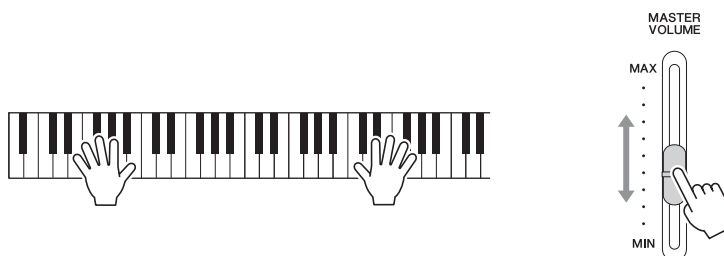

**小心**

請勿長期以高音響使用此樂器，否則可能造成您的聽力受損。

### 6. 在彈奏結束後，請關閉電源。

按住[⏻](待機/開機)按鈕幾秒鐘，電源指示燈將會熄滅。



**小心**

即使電源處於關閉狀態，仍會有微量電流導向樂器。若長時間不使用本樂器，請務必將電源插頭從插座拔出。

#### 須知

- 在樂器完全開機前(Stream Lights停止閃爍前)，請勿按壓任何琴鍵或腳踏板，以免導致故障。
- 傳送資料至智慧型裝置或錄音期間，即使您按下[⏻](待機/開機)按鈕也無法關閉電源。若想要關閉電源，請在錄音、編輯、或資料傳送完成後進行。若您仍想強制關閉樂器，請持續按住[⏻](待機/開機)超過3秒。請注意，強制關閉可能會導致資料流失，並使樂器受損。

## 7. 關閉琴鍵蓋

用雙手握住手柄，然後將琴鍵蓋朝您的身體滑動並慢慢覆蓋琴鍵。

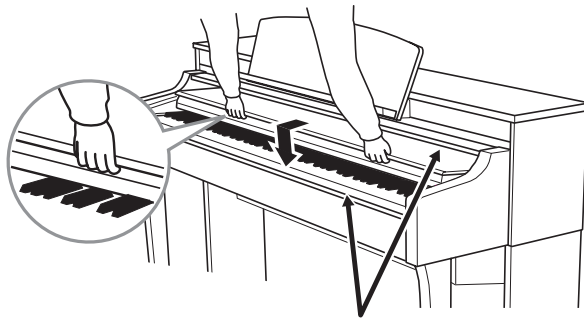

小心

開啟或關閉琴鍵蓋時，請小心不要夾到手指。

### 須知

如果電源自動關閉，所有未儲存的樂曲資料將會遺失。請在電源自動關閉前，確認資料已儲存至智慧型裝置的Smart Pianist。

## 電源關閉時仍會存留的資料(備份參數)

以下資料在電源關閉後仍會留存：

- 調音
- 力度感應設定
- 節拍器音量
- 自動關機時間

## 自動關機功能

為了防止不必要的電力消耗，此樂器具備自動關機功能。當超過一定時間不使用時，將會自動關機。原始設定為30分鐘。您可以按下A-1鍵將此功能關閉，按下A#-1鍵將此功能打開，或從Smart Pianist智慧型裝置應用程式中的Utility Menu中設定。

### 須知

樂器在連接外部設備(例如喇叭、揚聲器或電腦)的狀況下，如果一定期間內無操作，請確保按照使用說明書中的介紹內容關閉電源，以避免設備損壞。如果需要在連結其他設備時防止電源自動關閉，請關閉「自動關機」功能。

### 關閉自動關機(簡易方法)

在按住鍵盤最低音鍵時開啟電源，將會關閉自動關機功能。

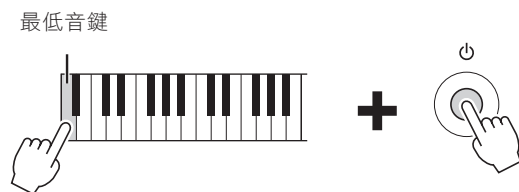

## 使用譜夾

朝身體反方向提起譜夾。譜夾可用於固定樂譜。使用智慧型裝置時請放在譜架上，確認智慧型裝置完全放置在譜架上，再提起譜夾。

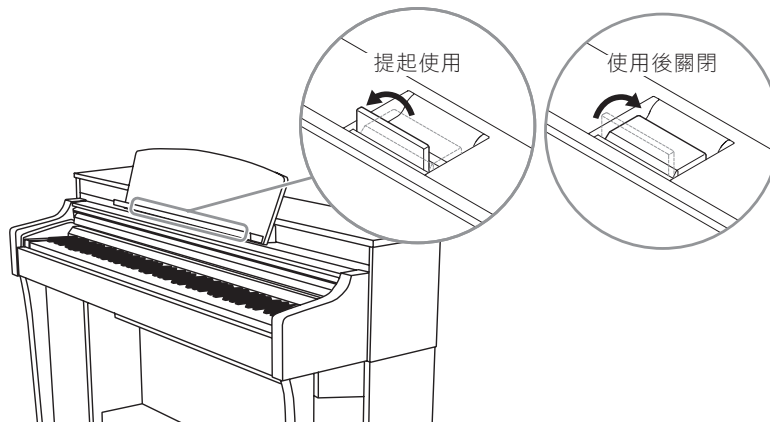

### ⚠️ 小心

如對譜架過度施力，譜架以及螺絲可能會鬆脫或斷裂，造成損壞或人身傷害。如譜架分離，請參考組裝指引(第35頁)重新安裝。如果螺絲鬆脫，請重新栓緊。

### 須知

如果沒有將智慧型裝置放置在譜架上並以譜夾固定，智慧型裝置可能會從譜架上掉落。

## 調整主音量

如要調節音量，請使用位在面板右方的[MASTER VOLUME]滑桿。在調整音量時，彈奏鍵盤以確認聲音。

### ⚠️ 小心

請勿長期以高音量使用此樂器，否則可能造成您的聽力受損。

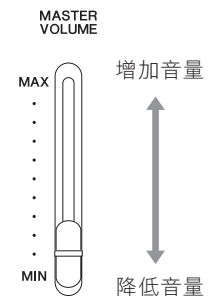

## 使用耳機

透過[PHONES]插孔連接耳機。由於此樂器配備兩個[PHONES]插孔，因此可以同時連接兩副耳機；如只使用一副耳機，則可隨意插入兩者任一個插孔。

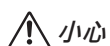
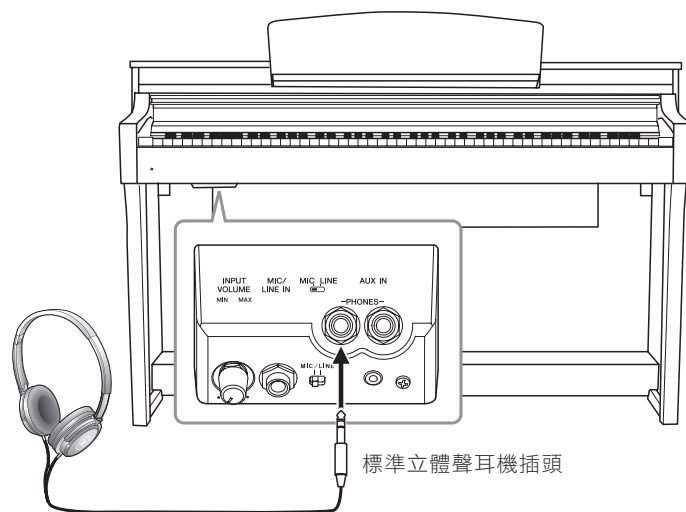

請勿長時間以過高或令人感覺不適的音量使用耳機，否則可能造成永久性的聽力損害。

### 重現真實的聲音距離—雙耳道取樣及立體聲優化

此樂器採用兩種先進技術，讓您即使在透過耳機聆聽音樂時，仍能享受極度逼真、自然的聲音。本功能的初始設定為開啟，但您也可以使用Smart Pianist應用程式關閉功能。

#### 雙耳道取樣(僅CFX Grand音色)

雙耳道取樣是用兩個設置於演奏者耳邊的特殊麥克風錄製鋼琴聲音的一種方法。在這個效果下，從耳機聆聽的聲音會讓人有沉浸其中的感受，彷彿聲音就來自於鋼琴。此外，您可以自然地長時間享受聲音，耳朵不會因而有壓力。選擇初始音色「CFX Grand」(第22頁)時，連接的耳機就會自動啟用雙耳道取樣聲音。

#### 立體聲優化(非CFX Grand的其他鋼琴系列音色)

立體聲優化功能讓您可以在使用耳機聆聽時，重現演奏原音鋼琴的真實空間感。開啟此功能後，您可以感受到聲音距離有如來自原音鋼琴一般自然。

當連接耳機時，初始設定值會讓鋼琴系列音色自動轉為雙耳道取樣或經立體聲優化後的聲音。因為這些優化的聲音都是為耳機聆聽設計，我們建議您在以下狀況將功能關閉：

- 使用外部喇叭系統播放此樂器的鋼琴聲音，同時透過連接的耳機監聽由此樂器輸出的聲音時。
- 錄製音頻，然後透過此樂器的喇叭播放錄製的音頻樂曲時。(在錄製音頻錄音前，請確認已關閉這些功能。)

您可以透過Smart Pianist智慧型裝置應用程式的Utility Menu設定Sound Setting中開啟或關閉。



## 使用耳機掛架

樂器包裝內含有一個耳機掛架，讓您可以將耳機掛在樂器上。請遵循本說明書文末指引安裝耳機掛架。

### 須知

請勿將耳機以外的物件掛在掛架上，以免樂器或掛架損壞。

## 使用踏板

本樂器配備有三個踏板：延音踏板(右)、特定延音踏板(中)、柔音踏板(左)。

### 註

如果踏板沒有作用，可能是傳輸線插頭未連接。請將踏板傳輸線插頭牢牢插入正確的插孔(第34頁)。

### 延音踏板(右踏板)

踩下延音踏板可讓您彈奏的琴鍵音符有較長的延音效果。

此樂器有半踏效果，可對延音有精確且具表現控制力。

#### 半踏功能

半踏功能可使用半延音技巧，也就是將延音踏板踩到中間位置。(在原音鋼琴上)這個半踏狀態下，讓毛氈僅消去琴弦部分的聲音。此功能讓您可以精細地控制踏板壓力以影響制音器靜音效果，展現精細入微和富表現力的操作，讓您的演出更添精妙的細節表現。您可以在智慧型裝置應用程式Smart Pianist上進行功能設定。

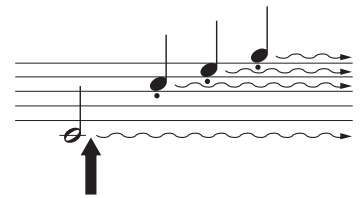

當您在此時踩下右方踏板，在放開踏板前彈奏的音符可以維持更久。

### 特定延音踏板(中踏板)

如果您在彈奏一個音符或和弦後踏下延音踏板，此音符將會在踏板踩住時持續不斷，直到釋放踏板為止。

後續彈奏的音符不會有延續效果。

### 註

當您踩下特定延音踏板(中)時，一個持續不會衰減的音色(如管風琴或弦樂)可能會持續發音且沒有衰減效果，直到音符被釋放。

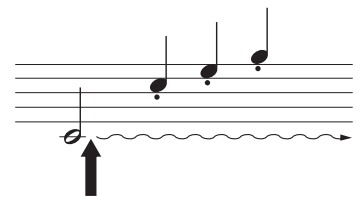

當您在按下此音符時踩下右中間踏板，此音符在您放開踏板前都會維持不變。

### 柔音踏板(左踏板)

踩下此踏板將會將音量降低，並讓彈奏音符的音質有些微變化。柔音踏板不會影響已經彈奏的音符。

### 註

此踏板的功用可能會依據所選音色，有異於一般柔音(左)踏板的功用。例如，選擇「Mellow Organ」時，踩下並釋放此踏板會讓旋轉揚聲器效果在「快速」和「緩慢」兩個速度間切換。

# 使用Smart Pianist應用程式

## 應用程式介紹

此樂器可連接至智慧型裝置應用程式Smart Pianist，讓您的音樂演奏更賦樂趣。在此章節中，我們將介紹部分功能。關於發佈日期的資訊、如何取得以及其他細節，請參考下方網站。

<http://www.yamaha.com/kbdapps/>

## Piano Room(鋼琴室)

您可以在此樂器使用Yamaha旗艦型演奏平台鋼琴CFX以及著名的貝森朵夫(Bösendorfer\*)音色，也可以根據喜好，在音色上做出聲音變化，包含透過改變平台式鋼琴頂蓋位置、或改變演奏廳裡的殘響，以調整音色亮度。

\*貝森朵夫(Bösendorfer)是Yamaha的子公司。

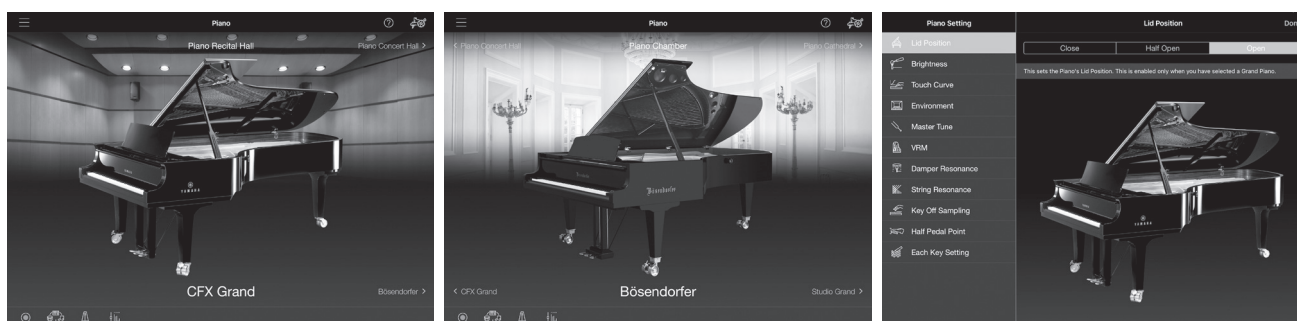

## Voice Menu(音色選單)

此樂器也具備多種樂器音色，包含鋼琴、弦樂器、管樂器等。您也可以使用分層功能，讓音色相互層疊；或使用分割功能，讓您可以左右手同時分別彈奏不同的音色，充分擴展演奏的可能性。

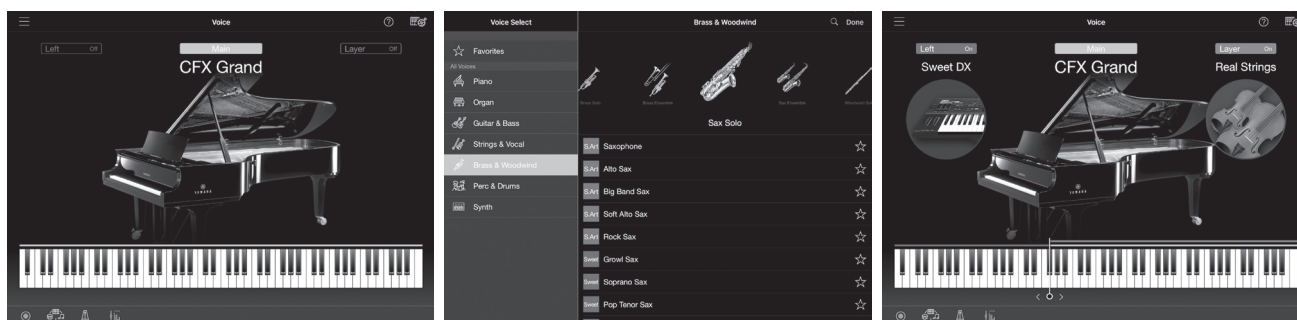

## Style Menu(伴奏選單)

應用程式提供您多樣的伴奏及節奏背景模式(稱為伴奏)，涵蓋各式音樂類型。伴奏功能應用程式可以自動偵測和弦，並創造動感的伴奏。

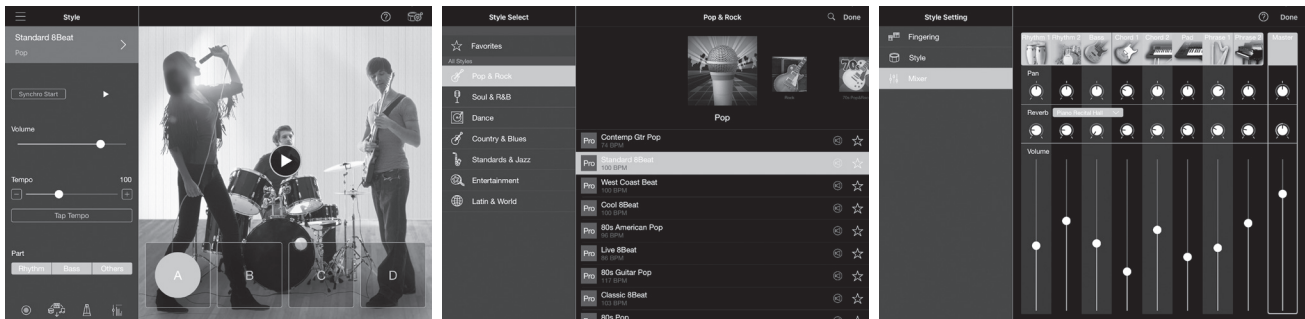

## Song Menu(樂曲選單)

藉由應用程式播放預設和市售樂曲資料(稱為樂曲)。不僅可以享受樂曲播放，也可以在播放的同時進行彈奏練習。此應用程式會顯示MIDI資料的音符，更可以根據音頻樂曲的和弦自動決定伴奏音符。

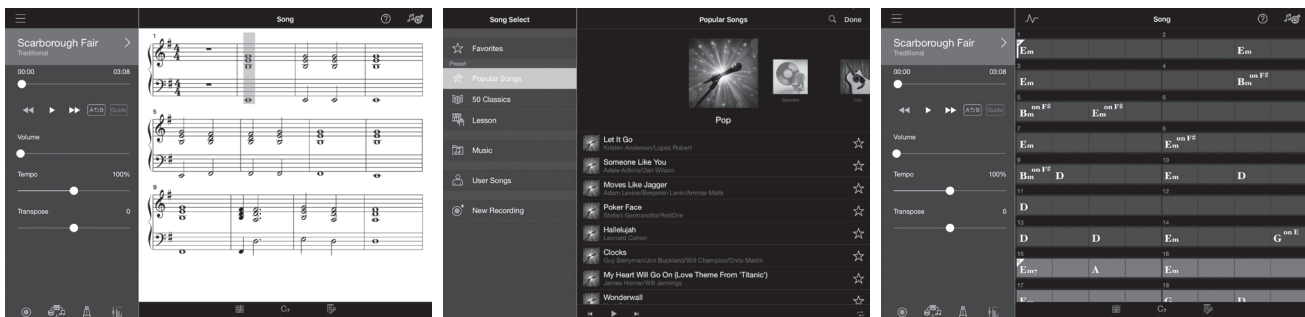

## 其他功能

以下是Smart Pianist智慧型裝置應用程式的其他功能。

功能	描述
Recording(錄音)	以MIDI或音頻格式錄製您的演奏。
Registration Memory(註冊記憶)	記錄大部分的樂器設定。
Metronome(節拍器)	提供滴答聲，提供您精確的節拍指示。
Balance(平衡)	用以調節各聲部的音量。
Utility(實用工具)	提供各式詳盡的設定，包含鍵盤和腳踏板。

### 須知

當樂器連接至Smart Pianist智慧型裝置應用程式時，樂器的所有設定會被Smart Pianist智慧型應用程式的設定取代。

## 連接智慧型裝置

您可以使用USB傳輸線或透過無線網路連接此樂器和智慧型裝置。請參考智慧型裝置應用程式Instrument Menu中的「Start Connection Wizard」，了解連接方法。

### 連接概述

啟動智慧型裝置應用程式Smart Pianist並如下圖操作。



- 1 點擊位於螢幕左上方的[ ≡ ]圖示，開啟選單。
- 2 點擊「Instrument」並開啟「Instrument Connection」。
- 3 點擊「Start Connection Wizard」並依連接指示步驟進行。

#### 資訊

此應用程式適用於iOS和Android設備。關於發佈日期的資訊以及其他細節，請參考下方網站。

<http://www.yamaha.com/kbdapps/>

### 所需物品

依據所在地的不同，可能沒有隨附。請諮詢Yamaha經銷商。

### 使用USB傳輸線連接

#### iOS設備

- Lightning – USB傳輸線

#### Android設備

如果設備的接頭是USB micro B

- USB轉接線(Type A母頭 – micro B公頭)
- USB傳輸線(Type A公頭 – Type B公頭)

如果設備的接頭是USB Type C

- USB轉接線(Type A母頭 – Type C公頭)
- USB傳輸線(Type A公頭 – Type B公頭)

使用USB無線網路接收器

- USB無線網路接收器
- 接收點

#### 註

如果樂器設定為直接以無線方式連接樂器及智慧型裝置，則不需要接收點。但，在此情況下，智慧型裝置的網路連接功能將會關閉，部分功能可能受限，例如收發郵件、搜尋、以及部分Smart Pianist的功能。

#### 須知

請使用長度短於3公尺的**USB傳輸線**。無法使用**USB 3.0**傳輸線。

## 顯示Wi-Fi連接狀態

透過WPS將智慧型裝置連接至樂器，使用支援WPS的接收點進行設置時，Stream Lights顯示Wi-Fi連接狀態。使用不支援WPS或沒有WPS的接收點時，Stream Lights不會亮燈。

### 註

WPS(Wi-Fi Protected Setup)只需要按下無線網路接收器和接收點的WPS按鈕，即可輕鬆建立無線網路設定的架構。這可以節省連接網路時所需的時間和精力。

#### • 設定

A#-1鍵的Stream Lights連續向下閃爍。

#### • 設定完成

Stream Lights停止發亮。請確認您的智慧型裝置連接狀態。

#### • 連接失敗

A-1鍵的Stream Lights連續亮燈約3秒。

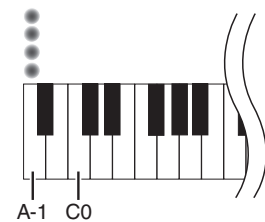
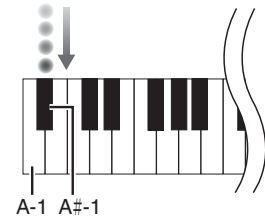

關於接口的位置資訊，請參考第8頁的「面板控制器與端子」。

- USB無線網路接收器.....[USB TO DEVICE]端子
- iOS設備.....[iPad]端子
- Android設備、電腦.....[USB TO HOST]端子

## 關於Stream Lights

在每個琴鍵的上方都有四個燈與Smart Pianist智慧型裝置應用程式連接，可協助您的演奏並指示樂器的功能。

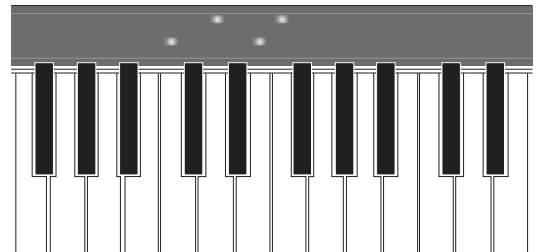

### 顯示彈奏的琴鍵及時間點

在樂曲的播放期間，Stream Lights會以往下的模式發亮(或緩緩閃爍)，指示您應彈奏的琴鍵以及時間點。

- 紅燈代表白鍵，藍燈代表黑鍵。
- 隨著燈光往下，當指示琴鍵的燈光抵達最底、最靠近琴鍵時，代表應彈奏此琴鍵。

如要打開或關閉功能，請參考智慧型裝置應用程式Smart Pianist的Song Menu(樂曲選單)。

### 顯示分割點

當左右手彈奏不同音色時(稱為「分割功能」)，Stream Lights會標示出分割點。初始值為F#2鍵。

## 功能列表

只要按下[FUNCTION]按鍵再按下相關琴鍵(如下所示)，就可以在樂器上使用特定功能。讓您可以在不使用智慧型裝置的狀況下，使用多種功能並改變重要設定。

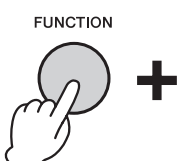

A#-1	C#0	D#0	F#0	G#0	A#0	C#1	D#1	F#1	G#1	A#1	C#2	D#2	F#2	G#2	A#2
關閉自動關機功能	CFX Grand	Bösendorfer	Sweet DX EP	Pipe Organ Principal	Vibraphone	Let It Go	Moves Like Jagger	Canon D dur	Contemp Gtr Pop	Acoustic Gtr Ballad	Easy Country Pop	The Blues	Cool Jazz Waltz	Brazilian Bossa	
關閉自動關機功能	Upright Piano	Suitcase EP	Whiter Bars	Harpischord 1		Someone Like You	Clocks	Jesus, Joy of Man's Desiring	Easy 8Beat 1	Funky Shuffle	Swing Medium	Standard Waltz			
	Vintage EP					My Heart Will Go On		Salut d'amour op.12							

A-1 B-1    **C0** D0 E0 F0 G0 A0 B0    **C1** D1 E1 F1 G1 A1 B1    **C2** D2 E2 F2 G2 A2 B2

自動關機 (第14頁)	音色 (第24頁)	樂曲 (第24頁)	伴奏 (第24頁)
-------------	-----------	-----------	-----------

## 音色列表

琴鍵	音色	音色描述
C0	CFX Grand	Yamaha旗艦型演奏平台鋼琴CFX聲音，具備寬廣的動態範圍，可有最佳的控制表現力。適合彈奏各種音樂型態和風格。
C#0	Bösendorfer	源自維也納的著名貝森朵夫演奏型平台鋼琴。其充滿空間感的聲音呼應樂器的尺寸，非常適合表現柔和的曲目。
D0	Upright Piano	立體聲採樣的直立式鋼琴聲音，具有獨特的音調特性，有更輕柔、隨性的感覺。
D#0	Suitcase EP	數位鋼琴使用音槌敲打金屬的「音叉」聲，輕彈時音調柔和，用力彈奏時會有非常強烈的音調。
E0	Vintage EP	不同於Suitcase EP的數位鋼琴音色，常用於搖滾和流行音樂。
F0	Sweet DX	使用FM合成器創造出來的數位鋼琴音色，音調會隨著按壓琴鍵的力道不同，非常適合流行音樂。
F#0	Whiter Bars	一種「音輪」類型的數位風琴音色。採樣包含旋轉揚聲器效果，旋轉速度慢，常在爵士和搖滾風格使用。
G0	Pipe Organ Principal	此音色為主音栓(銅管樂器)風琴的風管(8'+4'+2')組合，適合巴洛克時代的教堂音樂。
G#0	Harpischord 1	常用於巴洛克音樂的樂器，不同的彈奏力道不會影響音量，在放開琴鍵時會聽到一種特殊的聲音。
A0	Vibraphone	一種顫音琴聲音，以立體聲取樣。聲音聽起來清澈有空間感，適合流行樂。

音色：彈奏鍵盤時的樂器音色。  
 樂曲：樂曲資料。  
 伴奏：自動伴奏和節奏背景模式。

**功能**

節拍器開/關  
 1號琴鍵  
 2號琴鍵  
 3號琴鍵  
 4號琴鍵  
 5號琴鍵  
 6號琴鍵  
 7號琴鍵  
 8號琴鍵  
 9號琴鍵  
 0號琴鍵  
 拍擊速度  
 節拍下降1  
 節拍上升1  
 音量下降1  
 音量上升1  
 全部  
 節奏  
 演奏廳  
 室內  
 俱樂部  
 無效果  
 深度下降1  
 深度上升1  
 觸鍵靈敏度  
 通道降低1  
 通道升高1  
 往下半音  
 往上半音  
 降低約0.2 Hz  
 升高約0.2 Hz

**C3** D3 E3 F3 G3 A3 B3 **C4** D4 E4 F4 G4 A4 B4 **C5** D5 E5 F5 G5 A5 B5 **C6** D6 E6 F6 G6 A6 B6 **C7**

節拍器 編號琴鍵 拍擊速度 節拍 節拍器音量 伴奏聲部 (第24頁) 殘響類型 殘響深度 MIDI通道 (第27頁) 觸鍵靈敏度 (第26頁) 移調 (第27頁) 調音 (第28頁)

伴奏聲部(第25頁) 觸鍵靈敏度(第26頁)

## 樂曲列表

琴鍵	樂曲	作曲者
C1	Let It Go	Kristen Anderson-Lopez & Robert Lopez
C#1	Someone Like You	Adele Adkins & Dan Wilson
D1	Moves Like Jagger	Adam Levine, Benjamin Levin, Ammar Malik & Johan Schuster
D#1	Clocks	Guy Berryman, Jon Buckland, Will Champion & Chris Martin
E1	My Heart Will Go On (電影「鐵達尼號」主題曲)	James Horner
F1	Canon D dur	J. Pachelbel
F#1	Jesus, Joy of Man's Desiring	J. S. Bach
G1	Twinkle, Twinkle, Little Star	傳統歌謠
G#1	Salut d'amour op.12	E. Elgar
A1	Für Elise	L. v. Beethoven

## 伴奏類型表

琴鍵	伴奏類型
C2	Contemp Gtr Pop
C#2	Easy 8Beat 1
D2	Acoustic Gtr Ballad
D#2	Funky Shuffle
E2	Easy Country Pop

琴鍵	伴奏類型
F2	The Blues
F#2	Swing Medium
G2	Cool Jazz Waltz
G#2	Standard Waltz
A2	Brazilian Bossa



## 選擇內建音色

選擇並彈奏豐富的內建音色。如要回到初始音色(CFX Grand)，請按下[FUNCTION]按鈕。

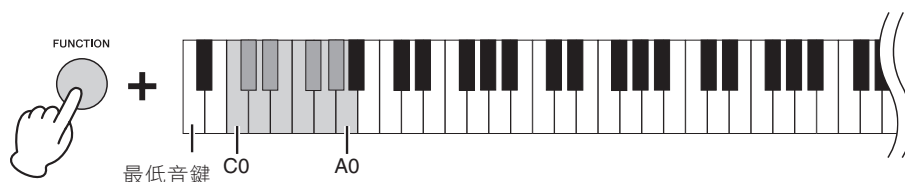

## 播放樂曲

您可以播放內建樂曲。如想要停止播放，請按下[FUNCTION]按鈕。在樂曲播放期間，Stream Lights會指示特定的琴鍵和時間點(第21頁)，您可以透過智慧型裝置應用程式Smart Pianist開啟或關閉Stream Lights功能。

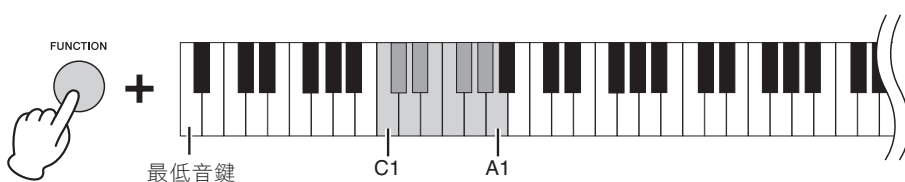

功能

## 跟隨伴奏進行演奏

此樂器可以從您在鍵盤上彈奏的音符偵測和弦，並根據和弦創造伴奏。

### 1. 按著[FUNCTION]的同時，按下C2-A2間任一琴鍵。

所選伴奏的節奏開始並持續播放保持不變，直到彈奏任一琴鍵。

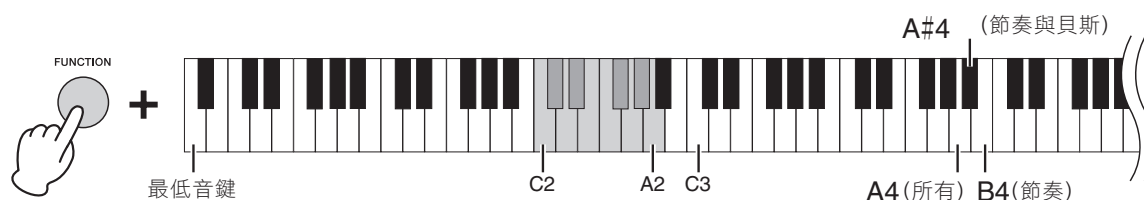

### 2. 跟著節奏彈奏鍵盤。

一旦按下琴鍵(任何琴鍵都可)，就會開始播放貝斯或其他樂器的聲音。在初始情況下，和弦探測區(稱為「和弦區域」)涵蓋整個鍵盤。

您可以改變和弦區域。請參考智慧型裝置應用程式Smart Pianist。

註

如要開啟或關閉特定聲部，請在按住[FUNCTION]按鈕的同時按下正確琴鍵(A4-B4)。

### 3. 完成演奏後，按下[FUNCTION]按鈕停止伴奏。



## 使用節拍器

跟著節拍器精確的速度練習，並透過聆聽來確認實際速度。打開節拍器按住[FUNCTION]按鈕的同時按下C3。關閉節拍器按住[FUNCTION]按鈕的同時再次按下C3。

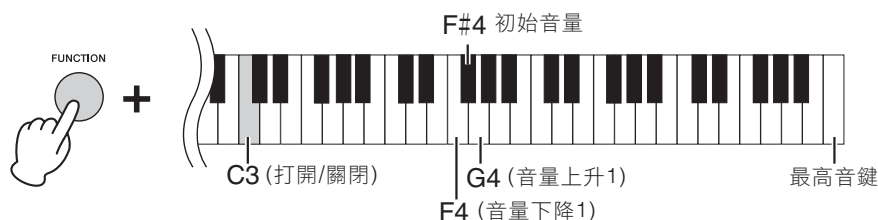

節拍器音量可以逐步調整，按住[FUNCTION]按鈕的同時再次按下F4-G4鍵。

## 調節速度

可以在每分鐘5-500拍的範圍內調整樂曲、伴奏或節拍器速度。

功能

### 指定3位數數值

按住[FUNCTION]按鈕的同時，依次逐一按下對應的D3-B3琴鍵。例如，如要指定「95」，請依序按下B3(0)、A#3(9)和F#3(5)琴鍵。

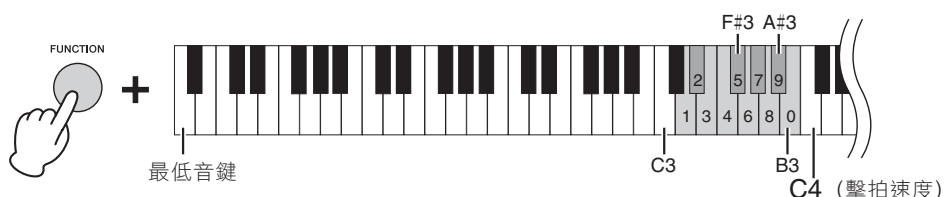

### 擊拍速度設定

按住[FUNCTION]按鈕的同時點擊C4琴鍵(2次或更多次)來設定想要的速度。

### 恢復初始速度

如要恢復初始速度，請同時按住[FUNCTION]按鈕和C#4琴鍵。初始速度為120。選擇任意伴奏或樂曲速度會自動轉換為該初始速度。

## 選擇殘響

可以選擇並應用一個殘響效果，樂器將會模擬音樂廳中的自然殘響。

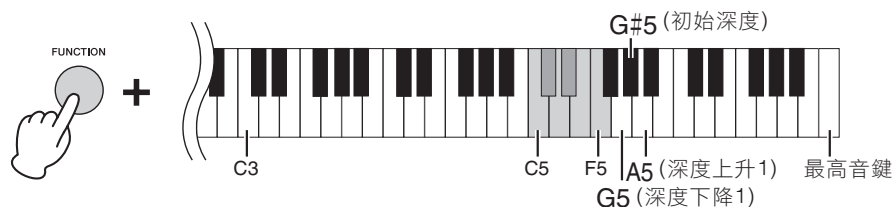

## 殘響類型列表

琴鍵	殘響類型	殘響描述
C5	Recital Hall	模仿適合鋼琴獨奏之演奏廳內的清透殘響。
C#5	Concert Hall	模仿對外管弦樂團演奏之大型音樂廳內的明亮殘響。
D5	Chamber	模仿在較小空間、適合室內樂的高雅殘響。
D#5	Cathedral	模仿擁有挑高天花板和石製大教堂內的莊嚴殘響。
E5	Club	模仿爵士樂俱樂部或小酒吧裡的生動殘響。
F5	No Effect	無效果。

如要改變深度，按住[FUNCTION]按鈕的同時按下G5-A5鍵，即可分段調整。

功能

## 設定鍵盤的觸鍵感應

觸鍵感應決定聲音如何回應您的彈奏力道。此設定不會改變鍵盤的重量。按住[FUNCTION]按鈕後按下C6鍵以切換各種設定：Medium、Hard 1、Hard 2、Fixed、Soft 2、Soft 1和Medium。如要恢復初始值(Medium)，請同時按下[FUNCTION]按鈕和C#6鍵。

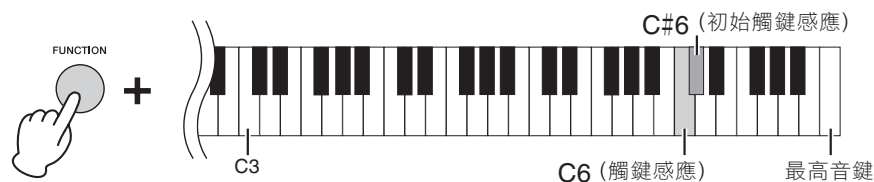

## 觸鍵感應列表

觸鍵感應	觸鍵感應描述
Soft 2	使用較輕的觸鍵即可產生較大的音量，適合觸鍵力道較輕的演奏者。
Soft 1	以中等的觸鍵力道即可產生較大的音量。
Medium	標準觸鍵靈敏度。
Hard 1	需要中強的彈奏力道產生大音量。
Hard 2	需要很強的彈奏力道產生大音量，適合按鍵力量較強的演奏者。
Fixed	無觸鍵反應。無論使用何種力道彈奏琴鍵，音量不變。

## 改變MIDI通道

您可以改變從[USB TO HOST]或MIDI [OUT]至連接MIDI設備所傳送MIDI資訊的通道。如要逐步改變通道，請在按住[FUNCTION]按鈕的同時按下D6鍵或E6鍵。如要恢復為預設通道，請同時按下[FUNCTION]按鈕和D#6鍵。

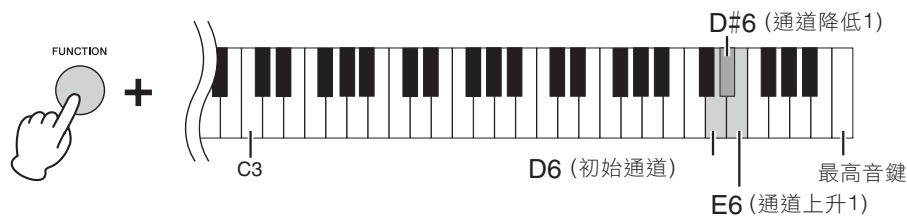

初始通道：

Main part:	MIDI端子1、通道1
Left part:	MIDI端子1、通道2
Layer part:	MIDI端子1、通道3

### 註

- 通道範圍是MIDI端子1、通道1至MIDI端子1、通道8。
- 三個部分會一起改變。
- 當Main port設定為通道8時按下「通道上升1」、或當Main port設定為通道1時按下「通道下降1」，通道不會改變。但，如果在某一端子設定為通道8時按下「通道上升1」(同時按下[FUNCTION]按鈕和E6鍵)，會回到通道1。

範例

Main part:	MIDI端子1、通道6	通道上升1 →	通道7
Left part:	MIDI端子1、通道7		通道8
Layer part:	MIDI端子1、通道8		通道1

## 以半音為單位移調

您可以以半音為單位往上或往下調整個鍵盤的音高，以更輕鬆地彈奏難度較高的曲調，或更方便地讓鍵盤配合演唱者或歌手的音域。如要移調，請同時按下[FUNCTION]按鈕和F6鍵或G6鍵。如要恢復原始音高，請同時按下[FUNCTION]按鈕和F#6鍵。

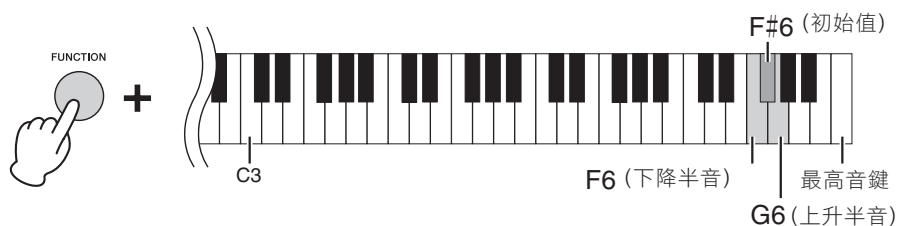

## 微調音高

您可以大約0.2Hz為單位調整個樂器的音高。這讓您可以精確地配合其他樂器或錄製的音樂調整音高。調整範圍是414.8 Hz – 466.8 Hz。如要調升音高，請同時按下[FUNCTION]按鈕和B6鍵；如要降低音高，請同時按下[FUNCTION]按鈕和A6鍵。

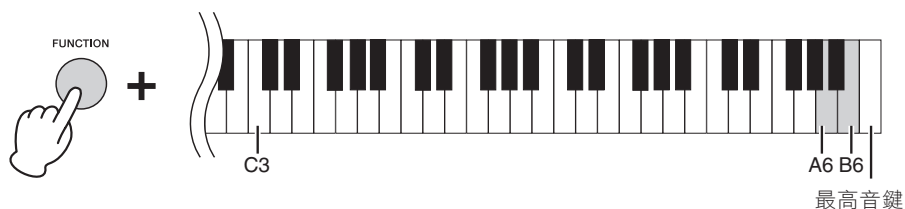

如要將音高設在442.0 Hz(銅管樂器最常使用的音高)，請同時按下[FUNCTION]按鈕和G#6鍵。如要恢復處使音高(440.2 Hz)，請同時按下[FUNCTION]按鈕和A#6鍵。

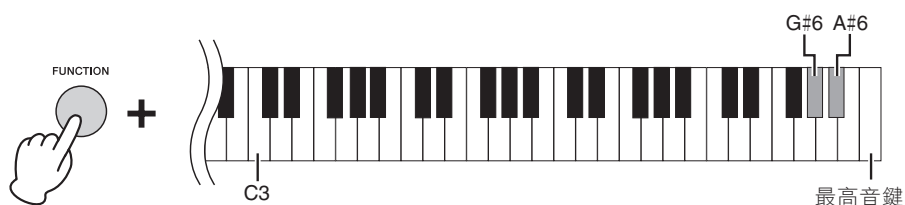

功能

## 設定初始化

進行此操作可將所有資料恢復到原廠初始設定。如要執行初始化，請關閉電源，然後在按下C7鍵(最高音鍵)的同時按下電源鍵開啟電源。

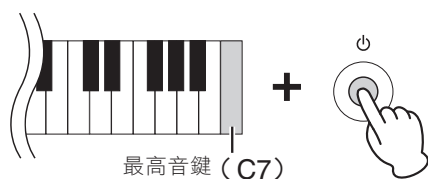

### 註

關於關閉電源後仍會保留的資訊內容，請參考第14頁。

關於接口的位置資訊，請參考第8頁的「面板控制器與端子」。

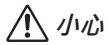

**小心**

在連接至其他設備之前，請先關閉所有設備的電源。同時，在開啟或關閉任何設備的電源前，請確認已將音量調到最低(0)。否則可能會造成設備損壞、發生觸電，甚至產生永久的聽力損失。

## [USB TO DEVICE] 端子

您可以將USB無線網路接收器連接至USB [TO DEVICE] 端子。請參考智慧型設備應用程式Smart Pianist的Instrument Menu。

### 註

依據您的所在區域，可能沒有隨附USB無線網路接收器。

### ■使用USB [TO DEVICE]端子時的注意事項

本樂器配備一個內建的USB [TO DEVICE]端子。透過此端子連接USB裝置時，請確保小心地使用此USB裝置。請遵循下列重要注意事項。

#### 註

- USB無線網路接收器
- USB快閃記憶體(僅用於軟體更新；不適用於一般用途，如存檔、讀檔、錄音或播放)

不適用於其他USB裝置，如USB集線器、電腦鍵盤或滑鼠。

雖然USB裝置1.1到2.0適用於此樂器，但從USB裝置載入或讀取數據的時間長度可能會因資料類型和樂器狀態有所不同。

此樂器未必能支援所有市售USB裝置。Yamaha無法保證此樂器能支援您所購買的USB裝置。在您購買準備用於此樂器的USB裝置前，請您造訪以下網站：

<http://download.yamaha.com/>

#### 註

USB [TO DEVICE]端子的功率最大為5V/500mA。請勿連接更大功率的USB設備，以免造成樂器損壞。

### ■連接一個USB裝置

連接一個USB裝置至USB [TO DEVICE]端子時，請確認在設備上的端子正確且方向無誤。

#### 須知

- 在使用USB設備時，請避免連接或斷開此USB裝置，否則可能會造成「當機」、USB設備操作或資料中斷。
- 連接然後斷開USB設備(反之亦然)時，請確認兩操作間有間隔數秒鐘。
- 延長連接線無法適用於連接[USB TO DEVICE]與USB設備。

## 連接音頻設備([AUX IN]插孔、AUX OUT[R]/[L/L+R]插孔)

### 用內建揚聲器播放攜帶式音頻播放器的聲音

您可以透過攜帶式音頻播放設備的耳機插孔，將裝置連接到本樂器的[AUX IN]插孔，用本樂器的內建揚聲器聆聽攜帶式音頻播放器的聲音。

#### 須知

- 樂器的[MASTER VOLUME]滑桿會影響來自[AUX IN]插孔的輸入信號。
- 為避免設備損壞，請先打開外接設備的電源，再打開本樂器的電源。關閉時，請先關閉本樂器的電源，再關閉外接設備的電源。

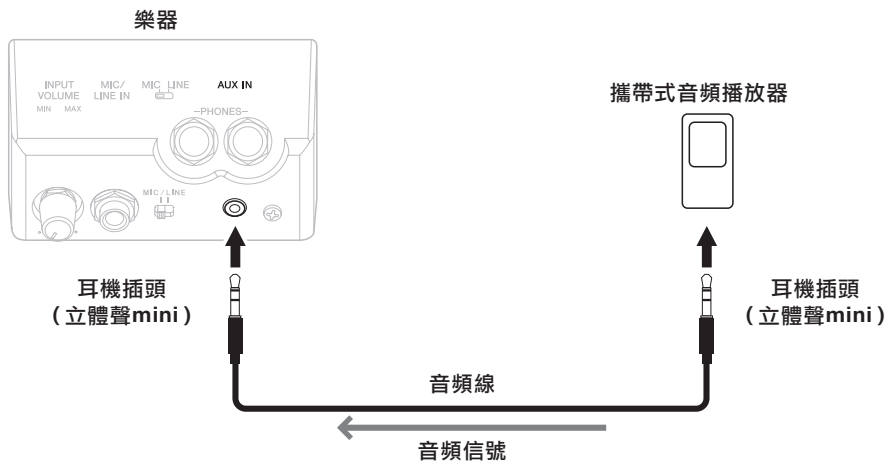

連接

#### 註

請使用無抗阻的音頻線和轉換插頭。

### 使用外接立體喇叭系統播放

您可以使用AUX OUT [L/L+R]/[R]插孔連接立體聲喇叭系統以放大本樂器的聲音。透過[MIC/LINE IN]插孔連接至本樂器的麥克風或吉他聲音也會同時被輸出。

#### 須知

- 為避免可能的損壞，請先打開本樂器的電源，再打開外接設備。當您要關閉電源時，先關閉外接設備的電源，再關閉樂器電源。自動關機功能(第14頁)可能會讓本樂器的電源自動關閉，如您不想再操作樂器，請關閉外接設備的電源或關閉「自動關機功能」。
- 請勿將來自[AUX OUT]插孔的輸出連接至[AUX IN]插孔；否則，[AUX IN]插孔輸入的訊號會再從[AUX OUT]插孔輸出，導致無法正常運作的反饋循環，並可能會損壞本樂器。

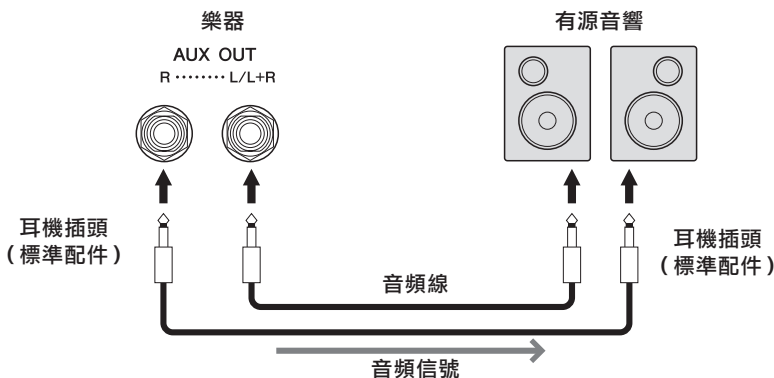

#### 註

- 連接單聲道時，僅使用[L/L+R]插孔。
- 如果有源音響的輸入插孔與音頻線的耳機插頭不符，可使用適合的轉接頭。
- 請使用無抗阻的音頻線和轉換插頭。

## 連接腳踏板開關/腳踏板控制器([AUX PEDAL]插孔)

可透過[AUX PEDAL]插孔連接選購的FC4A或FC5腳踏板開關，或FC7腳踏板控制器。腳踏板開關可用來切換開啟或關閉功能，而腳踏板控制器可用於控制連續性的參數，如音量。如要分配功能至連接的踏板上，請參考智慧型裝置應用程式Smart Pianist中Utility Menu的Pedal Setting。

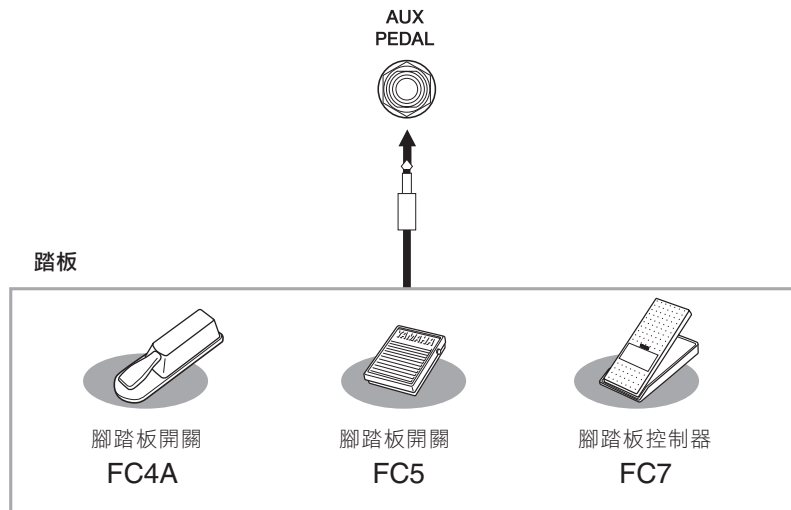

### 註

請確認在電源關閉的狀態下連接或移除踏板。

連  
接

## 連接麥克風或吉他 ([MIC/LINE IN]插孔、[MIC/LINE]切換)

[MIC/LINE IN]插孔(標準1/4"耳機插孔)可以用來連接麥克風、吉他或其他音頻裝置。請注意，您需要依據連接的裝置，選擇"MIC"或"LINE IN"。當連接設備的輸出音量很低(如麥克風、吉他或貝斯)時，將[MIC/LINE IN]切換為"MIC"。當連接設備的輸出音量很高(如合成器、鍵盤、CD播放器)時，將[MIC/LINE IN]切換為LINE。

1. 在開啟本樂器電源前，請將[INPUT VOLUME]旋鈕設定至最小值。
2. 連接麥克風或吉他至[MIC/LINE IN]插孔。  

註  
請確認您使用的是傳統動圈式麥克風。
3. 依據連接本樂器的設備，切換[MIC/LINE IN]設定至"MIC"或"LINE IN"。
4. 打開Clavinova的電源開關。
5. (如有需要，開啟麥克風)在使用麥克風唱歌或彈奏吉他的同時調整[INPUT VOLUME]旋鈕。
6. 在結束您的演奏後，在切斷麥克風或吉他連接前將[INPUT VOLUME]旋鈕調至最小。
7. 從[MIC/LINE IN]插孔移除麥克風或吉他。

## 連接電腦([USB TO HOST] 端子)

可藉由[USB TO HOST]端子連接電腦，並在電腦與樂器間透過MIDI傳送數據。關於與電腦與此樂器連接的相關內容，請參考官方網站上的「Computer-related Operations」(第6頁)。

### ⚠ 小心

如果您連接樂器的電腦有音樂製作軟體，請將該軟體中的監控系統關閉，以避免產生較高或令人不適的音量，可能造成永久性的聽力損失或對設備造成傷害。

### 須知

請使用長度短於3公尺的AB型USB傳輸線。無法使用USB 3.0傳輸線。

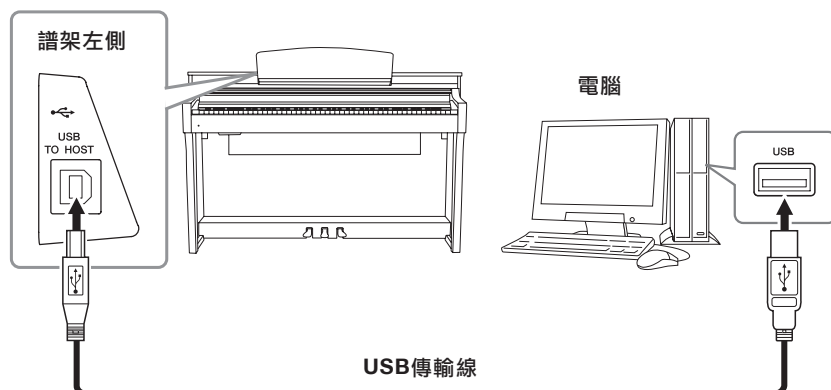

連接

### 註

- 在USB連接建立後，此樂器會在一小段時間後開始傳輸資訊。
- 使用USB傳輸線連接樂器和電腦時，請直接連接，不要透過USB集線器。
- 如要瞭解更多關於設定軟體的資訊，請參考相關裝置的使用者說明書。
- 不能透過USB無線網路接收器將本樂器與電腦連接。
- 當樂器與Smart Pianist智慧型設備裝置應用程式連接時，不會傳送任何MIDI數據。

## 連接外部MIDI設備(MIDI端子)

使用MIDI [IN]/[OUT]/[THRU]端子和標準MIDI傳輸線，連接外部MIDI設備(鍵盤、音序器等)。

**MIDI IN**：接收來自其他MIDI設備的MIDI訊息。

**MIDI OUT**：將此樂器產生的MIDI訊息傳輸至其他的MIDI設備。

**MIDI THRU**：單純轉送MIDI IN接收到的MIDI訊息。

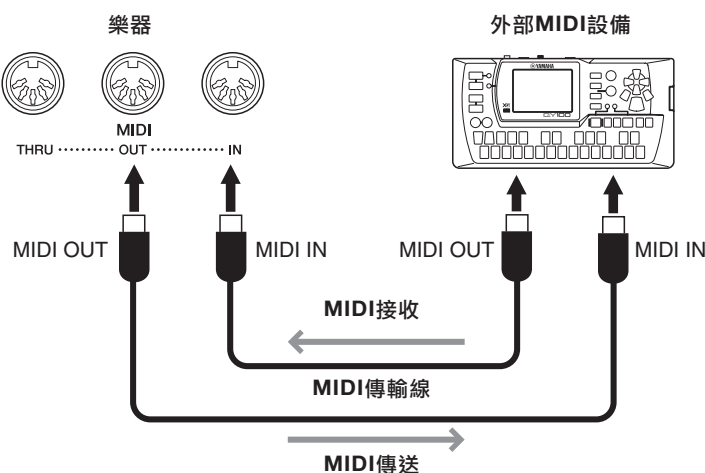

### 註

- 當樂器與智慧型裝置應用程式Smart Pianist連接時，不傳送任何MIDI信息。



# 組裝

此為CSP-170之示意圖。

## ⚠️ 小心

- 請在具有足夠空間的堅固平面上進行組裝。
- 請注意不要弄混各個零件，並按正確的指示安裝所有零件。請依照下列步驟進行組裝。
- 至少需要兩個人共同執行組裝工作。
- 請務必使用下述正確尺寸的螺絲。請勿使用其他螺絲。使用不正確的螺絲可能會導致樂器損壞。
- 在各零件組裝接近完成時，請務必確認旋緊所有螺絲。
- 若需要進行拆卸，請採取與下列步驟相反的順序操作。

請準備一把正確尺寸的十字螺絲起子。



打開箱內中所有的包裝，並確定您擁有全部的零件。  
從包裝中拿出保麗龍板，平放在地上，然後將A放置其上。  
放置保麗龍板時，請注意不要擋住A底部的音箱或接口。

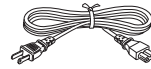
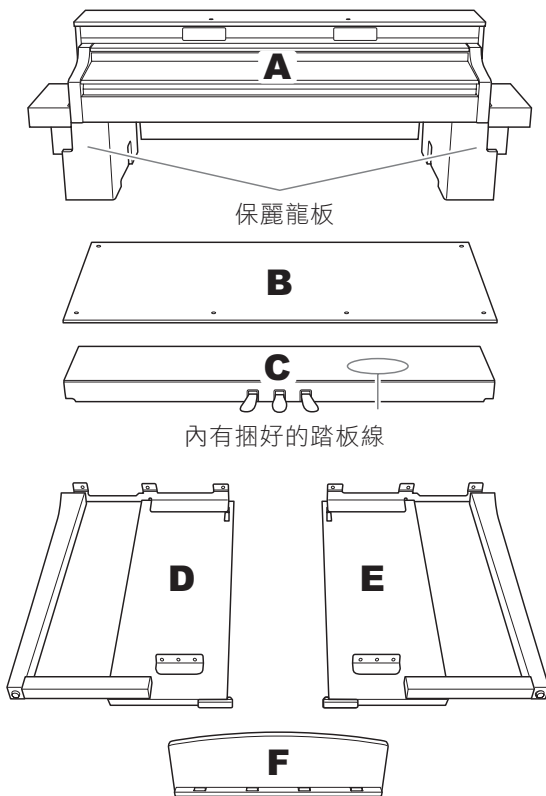

電源線



集線夾X2



耳機掛架



4 × 10 mm × 2

CSP-170B / CSP-170PE  
CSP-150B / CSP-150PE



黑

4 × 12 mm × 4



6 × 20 mm × 10

CSP-170WH  
CSP-150WH



黑

4 × 12 mm × 2



銀

4 × 12 mm × 2



4 × 20 mm × 4

## 1. 將C裝到D和E上。

- 1 解開並拉直網綁著的踏板線。  
請勿丟掉束帶，在步驟5會用到。

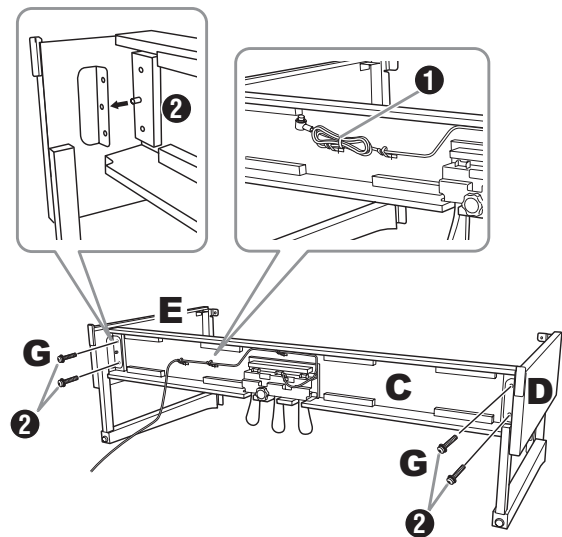

- 2 將凸起部分插入支架上的孔中，然後拴緊G(x4)，將D和E固定到C。

組裝

## 2. 安裝B。

依據您購買的數位鋼琴型號，B的其中一面顏色可能會與其他部分不同。在此狀況下，將B上與D與E同色那面一同面向演奏者。

- 1 用D和E上的支架孔對準B上側的螺絲孔，用手拴緊H(x2)，將B的上方角落安裝到D和E上。

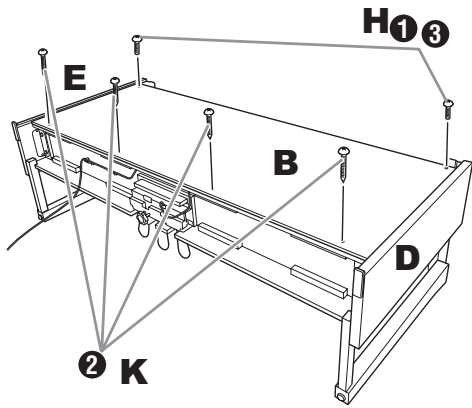

- 2 用K(x4)固定B的底部。
- 3 步驟2-1已安裝好B，用力拴緊位在B上方的H。

## 3. 安裝A。

安裝A時，請確認您的雙手離兩側距離A兩端底部至少15公分。

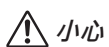
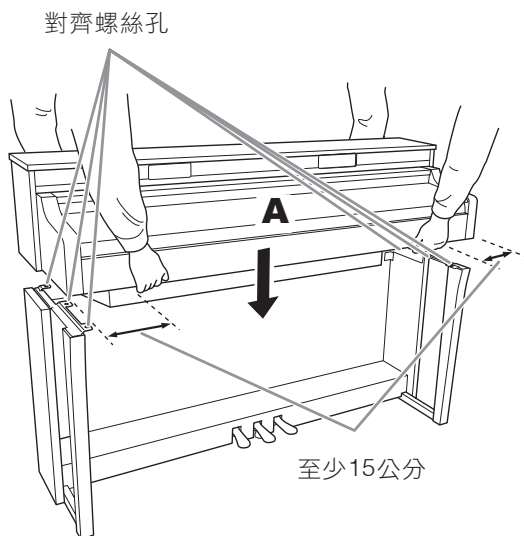

**小心**

請小心不要讓樂器掉落或夾傷您的手指。請勿以上方圖示以外的方式撐托A。

## 4. 固定A。

- 1 調整A的位置，使之置於D和E間，由正面看來左右均等。

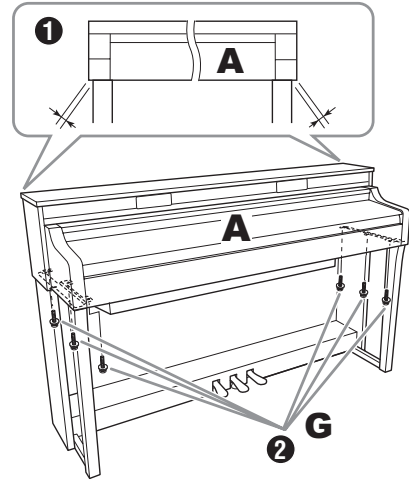

- 2 從前方用G(x6)拴緊A。

## 5. 連接腳踏線和電源線。

- 1 將腳踏板連接線的插頭插入踏板接口。

請確實插入踏板連接線，直到連接線插頭金屬的部分完全插入，否則踏板將無法正常運作。

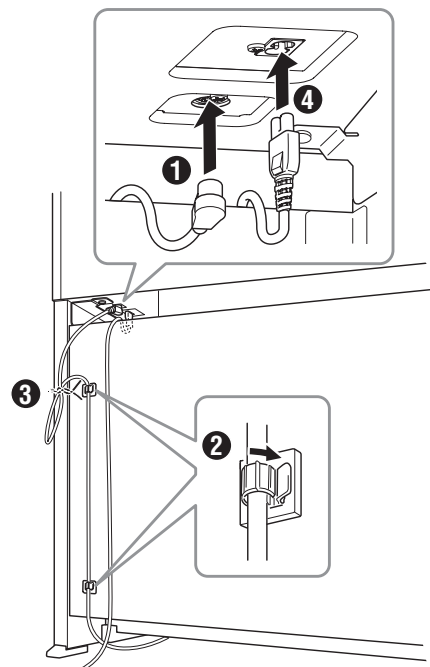

- 2 將集線夾如圖固定至面板後方，然後將踏板線固定在集線夾上。

③ 用一條束帶將散落的踏板連接線整理綁好。

④ 將電源線的插頭插入電源接口。

## 6. 調整器。

轉動調整器，直到其緊貼地面。

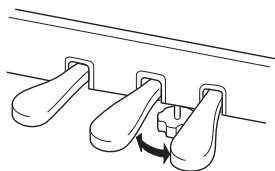

## 7. 安裝耳機掛架。

如下圖，用L(x2)安裝掛架。

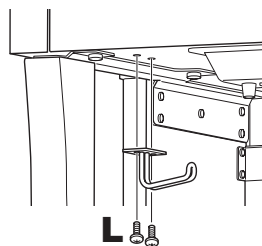

## 8. 將F安裝到A。

① 如圖所示，用手將J(x2)拴緊。

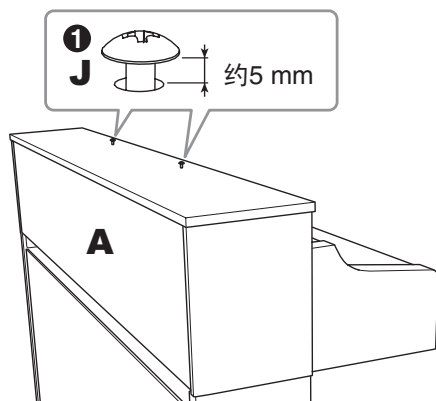

② 將支架安裝至J，滑動它讓J可卡在比較小的孔洞端。

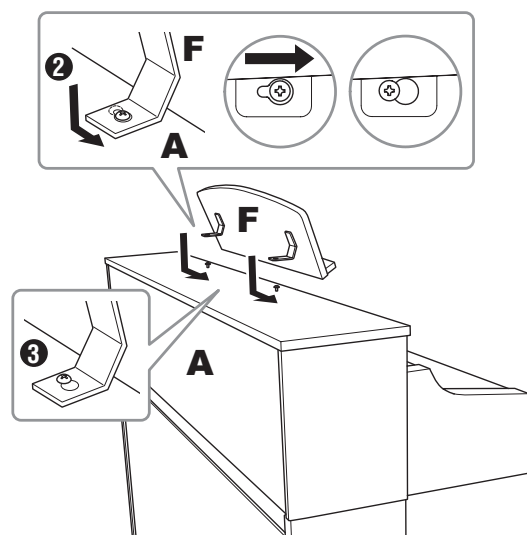

③ 完全拴緊J。

完成組裝後，請檢查下列事項

■ 是否還有剩下的零件？

→ 重新檢查組裝步驟並修正錯誤。

■ 樂器是否遠離門及其它活動的物品？

→ 將樂器移動到適當的位置。

■ 搖動樂器時是否會聽到樂器或譜架發出嘎嘎聲？

→ 旋緊所有螺絲。

■ 踩踏板時踏板箱是否會發出嘎嘎的聲音或移位？

→ 轉動調整器，使其緊貼地面。

■ 踏板連接線和電源線是否牢牢地插入插座？

→ 確認連接狀況。

**⚠️ 小心**

若在組裝完成後需移動本樂器，請托住A的底部。  
請勿從鍵盤蓋或頂部施力拉起。不當操作可能會導致樂器損壞或人身傷害。

請勿抓住除了 A 底部外的任何部分。

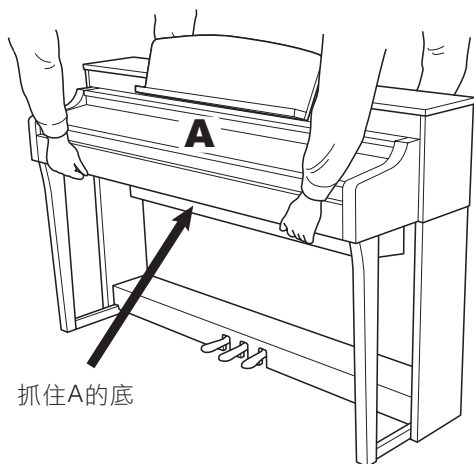

**運送**

當您需要將樂器移往其他地點時，您可以與其他物品一起運送。您可以以組裝完成的狀態運送，或將樂器拆解成最初拆箱時的狀態。請平行運送鍵盤，勿將其依靠在牆上或任其自行直立。請勿讓樂器承受劇烈震動或衝擊。當您運送已組裝完成的樂器時，請確認每個螺絲已確實鎖緊，並且在運送過程中並未鬆脫。

**⚠️ 小心**

如果在您彈奏時，樂器或譜架發出嘎嘎聲或不穩，請參考組裝圖並重新鎖緊所有螺絲。

# 疑難排除

關於應用程式設定的疑難排除資訊，請參考應用程式中的Help Menu。

問題	可能原因與解決方法
無法開啟樂器電源。	樂器的電源插頭沒有正確插好。請將凹入式插頭牢牢插入樂器的插座，然後將插入式插頭插入適合的AC電源插座（第34頁）。
當電源開啟或關閉時，有雜音或爆裂聲。	這是電流進入樂器內的正常現象。
電源自動關閉。	原因為自動關機功能。如有必要，請將自動關機功能的參數設為關閉（第14頁）。
在開啟電源後10秒都沒有聲音。	這是正常的狀況；Electone需要一點時間開機。
在揚聲器或耳機聽到噪音。	如果在樂器周附近使用手機，可能會音干擾產生噪音。將行動電話關機，或使用時遠離樂器。
配合智慧型裝置應用程式使用樂器時，在揚聲器或耳機聽到噪音。	當您配合iPhone/iPad等智慧型裝置之應用程式使用樂器時，我們建議您透過USB傳輸線連接，或將您的裝置設為不發射無線電波的狀態（如「飛航模式」），僅開啟Wi-Fi並連接樂器。
整體音量很小或聽不到聲音。	主音量值太低；使用 [MASTER VOLUME] 滑桿將音量設定至適合的數值（第15頁）。
延音踏板沒有作用	踏板線可能沒有牢固地連接至 [PEDAL] 插孔。請務必將踏板連接線插入到底，直到看不見連接插頭的金屬部分為止（第34頁）。
鍵盤音量小於節拍器音量。	節拍器音量數值太高。調整節拍器音量（第25頁）。
在移調或是進行八度音調整時，高音或低音的聲音聽起來不正確。	當您移調時，樂器可處理的音高範圍為 C-2 - G8。如彈奏低於 C-2 的音符，實際的聲音會高一個八度；如果彈奏高於 G8 的音符，實際的聲音會低一個八度。

# 規格表

\*在不使用Smart Pianist的狀況下，這些功能會受限。

		CSP-170	CSP-150	
產品名稱	數位鋼琴			
尺寸/重量	寬 [光澤黑色]	1,412 mm [1,418 mm]		
	高 [光澤黑色]	1,040 mm [1,040 mm]		
	深 [光澤黑色]	465 mm [466 mm]		
	重量 [光澤黑色]	67 kg [69 kg]	58 kg [61 kg]	
控制介面	鍵盤	鍵盤數	88	
		種類	NWX ( Natural Wood X ) : 木質鍵盤琴鍵 · 象牙調白鍵烏檀調黑鍵 智能離合器鍵盤	GH3X ( Graded Hammer 3X ) : 象牙調白鍵烏檀調黑鍵 · 智能離合器鍵盤
		觸鍵感應	Hard2/ Hard1/Medium/Soft1/Soft2/Fixed 2.69 – 39.7 Hz、減慢、停止	
	踏板	踏板數	3	
		半踩踏板	有 ( 延音踏板 )	
		可分配功能*	Sustain、Sostenuto、Soft、Glide、Style Start/Stop、Volume等	
琴體	琴鍵蓋	滑動式		
	樂譜架	有		
	譜夾	有		
音色	音源取樣	鋼琴音色	Yamaha CFX、Bösendorfer Imperial	
		雙耳道取樣*	有 ( 僅Yamaha CFX音色 )	
	鋼琴效果	VRM	有	
		離鍵採樣	有	
		平滑釋放	有	
	發聲數(最大)	發聲數(最大)	256	
	內建	音色數*	692種音色+29種鼓組/SFX組	
特殊音色*		14種VRM音色、113種超清晰音色、27種Natural! 音色、 27種Sweet! 音色、63種Cool! 音色、69種Live! 音色、30種Organ Flutes!音色		
相容性 ( 樂曲播放 )		XG、GS、GM、GM2		
效果	種類	殘響*	58種	
		主 EQ*	5種	
		合聲*	44種	
		智慧音響控制 (IAC)	有	
		立體聲優化	有	
		Mic/Line*	標準、明亮、響亮	
	功能	分層 Layer*	有	
		分割 Split*	有	

			CSP-170	CSP-150	
伴奏風格	內建	伴奏數*	470個		
		特殊伴奏*	396種Pro、34種Session、4種Free Play、36種Pianist		
	伴奏控制		INTRO x 1、ENDING x 1、MAIN x 1、FILL IN x 4		
樂曲(MIDI)	內建	內建樂曲數*	403		
		錄音	音軌數*	16	
	格式		檔案容量*	取決於智慧型裝置	
		播放	SMF (格式0、格式1)、XF		
樂曲(音頻)	錄音	錄音時間(最長)*	取決於智慧型裝置		
		格式	播放*	智慧型裝置可支援格式	
	錄音*		WAV/AAC		
	速度變化*	有			
	音高變化*	有			
	旋律消除*	有			
功能	記憶設定*		有		
	引導*	Correct Key (琴鍵糾正)、Any Key (任意琴鍵)、Your Tempo (你的節奏)			
		Stream Lighs	有 (4個)		
	樂曲	樂譜顯示功能*	有		
		和弦顯示功能*	有		
		歌詞顯示功能*	有		
	整體控制	節拍器		有	
		速度範圍		5-500、擊拍速度	
		移調		-12 - 0 - 12	
		調音		414.8 - 44 - - 466.8 Hz	
音階種類*		9種			
連接	連接	耳機插孔	標準立體聲耳機插孔 x 2		
		麥克風	Mac/Line in、Input Volume		
		MIDI	[IN]、[OUT]、[THRU]		
		AUX IN	Stereo mini 插頭		
		AUX OUT	[L/L+R]、[R]		
		AUX PEDAL	有		
		RGB OUT	有		
		USB TO DEVICE	有		
		USB TO HOST	有		
		iPad	有		
音響系統	擴大機		(40W + 40W) x 2	30W x 2	
	揚聲器		(16cm + 8cm) x 2	16cm x 2	
	原音優化		有		
電源	自動關機		有		

	CSP-170	CSP-150
附件	使用說明書 ( 本書 )、保固書*、線上會員產品註冊單、琴椅*、電源線、 USB傳輸線USB Type A - USB Type B、 USB連接線 ( USB Type B - USB Micro B/USB Type B - USB Type C ) * *是否附贈將依所在地而異，請洽詢您的Yamaha經銷商。	
另售配件 ( 可能會因您所在的區域不會提供 )	耳機 HPH-150/HPH-100/HPH-50 腳踏板 FC4/FC5 腳踏控制器 FC7 USB無線網路接收器 UD-WL01 USB無線MIDI接收器MD-BT01/UD-BT01	

本說明書之規格表為發行日期最新資訊。如要獲取最新版使用手冊，請至Yamaha官方網站下載使用手冊。規格、配備及選購商品將因所在地不同而異，詳情請洽您所在地的Yamaha經銷商。

#### 此樂器可相容的格式

##### GM2

GM (General MIDI) 是最常用的音色配置格式之一。GM System Level 2是一種標準規格，提昇原有「GM」規格並改善樂曲資料的相容性。它提供更多最大發聲數、更多音色選擇、拓展音色參數並結合效果處理。

##### XG

XG是針對GM System Level 1格式的提升版本，是Yamaha為提供更多音色及選擇、同時讓音色和效果控制更具表現力，而開發出的資料格式，還可確保未來的格式相容性。

##### GS

GS是由Roland公司開發的音源格式。與Yamaha的XG雷同，GS是GM格式的再提昇，提供更多音色和鼓組與變化，以及更多具表現力的音色及效果。

##### XF

Yamaha XF格式是標準SMF (Standard MIDI File)的強化版，擁有更豐富的功能並具未來擴展性。此樂器可播放含有歌詞資料之XF資料格式。



## A

Access point 接收器 .....	20
App 應用程式 .....	18
Assembly 組裝 .....	33
Audio To Score .....	10
Auto Power Off 自動關機功能 .....	14
AUX IN.....	30

## B

Backup 備份 .....	14
Binaural 雙耳道取樣 .....	16

## C

Computer 電腦 .....	32
Computer-related Operations 電腦相關操作 ....	6
Connecting (Audio Device) 連接(音頻裝置) .....	30
Connecting (External stereo system) 連接(外部音響裝置) .....	30
Connecting (Smart Device) 連接(智慧型裝置) .....	20
Connections 連接 .....	29

## D

Damper Pedal 延音踏板 .....	17
Data List 資料列表 .....	6
Demo 示範 .....	11

## F

Foot controller 腳踏板控制器 .....	31
Footswitch 腳踏板開關 .....	31
Functions 功能 .....	22

## H

Half-pedal 半踩踏板 .....	17
Headphones hanger 耳機掛架 .....	17
Headphones 耳機 .....	16

## I

Initializie 初始化 .....	28
-----------------------	----

## K

Key Cover 琴鍵蓋 .....	12
---------------------	----

## M

Mantenace 維護 .....	5
Master volume 主音量 .....	15
Metronome 節拍器 .....	25

## M

Microphone 麥克風 .....	31
MIDI channel MIDI通道 .....	27
MIDI terminal MIDI端子 .....	32
Music braces 譜夾 .....	15

## P

Pedals 踏板 .....	17
Power 電源 .....	12
Power cord 電源線 .....	12

## R

Reverb 殘響 .....	26
Reverb Type List 殘響類型清單 .....	26

## S

Soft Pedal 柔音踏板 .....	17
Song 樂曲 .....	23, 24
Song list 樂曲清單 .....	23
Sostenuto Pedal 特定延音踏板 .....	17
Specifications 規格表 .....	38
Split point 分割點 .....	21
Stereophonic Optimizer 立體聲優化 .....	11
Stream Lights .....	8, 10, 21
Style 風格 .....	23, 24

## T

Tap Tempo 擊拍速度 .....	25
Tempo 節奏 .....	25
Touch Sensitivity 觸鍵感應 .....	26
Touch Sensitivity List 觸鍵感應清單 .....	26
Transpose 移調 .....	27
Troubleshooting 疑難排除 .....	37
Tuning 調音 .....	28

## U

USB cable USB傳輸線 .....	20
USB flash memory USB 快閃記憶體 .....	29
USB TO DEVICE .....	29
USB wireless LAN adaptor USB 無線網路接收器 .....	20, 29

## V

Voice 音色 .....	23, 24
Voice List 音色清單 .....	22
Volume 音量 .....	15

## W

WPS .....	21
-----------	----

以下為此樂器(CSP-170/CSP-150)內建37首樂曲之曲名、所有權和版權資訊：

#### **All I Want For Christmas Is You**

Words and Music by Mariah Carey and Walter Afanasieff  
Copyright © 1994 BEYONDIDOLIZATION, SONY/ATV MUSIC PUBLISHING LLC, TAMAL VISTA MUSIC, WALLYWORLD MUSIC and KOBALT MUSIC COPYRIGHTS SARL  
All Rights for BEYONDIDOLIZATION Controlled and Administered by UNIVERSAL TUNES, A Division of SONGS OF UNIVERSAL, INC.  
All Rights for SONY/ATV MUSIC PUBLISHING LLC, TAMAL VISTA MUSIC and WALLYWORLD MUSIC Administered by SONY/ATV MUSIC PUBLISHING LLC, 424 Church Street, Suite 1200, Nashville, TN 37219  
All Rights Reserved Used by Permission

#### **All The Things You Are**

Lyrics by Oscar Hammerstein II  
Music by Jerome Kern  
Copyright © 1939 UNIVERSAL - POLYGRAM INTERNATIONAL PUBLISHING, INC.  
Copyright Renewed  
All Rights Reserved Used by Permission

#### **Autumn Leaves**

English lyric by Johnny Mercer  
French lyric by Jacques Prevert  
Music by Joseph Kosma  
© 1947, 1950 (Renewed) ENOCH ET CIE  
Sole Selling Agent for U.S. and Canada: MORLEY MUSIC CO., by agreement with ENOCH ET CIE  
All Rights Reserved

#### **Back For Good**

Words and Music by Gary Barlow  
Copyright © 1995 BMG VM Music Ltd.  
All Rights Administered by BMG Rights Management (US) LLC  
All Rights Reserved Used by Permission

#### **Billie Jean**

Words and Music by Michael Jackson  
Copyright © 1982 Mijac Music  
All Rights Administered by Sony/ATV Music Publishing LLC, 424 Church Street, Suite 1200, Nashville, TN 37219  
International Copyright Secured All Rights Reserved

#### **Can't Take My Eyes Off Of You**

Words and Music by Bob Crewe and Bob Gaudio  
Copyright © 1967 EMI Longitude Music and Seasons Four Music  
Copyright Renewed  
All Rights on behalf of EMI Longitude Music Administered by Sony/ATV Music Publishing LLC, 424 Church Street, Suite 1200, Nashville, TN 37219  
International Copyright Secured All Rights Reserved

#### **Candle In The Wind**

Words and Music by Elton John and Bernie Taupin  
Copyright © 1973 UNIVERSAL/DICK JAMES MUSIC LTD.  
Copyright Renewed  
All Rights in the United States and Canada Controlled and Administered by UNIVERSAL - SONGS OF POLYGRAM INTERNATIONAL, INC.  
All Rights Reserved Used by Permission

#### **Clocks**

Words and Music by Guy Berryman, Jon Buckland, Will Champion and Chris Martin  
Copyright © 2002 by Universal Music Publishing MGB Ltd.  
All Rights in the United States Administered by Universal Music - MGB Songs  
International Copyright Secured All Rights Reserved

#### **Dancing Queen**

Words and Music by Benny Andersson, Bjorn Ulvaeus and Stig Anderson  
Copyright © 1976, 1977 UNIVERSAL/UNION SONGS MUSIKFORLAG AB  
Copyright Renewed  
All Rights Administered by UNIVERSAL - POLYGRAM INTERNATIONAL PUBLISHING, INC. and EMI GROVE PARK MUSIC, INC.  
All Rights Reserved Used by Permission

#### **Eternal Flame**

Words and Music by Billy Steinberg, Tom Kelly and Susanna Hoffs  
Copyright © 1988 Sony/ATV Music Publishing LLC and Bangophile Music  
All Rights on behalf of Sony/ATV Music Publishing LLC Administered by Sony/ATV Music Publishing LLC, 424 Church Street, Suite 1200, Nashville, TN 37219  
All Rights on behalf of Bangophile Music Controlled and Administered by Songs Of Universal, Inc.  
International Copyright Secured All Rights Reserved

#### **Every Breath You Take**

Music and Lyrics by Sting  
Copyright © 1983 G.M. Sumner  
All Rights Administered by Sony/ATV Music Publishing LLC, 424 Church Street, Suite 1200, Nashville, TN 37219  
International Copyright Secured All Rights Reserved

#### **Fields Of Gold**

Music and Lyrics by Sting  
Copyright © 1993 Steerpike Ltd.  
All Rights Administered by Sony/ATV Music Publishing LLC, 424 Church Street, Suite 1200, Nashville, TN 37219  
International Copyright Secured All Rights Reserved

#### **Final Countdown**

Words and Music by Joey Tempest  
Copyright © 1986 EMI Music Publishing Ltd.  
All Rights Administered by Sony/ATV Music Publishing LLC, 424 Church Street, Suite 1200, Nashville, TN 37219  
International Copyright Secured All Rights Reserved

#### **The Girl From Ipanema (Garôta De Ipanema)**

Music by Antonio Carlos Jobim  
English Words by Norman Gimbel  
Original Words by Vinicius De Moraes  
Copyright © 1963 ANTONIO CARLOS JOBIM and VINICIUS DE MORAES, Brazil  
Copyright Renewed 1991 and Assigned to SONGS OF UNIVERSAL, INC. and WORDS WEST LLC  
English Words Renewed 1991 by NORMAN GIMBEL for the World and Assigned to WORDS WEST LLC (P.O. Box 15187, Beverly Hills, CA 90209 USA)  
All Rights Reserved Used by Permission

#### **Hallelujah**

Words and Music by Leonard Cohen  
Copyright © 1985 Sony/ATV Music Publishing LLC  
All Rights Administered by Sony/ATV Music Publishing LLC, 424 Church Street, Suite 1200, Nashville, TN 37219  
International Copyright Secured All Rights Reserved

#### **Hey Jude**

Words and Music by John Lennon and Paul McCartney  
Copyright © 1968 Sony/ATV Music Publishing LLC  
Copyright Renewed  
All Rights Administered by Sony/ATV Music Publishing LLC, 424 Church Street, Suite 1200, Nashville, TN 37219  
International Copyright Secured All Rights Reserved

#### **The House Of The Rising Sun**

Words and Music by Alan Price  
Copyright © 1964 Keith Prowse Music Publishing Co., Ltd. and ole Cantaloupe Music Copyright Renewed  
All Rights Administered by Sony/ATV Music Publishing LLC, 424 Church Street, Suite 1200, Nashville, TN 37219  
International Copyright Secured All Rights Reserved

#### **I Will Always Love You**

Words and Music by Dolly Parton  
Copyright © 1973 (Renewed 2001) Velvet Apple Music  
All Rights Reserved Used by Permission

#### **In The Mood**

By Joe Garland  
Copyright © 1939, 1960 Shapiro, Bernstein & Co., Inc., New York  
Copyright Renewed  
International Copyright Secured All Rights Reserved  
Used by Permission

**It Must Have Been Love**

Words and Music by Per Gessle  
Copyright © 1986 Jimmy Fun Music AB  
All Rights Administered by Songs Of Kobalt Music Publishing  
All Rights Reserved Used by Permission

**Just The Way You Are**

Words and Music by Billy Joel  
Copyright © 1977 IMPULSIVE MUSIC  
Copyright Renewed  
All Rights Administered by ALMO MUSIC CORP.  
All Rights Reserved Used by Permission

**La Bamba**

By Ritchie Valens  
© 1958 (Renewed 1986) EMI LONGITUDE MUSIC and WARNER-TAMERLANE PUBLISHING CORP.  
All Rights for the United States Controlled and Administered by EMI LONGITUDE MUSIC  
All Rights Reserved International Copyright Secured  
Used by Permission

**Let It Go**

from FROZEN  
Music and Lyrics by Kristen Anderson-Lopez and Robert Lopez  
© 2013 Wonderland Music Company, Inc.  
All Rights Reserved. Used by Permission.

**Let There Be Love**

Lyric by Ian Grant  
Music by Lionel Rand  
Copyright © 1940 Shapiro, Bernstein & Co., Inc., New York  
Copyright Renewed  
International Copyright Secured  
All Rights Reserved Used by Permission

**Moon River**

from the Paramount Picture BREAKFAST AT TIFFANY'S  
Words by Johnny Mercer  
Music by Henry Mancini  
Copyright © 1961 Sony/ATV Music Publishing LLC  
Copyright Renewed  
All Rights Administered by Sony/ATV Music Publishing LLC,  
424 Church Street, Suite 1200, Nashville, TN 37219  
International Copyright Secured All Rights Reserved

**Moves Like Jagger**

Words and Music by Adam Levine, Benjamin Levin, Ammar Malik and Johan Schuster  
Copyright © 2010, 2011 by Universal Music - Careers, Sudgee Music, Matza Ball Music, Where Da Kasz At?, Lotzah Balls Soup, Prescription Songs, Maru Cha Cha and MXM Music AB  
All Rights for Sudgee Music Administered by Universal Music - Careers  
All Rights for Matza Ball Music Administered by Songs Of Universal, Inc.  
All Rights for Where Da Kasz At?, Lotzah Balls Soup, Prescription Songs, Maru Cha Cha and MXM Music AB Administered by Kobalt Music Publishing America, Inc.  
International Copyright Secured All Rights Reserved

**My Heart Will Go On (Love Theme From "Titanic")**

from the Paramount and Twentieth Century Fox Motion Picture TITANIC  
Music by James Horner  
Lyric by Will Jennings  
Copyright © 1997 Sony/ATV Harmony, Sony/ATV Melody, T C F Music Publishing, Inc., Fox Film Music Corporation and Blue Sky Rider Songs  
All Rights on behalf of Sony/ATV Harmony and Sony/ATV Melody Administered by Sony/ATV Music Publishing LLC, 424 Church Street, Suite 1200, Nashville, TN 37219  
All Rights on behalf of Blue Sky Rider Songs Administered by Irving Music, Inc.  
International Copyright Secured All Rights Reserved

**Poker Face**

Words and Music by Stefani Germanotta and RedOne  
Copyright © 2008 Sony/ATV Music Publishing LLC, House Of Gaga Publishing Inc. and RedOne Productions, LLC  
All Rights Administered by Sony/ATV Music Publishing LLC,  
424 Church Street, Suite 1200, Nashville, TN 37219  
International Copyright Secured All Rights Reserved

**Someone Like You**

Words and Music by Adele Adkins and Dan Wilson  
Copyright © 2011 MELTED STONE PUBLISHING LTD., BMG MONARCH and SUGAR LAKE MUSIC  
All Rights for MELTED STONE PUBLISHING LTD. in the U.S. and Canada Controlled and Administered by UNIVERSAL - SONGS OF POLYGRAM INTERNATIONAL, INC.  
All Rights for BMG MONARCH and SUGAR LAKE MUSIC Administered by BMG RIGHTS MANAGEMENT (US) LLC  
All Rights Reserved Used by Permission

**Spanish Eyes**

Words by Charles Singleton and Eddie Snyder  
Music by Bert Kaempfert  
© 1965, 1966 (Renewed 1993, 1994) EDITION DOMA BERT KAEMPFERT  
All Rights for the world, excluding Germany, Austria and Switzerland, Controlled and Administered by SCREEN GEMS-EMI MUSIC INC.  
All Rights Reserved International Copyright Secured  
Used by Permission

**Unchained Melody**

Lyric by Hy Zaret  
Music by Alex North  
© 1955 (Renewed) North Melody Publishing (SESAC) and HZUM Publishing (SESAC) c/o Unchained Melody Publishing, LLC  
All Rights Reserved Used by Permission

**Up Where We Belong**

from the Paramount Picture AN OFFICER AND A GENTLEMAN  
Words by Will Jennings  
Music by Buffy Sainte-Marie and Jack Nitzsche  
Copyright © 1982 Sony/ATV Music Publishing LLC  
All Rights Administered by Sony/ATV Music Publishing LLC,  
424 Church Street, Suite 1200, Nashville, TN 37219  
International Copyright Secured All Rights Reserved

**What A Wonderful World**

Words and Music by George David Weiss and Bob Thiele  
Copyright © 1967 by Range Road Music Inc., Quartet Music and Abilene Music, Inc.  
Copyright Renewed  
All Rights for Quartet Music Administered by BMG Rights Management (US) LLC  
All Rights for Abilene Music, Inc. Administered Worldwide by Imagem Music LLC  
International Copyright Secured All Rights Reserved  
Used by Permission

**White Christmas**

from the Motion Picture Irving Berlin's HOLIDAY INN  
Words and Music by Irving Berlin  
© Copyright 1940, 1942 by Irving Berlin  
Copyright Renewed  
International Copyright Secured All Rights Reserved

**Wonderwall**

Words and Music by Noel Gallagher  
Copyright © 1995 SM Music Publishing UK Limited and Oasis Music  
All Rights Administered by Sony/ATV Music Publishing LLC,  
424 Church Street, Suite 1200, Nashville, TN 37219  
International Copyright Secured All Rights Reserved

**Wonderful Tonight**

Words and Music by Eric Clapton  
Copyright © 1977 by Eric Patrick Clapton  
Copyright Renewed  
International Copyright Secured All Rights Reserved

**You've Lost That Lovin' Feelin'**

Words and Music by Barry Mann, Cynthia Weil and Phil Spector  
Copyright © 1964, 1965 Screen Gems-EMI Music Inc. and Mother Bertha Music  
Copyright Renewed  
All Rights Administered by Sony/ATV Music Publishing LLC,  
424 Church Street, Suite 1200, Nashville, TN 37219  
International Copyright Secured All Rights Reserved

# MEMO

# MEMO

# MEMO

# MEMO



---

台灣山葉音樂股份有限公司  
YAMAHA MUSIC & ELECTRONICS TAIWAN CO. LTD.

22063新北市板橋區遠東路1號2樓  
TEL:(02)7741-8888 FAX:(02)7739-5558  
[tw.yamaha.com](http://tw.yamaha.com)

Yamaha Global Site: [www.yamaha.com](http://www.yamaha.com)

Yamaha Download: [download.yamaha.com](http://download.yamaha.com)

2017 Nov.