



數位鋼琴

P-S500

使用說明書

使用本樂器之前，務必閱讀第 4-5 頁上的“注意事項”。



智慧型裝置應用程式“Smart Pianist” (第 20 頁)

連接到“Smart Pianist”智慧型裝置應用程式，透過附加功能和高度直觀的控制器，您可以從此款樂器中獲得更多樂趣。



產品中有害物質的名稱及含量

零件名稱	有害物質					
	鉛 (Pb)	汞 (Hg)	鎘 (Cd)	六價鉻 (Cr (VI))	多溴聯苯 (PBB)	多溴二苯醚 (PBDE)
印刷線路板	×	○	○	○	○	○
電纜類	×	○	○	○	○	○
電源變壓器	×	○	○	○	○	○
LCD 裝置	×	○	○	○	○	○
擴音裝置	×	○	○	○	○	○

本表格依據SJ/T 11364的規定編製。

○：表示該有害物質在該零件所有均質材料中的含量均在GB/T 26572規定的限量要求以下。

×：表示該有害物質至少在該零件的某一均質材料中的含量超出GB/T 26572規定的限量要求。



僅適用於海拔 2000m 以下地區安全使用。

(ccc_sea_level_01)

這個符號位於本機的背部或底部。

保護環境

如果需要廢棄設備時，請與本地相關機構聯繫，獲取正確的廢棄方法。請勿將設備隨意丟棄或作為生活垃圾處理。

Apache License 2.0

Copyright (c) 2009-2018 Arm Limited. All rights reserved.

SPDX-License-Identifier: Apache-2.0

Licensed under the Apache License, Version 2.0 (the License); you may not use this file except in compliance with the License.

You may obtain a copy of the License at
www.apache.org/licenses/LICENSE-2.0

Unless required by applicable law or agreed to in writing, software distributed under the License is distributed on an AS IS BASIS, WITHOUT WARRANTIES OR CONDITIONS OF ANY KIND, either express or implied.

See the License for the specific language governing permissions and limitations under the License.

Modified BSD license

COPYRIGHT(c) 2016 STMicroelectronics

Redistribution and use in source and binary forms, with or without modification, are permitted provided that the following conditions are met:

1. Redistributions of source code must retain the above copyright notice, this list of conditions and the following disclaimer.
2. Redistributions in binary form must reproduce the above copyright notice, this list of conditions and the following disclaimer in the documentation and/or other materials provided with the distribution.
3. Neither the name of STMicroelectronics nor the names of its contributors may be used to endorse or promote products derived from this software without specific prior written permission.

THIS SOFTWARE IS PROVIDED BY THE COPYRIGHT HOLDERS AND CONTRIBUTORS "AS IS" AND ANY EXPRESS OR IMPLIED WARRANTIES, INCLUDING, BUT NOT LIMITED TO, THE IMPLIED WARRANTIES OF MERCHANTABILITY AND FITNESS FOR A PARTICULAR PURPOSE ARE DISCLAIMED. IN NO EVENT SHALL THE COPYRIGHT HOLDER OR CONTRIBUTORS BE LIABLE FOR ANY DIRECT, INDIRECT, INCIDENTAL, SPECIAL, EXEMPLARY, OR CONSEQUENTIAL DAMAGES (INCLUDING, BUT NOT LIMITED TO, PROCUREMENT OF SUBSTITUTE GOODS OR SERVICES; LOSS OF USE, DATA, OR PROFITS; OR BUSINESS INTERRUPTION) HOWEVER CAUSED AND ON ANY THEORY OF LIABILITY, WHETHER IN CONTRACT, STRICT LIABILITY, OR TORT (INCLUDING NEGLIGENCE OR OTHERWISE) ARISING IN ANY WAY OUT OF THE USE OF THIS SOFTWARE, EVEN IF ADVISED OF THE POSSIBILITY OF SUCH DAMAGE.

本產品的型號、序號、電源要求等規格標註於樂器底部的銘板上。請將該序列號填寫到下方的橫線上，並妥善保存本說明書，以便在產品被盜時作為永久購買憑證使用。

型號名稱

序號

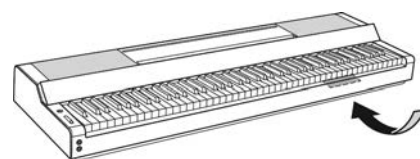

銘板位於本機底部

(bottom_zh_01)

注意事項

請在操作使用前，首先仔細閱讀下述內容

請將本說明書存放在安全且便於取閱的地方，以便將來隨時參閱。

關於 AC 電源變壓器



警告

- 本 AC 電源變壓器專為 Yamaha 電子樂器設計。請勿用作其他用途。
- 僅限室內使用。請勿在任何潮濕環境下使用。



注意

- 安裝設置時，請確認 AC 電源插座伸手可及。如果發生問題或者故障，請立即斷開本樂器的電源開關，並從電源插座中拔下 AC 電源變壓器。當 AC 電源變壓器連接到 AC 電源插座時，請牢記即使電源開關關閉，仍有微小電流流動。當您長時間不使用本樂器時，請務必從壁式 AC 電源插座上拔下電源線。

關於本樂器



警告

為了避免因觸電、短路、損壞、火災或其他危險可能導致的嚴重受傷甚至死亡，請務必遵守下列基本注意事項。這些注意事項包括但不限於下列情況：

電源供應 / AC 電源變壓器

- 請勿將電源線放置在暖器或散熱口附近。此外，請勿過度彎折、損壞電源線，或在其上面放置重物。
- 只能使用本樂器所規定的正確電壓。所要求的電壓印在本樂器的銘板上。
- 只能使用規定的變壓器(第 35 頁)。使用不適當的變壓器可能會損壞樂器或使樂器過熱。
- 僅使用提供的電源線 / 插頭。
- 定期檢查電源插頭，擦除插頭上累積的髒物或灰塵。

請勿拆開樂器

- 本樂器不含任何用戶可自行修理的零件。請勿拆開本樂器或試圖對其內部組件進行任何方式的拆解或改造。若出現異常，請立即停止使用，並請合格的 Yamaha 維修人員進行檢修。

防水警告

- 請勿讓本樂器淋雨或在水源附近及潮濕環境中使用，或將盛有液體的容器(如花瓶、瓶子或玻璃杯)放在其上，否則可能導致液體潑灑至樂器縫隙。如果任何液體如水滲入本樂器，請立即關閉電源並從 AC 電源插座拔除電源線。然後請合格的 Yamaha 維修人員對樂器進行檢修。
- 切勿用濕手插拔電源線插頭。

防火警告

- 請勿在樂器上放置燃燒著的物體，例如蠟燭。燃燒的物體可能會傾倒並引發火災。

當發現任何異常情況時

- 當出現以下任何一種問題時，請立即關閉電源開關並從電源插座上拔除電源線插頭。然後請合格的 Yamaha 維修人員進行檢修。
 - 電源線或插頭出現磨損或損壞。
 - 散發出異常氣味或冒煙。
 - 某些物品掉入樂器內部。
 - 使用樂器過程中聲音突然中斷。
 - 如果樂器上存在任何裂縫或破損。

注意

為了避免您或周圍他人可能發生的人身傷害、樂器損壞或財產損失，請務必遵守下列基本注意事項。這些注意事項包括但不限於下列情況：

電源 / AC 電源變壓器

- 請勿使用多路連接器把樂器連接到電源插座。否則會降低聲音品質，或者可能使插座過熱。
- 當從本樂器或電源插座中拔出電源線插頭時，請務必抓住插頭而不是電源線。直接拽拉電源線可能會導致損壞。
- 當長期不使用本樂器或發生雷電時，請從電源插座中拔出電源線插頭。

放置位置

- 請勿將本樂器放在不穩定的地方，否則可能會導致突然翻倒。
- 發生地震時請不要走到樂器附近。地震中的劇烈震動會使樂器移動或翻倒，造成樂器或零件損壞，並可能造成人員損傷。
- 當運輸或移動本樂器時，請務必由兩個或兩個以上的人進行。獨自一人搬動樂器可能損傷背部，導致其他傷害或者對產品本身造成損壞。
- 搬動樂器之前，請務必拔出所有的連接線纜，以防止損壞線纜或絆倒他人造成人身傷害。
- 組裝後移動本樂器時，請把持樂器的底部。把持住介面所在的位置可能會損壞介面或樂器，並導致人身傷害。
- 安裝本產品時，請確認要使用的 AC 電源插座伸手可及。如果發生問題或者故障，請立即斷開電源開關並從電源插座中拔下插頭。即使關閉電源開關，仍有極少量的電流流向本產品。預計長時間不使用本產品時，請務必將電源線從壁式 AC 電源插座中拔出。
- 只使用樂器規定的腳架(第 17 頁)。安裝腳架時，只能用提供的螺釘。否則會損壞內部元件或使樂器掉落。
- 請勿將樂器靠在牆上或將介面一側朝下放置。樂器可能掉落並導致樂器損壞或人身傷害。請確保將樂器水平放置在桌面或使用指定的樂器腳架(第 17 頁)。

連接

- 將本樂器連接到其他設備之前，請關閉所有設備的電源開關。在打開或關閉所有設備的電源開關之前，請將所有音量都調到最小值。
- 務必將所有設備的音量調到最小值，並且在演奏樂器時逐漸提高音量，以達到理想的聽覺感受。

操作處理

- 請勿在樂器的縫隙中插入手指或異物。
- 請勿在面板或鍵盤上的縫隙內插入或掉落紙張、金屬或其他物體。否則可能對您或他人造成人身傷害、對樂器或其他物品造成損壞，或發生操作故障。
- 請勿將身體壓在本樂器上或在其上放置重物，操作按鈕、開關、樂譜架或介面時要避免過分用力。
- 請勿長時間持續以很高或令人不適的音量使用本樂器/設備或耳機，否則可能會造成永久性聽力損傷。若發生任何聽力損傷或耳鳴，請儘快就醫。

對於不正當使用或擅自改造本樂器所造成的損害、資料遺失或毀損，Yamaha 恕不負責。

當不使用本樂器時，請務必關閉電源。
即使當 [ON] (待機/開啟)開關處於待機狀態時，仍有極少量的電流流向本樂器。
當長時間不使用本樂器時，請務必從壁式 AC 電源插座上拔下電源線。

須知

為避免本產品故障/損壞、資料毀損或其他財產損害的可能性，請遵守以下注意事項。

■ 操作處理

- 請勿將本產品直接連接到公共 Wi-Fi 和/或網際網路服務。只能將本產品連接至具有強大密碼保護的路由器。有關最佳安全實踐，請諮詢路由器製造商。
- 請勿在電視機、收音機、立體聲設備、行動電話或其他電子設備附近使用本樂器。否則，本樂器、電視機或收音機可能會產生噪音。本樂器連接智慧型手機或平板電腦使用其中的應用程式時，我們建議在設備上設置“飛行模式”後，將 Wi-Fi 設置為打開，以避免因通訊信號造成的噪音。
- 請勿將本樂器置於灰塵過多、搖晃較強或極寒極熱的場所(如長時間置於直曬的日光下、暖器附近或轎車內)，以防止產品面板變形而導致內部元件損壞或運行不穩定。(已確認的操作溫度範圍：5°–40°C。)
- 請勿在本樂器上放乙烯、塑膠或橡膠物體，否則可能使面板或鍵盤脫色。

■ 維護保養

- 清潔本樂器時，請使用柔軟、乾燥或略微沾濕的布。請勿使用塗料稀釋劑、溶劑、酒精、清潔液或含有化學物質的抹布。

■ 儲存資料

- 本樂器的某些資料在電源關閉時會被保留(第 29 頁)。為防止某些錯誤和操作失誤造成的資料遺失，請將重要資料儲存到智慧型裝置應用程式“Smart Pianist”。您可以將本樂器的資料和設置備份到“Smart Pianist”中，成為備份檔案。

資訊

■ 關於著作權

- 除個人使用外，嚴禁複製作為商品的音樂作品資料，包括但不限於 MIDI 資料和/或音頻資料。
- 對於本產品中的附帶及捆綁內容，Yamaha 擁有版權或經許可以使用其他公司的版權。根據著作權法和其他相關法律規定，使用者不得傳播通過保存或錄製這些內容所得的媒體，或與本產品中此類內容相同或類似的媒體。
 - * 上述內容包括電腦程式、伴奏風格資料、MIDI 資料、WAVE 資料、音色錄音資料、樂譜、樂譜資料等。
 - * 使用者可以傳播使用這些內容進行演出或音樂製作所錄製的媒體，此類情況下無需 Yamaha 公司的許可。

■ 關於本樂器的功能/資料

- Yamaha 會時刻更新產品的韌體，在功能和實用工具中的更新恕不另行通知。為了全面利用本樂器的優勢，我們建議您將樂器升級到最新版本。可以從以下網址下載最新版本的韌體。
<https://download.yamaha.com/>
- 一些預置樂曲的長度和編曲已經被編輯過，可能與原始樂曲不大一樣。
- 本設備能夠使用各種類型/格式的音樂資料，將其預先優化為便於本設備使用、正確的音樂資料格式。因此，在播放這些音樂資料時，本設備可能無法精確地達到音樂製作人或作曲家最初預想的程度。

■ 關於本說明書

- 為便於您理解使用說明書的內容，本公司已經依據國家的相關標準儘可能的將其中的英文表述部分翻譯成中文。但是，由於(音樂上旋律、節奏、曲目等的)專業性、通用性及特殊性，仍有部分內容僅以原文形式予以記載。
- 型號名稱末尾的字母(如“B”、“WH”)表示樂器的顏色。因這些字母僅是簡單表示外表資訊，在本說明書中做出省略。
- Windows 是 Microsoft® Corporation 在美國及其他國家或地區的註冊商標。
- Apple、iTunes、iPhone、iPad、iPod touch 和 Lightning 是 Apple Inc. 在美國及其他國家或地區的註冊商標。
- Android 和 Google Play 是 Google LLC 的商標。
- 本說明書中的公司名稱和產品名稱均為各自公司的商標或註冊商標。

本樂器的相容格式

■ GM2

“GM (通用 MIDI)” 是最常用音色分配格式之一。GM System Level 2 是一種標準規範，增強了原有 “GM”，改善了樂曲資訊的相容性。提供了更多的複音數和更多的音色選擇，擴展了音色參數並集成了效果處理能力。

■ XG

XG 是由 Yamaha 提出的對 GM System Level 1 格式的增強版本，此格式提供了更多的音色和變化，更具表現力的音色控制和效果控制，並保證對未來資料的良好相容性。

■ GS

GS 規格是由 Roland 公司開發的。與 Yamaha XG 類似，GS 規格是對 GM 規格的增強，提供了更多的音色和鼓組音色及變化，還有更具表現力的音色和效果控制。

■ XF

Yamaha XF 格式是對 SMF (Standard MIDI File，標準 MIDI 檔) 標準的增強，其功能更加豐富，並具有開放式可擴展性，便於將來擴展。播放包含歌詞資料的 XF 檔時，本樂器能顯示歌詞。

感謝您購買Yamaha數位鋼琴！

借助瀑布引導燈功能，本樂器能讓您體驗到演奏喜愛樂曲的樂趣。為了充分利用本樂器高級而又方便的功能，我們建議您仔細閱讀本說明書。也建議您將本說明書放置於安全便捷的地方，以便將來隨時參閱。

關於說明書

本樂器具有以下文件和參考材料。

附帶的文件



使用說明書(本書)

介紹如何使用本樂器。

線上資料(可以從網站下載)



Data List (數據清單)

包含音色和伴奏型清單以及本樂器的 MIDI 相關資訊。



Computer-related Operations (電腦相關操作)

介紹將本樂器連接至電腦以及發送/接收資料的相關操作。

若要獲取這些說明書，請造訪 Yamaha Downloads (Yamaha 官網下載頁面)，輸入型號名稱搜尋所需檔案。

Yamaha Downloads

<https://download.yamaha.com/>

包含附件

- 使用說明書(本書) × 1
- **Online Member Product Registration (線上會員產品註冊) × 1**
- 保證書
- **AC 電源變壓器 × 1 · 電源線 × 1**
- 樂譜架 × 1
- 踏板開關 × 1

目錄

注意事項	4
須知	6
資訊	6
關於說明書	8
包含附件	8
主要功能—全新的鋼琴演奏世界與 Smart Pianist 的觸控體驗—	10
面板控制器和連接孔	12
頂部面板	12
後面板	13
設置	14
打開或關閉電源	14
調整主音量	15
安裝樂譜架	16
使用踏板(踏板開關)——[AUX PEDAL]插孔	17
使用踏板單元和鍵盤腳架(另售)——[PEDAL UNIT]插孔	17
使用耳機——[PHONES]插孔	19
結合 Smart Pianist 彈奏樂器	20
安裝 Smart Pianist	20
連接 Smart Pianist	20
僅彈奏樂器	24
彈奏各種樂器的聲音(音色)——[VOICE]	24
使用自動伴奏播放伴奏型——[STYLE]	25
播放一首樂曲——[SONG]	26
調整速度——[TEMPO]	26
使用指導功能跟隨瀑布引導燈練習——[GUIDE]	27
使用節拍器——[METRONOME]	27
設置各種功能——[FUNCTION]	28
恢復到原廠設置(初始化)	29
連接至其他設備	30
與智慧型裝置連接以使用應用程式 ——[iPad]連接孔、[USB TO DEVICE]連接孔、[USB TO HOST]連接孔	30
連接至外接音訊設備——[AUX IN]插孔、AUX OUT [R]/[L/L+R]插孔	30
連接麥克風——[MIC INPUT]插孔	31
連接至電腦——[USB TO HOST]連接孔	32
發送/接收音頻資料(USB 音頻介面功能)——[iPad]連接孔、[USB TO HOST]連接孔	33
故障排除	34
技術規格	35
索引	37

主要功能

—全新的鋼琴演奏世界與 Smart Pianist 的觸控體驗—

主要功能—全新的鋼琴演奏世界與 Smart Pianist 的觸控體驗—

透過 Smart Pianist，與您的鋼琴一起收穫更多樂趣

將本樂器與智慧型裝置應用程式“Smart Pianist”搭配使用，您可以充分體驗多種功能，例如跟隨喜愛的樂曲演奏，或與樂隊或合奏團一起表演。嘗試將應用程式安裝到智慧型裝置，並與樂器連接以利用這些新增的功能。有關應用程式和相容設備的詳細資訊，請造訪以下網站或在網路搜尋引擎中搜索“Yamaha Smart Pianist”。有關連接，請參見第 20 頁。

<https://www.yamaha.com/kbdapps/>

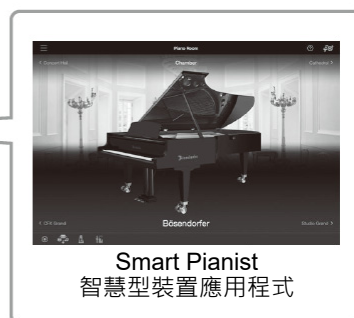
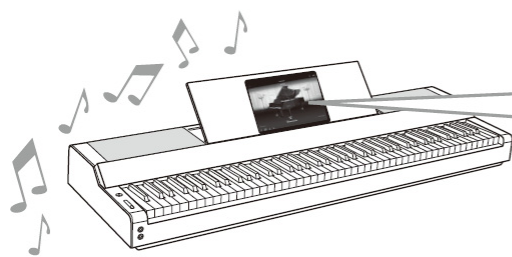

即刻彈奏您喜愛的樂曲

本樂器內建了許多樂曲，包括流行樂曲、古典樂曲和教程樂曲。Smart Pianist 支援查看這些樂曲的曲譜(樂譜)。對於識譜有困難的使用者，瀑布引導燈功能(第 27 頁)可以顯示接下來需要彈奏的琴鍵。您只需在適當的時候按照琴鍵上移動燈光的指示，按下琴鍵即可。

同時，使用指導功能，您可以按照自己的節奏練習，樂曲播放會暫停直到彈奏正確為止。使您能夠單手練習，或反覆練習樂曲的特定部分。

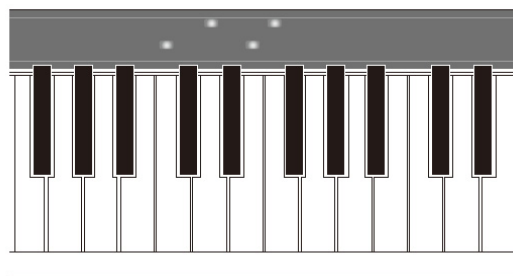

應用程式還包括“音頻轉樂譜”功能，可以在智慧型裝置的樂曲中自動創造鋼琴伴奏樂譜。即便沒有樂譜，您也可以享受為樂曲彈奏鋼琴伴奏。

享受背景樂隊伴奏，實現邊彈邊唱

本樂器配備了非常廣泛的樂器音色，包括鋼琴、管風琴、吉他、薩克斯風等。可以疊加兩個音色，或在左右手區彈奏不同的音色。同時，伴奏型功能使您即使一人彈奏，也能體會動感的背景樂隊伴奏，此外具有多種流派的伴奏型以搭配您的演奏。也可以連接麥克風並跟隨鍵盤演奏進行演唱，擁有豐富的和聲功能，即使是獨唱，也可自動創建人聲合唱背景。

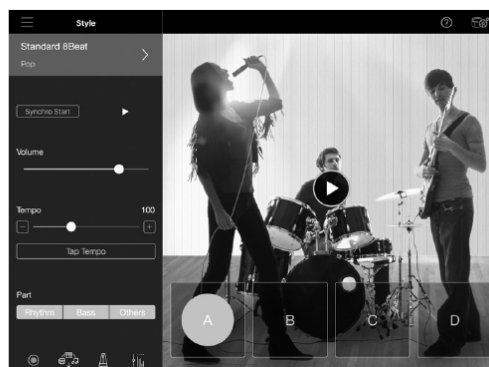
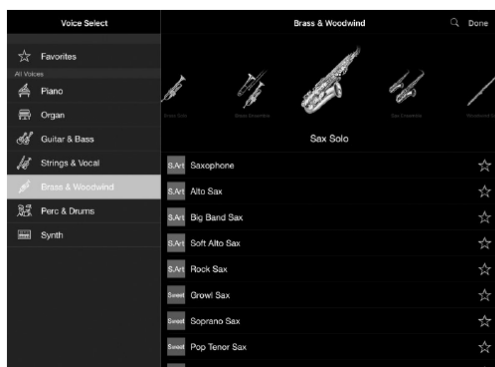

彈奏您喜愛的鋼琴音色

鋼琴音色取樣於世界兩大名琴——Yamaha 旗艦款演奏型平台鋼琴「CFX」和世界著名的貝森朵夫 (Bösendorfer*) 帝王琴。在 Smart Pianist 應用程式中，鋼琴工坊(Piano Room)功能可根據環境(如音樂廳)再現聲音迴響的方式，以及打開或關閉平台鋼琴琴蓋帶來的細微聲音變化，讓您可以根據自己的喜好訂製鋼琴聲音。

*貝森朵夫(Bosendorfer)公司是 Yamaha 的子公司。

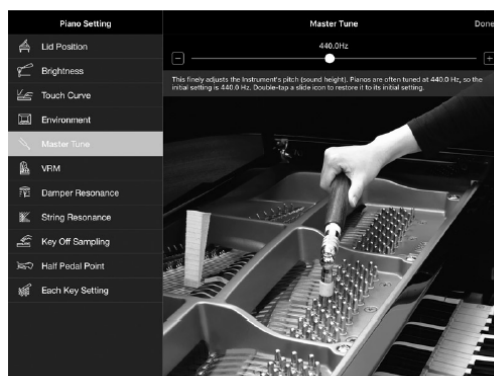
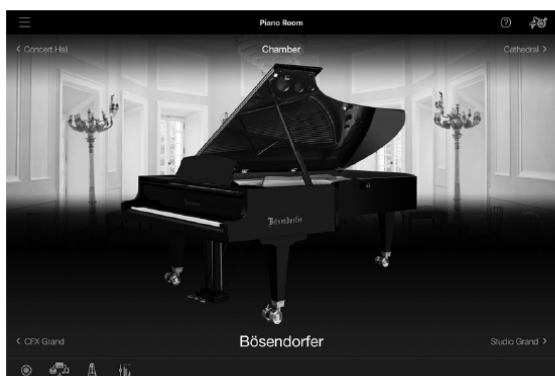

使用 Smart Pianist，您可以獲得更多便捷強大的功能——如錄音，調整鍵盤聲部/樂曲/伴奏型之間的音量平衡，以及調整樂曲音高。(有關這些附加功能，請參見第 36 頁。)

註

此處顯示的所有顯示器示例均截取自發布時最新版本的應用程式。顯示器和規格可能會因產品升級而更新。

面板控制器和連接孔

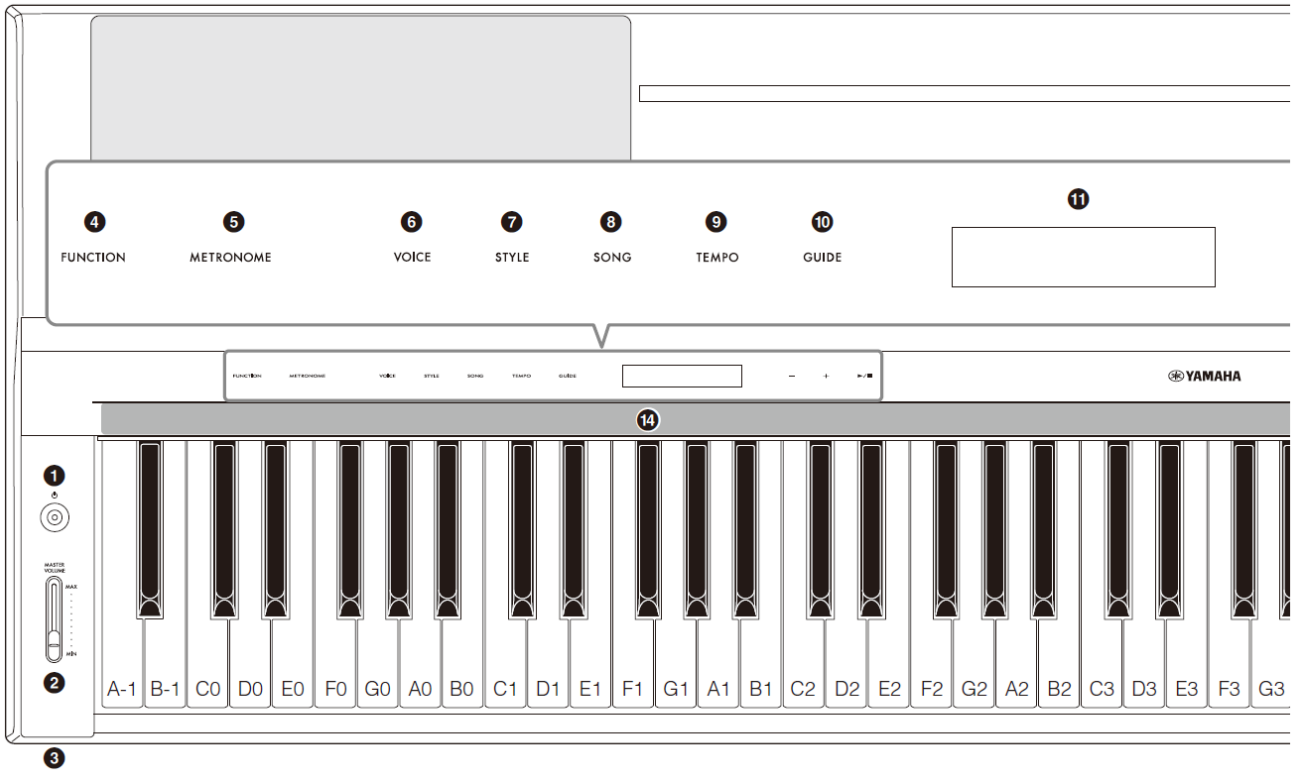

頂部面板

- 1** **[POWER]** (待機/開機)開關(第 14 頁)
打開樂器的電源或設定為待機狀態。
- 2** **[MASTER VOLUME]**滑桿(第 15 頁)
調整總體音量。
- 3** **[PHONES]**插孔(第 19 頁)
用於連接耳機。
- 4** **[FUNCTION]**按鈕(第 28 頁)
調出用於設定各種功能的畫面，例如移調和調音。
- 5** **[METRONOME]**按鈕(第 27 頁)
打開或關閉節拍器。
- 6** **[VOICE]**按鈕(第 24 頁)
調出選擇音色的畫面。
- 7** **[STYLE]**按鈕(第 25 頁)
調出選擇伴奏型的畫面。
- 8** **[SONG]**按鈕(第 26 頁)
調出選擇樂曲的畫面。
- 9** **[TEMPO]**按鈕(第 26 頁)
調出調整速度的畫面。
- 10** **[GUIDE]**按鈕(第 27 頁)
調出設定指導功能的畫面。
- 11** 顯示螢幕
顯示當前樂器的設定。
- 12** **[-]/[+]**按鈕(第 24 頁)
用於選擇音色或伴奏型，或更改速度等的參數值。按住其中一個按鈕可以持續更改數值。同時按下[-]和[+]按鈕可將參數還原到預設值。
- 13** **[▶]/[■]** (開始/停止)按鈕(第 24 頁)
開始或停止所選樂曲或伴奏型的播放。
- 14** 瀑布引導燈(第 27 頁)
每個琴鍵上都嵌有四盞燈。在樂曲播放的過程中這些燈以下落式接連亮起，指示應彈奏的琴鍵和應彈奏的時間點。

電源打開時，將出現控制按鈕和畫面。

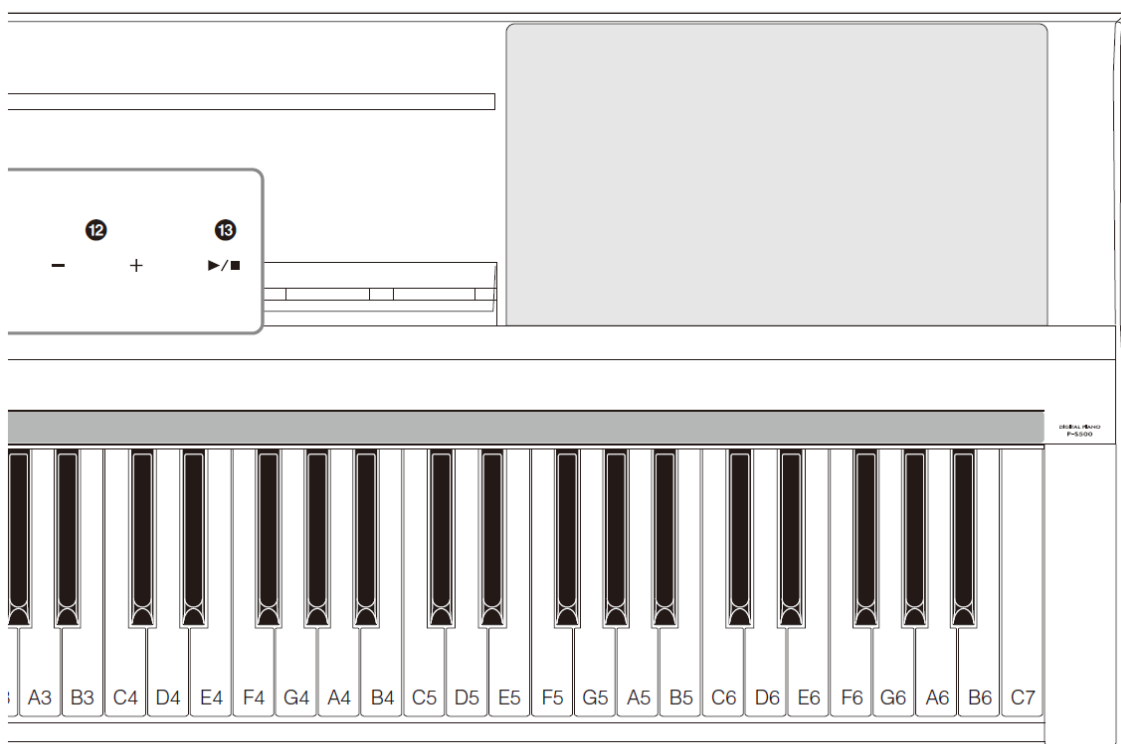

後面板

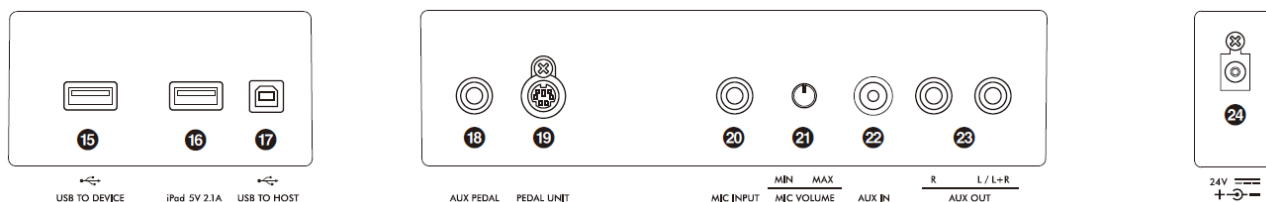

15 [USB TO DEVICE] 連接孔(第 22 頁)

用於連接 USB 無線 LAN 變壓器(另售)。

16 [iPad] 連接孔(第 21、33 頁)

用於將智慧型裝置與 Lightning 介面連接。

17 [USB TO HOST] 連接孔(第 21、32、33 頁)

用於將智慧型裝置與 USB Type-C 介面或電腦連接。

18 [AUX PEDAL] 插孔(第 17 頁)

用於連接附帶的踏板開關或另售的腳踏板。

19 [PEDAL UNIT] 插孔(第 17 頁)

用於連接另售的踏板。

20 [MIC INPUT] 插孔(第 31 頁)

用於連接麥克風。

21 [MIC VOLUME] 旋鈕(第 31 頁)

用於調整[MIC INPUT]插孔的輸入電平。

22 [AUX IN] 插孔(第 30 頁)

用於連接外接音訊設備，如可攜式音訊播放機。可從樂器喇叭輸出相連設備的音訊播放。

23 AUX OUT [R]/[L/L+R] 插孔(第 31 頁)

用於連接音訊設備，如音箱。本樂器上播放的聲音可以從相連的外接設備的喇叭輸出。

24 直流輸入插孔(第 14 頁)

用於連接 AC 電源變壓器。

設定

本章節介紹設定方法及開始使用樂器。設定非常簡單，立刻就能開始彈奏。

打開或關閉電源

- 1 按照插圖所示順序連接 AC 電源變壓器和電源線插頭。

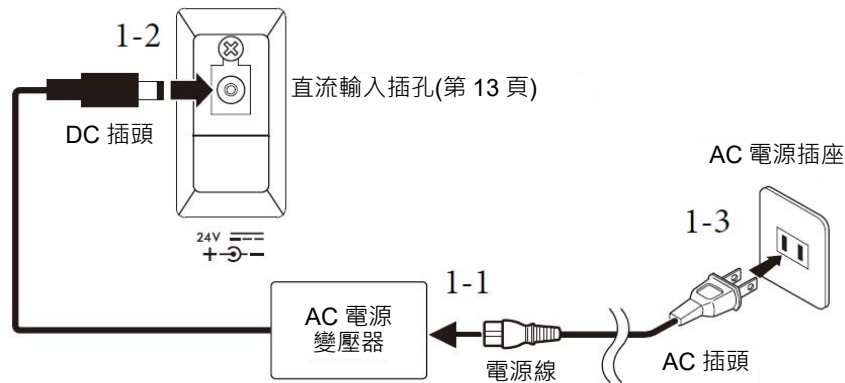

各地區的插頭和插座形狀有所不同。

⚠ 警告

只能使用規定的 **AC 電源變壓器**(第 35 頁)。使用不適當的變壓器可能會導致本樂器損壞或過熱。

⚠ 注意

安裝本產品時，務必保證使用的 **AC 電源插座** 伸手可及。如果發生問題或故障，請立即斷開電源開關並從電源插座中拔出插頭。

註

斷開電源線/AC 電源適配器時，先關閉電源，然後按照相反順序進行操作。

- 2 將[MASTER VOLUME]滑桿調低至 “MIN” (最小值)。

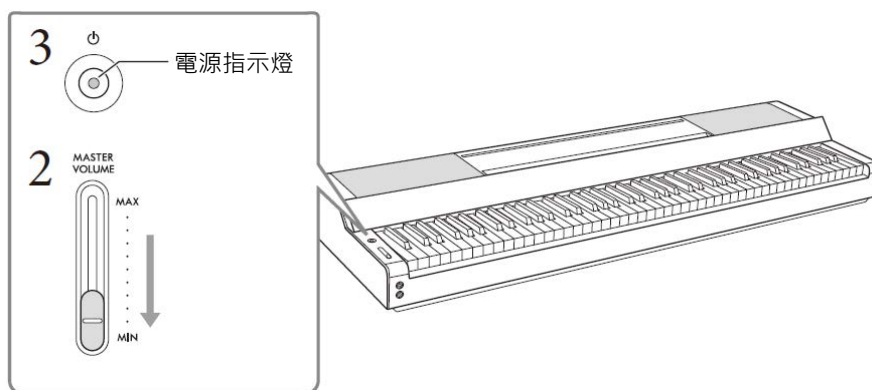

- 3 按下[⏻] (待機/開機)開關接通電源。

[⏻] (待機/開機)開關上的電源指示燈亮起，控制按鈕出現。

- 4 調整音量。

當調整音量時，彈奏鍵盤發出聲音並慢慢提升[MASTER VOLUME]滑桿。

5 使用完樂器時，按住[⏻] (待機/開機)開關一秒鐘，關閉電源。

顯示螢幕、控制按鈕及電源指示燈將熄滅。

⚠ 注意

即使[⏻] (待機/開機)開關處在待機位置，仍將有極少量的電流流向本樂器。當長期不使用本樂器或發生雷電時，請從電源插座中拔出電源線插頭。

須知

- 打開開關後，請勿按下任意琴鍵或踩下任意踏板直至樂器完全啟動(控制按鈕出現)。否則可能會造成故障。
- 在這種情況下若要強制退出，按住[⏻] (待機/開機)開關三秒鐘以上。切記，強制退出操作可能造成資料的遺失及設備的損壞。

自動關機功能

為避免不必要的電力消耗，本設備提供了自動關機功能，設備處於不操作狀態一段時間後，能夠自動關閉電源。電源自動關閉前需要消耗的時間量預設約為 30 分鐘，但可以在 Smart Pianist 的[Utility] → [System]中更改設定。

須知

如果電源自動關閉，任何未保存的資料都將遺失。關閉電源前，請確認已保存資料。

關閉自動關機功能(簡單方法)

按住鍵盤上的最低音琴鍵的同時，打開電源。啟動樂器，即可關閉自動關機功能。

最低音鍵(A-1)

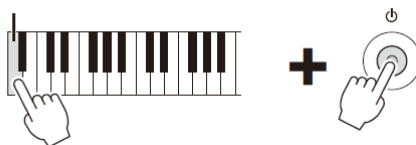

註

使用[FUNCTION]按鈕(第 29 頁)可以開啟/關閉自動關機功能。

調整主音量

若要調整整個鍵盤的聲音音量，使用[MASTER VOLUME]滑桿。在調整音量時，彈奏鍵盤確認聲音。

⚠ 注意

請勿長時間持續以很高或令人不適的音量使用本樂器，否則可能會造成永久性聽力損傷。

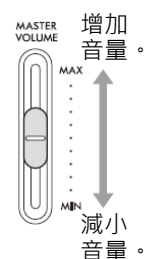

智慧聲學控制(IAC)

IAC 是一種能夠根據樂器的總體音量自動調整和控制音質的功能。即使在降低總體音量的情況下彈奏樂器，也可以清楚聽到低音和高音。IAC 只有在聲音從樂器的喇叭中輸出時才能發揮作用。此功能預設設定為打開；但可以將其設定為打開或關閉，並在 Smart Pianist 的[Utility] → [Sound Setting]中設定深度。

安裝樂譜架

1 將樂譜架插入插槽。

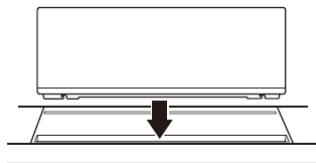

2 打開樂譜架後側的腳架，使其與凹槽相吻合。

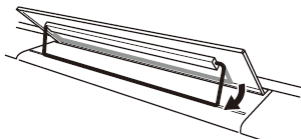

3 向右滑動樂譜架，使其牢固固定。

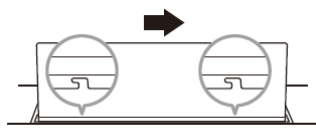

若要分離樂譜架，向左滑動樂譜架，然後將其抬起。

⚠ 注意

- 使用樂譜架前，請確保腳架與凹槽融為一體並牢固固定。另外，移動樂器時，一定要將智慧型裝置等從樂譜架上取下。否則，可能會損壞樂器或智慧型裝置，甚至造成人身傷害。
- 在安裝或拆卸樂譜架時，當心不要夾到手指。

使用踏板(踏板開關)——[AUX PEDAL]插孔

將附帶的踏板開關連接到[AUX PEDAL]插孔。如同鋼琴的延音踏板，即使從鍵盤上鬆開手指，踩下踏板開關也能使音符延長。其他另售的腳踏板 FC3A 或踏板開關 FC4A/FC5 也可連接到此插孔。FC3A 使您能夠使用半踏板功能(第 18 頁)。

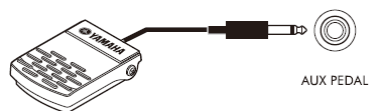

您可以在 Smart Pianist 的 [Utility] → [Pedal Setting] 中更改踏板的各種功能。“Style Start/Stop” (伴奏型 開始/停止) 等各種功能可用。

註

- 在連接或斷開踏板開關/腳踏板時，務必關閉電源開關。
- 在接通電源時，請勿踩下踏板開關/腳踏板。否則會改變識別出的踏板開關/腳踏板的極性，導致踩放效果相反。

使用踏板單元和鍵盤腳架(另售)——[PEDAL UNIT]插孔

另售的 LP-1B/LP-1WH 踏板可連接至 [PEDAL UNIT] 插孔。連接踏板時，務必將樂器組裝到另售的 L-300B/L-300WH 鍵盤腳架上。在 L-300B/L-300WH 的金屬托架上有螺孔“A”和“B”。組裝 P-S500 的鍵盤腳架時，務必使用腳架的金屬托架上標有“A”的螺孔。詳細說明，請參見腳架的組裝說明書。

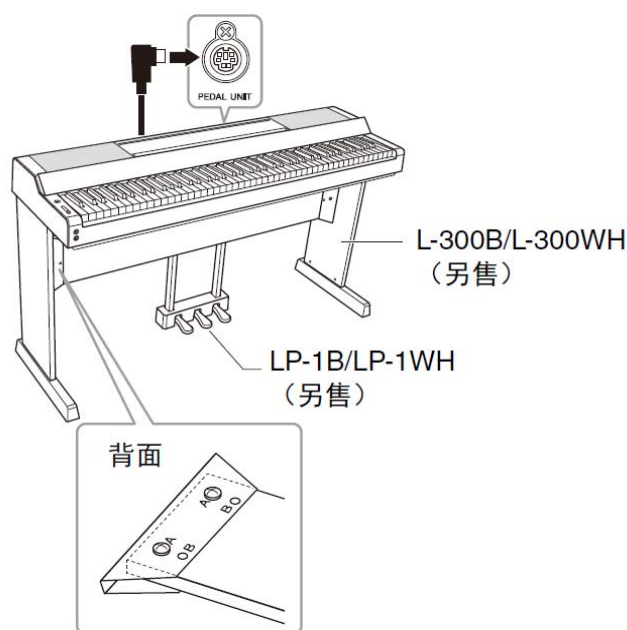

註

- 在連接或斷開踏板時，務必關閉電源開關。
- 在接通電源時，請勿踩住踏板。否則會改變識別出的踏板極性，導致踩放效果相反。

踏板功能

預設狀態下，下列功能被分配到每個踏板。也可以在 Smart Pianist 的[Utility] → [Pedal Setting]中為踏板分配“Style Start/Stop” (伴奏型 開始/停止)等其他功能。

■ 延音踏板(右踏板)

踩下此踏板即使放開琴鍵後也可讓音符延長。也可以使用此踏板的半踏板功能(見下文)。

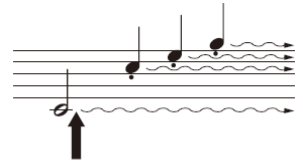

如果在此處踩下制音踏板，則放開踏板之前演奏的音符會延長較長的時間。

■ 特定延音踏板(中間踏板)

如果在鍵盤上彈奏一個音符或和弦，並在按下鍵盤的同時踩下特定延音踏板，這些音符就會一直延長，直到放開踏板為止，而其後再彈奏其他音符則不會延長。

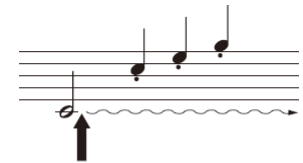

如果一邊彈奏音符一邊踩下延音踏板，則可以使音符延長到踏板被放開為止。

■ 柔音踏板(左踏板)

踩下柔音踏板可使此時彈奏的音符減小音量並稍稍改變音色。踩下柔音踏板不會影響已經彈奏的音符。踩下柔音踏板後，彈奏音符即可應用此效果。

半踏板功能(LP-1B/LP-1WH 和 FC3A 用)

FC3A (第 17 頁)和 LP-1B/LP-1WH 的右踏板具有半踏板功能，可使用半制音技巧，即將制音踏板踩到中間位置。在半制音狀態下(在聲學鋼琴上)，半制音將只消去琴弦的部分聲音。半踏板功能可精細地控制踏板壓力影響制音器靜音的程度，從而實現精細入微和富於表現力的操控，在演奏中加入精妙的細節表現力。此點被稱為“Half Pedal Point”(半踏板踏點)，可在 Smart Pianist 的[Piano Room]中設置。

使用耳機——[PHONES]插孔

使用[PHONES]插孔連接耳機。由於本樂器配備了 2 個[PHONES]插孔，因此可連接 2 副耳機。

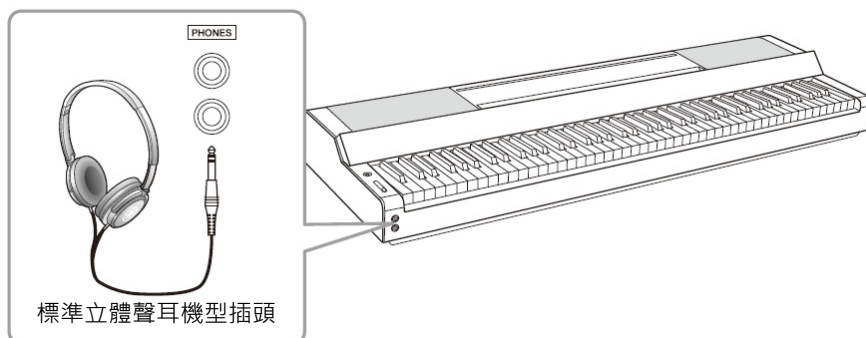

⚠ 注意

請勿長時間持續以很高或令人不適的音量使用耳機，否則可能會造成永久性聽力損傷。

再現自然的聲音臨場感(即使使用耳機)——雙耳道取樣和立體聲優化器

本樂器採用兩種先進技術，即使在使用耳機聆聽時也可享受極其逼真的自然聲音。

■ 頂腺酰奇歌(夙) ◎ CFX Grand ● 靛莖)

雙耳道取樣是使用設定在演奏者耳朵位置處的兩個特殊麥克風並記錄來自鋼琴真實聲音的一種方法。通過耳機聆聽效果的聲音，給人以沉浸於聲音的印象，彷彿這聲音來自於鋼琴。此外，耳朵也可以輕鬆地長時間享受聲音。選擇“CFX Grand”音色時，連接耳機會自動啟用雙耳道取樣聲音。

取樣

根據從鍵盤接收到的資訊錄製原聲樂器聲音，然後將聲音儲存到要播放的音源的技術。

■ 腺殂· 鯽膛勢告(夙) ◎ CFX Grand ● 瞭 VRM 靛莖)

耳機立體聲優化是一種類似於雙耳道取樣聲音的效果，能夠再現自然的聲音距離，即便使用耳機。選擇“CFX Grand”以外的 VRM 音色時，連接耳機會自動啟用立體聲優化器。若要查看哪些音色屬於 VRM 音色，請參見網站上的“Data List”(數據清單)。

什麼是 VRM ?

在真實的原聲鋼琴上，如果踩下延音踏板並彈奏一個琴鍵，不僅被槌擊的弦會振動，還會造成其他琴弦和響板發生振動，每根弦都會影響其他部分，並產生一種延伸並擴散的飽滿輝煌的共鳴。本樂器內建的 VRM (Virtual Resonance Modeling: 模擬共鳴系統)技術，可以透過虛擬樂器(物理建模)忠實還原琴弦和響板之間複雜的琴弦共鳴，讓本樂器的音色更接近真實的原聲鋼琴。由於鍵盤和踏板的狀態決定了瞬間共鳴的產生，因此您可以通過按下琴鍵的時值和踩下踏板的深度讓聲音產生極具表情的變化。

結合 Smart Pianist 彈奏樂器

將樂器連接到 Smart Pianist 智慧型裝置應用程式，您可以更充分地使用本樂器，從中獲得更多樂趣。Smart Pianist 提供了便捷、強大的如錄製和註冊記憶等附加功能。此外，顯示螢幕帶來了非常直觀的視覺控制，使您能夠更加輕鬆地控制樂器。

若要查看樂器的各種功能，或者使用 Smart Pianist，請參見第 36 頁的列表。

須知

當樂器連接 Smart Pianist 時，樂器的所有設定替換為 Smart Pianist 的設置。

安裝 Smart Pianist



查詢 Smart Pianist 應用程式並安裝到智慧型裝置！

- iPadOS/iOS：可在 App Store 中查詢
- Android：可在 Google Play 中查詢

有關應用程式和相容設備的詳細資訊，請參見下列網站。

<https://www.yamaha.com/kbdapps/>

連接 Smart Pianist

透過連接線或 Wi-Fi (無線 LAN) 將本樂器連接至智慧型裝置。有關將樂器連接至智慧型裝置的說明，Smart Pianist 中的“Connection Wizard” 根據正在使用的樂器情況為您引導。



1 在 Smart Pianist 中，點擊位於畫面左上方的[?]圖示以打開功能表。

2 點擊[Instrument]調出連接畫面。

3 點擊底部的[Start Connection Wizard]。

4 按照指示進行連接。

連接完成後，“P-S500”將顯示在畫面左下方[Instrument]的旁邊。當樂器與 Smart Pianist 連接時，樂器上的控制按鈕將關閉，所有對樂器的控制都由 Smart Pianist 完成。

註

不能同時使用[iPad]連接孔和[USB TO HOST]連接孔連接智慧型裝置。

■ Lightning 周邊設備(iPhone、iPad 等)

使用 Lightning–USB 線纜將設備連接到[iPad]連接孔。連接到此連接孔的 iPhone 或 iPad 在使用過程中會自動充電。

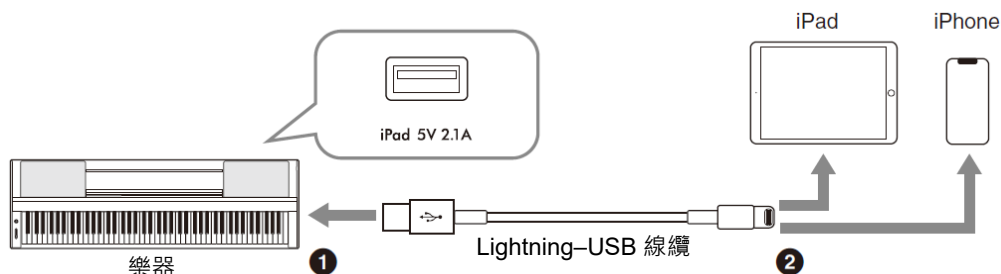

須知

- [iPad]連接孔專用於與 iOS 或 iPadOS 設備連接。請勿將其他設備連接至此連接孔。
- 請使用長度小於 3 公尺的 Apple Lightning–USB 線纜。

■ Micro B 或 USB Type-C 周邊設備

使用合適的 USB 轉換變壓器和 USB 線纜將設備連接到[USB TO HOST]連接孔。在使用[USB TO HOST]連接孔之前，請務必閱讀“使用[USB TO HOST]連接孔時的注意事項”(第 22 頁)。

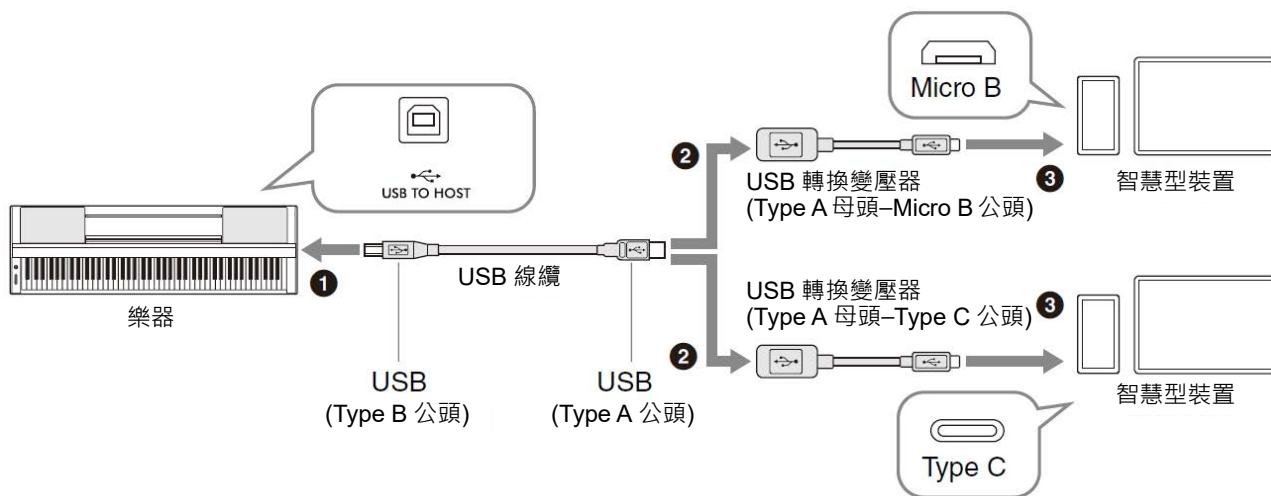

帶有 USB type-C 介面的 iPadOS 設備也可使用 Apple USB-C 數位影音多連接孔轉換器或 Apple USB-C VGA 多連接孔轉換器進行連接。

註

- 當智慧型裝置連接到[USB TO HOST]連接孔時，無法進行充電。
- 並非所有市售 USB 轉換變壓器都相容。

使用[USB TO HOST]連接孔時的注意事項

將智慧型裝置連接至[USB TOHOST]連接孔時，務必遵循以下要點，從而避免智慧型裝置/樂器當機和資料損壞或遺失。

須知

- 請使用長度小於 **3 公尺** 的 **AB 型 USB** 線纜。不能使用 **USB 3.0** 線纜。
- 在打開/關閉樂器電源或者插入/拔除[USB TO HOST]連接孔的 **USB** 線纜之前執行下列操作。
 - 退出智慧型裝置上所有打開的應用程式。
 - 確保本樂器沒有進行資料傳送。(即使在鍵盤上彈奏音符或播放樂曲時也會傳送資料。)
- 當智慧型裝置與本樂器相連時，執行下列操作應至少等待 **6 秒鐘**：**(1)**關閉本樂器電源然後再次打開時，或者**(2)**交替連接/斷開 **USB** 線纜時。

如果智慧型裝置或樂器當機，重新啟動應用程式或智慧型裝置，或者關閉樂器電源再打開。

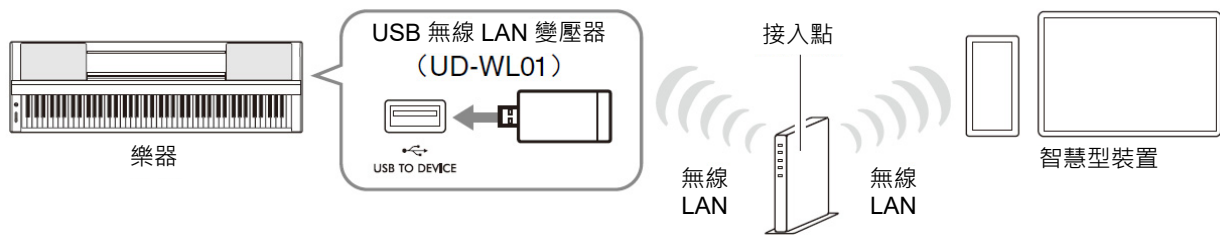

使用[USB TO DEVICE]連接孔時的注意事項

本樂器內建[USB TO DEVICE]連接孔。當連接 USB 設備到此連接孔時，一定要小心地操控 USB 設備。使用時請遵循下述重要注意事項。

註

有關使用 USB 設備的詳細資訊，請參見 USB 設備的使用說明書。

■ 相容的 **USB** 設備

- USB 隨身硬碟(僅可用於軟體升級；不用於保存資料、讀取資料、錄製或播放)
- USB 集線器、電腦鍵盤、滑鼠等其他 USB 設備無法使用。

須知

[USB TO DEVICE]連接孔的額定值為 **5V/500mA** 以下。請勿連接高於額定值的 **USB** 設備，否則可能造成本樂器的損壞。

■ 連接 **USB** 設備

將 USB 設備連接到[USB TO DEVICE]連接孔時，確保設備上的介面適用且連接方向正確。

須知

- 當正在造訪 **USB** 設備時，請避免連接或斷開 **USB** 設備。否則可能造成樂器操作的“當機”或 **USB** 設備和資料的操作中斷。
- 連接然後斷開 **USB** 設備時(反之亦然)，確保兩個操作之間相隔幾秒鐘。
- 連接 **USB** 設備時，請勿使用延長線。

斷開 Smart Pianist

透過關閉智慧型裝置上的應用程式或在樂器上執行以下操作步驟斷開樂器與 Smart Pianist 的連接。
即使 Smart Pianist 斷開，也可以在樂器上使用應用程式中所做的設定，直到樂器電源關閉。

- 1 按下顯示螢幕旁面板上的任何位置(通常顯示控制按鈕的位置)。
顯示螢幕上出現一條資訊。



```
Disconnect App?  
Cancel [-]/OK [+]
```

- 2 若要斷開，按下[+]按鈕。
若要取消，按下[-]按鈕。

■ 若要重新與 Smart Pianist 連接：

在 Smart Pianist 的清單上，點擊[Instrument]以調出連接畫面(第 20 頁的步驟 1-2)，然後選擇 “P-S500”。如果連接畫面中沒有顯示 “P-S500”，再次打開連接嚮導。

僅彈奏樂器

本章節介紹單獨使用本樂器(不使用 Smart Pianist)可以控制的功能。當樂器與 Smart Pianist 連接時，樂器上的控制按鈕無法使用。若要使用這些按鈕，請從 Smart Pianist (第 23 頁)上斷開樂器。

1	2	3	4	5	6	7			
FUNCTION	METRONOME	VOICE	STYLE	SONG	TEMPO	GUIDE		-	+ ▶/■
1 [FUNCTION].....	2 [METRONOME].....	3 [VOICE].....	4 [STYLE].....	5 [SONG].....	6 [TEMPO].....	7 [GUIDE].....			
第 28 頁	第 27 頁	第 24 頁	第 25 頁	第 26 頁	第 26 頁	第 27 頁			

用於更改參數值。按住其中一個按鈕可以持續更改數值。同時按下[+]和[-]按鈕可將數值重新設定成預設值。

開始/停止播放選定的伴奏型或樂曲。按此按鈕但不選擇伴奏型或樂曲，則播放最後選定的伴奏型或樂曲。

有關音色、伴奏型和樂曲清單，請參見網站的 Data List (資料清單)。

彈奏各種樂器的聲音(音色)——[VOICE]

可以使用各種樂器音色彈奏鍵盤。可以使用樂器選擇音色 01 到 100。

- 1 按下[VOICE]按鈕，然後使用[+]和[-]按鈕選擇需要的音色。



反覆按下[VOICE]按鈕可交替選擇音色類別。

- 2 彈奏鍵盤。

如果使用 Smart Pianist，音色可以透過三個鍵盤聲部演奏：主聲部、重疊聲部和左聲部。這些演奏模式可讓您在整個鍵盤上只演奏一個單音(主)，將不同的音色(重疊聲部)疊加到主聲部，或透過打開左聲部以在鍵盤的左手區彈奏不同的音色。當左聲部打開時，瀑布引導燈在將鍵盤分為左右兩區的分割點處亮起。此點(稱為分割點)可在 Smart Pianist 的音色畫面中更改。

使用自動伴奏播放伴奏型——[STYLE]

具有多種不同音樂流派的伴奏和節奏範本(稱作“伴奏型”)，包括流行、爵士等等。伴奏型具有自動伴奏功能，可自動檢測“和弦”，只需彈奏鍵盤即可產生自動伴奏播放。即便是自己一個人演奏，也能重現完整樂隊或管弦樂隊的聲音。使用樂器可以選擇伴奏型 01 到 100。

- 1 按下[STYLE]按鈕，然後使用[+]和[-]按鈕選擇需要的伴奏型。



反覆按下[STYLE]按鈕可交替選擇伴奏型類別。

- 2 按下[▶/■] (開始/停止)按鈕開始播放。
若要調整速度，按下[TEMPO]按鈕(第 26 頁)。

- 3 當雙手彈奏鍵盤時，自動伴奏會隨著演奏而改變。

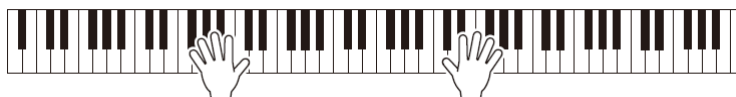

預設情況下，只要根據喜好在鍵盤上雙手彈奏任何位置，樂器就會自動檢測和弦並隨演奏一起播放伴奏。

如果使用 Smart Pianist 將和弦檢測區設置為“Lower”(低音區)，鍵盤的特定左手區將用於指定和弦，檢測在此區中彈奏的和弦，並將其用作選定伴奏型自動伴奏的基礎。若要恢復預設值，選擇“Full”(全鍵盤)作為和弦檢測區。

- 4 演奏結束後，按下[▶/■] (開始/停止)按鈕停止播放。

播放一首樂曲——[SONG]

本章節介紹如何播放預設樂曲。樂曲 00 至 100 (編號 00 為示範曲)可通過樂器進行選擇。

- 1 按下[SONG]按鈕，然後使用[+]和[-]按鈕選擇需要的樂曲。



按住[SONG]按鈕開始播放“00:Clocks (示範曲)”。

- 2 按下[▶/■] (開始/停止)按鈕開始播放。
樂曲播放過程中，在畫面中顯示播放位置(當前小節/總小節數)，瀑布引導燈(第 27 頁)連續亮起。
- 3 若要停止樂曲播放，按下[▶/■] (開始/停止)按鈕。

快進/後退

在樂曲播放過程中按下[+]或[-]按鈕。按下其中任何一個按鈕，向前/向後移動一小節。持續按住其中一個按鈕，可以持續向前/向後移動。

返回至樂曲開頭

同時按下[+]和[-]按鈕可在播放過程中返回至樂曲開頭。

反覆播放

使用[FUNCTION]按鈕(第 28 頁)調出“Song Repeat”(樂曲反覆)以選擇樂曲反覆的類型。然後，選擇所需樂曲，以選定的類型開始反覆播放。

調整速度——[TEMPO]

[TEMPO]按鈕可用於改變節拍器(第 27 頁)、伴奏型(第 25 頁)和樂曲(第 26 頁)的播放速度。按下[TEMPO]按鈕，然後使用[+]和[-]按鈕調整速度。



可以按照想要的速度點擊[TEMPO]按鈕兩次或多次，改變速度。

使用指導功能跟隨瀑布引導燈練習——[GUIDE]

可以將樂曲的右手和/或左手聲部靜音，並自己練習靜音的聲部。在應該彈奏某些音符時，瀑布引導燈會指示相應的音符。

- 1 選擇所需樂曲(第 26 頁)。
- 2 按下[GUIDE]按鈕，然後使用[+]和[-]按鈕選擇需要的樂曲進行練習。
(**Right (右)**)：用於右手練習 · **Left (左)**：用於左手練習 · **Right & Left (右和左)**：用於雙手練習 · **Off (關)**：關閉指導功能)



- 3 按下[▶/■] (開始/停止)按鈕開始播放。
步驟 2 中選擇的聲部被靜音，瀑布引導燈會指示應該彈奏的音符和時間點。隨著燈光“下降”，當燈光到達底部最接近琴鍵時彈奏指示的琴鍵。也可以按照自己的速度彈奏，其他聲部的播放會等待您，直到彈出正確的音符。
- 4 練習完成後，選擇步驟 2 畫面中的“Off” (關)，關閉指導功能。
可在 Smart Pianist 的[Song] → (樂曲選擇)→ [Setting] → [Playback]中設定瀑布引導燈的速度和開/關狀態。

使用節拍器——[METRONOME]

按下[METRONOME]按鈕打開或停止節拍器。節拍器可以產生滴答聲，練習時為您提供一個精確的節奏速度標準，或者讓您感受一下某個速度聽起來的感覺。若要調整速度，按下[TEMPO]按鈕(第 26 頁)。

設置各種功能——[FUNCTION]

1 按下[FUNCTION]按鈕數次以選擇設定畫面。

有關每個設定畫面的詳情，請參見下列“功能列表”。

註

在按住[FUNCTION]按鈕的同時按下[+]或[-]按鈕，也可以選擇下一個或上一個設定畫面。

2 使用[+]和[-]按鈕更改設定值。

若要恢復預設值，同時按下[+]和[-]按鈕。

3 若要退出設定畫面，按下除[+]/[-]按鈕以外的任意按鈕。

功能列表

設定畫面	說明	預設值
Transpose (移調)	可以半音為單位上調或下調整個鍵盤的音高，以便彈奏難度較高的調號，以及使鍵盤音高配合歌手或其他樂器的音域。 Setting range : -12-0-+12	0
Tuning* (調音)	以 0.2 Hz 為單位微調整個樂器的音高。當您將本樂器與其他樂器或 CD 音樂一起演奏時，此功能特別有用。 Setting range : 414.8-466.8 Hz	440.0
Reverb (殘響)	決定應用於整個聲音，包括鍵盤演奏、伴奏型/樂曲播放和外接 MIDI 設備的 MIDI 資料輸入的殘響類型。 <ul style="list-style-type: none"> • Recital Hall (中型音樂廳)：模擬適合鋼琴獨奏的中型音樂廳內的清澈殘響。 • Concert Hall (大型音樂廳)：模擬適合公開管弦樂演奏的大型音樂廳內的明亮殘響。 • Chamber (音樂室)：模擬適合室內樂的小房間內的優雅殘響。 • Cathedral (大教堂)：模擬高房頂石製大教堂內的莊嚴殘響。 • Club (俱樂部)：模擬爵士樂俱樂部或小酒吧內的生動殘響。 • No Effect (無效果)：不應用殘響效果。 選定一首伴奏型/樂曲時，將自動調出理想的殘響類型。如果調出的類型無法在本樂器上選擇，畫面將顯示“(Auto)”。	因不同伴奏型/樂曲而異
Reverb Depth (殘響深度)	調整殘響深度。當上述殘響設置為“ No Effect ”(無效果)或深度設定為 0 時，不會產生任何效果。 Setting range : 0-127 如果在選擇 VRM 音色(第 19 頁)時更改設定值，此設定將應用於所有 VRM 音色，包括樂曲和伴奏型中包含的 VRM 音色以及鍵盤演奏。	因不同音色而異
Touch Response* (力度回應)	決定聲音如何回應演奏力度。此設定不會改變鍵盤的重量。 <ul style="list-style-type: none"> • Soft 2 (柔和 2)：較輕的力度產生較大的音量。 • Soft 1 (柔和 1)：中等的力度產生較大的音量。 • Medium (中等)：標準力度感響應。 • Hard 1 (強力 1)：中強的力度產生較大的音量。 • Hard 2 (強力 2)：較強的力度產生較大的音量。 • Fixed (固定)：無論以何種力度彈奏，音量始終不變。 	Medium (中等)
Time Signature (拍號)	選擇節拍器的拍號。節拍器根據所選的拍號進行播放，每個小節的第一個節拍都有鈴音。當選擇“ Bell Off ”(無鈴音)時，鈴音不響。 當節拍設定為“ Bell Off ”(無鈴音)以外的值時，更改伴奏型或樂曲會自動將節拍設定為每個伴奏型或樂曲的預設值。 Setting range : Bell Off (無鈴音)、2/4、3/4、4/4、5/4、6/4	Bell Off (無鈴音)

設定畫面	說明	預設值
Metronome Volume* (節拍器音量)	設定節拍器的音量。 Setting range : 0–127	100
Style Part (伴奏型聲部)	選擇要播放的伴奏型聲部。 <ul style="list-style-type: none"> • All (所有) : 所有聲部(1–8 通道) • Rhythm & Bass (節奏和低音) : 節奏聲部和低音聲部(1–3 通道) • Rhythm (節奏) : 僅節奏聲部(1–2 通道) 更改伴奏型會自動將此值設定為 “All” (所有)。 當播放聲部被 Smart Pianist 或其他外接設備輸入的 MIDI 資料改變時，畫面上會顯示 “(Changed)”。	All
Song Repeat (樂曲反覆)	選擇樂曲反覆的類型。 <ul style="list-style-type: none"> • Off (關) : 關閉反覆播放。當前選定樂曲播放至結尾時，播放即自動停止。 • Single (單首) : 從頭到尾反覆播放當前選定的樂曲。 • All (所有) : 按順序連續播放所有樂曲(從 01 至 100)。 • Random (隨機) : 隨機連續播放所有樂曲(從 01 至 100)。 	Off (關)
MIDI Channel (MIDI 通道)	決定鍵盤演奏產生的 MIDI 資訊將通過此通道傳送到外接設備。當疊加和/或左聲部打開時(第 24 頁)·MIDI 通道指定如下。 <ul style="list-style-type: none"> • 主聲部 = n (設定值: 1–8) • 重疊聲部 = n+1 • 左聲部 = n+2 * 數值 8 之後為 1。無論此處的設定如何，伴奏型聲部都透過 9–16 通道傳送。	1
Audio Loopback* (音頻回送)	決定來自連接的電腦或智慧型裝置的輸入音訊聲音是否與樂器上的演奏一起輸出到電腦或智慧型裝置。例如，如果要將音訊輸入聲音以及樂器上的演奏聲音錄製到電腦或智慧型裝置，將其設置為 “On” (開)。如果只想將本樂器上的演奏聲音錄製到電腦或智慧型裝置，將其設置為 “Off” (關)。	On (開)
Button Sound* (按鈕聲音)	決定按下面板的控制按鈕時發出聲音(設置為 “On”(開))，或不發出聲音(設置為 “Off”(關))。	On (開)
Auto Power Off* (自動關機)	打開(設定為 “Enabled” (啟用))或關閉(設定為 “Disabled” (關閉))自動關機功能(第 15 頁)。	Enabled (啟用)
Language* (語言)	選擇畫面的語言(英語/日語)。退出此設定畫面後，將啟用設定。	英語
Version (版本)	顯示本樂器的韌體版本。 Yamaha 會隨時更新產品的韌體，在功能和實用工具中的改進恕不另行通知。為了全面利用本樂器的優勢，我們建議您將樂器升級到最新版本。可以從以下網址下載最新版本的韌體。 https://download.yamaha.com/	–

即使關閉樂器電源，標有 “*” 的設定也會備份。

恢復到原廠設定(初始化)

按住 C7 琴鍵(鍵盤上最右邊的白鍵)的同時，打開電源開關。將恢復(或初始化)上述功能列表中除 “Language” (語言)以外的所有設定至原廠狀態。

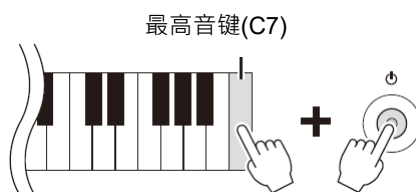

連接至其他設備

外接設備可以連接到插孔和連接孔上，可以利用這些設備來體驗演奏本樂器的樂趣。對於[AUX PEDAL]插孔和[PEDAL UNIT]插孔，請參見第 17 頁。本章節介紹與其他介面的連接。

⚠ 注意

在連接其他設備之前，先關閉所有設備的電源。同時，在打開任何設備的電源之前，務必將所有音量調到最小值(0)。否則，可能損壞設備、發生電擊、甚至產生潛在聽力損傷。

須知

請勿將任何外接設備放置在不穩定的位置。否則可能造成設備掉落並損壞。

與智慧型裝置連接以使用應用程式——[iPad]連接孔、[USB TO DEVICE]連接孔、[USB TO HOST]連接孔

通過連接至智慧型裝置並使用相容的智慧型裝置應用程式，可以從本樂器獲得更多樂趣。有關相容的應用程式和智慧型裝置的資訊，請在下列頁面造訪每個應用程式的頁面：

<https://www.yamaha.com/kbdapps/>

有關與 Smart Pianist 連接的資訊，請參見第 20 頁。若要使用其他應用程式，在上述相應應用程式的網頁中確認連接方法。

註

不能同時使用[iPad]連接孔和[USB TO HOST]連接孔連接智慧型裝置。

連接至外接音訊設備——[AUX IN]插孔、AUX OUT [R]/[L/L+R]插孔

通過樂器的喇叭聆聽音訊播放機的播放

可將智慧型手機等設備的耳機插孔連接至樂器的[AUX IN]插孔。相連設備的音訊播放將從本樂器的內建喇叭中輸出。

須知

為避免設備的損壞，先打開外接設備的電源，然後打開本樂器的電源。關閉時，先關閉本樂器的電源，然後關閉外接設備的電源。

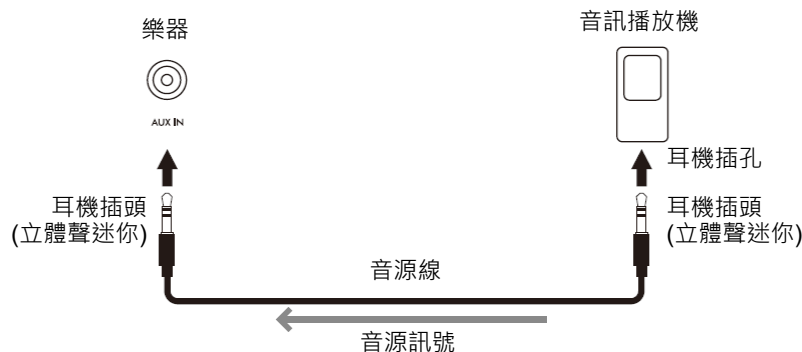

註

- 請使用無(零)阻抗的音源線或插頭。
- **USB** 音訊介面功能帶來了更直接、清晰的聲音，與來自[AUX IN]插孔(第 33 頁)的聲音相比具有更少的噪音和衰減。

使用外接音箱系統聆聽樂器的聲音

使用 AUX OUT [R]/[L/L+R]插孔可以連接立體聲音響系統放大本樂器的聲音。從[AUX IN]插孔和[MIC INPUT]插孔輸入的聲音將同時輸出。

須知

- 為避免可能的損壞，先打開本樂器的電源，然後打開外接設備的電源。關閉時，先關閉外接設備的電源，然後關閉本樂器的電源。由於自動關機功能(第 29 頁)的作用，本樂器的電源會自動關閉，當一段時間內不操作本樂器時，請關閉外接設備的電源或禁用本樂器的自動關機功能。
- 請勿將來自 **AUX OUT** 插孔的輸出連接至[AUX IN]插孔。否則，[AUX IN]插孔的輸入信號將會再從 **AUX OUT** 插孔輸出。這樣就會導致循環返送，無法進行正常演奏，還可能損壞本樂器。

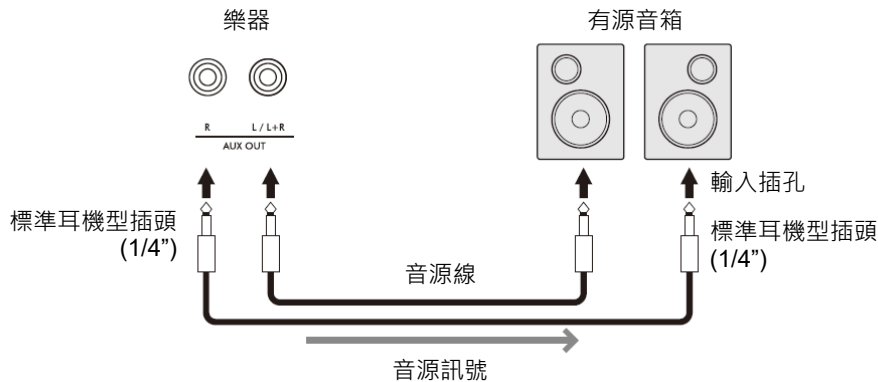

註

- 連接非立體聲設備，可以只使用[L/L+R]插孔。
- 如果有源音箱的輸入插孔不匹配音源線的耳機型插頭，可以使用適當的轉接頭。
- 請使用無(零)阻抗的音源線或插頭。
- 當通過 **AUX OUT** 插孔將耳機連接到本樂器並監聽聲音輸出時，我們建議將雙耳道取樣和立體聲優化器功能(第 19 頁)關閉。可以在 **Smart Pianist** 的[Utility] → [Sound Setting] → [Binaural]中打開或關閉。

連接麥克風——[MIC INPUT]插孔

把麥克風連接到[MIC INPUT]插孔(標準單聲道耳機型插孔)，可以隨著樂曲的播放或演奏進行演唱。本樂器會將歌聲從樂器的內建喇叭中播放出來。此外，還可在 **Smart Pianist** 的[Utility] → [Mic Setting]中將各種和聲效果(稱為人聲和聲)應用至您的演唱。

1 打開本樂器的電源之前，將[MIC VOLUME]旋鈕設至最小位置。

2 將麥克風插入[MIC INPUT]插孔。

註

確認使用的是傳統動圈式麥克風。

3 打開本樂器的電源。

4 (如果必要，打開麥克風。)邊試唱邊調整[MIC VOLUME]旋鈕。

5 當完成表演後，將[MIC VOLUME]旋鈕旋至最小位置，然後移除麥克風。

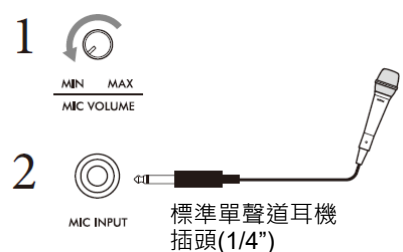

連接至電腦——[USB TO HOST]連接孔

通過將電腦連接至[USB TO HOST]連接孔，可以在樂器和電腦之間發送或接收資料。結合電腦使用本樂器的詳細說明，請參見網站上的“Computer-related Operations”（電腦相關操作）。

須知

- 請使用長度小於 **3 公尺** 的 **AB 型 USB** 線纜。不能使用 **USB 3.0** 線纜。
- 如果您將 **DAW**（數位音源工作站）應用程式與本樂器結合使用，請將音源循環返送功能（第 **33** 頁）關閉。否則，根據電腦和應用軟體的設定，可能會發出響聲。

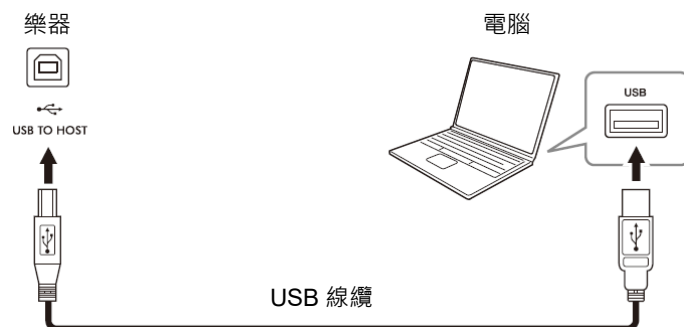

註

- 當使用 **USB** 線纜連接樂器和電腦時，請直接連接，不要經過 **USB** 集線器。
- 不能用 **USB** 無線 **LAN** 變壓器將本樂器連接到電腦。
- 當 **USB** 連接建立後，樂器會耗用一段短暫的時間開始傳送。
- 有關如何設定音序器軟體的資訊，請參見相應軟體的使用說明書。
- 當樂器與 **Smart Pianist** 連接時，不傳送任何 **MIDI** 資訊。
- **[USB TO HOST]** 連接孔和 **[iPad]** 連接孔不能同時用於連接電腦和智慧型裝置。

發送/接收音源資料(USB 音源介面功能)

——[iPad]連接孔、[USB TOHOST]連接孔

通過[iPad]或[USB TO HOST]連接孔將電腦或智慧型裝置連接至樂器，可發送/接收數位音源資料。USB 音源介面功能具有以下優勢：

■ 高音質播放音源資料

帶來了更直接、清晰的聲音，與來自[AUX IN]插孔的聲音相比具有更少的噪音和衰減。

■ 通過使用錄音軟體或音樂製作軟體，將樂器上的演奏錄製為音源資料

錄製的音源資料可在電腦或智慧型裝置上播放。

有關連接至電腦的詳細說明，請參見網站上的“Computer-related Operations”（電腦相關操作）。有關連接智慧型裝置的說明，請參見第 21 頁。

註

使用 Windows 系統的電腦時，將 Yamaha Steinberg USB Driver 安裝至電腦。

打開/關閉音源循環返送

用於設定上述 USB 音源介面功能從電腦或智慧型裝置輸入的音源聲音，是否與樂器上的演奏一起輸出到電腦或智慧型裝置。若要輸出音源輸入聲音，將音源循環返送設定為“On”（開）。例如，如果要使用相連的電腦或智慧型裝置錄製音源輸入聲音以及樂器上的演奏聲音，將其設置為“On”（開）。如果只想將本樂器上的演奏聲音錄製到電腦或智慧型裝置，將其設置為“Off”（關）。可通過[FUNCTION]按鈕(第 29 頁)進行設定。

註

- 音源循環返送功能不會影響[AUX IN]插孔輸入的聲音。
- 使用 **Smart Pianist** 進行音源錄製時，設定為“On”（開）時，錄製來自連接的電腦或智慧型裝置的輸入音源聲音；設定為“Off”（關）時不錄製。

故障排除

有關應用程式設定的故障排除資訊，請參考應用程式中的說明。在 Smart Pianist 中，點擊畫面左上角的[?] (功能表)圖示，然後調出[Utility] → [System] → [FAQ]。

問題	可能的原因及解決方法
無法開啟樂器的電源。	插頭未正確連接。確保 DC 插頭已牢固插入樂器的直流輸入插孔，且 AC 插頭已牢固插入 AC 電源插座(第 14 頁)。
電源自動關閉。	一般因為自動關機功能所致。如有必要，請設定自動關機功能(第 15 頁)的參數。
從喇叭或耳機中聽到噪音。	可能是由於在樂器附近使用手機引起的干擾噪音。關閉行動電話，或者使用行動電話遠離本樂器。
本樂器結合使用智慧型裝置上的應用程式時，會從本樂器的喇叭或耳機聽到噪音。	當您將樂器與智慧型裝置一起使用時，我們建議使用線纜或將智慧型裝置設定為不發射無線電波的狀態(如“飛航模式”)，僅打開 Wi-Fi，並連接至樂器。
總體音量偏低或聽不見任何聲音。	主音量設定得過低；使用[MASTER VOLUME]滑桿將音量調整至適當水準(第 15 頁)。
踏板沒有反應。	踏板插頭可能沒有正確連接。請務必將踏板插頭牢固插入[AUX PEDAL]或[PEDAL UNIT]插孔。務必將踏板連接線插入到底，直到看不見連接線插頭的金屬部分為止。
鍵盤音量低於節拍器音量。	節拍器的音量設定得過低。調整節拍器音量(第 29 頁)。
當進行移調時，更高或更低的音符發出的聲音不正確。	當設定移調時，樂器可以覆蓋的音高範圍為 C-2–G8。如果彈奏低於 C-2 的音符，則實際聲音會高一個八度。如果彈奏高於 G8 的音符，則聲音會低一個八度。
從外接音箱系統輸出的聲音或以音源格式錄製的樂曲播放聲音不正常。	這是因為雙耳道取樣設定已打開。當此功能打開且已連接耳機時，VRM 音色(包括耳機以外的聲音)將自動更改為雙耳道取樣或使用立體聲優化而增強的聲音。預設情況下處於打開狀態。可在 Smart Pianist 的[Utility] → [Sound Setting] → [Binaural]中將其打開或關閉。
即使問題已解決，錯誤資訊也不會消失。	按下[+]按鈕。

技術規格

P-S500

		P-S500	
產品名稱		電子鋼琴	
尺寸/重量	尺寸(寬×高×深)		1,329 mm × 167 mm × 410 mm
		樂譜架抬起時	1,329 mm × 283 mm × 410 mm
	重量		重量 21.8 kg
控制介面	鍵盤	琴鍵數	88
		類型	漸層式重槌標準(GHS)鍵盤 霧面黑鍵
		力度感回應	Soft2 (柔和 2)、Soft1 (柔和 1)、Medium (中等)、Hard1 (強力 1)、Hard2 (強力 2)、Fixed (固定)
	顯示螢幕	類型	Full dot LCD
		尺寸	80 × 16 dots
		語言	英語、日語
	面板	類型	觸控式
		語言	英語
功能	USB 音源介面		44.1 kHz、16 位元、立體聲
	教程/指導		有 (瀑布引導燈)
音色	音源	鋼琴音色	Yamaha CFX · Bösendorfer Imperial
		雙耳道取樣	有 (僅 “CFX Grand”)
	鋼琴效果	VRM	有
		離鍵取樣	有
	最大發聲數		256
	相容性		XG、GS、GM、GM2
連接	直流輸入		24 V
	耳機		標準立體聲耳機插孔(× 2)
	麥克風		麥克風輸入(標準單聲道耳機插孔)、輸入音量
	AUX PEDAL (輔助踏板)		有
	PEDAL UNIT (踏板)		有
	AUX IN (輔助輸入)		迷你立體聲插孔
	AUX OUT (輔助輸出)		標準耳機型插孔(R、L/L+R)
	USB TO DEVICE		有
	USB TO HOST		有
	iPad		5V、2.1A
聲音系統	功率		(20 W + 6 W) × 2
	喇叭		(橢圓(12 cm × 6 cm) + 2.5 cm (球形)) × 2
電源	AC 電源變壓器		PA-500 (輸出：DC 24 V · 2.5 A)
	功耗		35 W (整機) 40 W (整機和 AC 電源變壓器)
	自動關機		有
包含附件		<ul style="list-style-type: none"> • 使用說明書 • Online Member Product Registration (線上會員產品註冊) • 保證書 • 電源線*/AC 電源適配器 PA-500* • 樂譜架 • 踏板開關 	

單獨使用 **P-S500** 以及與 **Smart Pianist** 連接時的功能差異

		P-S500	P-S500 + Smart Pianist
語言		英語/日語	菜單：英語/德語/法語/西班牙語/日語/中文 資訊和說明：26 種語言
鋼琴工坊(鋼琴聲音的各種設置)		-	有
音色	音色數	100	660
	音色重疊	-	有
	雙人演奏	-	有
	音色分割	-	有
	八度	-	有
伴奏	伴奏數	100	370
	和弦檢測區	Full (全鍵盤) (無法更改)	Full/Lower (全鍵盤/低音區)
	前奏/尾奏	On (開) (無法更改)	On/Off (開/關)
	樂段更改	-	主奏 × 4
	同步開始	-	有
	播放聲部	所有/節奏&低音/節奏	8 個聲部 · 獨立開/關控制
效果	殘響類型	5 種類型	58 種類型
錄音	MIDI	-	有(SMF 格式 0)
	音源	-	有(WAV、AAC)
樂曲	樂曲數	100	403
	瀑布引導燈設置	On (開) (無法更改)	On/Off (開/關) · 速度
	引導類型	引導類型 Follow Lights (引導燈號) (無法更改)	Follow Lights (引導燈號) / Any Key (任意鍵) / Your Tempo (使用者速度)
	樂譜/和弦/歌詞顯示功能	-	有
	音源轉樂譜	-	有
	A-B 反覆	-	有
註冊記憶		-	有
節拍器		有	
速度		5-500、擊拍速度	
平衡(各聲部間的音量平衡)		-	有
實用工具	移調	鍵盤	鍵盤/伴奏型、樂曲
	調音	414.8-440.0-466.8 Hz (以 0.2 Hz 為單位)	414.8-440.0-466.8 Hz (以 0.2 Hz 為單位) · 9 種音階類型
	鍵盤設定	Soft2 (柔和 2)、Soft1 (柔和 1)、Medium (中等)、 Hard1 (強力 1)、Hard2 (強力 2)、Fixed (固定)	
	踏板設定	-	有(可選擇功能)
	麥克風設定	-	有(人聲和聲等)
	主 EQ	-	有
	聲音設定	-	有(雙耳道取樣、IAC 等)
	自動關機	Disabled/Enabled (啟用/關閉)	Disabled/Enabled (啟用/關閉) (可設置執行時間)

可在 Smart Pianist 中設定更多參數。請至應用程式查看並嘗試。

另售附件

*在特定地區可能無銷售。

- 鍵盤腳架 L-300B、L-300WH
- 踏板單元 LP-1B、LP-1WH
- 腳踏板 FC3A
- 踏板開關：FC4A、FC5
- 耳機：HPH-150、HPH-100、HPH-50

本使用說明書的內容為出版時最新的技術規格。請至 Yamaha 網站下載最新版本的使用說明書。技術規格、設備或選購配件在各個地區可能會有所不同，因此如有問題，請與當地 Yamaha 經銷商確認。

A

Accompaniment 伴奏.....	25
App 應用程式.....	30
Audio device 音訊設備與裝置.....	30
Audio Loopback 音頻回送.....	29, 33
Audio To Score 自動生成伴奏譜.....	10
Auto Power Off 自動關機.....	15, 29

B

Binaural Sampling 雙耳道取樣.....	19
Button Sound 按鈕聲音.....	29

C

Computer 電腦.....	32
Connection (external devices) 連接外部音響裝置.....	30
Connection (Smart Pianist) 連接Smart Pianist.....	20
Connection Wizard	20

F

Footswitch 腳踏板控制器.....	17
Functions 功能.....	28

G

Guide 指導功能.....	27
-----------------	----

H

Half pedal 半踩踏板.....	18
Headphones 耳機.....	19

I

IAC (智慧聲學控制).....	15
Initializing 初始化.....	29

K

Keyboard stand 腳架.....	17
------------------------	----

L

Language 語言.....	29
------------------	----

M

Master Volume 主音量.....	15
Metronome 節拍器.....	27
Microphone 麥克風.....	31
MIDI Channel MIDI 通道.....	29
Music rest 譜架.....	16

P

Part (Style) 伴奏型聲部.....	29
Pedal 踏板.....	17
Pedal unit.....	17
Power 電源.....	14

R

Repeat playback 重複播放.....	29
Reverb 殘響.....	28

S

Smart Pianist	20
Song 樂曲.....	26
Song Repeat 樂曲反覆.....	29
Stand 琴體腳架.....	17
Stereophonic Optimizer 耳機立體聲優化.....	19
Stream Lights 瀑布引導燈.....	27
Style 伴奏.....	25
Style Part 伴奏型聲部.....	29

T

Tempo 節奏.....	26
Time Signature 拍號.....	28
Touch Response 力度回應.....	28
Transpose 移調.....	28
Tuning 調音.....	28

U

USB Audio Interface USB 音頻介面.....	33
-----------------------------------	----

V

Version 版本.....	29
Voice 音色.....	24
Volume (master volume) 音量(主音量).....	15
Volume (metronome) 音量(節拍器).....	28
VRM 模擬共鳴系統.....	19

預設樂曲的歸屬和著作權

All I Want For Christmas Is You

Words and Music by Mariah Carey and Walter Afanasieff
Copyright © 1994 BEYONDIDOLIZATION, SONY/ATV MUSIC PUBLISHING LLC, TAMAL VISTA MUSIC, WALLYWORLD MUSIC and KOBALT MUSIC COPYRIGHTS SARL
All Rights for BEYONDIDOLIZATION Controlled and Administered by UNIVERSAL TUNES, A Division of SONGS OF UNIVERSAL, INC.
All Rights for SONY/ATV MUSIC PUBLISHING LLC, TAMAL VISTA MUSIC and WALLYWORLD MUSIC Administered by SONY/ATV MUSIC PUBLISHING LLC, 424 Church Street, Suite 1200, Nashville, TN 37219
All Rights Reserved Used by Permission

All The Things You Are

Lyrics by Oscar Hammerstein II
Music by Jerome Kern
Copyright © 1939 UNIVERSAL - POLYGRAM INTERNATIONAL PUBLISHING, INC.
Copyright Renewed
All Rights Reserved Used by Permission

Autumn Leaves

English lyric by Johnny Mercer
French lyric by Jacques Prevert
Music by Joseph Kosma
© 1947, 1950 (Renewed) ENOCH ET CIE
Sole Selling Agent for U.S. and Canada: MORLEY MUSIC CO., by agreement with ENOCH ET CIE
All Rights Reserved

Back For Good

Words and Music by Gary Barlow
Copyright © 1995 Sony/ATV Music Publishing(UK) Limited
All Rights Administered by Sony/ATV Music Publishing LLC, 424 Church Street, Suite 1200, Nashville, TN 37219
International Copyright Secured All Rights Reserved

Billie Jean

Words and Music by Michael Jackson
Copyright © 1982 Mijac Music
All Rights Administered by Sony/ATV Music Publishing LLC, 424 Church Street, Suite 1200, Nashville, TN 37219
International Copyright Secured All Rights Reserved

Can't Take My Eyes Off Of You

Words and Music by Bob Crewe and Bob Gaudio
Copyright © 1967 EMI Longitude Music and Seasons Four Music
Copyright Renewed
All Rights on behalf of EMI Longitude Music Administered by Sony/ATV Music Publishing LLC, 424 Church Street, Suite 1200, Nashville, TN 37219
International Copyright Secured All Rights Reserved

Candle In The Wind

Words and Music by Elton John and Bernie Taupin
Copyright © 1973 UNIVERSAL/DICK JAMES MUSIC LTD.
Copyright Renewed
All Rights in the United States and Canada Controlled and Administered by UNIVERSAL - SONGS OF POLYGRAM INTERNATIONAL, INC.
All Rights Reserved Used by Permission

Clocks

Words and Music by Guy Berryman, Jon Buckland, Will Champion and Chris Martin
Copyright © 2002 by Universal Music Publishing MGB Ltd.
All Rights in the United States Administered by Universal Music - MGB Songs
International Copyright Secured All Rights Reserved

Dancing Queen

Words and Music by Benny Andersson, Bjorn Ulvaeus and Stig Anderson
Copyright © 1976, 1977 UNIVERSAL/UNION SONGS MUSIKFORLAG AB
Copyright Renewed
All Rights Administered by UNIVERSAL - POLYGRAM INTERNATIONAL PUBLISHING, INC. and EMI GROVE PARK MUSIC, INC.
All Rights Reserved Used by Permission

Eternal Flame

Words and Music by Billy Steinberg, Tom Kelly and Susanna Hoffs
Copyright © 1988 Sony/ATV Music Publishing LLC and Bangophile Music
All Rights on behalf of Sony/ATV Music Publishing LLC Administered by Sony/ATV Music Publishing LLC, 424 Church Street, Suite 1200, Nashville, TN 37219
All Rights on behalf of Bangophile Music Controlled and Administered by Songs Of Universal, Inc.
International Copyright Secured All Rights Reserved

Every Breath You Take

Music and Lyrics by Sting
Copyright © 1983 G.M. Sumner
All Rights Administered by Sony/ATV Music Publishing LLC, 424 Church Street, Suite 1200, Nashville, TN 37219
International Copyright Secured All Rights Reserved

Fields Of Gold

Music and Lyrics by Sting
Copyright © 1993 Steerpike Ltd.
All Rights Administered by Sony/ATV Music Publishing LLC, 424 Church Street, Suite 1200, Nashville, TN 37219
International Copyright Secured All Rights Reserved

Final Countdown

Words and Music by Joey Tempest
Copyright © 1986 EMI Music Publishing Ltd.
All Rights Administered by Sony/ATV Music Publishing LLC, 424 Church Street, Suite 1200, Nashville, TN 37219
International Copyright Secured All Rights Reserved

The Girl From Ipanema (Garôta De Ipanema)

Music by Antonio Carlos Jobim
English Words by Norman Gimbel
Original Words by Vinicius De Moraes
Copyright © 1963 ANTONIO CARLOS JOBIM and VINICIUS DE MORAES, Brazil
Copyright Renewed 1991 and Assigned to SONGS OF UNIVERSAL, INC. and WORDS WEST LLC
English Words Renewed 1991 by NORMAN GIMBEL for the World and Assigned to WORDS WEST LLC (P.O. Box 15187, Beverly Hills, CA 90209 USA)
All Rights Reserved Used by Permission

Hallelujah

Words and Music by Leonard Cohen
Copyright © 1985 Sony/ATV Music Publishing LLC
All Rights Administered by Sony/ATV Music Publishing LLC, 424 Church Street, Suite 1200, Nashville, TN 37219
International Copyright Secured All Rights Reserved

Hey Jude

Words and Music by John Lennon and Paul McCartney
Copyright © 1968 Sony/ATV Music Publishing LLC
Copyright Renewed
All Rights Administered by Sony/ATV Music Publishing LLC, 424 Church Street, Suite 1200, Nashville, TN 37219
International Copyright Secured All Rights Reserved

The House Of The Rising Sun

Words and Music by Alan Price
Copyright © 1964 Keith Prowse Music Publishing Co., Ltd. and ole Cantaloupe Music Copyright Renewed
All Rights Administered by Sony/ATV Music Publishing LLC, 424 Church Street, Suite 1200, Nashville, TN 37219
International Copyright Secured All Rights Reserved

I Will Always Love You

Words and Music by Dolly Parton
Copyright © 1973 Velvet Apple Music
Copyright Renewed
All Rights Administered by Sony/ATV Music Publishing LLC, 424 Church Street, Suite 1200, Nashville, TN 37219
International Copyright Secured All Rights Reserved

In The Mood

By Joe Garland
Copyright © 1939, 1960 Shapiro, Bernstein & Co., Inc., New York
Copyright Renewed

International Copyright Secured All Rights Reserved
Used by Permission

It Must Have Been Love

Words and Music by Per Gessle
Copyright © 1990 JIMMY FUN MUSIC
All Rights Administered in the United States and Canada
by UNIVERSAL - SONGS OF POLYGRAM INTERNATIONAL, INC.
All Rights Reserved Used by Permission

Just The Way You Are

Words and Music by Billy Joel
Copyright © 1977 IMPULSIVE MUSIC
Copyright Renewed
All Rights Administered by ALMO MUSIC CORP.
All Rights Reserved Used by Permission

La Bamba

By Richard Valenzuela
Copyright © 1959 EMI Longitude Music and Valens Heirs Designee
Copyright Renewed
All Rights Administered by Sony/ATV Music Publishing LLC,
424 Church Street, Suite 1200, Nashville, TN 37219
International Copyright Secured All Rights Reserved

Let It Go

from FROZEN
Music and Lyrics by Kristen Anderson-Lopez and Robert Lopez
© 2013 Wonderland Music Company, Inc.
All Rights Reserved. Used by Permission.

Let There Be Love

Lyric by Ian Grant
Music by Lionel Rand
Copyright © 1940 Shapiro, Bernstein & Co., Inc., New York
Copyright Renewed
International Copyright Secured
All Rights Reserved Used by Permission

Moon River

from the Paramount Picture BREAKFAST AT TIFFANY'S
Words by Johnny Mercer
Music by Henry Mancini
Copyright © 1961 Sony/ATV Music Publishing LLC
Copyright Renewed
All Rights Administered by Sony/ATV Music Publishing LLC,
424 Church Street, Suite 1200, Nashville, TN 37219
International Copyright Secured All Rights Reserved

Moves Like Jagger

Words and Music by Adam Levine, Benjamin Levin, Ammar Malik and
Shellback
Copyright © 2010, 2011 by Universal Music - Careers, Sudgee Music,
Matza Ball Music, Where Da Kasz At, Maru Cha Cha and MXM
All Rights for Sudgee Music Administered by Universal Music - Careers
All Rights for Matza Ball Music Administered by DTCM Blvd.
All Rights for Where Da Kasz At and Maru Cha Cha Administered
Worldwide by Song of Kobalt Music Publishing
All Rights for MXM Administered Worldwide by Kobalt Songs Music
Publishing
International Copyright Secured All Rights Reserved

My Heart Will Go On (Love Theme From 'Titanic')

from the Paramount and Twentieth Century Fox Motion Picture
TITANIC
Music by James Horner
Lyric by Will Jennings
Copyright © 1997 Sony/ATV Harmony, Sony/ATV Melody, T C F Music
Publishing, Inc., Fox Film Music Corporation and Blue Sky Rider
Songs
All Rights on behalf of Sony/ATV Harmony and Sony/ATV Melody
Administered by Sony/ATV Music Publishing LLC, 424 Church
Street, Suite 1200, Nashville, TN 37219
All Rights on behalf of Blue Sky Rider Songs Administered by Irving
Music, Inc.
International Copyright Secured All Rights Reserved

Poker Face

Words and Music by Stefani Germanotta and RedOne
Copyright © 2008 Sony/ATV Music Publishing LLC, House Of Gaga
Publishing Inc. and RedOne Productions, LLC

All Rights Administered by Sony/ATV Music Publishing LLC,
424 Church Street, Suite 1200, Nashville, TN 37219
International Copyright Secured All Rights Reserved

Someone Like You

Words and Music by Adele Adkins and Dan Wilson
Copyright © 2011 MELTED STONE PUBLISHING LTD., BMG
MONARCH and SUGAR LAKE MUSIC
All Rights for MELTED STONE PUBLISHING LTD. in the U.S. and
Canada Controlled and Administered by UNIVERSAL - SONGS OF
POLYGRAM INTERNATIONAL, INC.
All Rights for BMG MONARCH and SUGAR LAKE MUSIC
Administered by BMG RIGHTS MANAGEMENT (US) LLC
All Rights Reserved Used by Permission

Spanish Eyes

Words by Charles Singleton and Eddie Snyder
Music by Bert Kaempfert
Copyright © 1965 Bert Kaempfert Music
Copyright Renewed
All Rights Administered by Sony/ATV Music Publishing LLC,
424 Church Street, Suite 1200, Nashville, TN 37219
International Copyright Secured All Rights Reserved

Unchained Melody

Lyric by Hy Zaret
Music by Alex North
© 1955 (Renewed) North Melody Publishing (SESAC) and HZUM
Publishing (SESAC) c/o Unchained Melody Publishing, LLC
All Rights Reserved Used by Permission

Up Where We Belong

from the Paramount Picture AN OFFICER AND A GENTLEMAN
Words by Will Jennings
Music by Buffy Sainte-Marie and Jack Nitzsche
Copyright © 1982 Sony/ATV Music Publishing LLC
All Rights Administered by Sony/ATV Music Publishing LLC,
424 Church Street, Suite 1200, Nashville, TN 37219
International Copyright Secured All Rights Reserved

What A Wonderful World

Words and Music by George David Weiss and Bob Thiele
Copyright © 1967 by Range Road Music Inc., Quartet Music and Abilene
Music, Inc.
Copyright Renewed
All Rights for Rang Road Music Inc. Administered by Round Hill Carlin,
LLC
All Rights for Quartet Music Administered by BMG Rights Management
(US) LLC
All Rights for Abilene Music, Inc. Administered Worldwide by Imagem
Music LLC
International Copyright Secured All Rights Reserved
Used by Permission

White Christmas

from the Motion Picture Irving Berlin's HOLIDAY INN
Words and Music by Irving Berlin
© Copyright 1940, 1942 by Irving Berlin
Copyright Renewed
International Copyright Secured All Rights Reserved

Wonderful Tonight

Words and Music by Eric Clapton
Copyright © 1977 by Eric Patrick Clapton
Copyright Renewed
International Copyright Secured All Rights Reserved

Wonderwall

Words and Music by Noel Gallagher
Copyright © 1995 SM Music Publishing UK Limited and Oasis Music
All Rights Administered by Sony/ATV Music Publishing LLC,
424 Church Street, Suite 1200, Nashville, TN 37219
International Copyright Secured All Rights Reserved

You've Lost That Lovin' Feelin'

Words and Music by Barry Mann, Cynthia Weil and Phil Spector
Copyright © 1964, 1965 Screen Gems-EMI Music Inc. and Mother Bertha
Music
Copyright Renewed
All Rights Administered by Sony/ATV Music Publishing LLC,
424 Church Street, Suite 1200, Nashville, TN 37219
International Copyright Secured All Rights Reserved



免付費商品諮詢專線：

0809-091388 (週一～週五 9:00 - 18:00)

台灣山葉音樂股份有限公司

YAMAHA MUSIC & ELECTRONICS TAIWAN CO., LTD.

<https://tw.yamaha.com>

總公司：(02)7741-8888 新北市板橋區遠東路 1 號 2 樓

Yamaha Global Site

<https://www.yamaha.com/>

Yamaha Downloads

<https://download.yamaha.com/>

©2022 Yamaha Corporation
2022 年 9 月發行