



# *Clavinova*<sup>®</sup>

---

## CLP-825

### 使用说明书

使用本乐器之前, 请务必阅读第4–5页上的“注意事项”。  
有关组装本乐器的信息, 请参见第35页上的说明。

ZH



**CLP-825R**  
**产品中有害物质的名称及含量**

部件名称	有害物质					
	铅 (Pb)	汞 (Hg)	镉 (Cd)	六价铬 (Cr (VI))	多溴联苯 (PBB)	多溴二苯醚 (PBDE)
外壳、框架	×	○	○	○	○	○
印刷线路板	×	○	○	○	○	○
电源适配器	×	○	○	○	○	○
扩音装置	×	○	○	○	○	○

本表格依据SJ/T 11364的规定编制。  
○：表示该有害物质在该部件所有均质材料中的含量均在GB/T 26572规定的限量要求以下。  
×：表示该有害物质至少在该部件的某一均质材料中的含量超出GB/T 26572规定的限量要求。

(16-M04 CN 01)

**CLP-825B, CLP-825WH, CLP-825PE**  
**产品中有害物质的名称及含量**

部件名称	有害物质					
	铅 (Pb)	汞 (Hg)	镉 (Cd)	六价铬 (Cr (VI))	多溴联苯 (PBB)	多溴二苯醚 (PBDE)
印刷线路板	×	○	○	○	○	○
电源适配器	×	○	○	○	○	○
扩音装置	×	○	○	○	○	○

本表格依据SJ/T 11364的规定编制。  
○：表示该有害物质在该部件所有均质材料中的含量均在GB/T 26572规定的限量要求以下。  
×：表示该有害物质至少在该部件的某一均质材料中的含量超出GB/T 26572规定的限量要求。

(16-M04 CN 01)



此标识适用于在中华人民共和国销售的电器电子产品。标识中间的数字为环保使用期限的年数。

(16-M03 CN 01)

# 注意事项

## 请在操作使用前，首先仔细阅读下述内容

特别是儿童，在实际使用之前，监护人应该指导如何正确使用和处理本产品。

请将本说明书存放在安全且便于取阅的地方，以便将来随时参阅。



为了避免因触电、短路、损伤、火灾或其它危险可能导致的严重受伤甚至死亡，请务必遵守下列基本注意事项。这些注意事项包括但不限于下列情况：

### 电源

- 请勿将电源线放置在取暖器或暖气片等热源附近。此外，请勿过分弯折、损伤电源线，或在其上加压重物。
- 请勿在发生雷电时触摸本产品或电源插头。
- 只能使用为产品指定的正确电压。所要求的电压印在本产品的铭牌上。
- 只能使用提供的或指定的AC电源适配器（第39页）/电源线。请勿将AC电源适配器/电源线用于其它设备。
- 定期检查电源插头，擦除插头上积起来的脏物或灰尘。
- 将电源插头牢牢插入AC电源插座。在插头没有充分插入的情况下使用本产品会导致插头积压灰尘，可能会引发火灾或皮肤灼伤。
- 连接安装本产品时，请确认要使用的AC电源插座伸手可及。如果发生问题或者故障，请立即断开电源开关并从电源插座中拔出插头。即使关闭电源开关，只要未从壁式交流插座中拔出电源线，本产品就不会断开电源。
- 请勿使用多插头插座延长器将本产品连接到电源插座上。否则会降低声音质量，或者可能使插座过热。
- 拔出电源插头时，请务必抓住插头而不是电源线。直接拽拉电源线可能会导致损坏，或者引发触电或火灾。
- 如果在较长时间内不会使用本产品，请将电源插头从AC电源插座中拔出。

### 请勿拆卸

- 本产品不含任何用户可自行修理的零件。请勿试图拆卸内部零件或进行任何方式的改造。

### 关于潮湿的警告

- 请勿让本产品淋雨或在水附近及潮湿环境中使用，或将盛有液体的任何容器（如花瓶、瓶子或玻璃杯）放在上面，否则可能会导致液体溅入任何开口或位置。如果水等液体渗入本产品，可能引发火灾、触电或故障。
- AC电源适配器仅限室内使用。请勿在潮湿环境中使用。
- 切勿用湿手插拔电源插头。

### 防火警告

- 请勿在本产品附近放置任何燃烧着的物体或明火，因为它们可能会引发火灾。

### 无线单元

- 本产品发出的无线电波可能会影响电子医疗设备，例如心脏起搏器植入物或除颤器植入物。
  - 请勿在医疗设备附近或医疗设施内使用本产品。本产品发出的无线电波可能会影响电子医疗设备。
  - 请勿在植入心脏起搏器或除颤器的人员15cm的范围内使用本产品。

### 使用琴凳（如果提供）

- 请勿将琴凳放在不稳定的地方，否则可能会导致突然翻倒。
- 使用琴凳时切忌粗心大意，也不要站到上面去。使用琴凳作为工具或梯子或用于任何其他用途可能导致意外事故或伤害。
- 每次琴凳上只能坐一人，以防发生意外事故或伤害。
- 如果由于长期使用使琴凳螺丝松动，请用指定工具定期拧紧螺丝，以防发生意外事故或造成人身伤害。
- 特别注意小孩，以免他们从琴凳后面掉下来。由于琴凳没有靠背，无人监督的情况下可能导致事故或伤害。

## 当意识到任何异常情况时

- 当出现以下任何一种问题时，请立即关闭电源开关并从电源插座中拔出电源插头。最后请Yamaha维修人员进行检修。
  - 电源线或插头出现磨损或损坏。
  - 散发出异常气味或冒烟。
  - 一些物体或水掉入本产品中。
  - 使用本产品期间声音突然中断。
  - 本产品上出现裂缝或其他肉眼可见的损坏。



### 注意

为了避免您或周围他人可能发生的人身伤害、产品损坏或财产损失，请务必遵守下列基本注意事项。这些注意事项包括但不限于下列情况：

### 组装

- 按照本手册中的组装说明书以正确顺序组装本产品。另外，请务必定期拧紧螺钉或螺栓。否则，可能会损坏本产品，甚至造成伤害。

### 安放位置

- 请勿将本产品放在不稳定的地方或振动过大的位置，否则可能会导致突然翻倒，造成人身伤害。
- 发生地震时请勿靠近本产品。地震中的剧烈震动会使本产品移动或翻倒，造成产品或部件损坏，并可能造成人身伤害。
- 当运输或移动本产品时，请务必由两个或多人进行。独自一人搬动产品可能导致背部损伤等人身伤害，或导致产品掉落和损坏，这些可能造成其他人身伤害。
- 搬动本产品之前，请务必拔出所有的连接线缆，以防损坏线缆或绊倒他人造成人身伤害。

### 连接

- 将本产品连接到其它设备之前，请关闭所有设备的电源开关。在打开或关闭所有设备的电源开关之前，请将所有音量都调到最小。
- 请务必将所有设备的音量都调到最小值，并在演奏产品时逐渐提高音量，以达到理想的听觉感受。

## 操作处理

- 请勿在琴键盖或本产品的间隙内插入手指或手。另外，当心不要让琴键盖夹住您的手指。
- 请勿将金属或纸张等异物插入本产品的任何开口处或间隙内。否则，可能会引发火灾、触电或故障。
- 请勿将身体压在本产品上或在其上放置重物，操作按钮、开关或接口时切勿过分用力。
- 将小零件保存在婴儿接触不到的地方。否则可能误吞。
- 请勿长时间持续在很高或不舒服的音量下使用本产品或耳机，否则可能会造成永久性听力损害。若发生任何听力损伤或耳鸣，请尽快就医。
- 在清洁本产品之前，请将电源插头从AC电源插座中拔出。否则，可能会引发触电。

对由于不正当使用或擅自改造本产品所造成的损失、数据丢失或破坏，Yamaha不负任何责任。

当不使用本乐器时，请务必关闭电源。

即使[⏻]（待机/开机）开关处在待机状态（电源指示灯熄灭），仍有极少量的电流流向本乐器。

当长时间不使用本乐器时，请务必从壁式交流插座上拔下电源线。

(DMI-11)



**注意**  
移动本乐器时，请始终抓住主机的底部。请勿抓住琴键盖或上部。操作不当可能会导致本乐器的损坏或人身伤害。

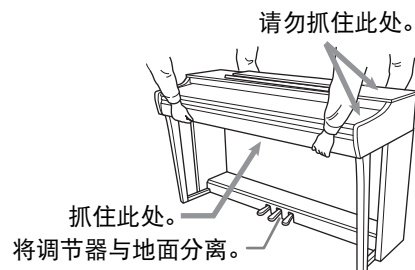

### 搬动

搬家时可将乐器与其他物品一起运输。您可整体搬动（不拆卸），也可将其拆卸为首次从包装盒中取出前的状态。请水平搬动键盘。请勿将其靠在墙上或将其靠侧面支撑直立起来。请勿使乐器受到剧烈震动或撞击。运输组装在一起的乐器时，确认所有螺钉都已正确拧紧并且未因移动乐器而松弛。

## 须知

为避免本产品、数据或其它部件可能受到的损坏，请注意下列事项。

### ■ 操作处理

- 请勿在电视机、收音机、立体声设备、移动电话或其它电子设备附近使用本产品。否则，本产品或其它设备可能会产生噪音。
- 在将本产品与智能手机或平板电脑等智能设备上的应用程序配合使用时，我们建议您在设备上启用“飞行模式”，以避免因通讯造成的噪音。打开飞行模式时，Wi-Fi或Bluetooth®设置可能会关闭。使用前请确保该设置已打开。
- 请勿将本产品置于灰尘过多、摇晃较强或极寒极热的场所（如长时间置于直晒的日光下、取暖器附近或轿车内），以防止产品变形而导致内部元件损坏或运行不稳定。（已确认的操作温度范围：5°–40°C或41°–104°F。）
- 请勿在本产品上放置乙烯、塑料或橡胶等物体，否则可能会使产品脱色。
- 用金属、瓷器或其他硬物碰撞产品表面可能会使表面涂层破裂或剥落。使用时请务必小心。

### ■ 维护保养

- 清洁本产品时，请使用柔软、干燥（或略微沾湿）的布。请勿使用涂料稀释剂、溶剂、酒精、清洁剂或浸有化学物质的抹布。
- 请用软布轻柔地擦除灰尘和脏物。擦拭时切勿太过用力，否则脏物的小颗粒可能会刮伤乐器的表面涂层。
- 当温度或湿度剧烈变化时，可能会出现冷凝，本产品表面上可能会积聚水汽。如果水珠残留，木质部件可能会吸收水分并损坏。请务必立即用软布擦去水份。

### ■ 保存数据

- 本产品的某些数据（第32页）在电源关闭时会被保留。然而，保存的数据可能会因某些失误、错误操作等而丢失。

## 信息

### ■ 关于版权

- 本产品中所安装“内容”<sup>\*1</sup>的版权属于Yamaha Corporation或其版权持有者。除版权法和其他相关法律允许的情况（如复制以供个人使用）之外，不得在未经版权持有者许可的情况下进行“复制或转移”<sup>\*2</sup>。在使用内容时，请咨询版权专家。
- 对于您使用本产品通过内容制作或演奏的原创音乐，稍后录制和分发时，无论分发方式是付费还是免费，都不需要Yamaha Corporation的许可。
- \*1: “内容”包括计算机程序、音频数据、伴奏风格数据、MIDI数据、波形数据、录音数据、乐谱、乐谱数据等。
- \*2: “复制或转移”是指截取本产品中的内容本身，或以类似方式原封不动地录制和分发。

### ■ 关于本产品的功能/数据包

- 一些预置乐曲的长度和编曲已经被编辑过，可能与原始乐曲有所不同。
- 本产品适用于一般家庭用途。

### ■ 关于开源软件

- 本产品的固件包含开源软件。有关每个开源软件的版权信息和使用条款，请访问以下Yamaha网站：  
**Yamaha Downloads:** <https://download.yamaha.com/>

### ■ 关于本说明书

- 为便于您理解使用说明书的内容，本公司已经依据国家的相关标准尽可能的将其中的英文表述部分翻译成中文。但是，由于音乐上旋律、节奏、曲目等的专业性、通用性及特殊性，仍有部分内容仅以英文形式予以记载。如您需要该内容中文翻译的，烦请随时与本公司【热线：400-051-7700】联系，本公司将及时为您提供。
- 本说明书中所示图例仅用于教学目的。
- Windows是Microsoft® Corporation在美国及其它国家或地区的注册商标。
- Bluetooth®文字商标和标志均为注册商标，由Bluetooth SIG, Inc.拥有，Yamaha集团拥有该标志的使用权。



- 本使用说明书中所使用的公司名和产品名都是各自公司的商标或注册商标。

### ■ 调音

- 与原声钢琴不同，本乐器无需专业人员进行调音（所以可自行调节音高以配合其它乐器）。因此数码乐器的音高始终保持精准。

### ■ 关于废弃

- 需要废弃本产品时，请与本地相关机构联系。

# 目录

注意事项 .....	4
关于说明书 .....	8
随机附件 .....	8
面板控制器和端口 .....	9

## 基本操作

连接安装 .....	10
琴键盖 .....	10
乐谱架 .....	10
打开电源 .....	11
自动关机功能 .....	11
音量限制器功能 .....	12
使用耳机 .....	12
演奏钢琴 .....	14
使用踏板 .....	14
打开/关闭VRM效果 .....	15
智能声学控制 (IAC) .....	15
三角钢琴表情建模 .....	16
打开/关闭操作确认音 .....	16
改变力度灵敏度 .....	16
使用节拍器 .....	17

## 高级操作

弹奏各种乐器的声音 (音色) .....	18
选择音色 .....	18
试听示范乐曲 .....	19
增加声音变化 (混响) .....	20
以半音为单位移调 .....	21
微调音高 .....	21
叠加两种音色 (双音色模式) .....	22
双人演奏 .....	23
乐曲播放和练习 .....	24
聆听预置乐曲 .....	24
练习单手部分 .....	25
从第一个音符立即播放 (快速播放) .....	25

录制您的演奏 .....	26
录制您的演奏 .....	26
改变已录制乐曲的初始设定 .....	27
删除已录制的数据 .....	27

使用智能设备或计算机 .....	28
播放/录制音频数据 (USB音频接口) .....	28
在本乐器上通过蓝牙聆听音频 (蓝牙音频) .....	29
使用便捷的智能钢琴家 (Smart Pianist) 应用程序 .....	30

备份数据和初始化设置 .....	32
在关闭电源时保留数据 .....	32
初始化设置 .....	32
确认本乐器的固件版本 .....	32

## 附录

故障排除 .....	33
术语表 .....	34
键盘支架的组装 .....	35
技术规格 .....	38
索引 .....	40
乐曲一览表 .....	41
快速操作指南 .....	末页

感谢您购买Yamaha数码钢琴！

本乐器为您提供了高品质的声音和表现力控制，可提升演奏乐趣。

为充分发挥本乐器的演奏潜能和功能特性，请通读各说明书，并将它们放在随手可及的地方以备日后参考。

## 关于说明书

---

本乐器具有以下文档和参考材料。

### 随乐器附带

- **使用说明书（本书）**

介绍本乐器的基本操作和功能。请先阅读本说明书。

### 网站上提供

- **快速操作指南**

以图表形式显示分配到各按钮和键盘的功能，以方便用户理解。



<https://manual.yamaha.com/mi/kb-ekb/clp825/>

- **MIDI Reference（MIDI参考）**

包含MIDI数据格式和MIDI应用表，以及MIDI功能（如MIDI通道和本地控制设定）的说明。

- **Smart Pianist User Guide（智能钢琴家用户指南）**

介绍如何设置和使用智能设备应用程序“Smart Pianist”（第30页）来控制本乐器。



要获取这些说明书，请访问以下网站：

**Yamaha Downloads**

\* 输入型号名称来搜索所需的说明书。

<https://download.yamaha.com/>

## 随机附件

---

- 使用说明书（本书）
- “50 Classical Music Masterpieces”（50首经典音乐名著）（乐谱）
- Online Member Product Registration（在线会员产品注册）
- 保证书
- 琴凳\*
- 电源线\*、AC电源适配器\*

\*在特定地区可能不提供。请与当地Yamaha经销商确认。



# 面板控制器和端口

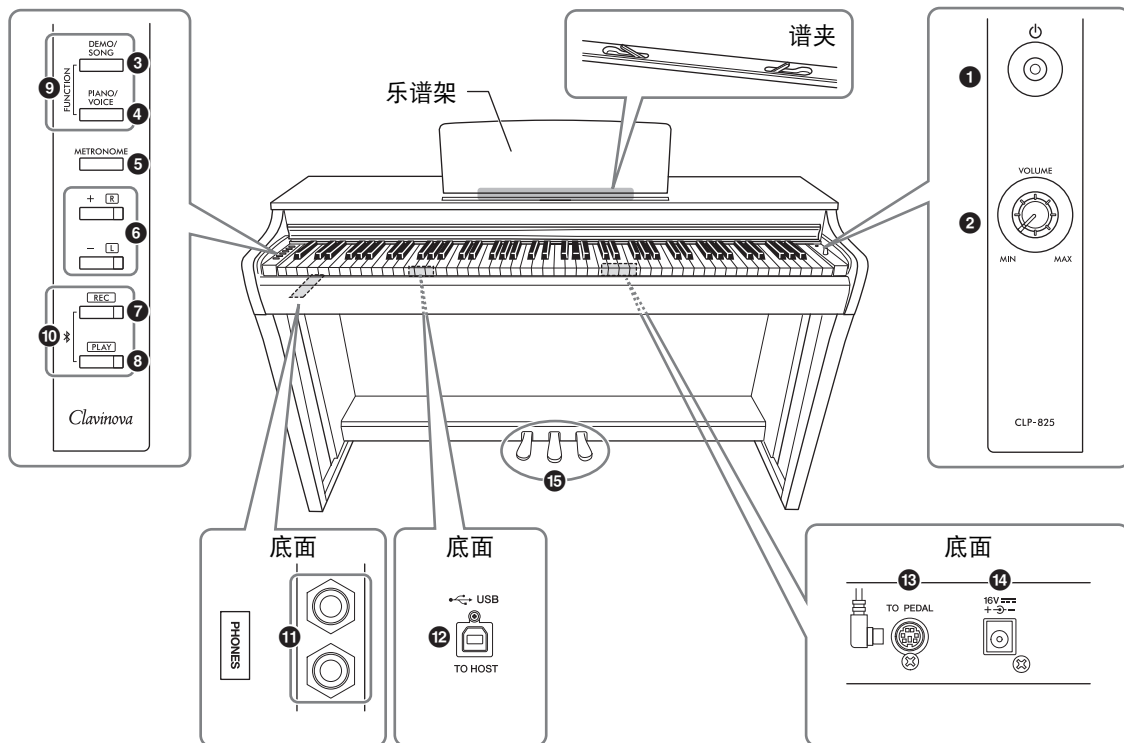

- ① [⏻] (待机/打开) 开关**..... 第11页  
用于打开电源或设置为待机状态。
- ② [VOLUME]旋鈕** ..... 第11页  
用于调整声音的整体音量。向右转动可增大音量，向左转动可减小音量。
- ③ [DEMO/SONG]按钮**..... 第19、24页  
用于播放示范乐曲和预置乐曲。
- ④ [PIANO/VOICE]按钮** ..... 第18、20、22页  
用于选择单音色、叠加的2个音色或混响类型。
- ⑤ [METRONOME]按钮** ..... 第17页  
用于启动或停止节拍器。
- ⑥ [+R]、[-L]按钮**..... 第17、18、24、25页
  - 这些按钮用于增加或减少乐曲数量，节奏值等。
  - 分别用于在乐曲播放过程中，打开/关闭右手和左手声部。
- ⑦ [REC]按钮** ..... 第26页  
用于对您的键盘演奏进行录音。
- ⑧ [PLAY]按钮**..... 第26页  
用于播放演奏录音。
- ⑨ [FUNCTION]**..... 第11、21页  
在同时按住[DEMO/SONG]和[PIANO/VOICE]的情况下按下指定琴键，可以更改包括自动关机功能、移调参数等各种设置。
- ⑩ 蓝牙**..... 第29页  
用于连接至智能手机等配备蓝牙功能的设备。  
\*根据您购买产品的国家/地区，可能不具备蓝牙功能（第29页）。
- ⑪ [PHONES]插孔**..... 第12页  
用于连接一副标准立体声耳机。
- ⑫ [USB TO HOST]端口** ..... 第28页  
用于连接至计算机或智能设备（如智能手机或平板电脑）。
- ⑬ [TO PEDAL]插孔**..... 第37页  
用于连接预先安装的踏板或另售的FC35踏板组件的踏板连接线。
- ⑭ DC IN (直流输入) 插孔** ..... 第11页  
用来连接AC电源适配器。
- ⑮ 踏板**..... 第14页  
用于控制表现和延音，就像原声钢琴那样。

## 连接安装

### 琴键盖

#### 打开琴键盖：

轻轻提起琴键盖，然后向前推并将其滑动到底。

#### 关闭琴键盖：

将琴键盖朝着您身体的方向滑动，然后在琴键上方轻轻放下盖子。

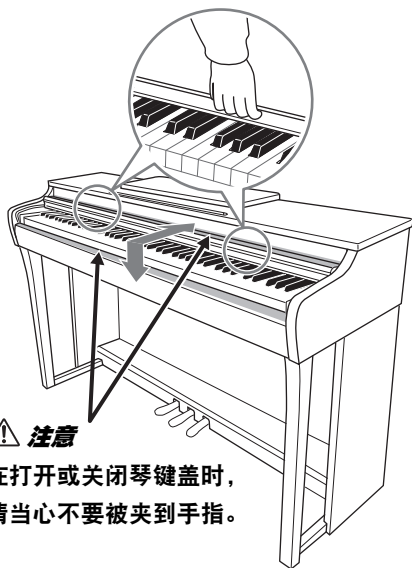

#### ▲ **注意**

- 打开或关闭琴键盖时，请用双手托住琴键盖。请在完全打开或关闭后再放开琴键盖。请避免将手指（您或者其它人特别是儿童的手指）夹在琴键盖和琴键之间。
- 请勿将金属片或纸张放置于琴键盖上。放置在琴键盖上的小物件在琴键盖打开时可能会掉入钢琴内，可能极难取出。这样可能会造成触电、短路、火灾或乐器严重损坏。

### 乐谱架

#### 升起乐谱架：

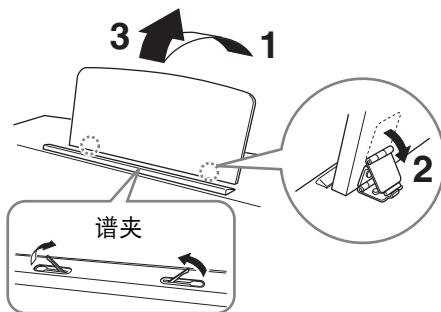

谱夹用于固定乐谱书页。

#### ▲ **注意**

请勿让乐谱架处于半升起位置。放下乐谱架时，在乐谱架没有完全放下之前请勿放开您的手。

#### 放下乐谱架：

合上已展开的谱夹，然后按照以下说明放低谱架。

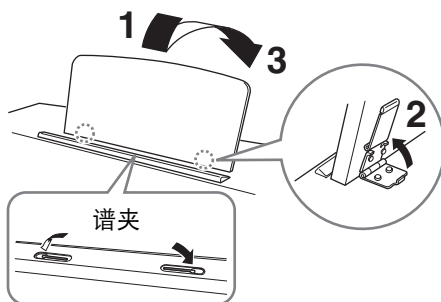

## 打开电源

### 1. 按照插图所示顺序连接AC电源适配器的插头。

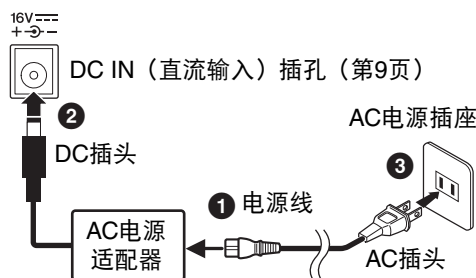

各地区的插头和插座形状有所不同。

#### ⚠ 警告

- 只能使用规定的适配器 (第39页)。使用其它交流电源适配器可能会对适配器和乐器造成无法修复的损坏。
- 连接安装产品时, 请确认您要使用的AC电源插座伸手可及。如果发生问题或者故障, 请立即断开电源开关, 并从电源插座中拔下插头。

#### 注

断开AC电源适配器的连接时, 请反向执行上述步骤。

### 2. 将[VOLUME]旋钮调至“MIN”。

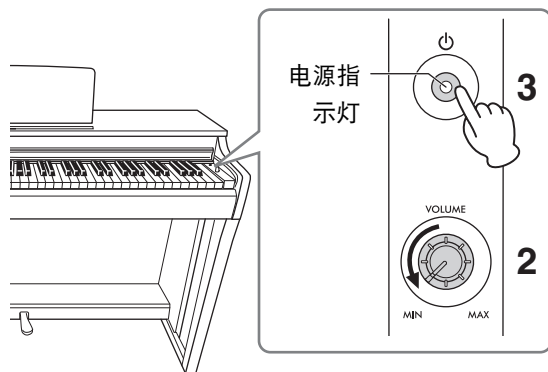

### 3. 按下[⏻] (待机/打开) 开关接通电源。

按钮上的电源指示灯将亮起, 表示电源已接通。要调整整个键盘声音的音量, 请在弹奏键盘时使用[VOLUME]旋钮。

如果您准备好将电源转到待机状态, 请再次按下[⏻] (待机/开机) 开关1秒钟。电源指示灯熄灭。

#### ⚠ 警告

即使[⏻] (待机/打开) 开关处在待机位置, 仍将有极小量的电流流向本乐器。如果预计在较长的时间内不会使用乐器, 请将电源线从壁式交流插座中拔出。

#### ⚠ 注意

请勿在高音量的状态下长时间使用本乐器, 以避免听力受损。

#### 须知

仅按下[⏻] (待机/打开) 开关接通电源。任何其他操作, 如按下琴键、按钮或踩下踏板可能会导致乐器故障。

## 自动关机功能

为避免不必要的电力消耗, 本乐器具有自动关机功能, 乐器处于不操作状态大约15分钟后, 此功能会自动关闭电源。

在同时按住[DEMO/SONG]和[PIANO/VOICE]的情况下, 按下A#0琴键以启用自动关机功能, 或按下A0琴键以禁用。

默认设置: 启用

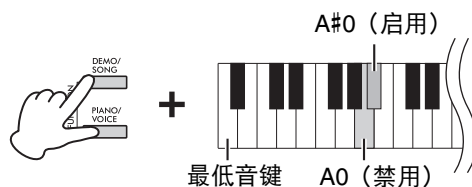

也可以在打开乐器电源时禁用此功能。

按住A-1琴键 (最低音琴键), 同时按下[⏻] (待机/打开) 开关以打开乐器。[REC]指示灯闪烁三次, 表示自动关机功能已禁用。

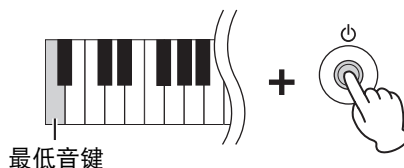

## 音量限制器功能

为了防止音量过大，可以使用音量限制器功能来限制最大音量。当该功能设置为20%、50%或80%时，即使将[VOLUME]旋钮向右转动，音量也不会超过设定的值。

在同时按住[DEMO/SONG]和[PIANO/VOICE]的情况下，如下图所示，按下F#6 (20%)、G6 (50%)或G#6 (80%)这些琴键中的一个，即可打开该功能，按下F6可关闭该功能。

默认设置：关闭

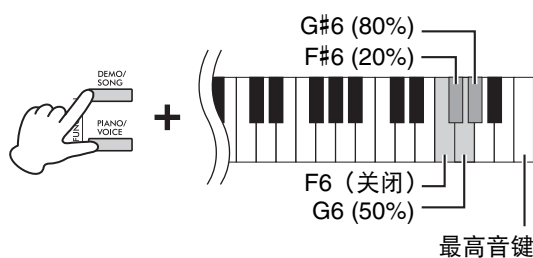

### ⚠ 注意

更改音量限制功能设置时，根据[VOLUME]旋钮的位置，输出音量可能较高。  
务必要先将[VOLUME]旋钮调到最低(MIN)，然后再更改设置。

## 使用耳机

本乐器配备2个[PHONES]插孔，可连接2副标准立体声耳机。如果只要使用一副耳机，可将耳机插头插入任意一个插孔，随后根据默认设置扬声器的声音将自动关闭。

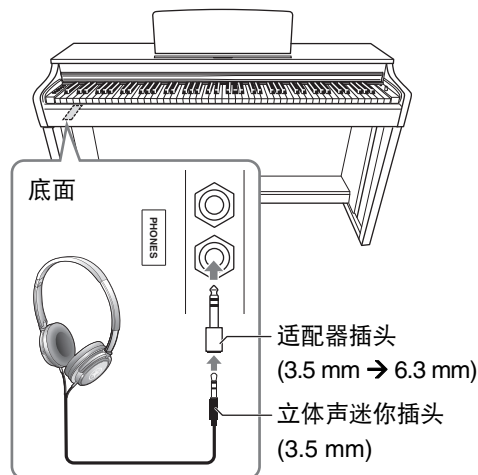

### ⚠ 注意

请勿在高音量状态下长时间使用耳机；否则可能会造成听力损伤。

### 注

有插头插在[PHONES]插孔中时，乐器的扬声器不会发出声音。如果您使用的是适配器插头，在拔出耳机时，务必要拔出此插头。

## 使用耳机挂架

可以将耳机挂在乐器上。

有关耳机挂架的安装说明，请参见第35页的“键盘支架的组装”。

### 须知

请勿将耳机以外的物件挂到挂架上。否则可能会损坏本乐器或挂架。

## 扬声器开/关设置

您可以设置是否将本乐器的声音输出至内置扬声器。在同时按住[DEMO/SONG]和[PIANO/VOICE]的情况下，按下F5–G5中的任一琴键。

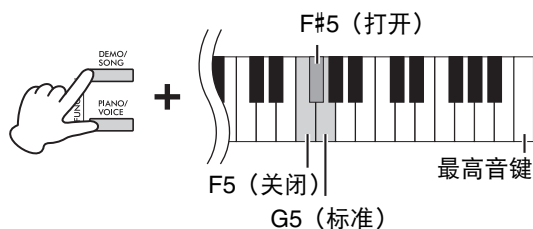

- **关闭(F5):** 扬声器不发出声音。
- **打开(F#5):** 无论是否连接耳机，扬声器将始终发出声音。
- **标准(G5):** 只有在未连接耳机时，此扬声器才会发出声音。（这是默认设置。）

### 注

当此设置设定为“打开”时，右侧的头模双耳采样和立体声优化器无效。

## 再现自然的声距离感——头模双耳采样和立体声优化器

本乐器采用两种先进技术，即使在使用耳机聆听时也可享受极其逼真的自然声音。

### 头模双耳采样（仅限“CFX Grand”音色）

头模双耳采样是使用设置在演奏者耳朵位置处的两个特殊麦克风并记录钢琴发出的真实声音的一种方法。通过耳机聆听具有这种效果的声音，会给人沉浸其中的感觉，就好像它真的是从钢琴中发出的一样。此外，您可以长时间轻松享受音乐，不会感到耳朵疲劳。如果选中了默认的“CFX Grand”音色（第18页），连接耳机时会自动启用头模双耳采样声音。

### 立体声优化器（“CFX Grand”以外的其他钢琴音色）

立体声优化器是一种可以再现自然声音距离的效果，就像头模双耳采样的声音一样，即使使用耳机也是如此。如果选中了“CFX Grand”以外的钢琴音色，连接耳机时会自动启用立体声优化器。

按住[PIANO/VOICE]的同时，按下F#3琴键以打开该功能或按下F3琴键以关闭该功能。

**默认设置:** 打开

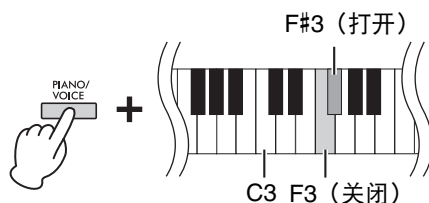

### 注

立体声优化器仅会影响钢琴音色（第18页）。

# 演奏钢琴

## 使用踏板

### 制音踏板（右）

踩下此踏板可延长音符的持续时间。松开此踏板将立即停止（阻止）任何延音。此踏板还具有“半踏”功能，可以产生部分延音效果，具体取决于您踩下踏板的程度。

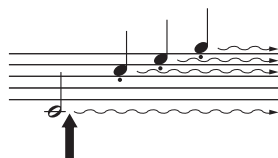

如果在此处踩下制音踏板，这个音符和您在松开踏板之前弹奏的音符会出现较长的延音。

### 选择性延音踏板（中）

在按住音符的同时踩下这个踏板，可以延长按下的音符（就像踩下了制音踏板），但随后弹奏的所有音符都不会被延长。这样就可以延长某个和弦或单个低音符，例如，在以“断音”方式演奏其他音符的同时。

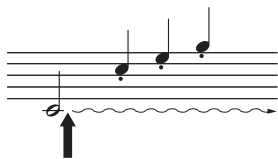

如果在按住音符的同时踩下选择性延音踏板，则可以使音符延长到放开踏板为止。

### 柔音踏板（左）

踩下此踏板可降低音量，并略微改变音符的音色。踩下此踏板之前弹奏的音符不受影响。

#### 注

如果制音踏板不起作用，请确保踏板连接线已正确插入主机（第37页）。

#### 半踏功能

此功能使您能够通过踩下踏板的距离对延音长度进行调整。踏板踩得越深，声音延得越长。例如，如果踩下制音踏板时您所演奏的所有音符都因延长过度而听上去有点含混和太响，则可以放开踏板一半或更高以抑制延音（含混）。

#### 注

踩住选择性延音踏板时，在放开音符键后，风琴和弦乐音色声音仍将持续发出，无衰减。

#### 注

当选择Jazz Organ音色（第18页）时，踩下左踏板可在旋转扬声器快速/慢速旋转之间进行切换。当选择Vibraphone音色（第18页）时，踩下左踏板在颤音开/关之间进行切换。

#### [TO PEDAL]插孔

请务必按照正确的方向将踏板连接线的插头牢固插入[TO PEDAL]插孔。否则，踏板可能无法正常起作用。FC35踏板组件（另售）也可以连接到这个端口。可以将FC35替换为本乐器的踏板，通过将其放在一个支架上，在适合您的高度使用该踏板组件。

#### ⚠ 注意

将FC35放在支架上使用时，请确保支架足够大、平坦且稳定，以防止踏板在踩下时晃动或掉落。

#### 须知

请按照正确的方向连接插头。以错误的方向连接可能会损坏乐器。

#### 注

插入或拔出踏板插头时，请确保电源处于关闭状态。

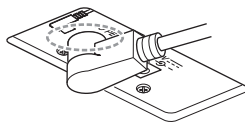

牢固插入插头，直到看不见插头的金属部分。

## 打开/关闭VRM效果

VRM（虚拟共振建模）技术可精确重现原声三角钢琴音板和琴弦的独特共鸣。当选择CFX Grand、Bösendorfer或Pop Grand音色（第18页）时，踩下制音踏板可启动VRM效果。有关VRM（虚拟共振建模）的详细说明，请参见第34页。

按住[PIANO/VOICE]的同时，按下C#3琴键以打开该功能或按下C3琴键以关闭该功能。

默认设置：打开

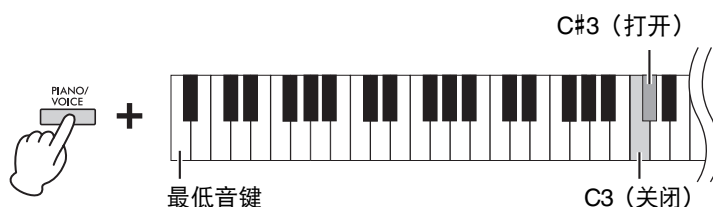

## 智能声学控制 (IAC)

IAC功能会根据乐器的总体音量自动调整和控制音质。IAC控制仅对本乐器扬声器或耳机的声音输出有效。即使音量较低时，也可让您听到清晰的低音和高音。尤其是在使用耳机时，可以减轻耳朵的负担，又不会过度提高整体音量。

### 打开/关闭IAC:

在同时按住[DEMO/SONG]和[PIANO/VOICE]的情况下，按下C#2琴键以打开该功能或按下C2琴键以关闭该功能。

默认设置：打开



### 调整IAC深度:

在同时按住[DEMO/SONG]和[PIANO/VOICE]的情况下，按下D2琴键以减小数值或按下E2琴键以增加数值。

设置范围：-3 - +3

默认设置：0



数值越大，则在低音量情况下就能对低音和高音听得更清楚。

## 三角钢琴表情建模

当选择CFX Grand、Bösendorfer或Pop Grand音色（第18页）时，可以添加三角钢琴表情建模效果，以模拟真实钢琴的物理声音过渡。有关三角钢琴表情建模的详细说明，请参见第34页。

按住[PIANO/VOICE]的同时，按A3或A#3键以选择三角钢琴表情建模效果类型。

- **静态(A3)**：即使您更改了弹奏强度或力度，细微差别通常也是固定的。
- **动态(A#3)**：您可以通过更改弹奏强度或力度来控制声音中极其细微的差别，就像在真正的原声钢琴上一样。

默认设置：动态

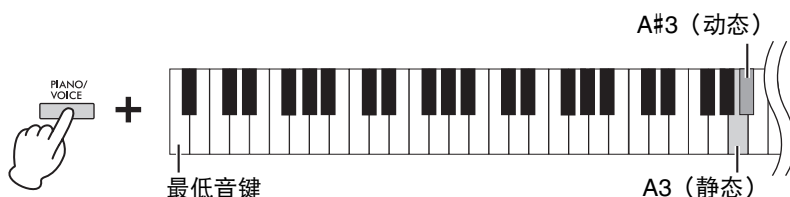

## 打开/关闭操作确认音

当使用按钮和琴键组合改变设置时，发出操作音（“On”、“Off”、点击、速度值输入）。按需启用（开）或禁用（关）确认音。

在同时按住[DEMO/SONG]和[PIANO/VOICE]的情况下，按下A#-1琴键以打开声音或按下A-1琴键以关闭声音。

默认设置：打开



## 改变力度灵敏度

可指定力度灵敏度（声音如何根据您的按键方式作出反应）。

按住[PIANO/VOICE]的同时，按下C6-D#6中的任一琴键。

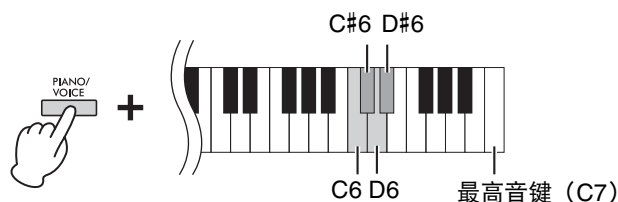

**注**

风琴声音等某些音色禁用此设定。

**默认设置：**

中等

琴键	力度灵敏度	说明
C6	弱	即使弹奏键盘的力度较轻，也会产生相对较高的音量。
C#6	中等	标准力度灵敏度。
D6	强	需要用力弹奏琴键才能产生很高的声音。
D#6	固定	无论弹奏键盘的力度轻还是重，音量都不会改变。



# 使用节拍器

节拍器功能可以帮助您以准确的速度进行练习。

## 1. 按下[METRONOME]以启动节拍器。

- 要调整节拍器速度，请使用[+]或[-]。

在播放节拍器时，按一下[+]加快1格速度，按一下[-]减慢1格速度。

## 2. 按下[METRONOME]以停止节拍器。

## 节拍器设置

按住[METRONOME]的同时，按下突出显示的琴键之一（如下所示）或者[+] / [-]设置节拍器参数。

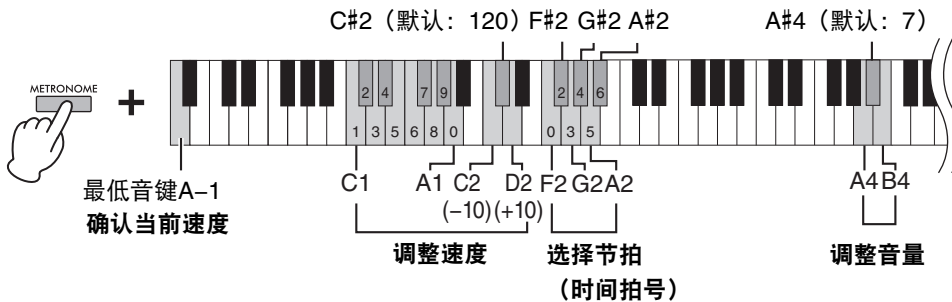

### 当前速度值的音色确认（英语）

按住[METRONOME]的同时，按下A-1琴键（最低音键）。

### 调整速度

可在5—280拍/分钟的范围内设定节拍器速度。

- 将数值增大或减小10:

按住[METRONOME]的同时，按下D2键增大数值或按下C2键减小数值。

- 指定数值:

按住[METRONOME]的同时，依次逐一按下相关的C1—A1琴键。指定3位数字或在指定1或2位数字后释放[METRONOME]以输入数值。

- 将数值重设到默认值（120）

按住[METRONOME]的情况下，同时按下[+]和[-]，或按下C#2琴键。节拍器在播放时，同时按下[+]和[-]。

### 选择节拍（时间拍号）

按住[METRONOME]的同时，按下F2—A#2中的任一琴键。

第一拍用铃声强调重音，其余表现为咔嚓声。默认设置为0 (F2)。在该设定中，所有节拍都是节拍声。

### 调整音量

按住[METRONOME]的同时，按下B4琴键增大音量，按下A4琴键减小音量。要重置为默认设置，请在按住[METRONOME]的同时按下A#4琴键。

### 注

按下相应的琴键，数字将以英文读出。如果输入值超出设置范围，将被忽略。

琴键	节拍 (时间拍号)
F2	0 (或重音)
F#2	2
G2	3
G#2	4
A2	5
A#2	6

### 设置范围:

1-10

### 默认设置:

7 (A#4)

## 弹奏各种乐器的声音（音色）

### 选择音色

#### 选择“CFX Grand”：

只需按下[PIANO/VOICE]。

#### 选择另一个音色：

按下[PIANO/VOICE]之后，按下[+R]或[-L]选择下一个或上一个音色。

#### 选择指定音色：

按住[PIANO/VOICE]的同时，按下C1-A1中的任一琴键。有关各琴键所分配音色的详细说明，请参见以下列表。

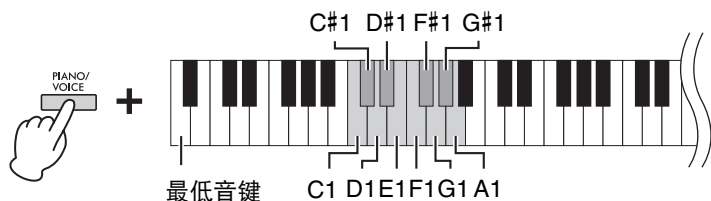

注

若要试听音色的特性，请播放示范乐曲（第19页）。

### 音色一览表

琴键	音色名	音色描述
C1	CFX Grand	Yamaha旗舰型号CFX音乐会三角钢琴音，动态范围广，最大限度地提高表现控制力。适合各种音乐流派和风格的弹奏。
	Binaural CFX Grand	Yamaha旗舰型号CFX音乐会三角钢琴音，通过“头模双耳采样”方法采样，该方法已针对耳机用户进行了优化。通过耳机聆听此效果的声音，给人以沉浸于声音的印象，仿佛这声音来自于钢琴。连接耳机后，系统会自动选择这种音色。
C#1	Bösendorfer	著名的维也纳造Bösendorfer全音乐会三角钢琴音。它宽广的音域充分发挥了乐器在大小方面的优势，是表达作品中温柔情感的理想选择。
D1	Pop Grand (流行三角琴)	明亮的钢琴音色。适合在合奏中清晰表达和“穿透”其他乐器。
D#1	Stage E.Piano (电钢琴)	使用音锤击打式金属“音叉”的电钢琴的音色。弹得轻时声音柔和，弹得重时声音有力。
E1	DX E.Piano (DX电钢琴)	由FM合成产生的电钢琴音色。适合标准流行音乐。
F1	Harpsichord (大键琴)	演奏巴洛克音乐专用的乐器。因为拨弦古钢琴使用拨弦发声，因此不存在力度感响应。但是，放开琴键时会发出独特的余音。
F#1	Vibraphone (颤音琴)	使用较为柔软音槌弹奏的颤音琴。弹奏力度越大，声音就越具金属感。
G1	Pipe Organ (管风琴)	这是一种典型的管风琴音色（8英尺+ 4英尺+ 2英尺）。适用于巴洛克时代的宗教音乐。
G#1	Jazz Organ (爵士琴)	一种“音轮”型电子风琴音色。经常在爵士和摇滚音乐中出现。
A1	Strings (弦乐)	立体声采样、宽音域琴弦结合逼真的混响效果。可尝试在双音色模式中将此音色与钢琴音色进行组合。

## 试听示范乐曲

为所有乐器音色提供专门的示范乐曲。

### 1. 按下[DEMO/SONG]以开始播放。

当前音色的示范乐曲开始。在播放期间，[PLAY]指示灯按照当前速度闪烁。

示范乐曲的播放将从所选的乐曲开始，并继续播放。

最后一首示范乐曲之后，返回到第一首示范乐曲并重复播放，直至您停止该过程。若要切换到指定示范乐曲，按住[DEMO/SONG]的同时，按住C1–A1中的任一琴键。

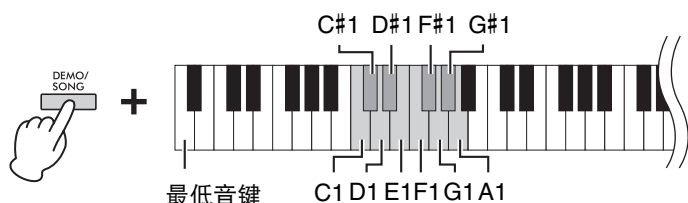

#### 重复播放所选的示范乐曲：

按住[DEMO/SONG]的同时，按住C1–A1中的任一琴键。操作音（第16页）响两次，示范乐曲可以重复播放。

#### 在播放过程中切换示范乐曲：

按下[+R]或[-L]切换到下一首或上一首示范乐曲。

如果您在重复播放期间切换到下一首或上一首示范乐曲，示范乐曲也会重复播放。

### 2. 按下[DEMO/SONG]或[PLAY]停止播放。

[PLAY]指示灯熄灭。

#### 示范乐曲一览表

琴键	音色名	标题	作者
C1	CFX Grand	Ungarische rhapsodie "Preludio" E-Dur	F. Liszt
	Binaural CFX Grand		
C#1	Bösendorfer	Widmung S.566 R.253	F. Liszt / R. Schumann
D1	Pop Grand (流行三角琴)	原创	—
D#1	Stage E.Piano (电钢琴)	原创	—
E1	DX E.Piano (DX电钢琴)	原创	—
F1	Harpsichord (大键琴)	Concerto a cembalo obbligato, 2 violini, viola e continuo No.7, BWV 1058	J. S. Bach
F#1	Vibraphone (颤音琴)	原创	—
G1	Pipe Organ (管风琴)	Herr Christ, der ein'ge Gottes-Sohn, BWV 601	J. S. Bach
G#1	Jazz Organ (爵士琴)	原创	—
A1	Strings (弦乐)	原创	—

示范乐曲（不包括原创乐曲）是摘自原作品并经过重新编排的简短曲目。原创示范乐曲为Yamaha原创乐曲（© Yamaha Corporation）。

#### 注

如果想要改变播放速度，请参见第17页。

## 增加声音变化（混响）

本乐器带有多个混响类型，可在声音中加入额外的深度和表现力，从而创造出真实的声学环境。选择各音色和乐曲时，将自动调用相应的混响类型和深度。因此无需选择混响类型，但是，如有需要，可对其进行变更。

### 选择混响类型：

按住[PIANO/VOICE]的同时，按下C2 – E2中的任一琴键。

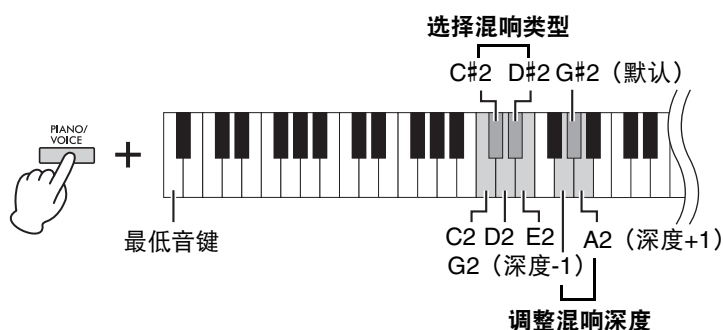

### 注

在双音色模式（第22页）下，将对音色组合自动分配最佳混响类型。

### 混响类型一览表

琴键	混响类型	说明
C2	Recital Hall (演讲厅)	模拟中型音乐厅中听到的清晰混响，用于钢琴独奏。
C#2	Concert Hall (音乐厅)	模拟大型音乐厅中听到的华丽混响，用于交响乐演奏。
D2	Chamber (房间)	适合演奏室内音乐；模拟宽敞房间中听到的混响，用于古典音乐。
D#2	Club (俱乐部)	模拟现场音乐会场或爵士俱乐部中听到的生动混响。
E2	关闭	无效果。

### 调整混响深度：

值越高，深度越大；值越低，深度越小。

按住[PIANO/VOICE]的同时，按下G2键以1为单位减小数值或按下A2键以1为单位增大数值。

按住[PIANO/VOICE]的同时，按下G#2键可将混响深度重设至默认设置，这是最适合当前音色的深度。

### 设置范围：

0（无效果） - 20（最大深度）

## 以半音为单位移调

可以半音为单位上调或下调整个键盘的音高，以便弹奏难度较高的调号以及使键盘音高更易配合歌手或其它乐器的音域。例如，如果选择了“+5”，则弹奏C调将产生F调，从而允许您就像在C大调那样弹奏F大调的乐曲。

### 下调音高：

在按住[DEMO/SONG]和[PIANO/VOICE]的情况下，按下F#2 (-6)和B2 (-1)之间的任一琴键。

### 上调音高：

在按住[DEMO/SONG]和[PIANO/VOICE]的情况下，按下C#3 (+1)和F#3 (+6)之间的任一琴键。

### 恢复标准音高：

在按住[DEMO/SONG]和[PIANO/VOICE]的情况下，按下C3琴键。

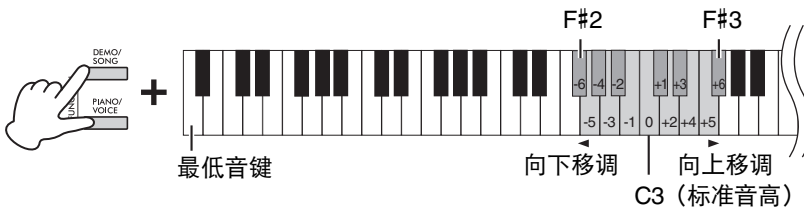

### 注

移调设置不仅影响键盘的音高，还影响乐曲播放的音高（第24页）。不能单独设置键盘和乐曲的移调设置。

### 设置范围：

-6 - 0 +6

### 默认设置：

0

## 微调音高

可微调整个乐器的音高，以0.2 Hz为设定单位。这样可精调键盘音高，以配合其它乐器或合奏。

### 上调音高（以约0.2 Hz为单位）：

在同时按住[DEMO/SONG]和[PIANO/VOICE]的情况下，按下[+R]按钮。

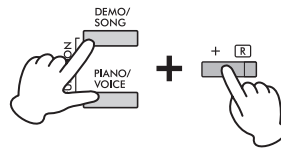

### 下调音高（以约0.2 Hz为单位）：

在同时按住[DEMO/SONG]和[PIANO/VOICE]的情况下，按下[-L]按钮。

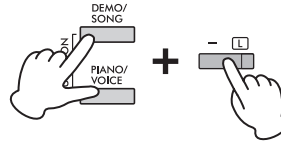

### 将音高设置为442.0 Hz：

在同时按住[DEMO/SONG]和[PIANO/VOICE]的情况下，按下C#1琴键。

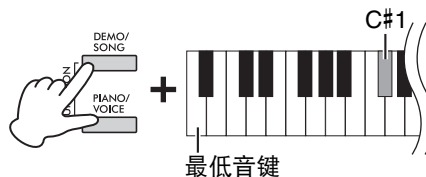

### 恢复为默认音高（440.0Hz）：

在同时按住[DEMO/SONG]和[PIANO/VOICE]的情况下，同时按下[+R]和[-L]。或者，您可以在同时按住[DEMO/SONG]和[PIANO/VOICE]的情况下按下C1键。

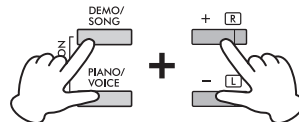

### Hz（赫兹）

此测量单位指的是声音的频率，表示声波在1秒内振动的次数。

### 设置范围：

414.8 - 466.8 Hz

### 默认设置：

A3 = 440.0 Hz

# 叠加两种音色（双音色模式）

您可以叠加两种音色并同时演奏以创造一种内容更丰富的声音。

## 1. 进入双音色模式。

按住[PIANO/VOICE]，然后同时按住C1—A1之间的2个琴键，以选择2个所需音色。有关各琴键所分配音色的详细说明，请参见“音色一览表”（第18页）。

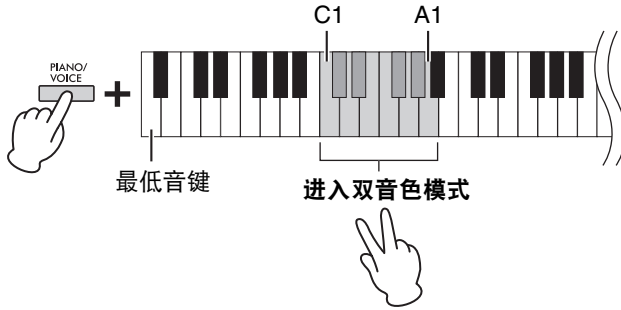

分配到音高较低键上的音色将被称为音色1，分配到音高较高键上的音色将被称为音色2。无法在双音色模式中将同一种音色同时分配到音色1和音色2。

### 切换各音色的八度：

按住[PIANO/VOICE]，然后如下图所示同时按住F5—G5或A5—B5之间的1个琴键。例如，按住[PIANO/VOICE]的同时按下B5键2次将音色1切换2个八度。若要存储默认设置，同时按住[PIANO/VOICE]，为音色1按下A#5键，或为音色2按下F#5键。

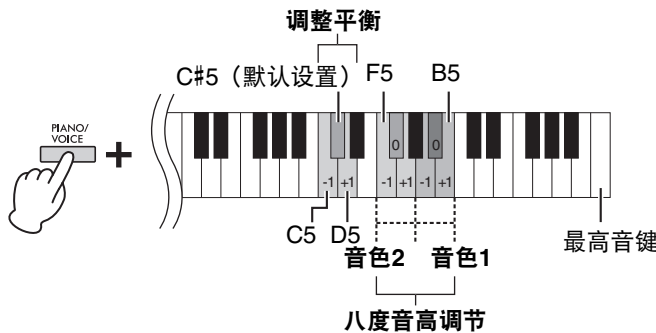

### 调整2个音色之间的平衡：

按住[PIANO/VOICE]的同时，按下C5键增大数值，或按下D5键减小数值。当该值设置为“0”时，两个音色的音量级别将重置为各自的默认设置。设定为“0”以下，则相应增大音色2的音量，设定为“0”以上时，则相应增大音色1的音量。

## 2. 若要退出双音色模式，按下[PIANO/VOICE]。

### 注

双音色和双人演奏模式（第23页）不能同时使用。

### 设置范围：

-2 - 0 - +2

### 设置范围：

-6 - (默认设置) - +6

### 默认设置：

因音色组合而异。

## 双人演奏

该功能可以让两个演奏者同时演奏本乐器，一个在左侧一个在右侧，以同样的八度范围进行演奏。

### 1. 按住[PIANO/VOICE]，然后同时按下[+R]和[-L]进入双人演奏。

键盘被分为2个区域，E3键作为分割点。

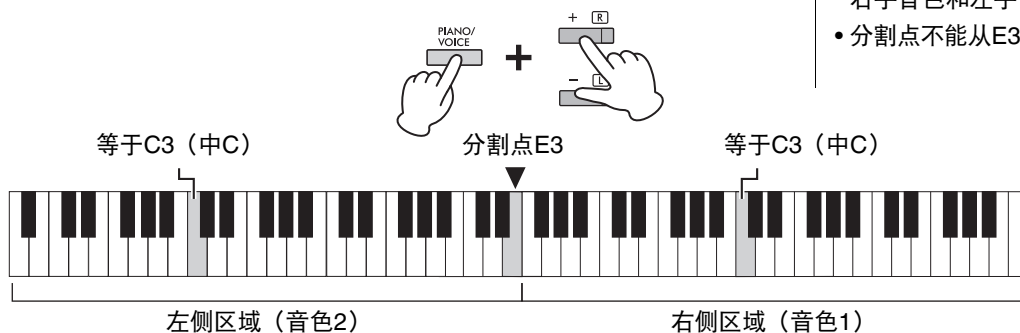

注

- 不同的音色不能分配给右手音色和左手音色。
- 分割点不能从E3改变。

### 2. 一个演奏者演奏左侧区域，另一个演奏右侧区域。

#### 切换各区域的八度：

与双音色的操作相同（第22页）

在双人演奏中，左侧区域分配至音色2，右侧区域分配至音色1。

#### 调整两个键盘区域的音量平衡：

与双音色的操作相同（第22页）

设定为“0”以下，则相应增大左手音色（音色2）的音量，设定为“0”以上时，则相应增大右手音色的音量。

#### 双人演奏的踏板功能

- 制音踏板：将选择性延音功能应用到右侧区域。
- 选择性延音踏板：将选择性延音功能同时应用到左右两个区域。
- 柔音踏板：将选择性延音功能应用到左侧区域。

#### 选择双人演奏类型：

您可以设置声音如何从扬声器传出。

- 分离：左侧区域中的声音从左侧扬声器传出，右侧区域中的声音从右侧扬声器传出。
- 平衡：左右两个区域中的声音以自然平衡的方式从两侧扬声器传出。

按住[PIANO/VOICE]的同时，按下F4琴键或F#4琴键即可更改设置。

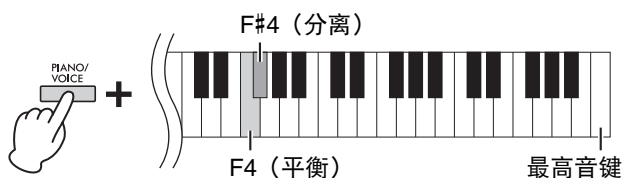

设置范围：

-2 - 0 - +2

设置范围：

-6 - 0 - +6

注

声音从耳机传出的方式与所选的双人演奏类型相同。

注

- 如果键盘处于双音色模式，进入双人演奏将从双音色退出。音色1可用作整个键盘的音色。
- 在双人演奏模式下，VRM（虚拟共振建模）无效。将双人演奏类型设置为“分离”时，混响和立体声优化器无效。

默认设置：

分离

### 3. 要退出双人演奏，按住[PIANO/VOICE]，然后同时按下[+R]和[-L]。

# 乐曲播放和练习

## 聆听预置乐曲

除了示范乐曲以外，本乐器还附带了预置乐曲（50 Classical Music Masterpieces [50 Classics]和教程乐曲）以供您欣赏。

### 1. 找到您想要播放的乐谱和乐曲编号。

有关乐谱和乐曲编号的详细信息，请参阅乐曲一览表（第41页）或快速操作指南（第42页）。

### 2. 按住[DEMO/SONG]的同时，按下C0–G#0中的任一琴键选择乐谱。

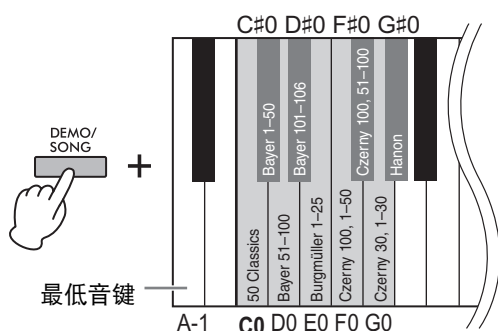

### 3. 按住[DEMO/SONG]的同时，按下C2–C#6中的任一琴键开始播放。

各预设钢琴曲的编号被分配到C2–C#6琴键。

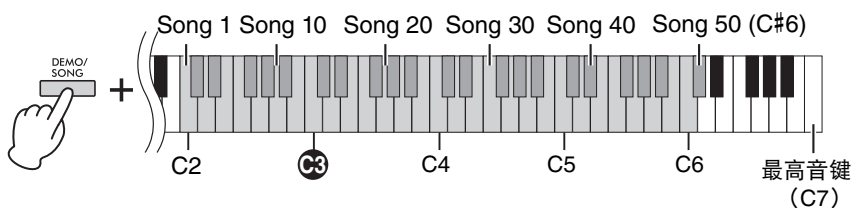

在播放过程中，[+R]和[-L]指示灯亮起，[PLAY]指示灯以当前速度闪烁。预置乐曲的播放从指定乐曲开始按顺序继续播放。最后一首预置乐曲之后，返回到第一首预置乐曲并重复播放，直至您停止该过程。

#### 重复播放指定乐曲：

按住[DEMO/SONG]的同时，按住C2–C#6中的任一琴键。操作音（第16页）响两次，指定乐曲可以重复播放。

#### 在播放过程中切换预置乐曲：

按下[+R]或[-L]切换到下一首或上一首预置乐曲。

如果您在重复播放期间切换到下一首或上一首预置乐曲，预置乐曲也会重复播放。

#### 在播放过程中切换速度：

按住[METRONOME]的同时，按下[+R]或[-L]以1为单位增加或减少速度值。其他说明与节拍器速度的说明相同（第17页）。

#### 默认设置（乐谱）：

50 Classical Music Masterpieces  
(50 Classics)

#### 注

即使您在更改乐谱后执行其他操作，乐谱也不会重置为默认设置，即50 Classical Music Masterpieces。乐谱在电源关闭时会重置为默认设置。

#### 注

- 您可以在播放预置乐曲的同时弹奏键盘，也可以改变键盘上播放的音色。
- 根据指定的乐谱，有一些琴键没有应用于乐曲。按下这些琴键时，不会播放乐曲。



## 从乐曲开头进行播放

播放过程中同时按下[+R]和[-L]跳到乐曲开头的播放位置，然后以最后指定的速度继续播放。

### 4. 按下[DEMO/SONG]或[PLAY]停止播放。

[PLAY]、[+R]和[-L]指示灯熄灭。

## 练习单手部分

除了示范乐曲以外，可对其它所有乐曲（第19页）分别开启或关闭左手和右手声部。例如，可关闭[+R]，然后在播放左手声部时练习右手声部，反之亦可。

### 1. 开始播放预置乐曲（第24页；50 Classical Music Masterpieces中的乐曲和教程乐曲）或用户乐曲（第26页）。

### 2. 按住[PLAY]的同时，按下[+R]或[-L]以开启/关闭声部。

按住[PLAY]的同时反复按下同一个按钮可切换播放的开启和关闭。

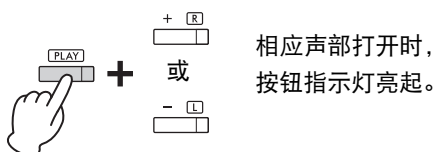

### 3. 练习已关闭的声部。

#### 更改速度：

如有需要，可更改速度以便您进行练习。详情，请参见第17页。

### 4. 按下[PLAY]停止播放。

#### 注

- 选择另一首乐曲会重置开/关状态。
- 有关二重奏乐曲的声部，请参阅第41页。
- 对于用户乐曲，只能在单独录制右手或左手声部时单独打开/关闭（第26页，第2步）。

## 从第一个音符立即播放（快速播放）

快速播放功能可指定乐曲是否应从第一个音符立即播放（打开），或播放第一个音符之前存在的任何静音或休止符（关闭）。

### 打开/关闭快速播放：

按住[DEMO/SONG]的同时，按下A#-1琴键以打开该功能或按下A-1琴键以关闭该功能。

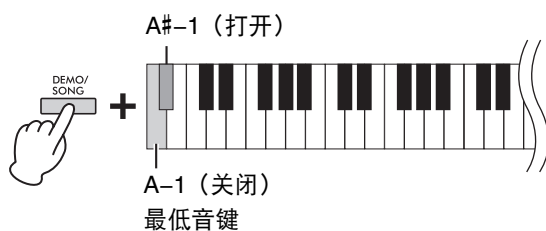

#### 默认设置：

On（打开）

# 录制您的演奏

不仅可以简单地录制键盘演奏（快速录制），还可以分别录制两个声部（左手和右手）。录制的数​​据作为一首用户乐曲保存至乐器。

## 录制您的演奏

### 1. 在录制时，请选择音色和节拍等其它参数（拍号等）。

有关选择音色的说明，请参见第18页。如有需要，请在此步骤中设定节拍（拍号）和效果等其它参数。

### 2. 进入录音就绪模式。

#### 快速录制

按下[REC]以进入录音就绪模式。即使您左右手同时演奏，您的键盘演奏也会自动录制进右手声部。请注意，右手和左手声部的已录制数据将被快速录制擦除。

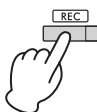

#### 录制单独的声部

按住[REC]的同时，按下[+R]或[-L]进入用于想要录制声部的录音就绪模式。

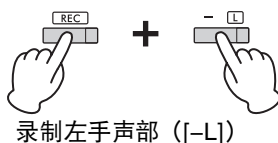
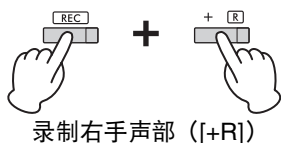

如果数据已被录制进其他声部，该声部中的数据将在录制时播放。

要关闭或打开声部，在按住[PLAY]的同时按下合适的声部按钮（[+R]或[-L]）。

#### 退出录音就绪模式：

按下[REC]。

### 3. 弹奏键盘或按下[PLAY]开始录制。

[REC]指示灯将点亮，且录音声部指示灯以当前速度闪烁。

### 4. 按下[REC]或[PLAY]可停止录音。

[REC]、[PLAY]、[+R]和[-L]指示灯闪烁，表示正在存储录音数据。保存操作完成后，指示灯将熄灭，表示录音操作已完成。

### 5. 若要试听已录制的乐曲，按下[PLAY]开始播放。

再按一下[PLAY]停止播放。

#### 录制至其他声部

重复上述步骤。在步骤2中，按照“录制单独的声部”中的指示进行操作。

#### 须知

只能将一首乐曲录制到乐器。请注意，录制另一首乐曲时，新数据会取代之前录制的数​​据。

#### 注

- 通过“Smart Pianist”应用程序（第30页），您可以录制键盘演奏作为MIDI/音频数据，并将其保存到智能设备上。
- 可在录制时使用节拍器，但是，无法录制节拍器声音。
- 如果键盘处于双人演奏模式（第23页），数据将录制到每个声部。无法指定用于录制的声部。
- 如果乐器的容量接近饱和，当您进入录音就绪模式时，[REC]和[PLAY]指示灯快速闪烁3秒。

#### 须知

请注意，将演奏录制到包含数据的声部时，新数据会取代之前录制的数​​据。

#### 须知

正在存储录音数据时（指示灯闪烁），切勿关闭电源。否则，所有录音数据都将丢失。

#### 录制容量

本乐器最多可以录制250 KB（约11,000个音符）。

## 改变已录制乐曲的初始设定

录音操作完成后，可改变以下参数设定。

- 对于单独的声部：音色、音量平衡（双音色）、混响深度
- 对于整首乐曲：速度、混响类型

### 1. 根据需要对上述参数进行设置。

### 2. 按住[REC]的同时，按下所需的声部（[+R]或[-L]）可进入录音就绪模式。

[REC]、[PLAY]和所选声部指示灯闪烁。

在此状态下，请勿再次按下[PLAY]或任何琴键。否则，之前录制的演奏数据将被删除。

### 3. 按住[REC]的同时，按下[PLAY]可退出录音就绪模式。

[REC]、[PLAY]、[+R]和[-L]指示灯闪烁。保存操作完成后，指示灯将熄灭，表示录音操作已完成。

按下[PLAY]确认设置，播放乐曲。

## 删除已录制的数据

### 删除整首乐曲：

#### 1. 按住[REC]的同时，按下[DEMO/SONG]。

[REC]和[PLAY]指示灯交替闪烁。

要取消操作，请按下[REC]。

#### 2. 按下[PLAY]删除整首乐曲的数据。

[REC]、[PLAY]、[+R]和[-L]指示灯闪烁。

操作完成后，所有指示灯将熄灭。

### 删除指定声部：

#### 1. 按住[REC]的同时，（根据想要删除的声部）按下[+R]或[-L]进入录音就绪模式。

[REC]、[PLAY]和所选声部（[+R]或[-L]）指示灯闪烁。

#### 2. 按下[PLAY]在不弹奏键盘的状态下开始录音。

所选声部（[+R]或[-L]）指示灯闪烁。

#### 3. 按下[REC]或[PLAY]可停止录音。

所选声部上已录制的所有数据将被删除，然后指示灯熄灭。

#### 注

如果用户乐曲未录制进乐器，[REC]和[PLAY]指示灯快速闪烁3秒。

# 使用智能设备或计算机

将本乐器连接至计算机或智能设备，就可以与智能设备或计算机传送/接收演奏数据。可以通过USB线缆或蓝牙将本乐器连接至计算机或智能设备。

## 须知

请勿将任何设备放置在不稳定的位置。否则可能造成设备掉落并损坏。

## 注

关于使用MIDI的说明，请参见“MIDI Reference”（MIDI参考指南）（第8页）。

## 播放/录制音频数据（USB音频接口）

通过USB线缆将智能设备或计算机连接至[USB TO HOST]端口后，即可接收/传送数字音频数据。可以通过乐器扬声器聆听所连接设备上播放的音频数据，也可以使用音乐制作软件或应用程序，将您在乐器上的演奏录制为音频数据。

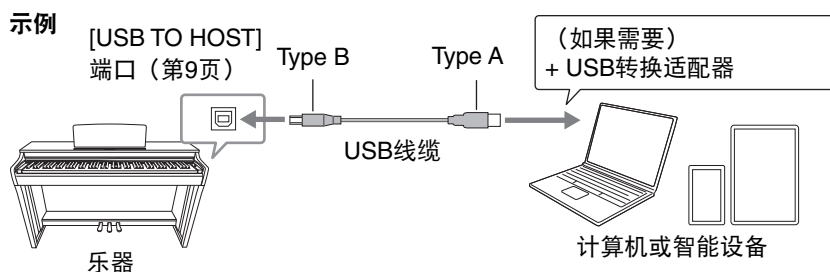

使用Windows系统的计算机传送或接收音频信号时，如果运行不稳定或出现延迟，请使用“Yamaha Steinberg USB Driver”。请在下面的网站上搜索“Yamaha Steinberg USB Driver”，然后在计算机上进行安装。有关安装该驱动程序的说明，请参阅下载文件附带的安装指南。

<https://download.yamaha.com/>

## 须知

如果您正在将DAW（数字音频工作站）应用程序和本乐器配合使用，请将“音频循环返送”功能设置为关闭（第29页）。否则，可能会发出很大的声音，具体取决于计算机的设置。

## 注

- 可能会发出噪音，也可能无法使用此功能，具体取决于计算机或智能设备的型号或操作系统。
- 如果您在计算机上编辑与Grand Expression Modeling效果（第34页）相关的MIDI数据，可能会发出意想不到的声音。

### 使用[USB TO HOST]端口的注意事项

将智能设备或计算机连接到[USB TO HOST]端口时，请务必注意以下几点，以免智能设备、计算机或乐器冻结，造成数据损坏或丢失。

#### 须知

- 请使用长度小于3米的AB型USB线缆。切勿使用USB 3.0线缆。
- 打开/关闭乐器电源或从[USB TO HOST]端口插入/拔出USB线缆之前，请执行以下操作。
  - 在智能设备/计算机上退出所有打开的应用程序。
  - 确保当前未从乐器上传送数据。（即使在键盘上弹奏音符或播放乐曲时，也在传送数据。）
- 如果智能设备/计算机与乐器相连，在以下操作之间，应当等待6秒或更长时间：(1)关闭乐器电源后再打开，或(2)交替执行USB线缆的连接/断开操作。

如果智能设备、计算机或乐器冻结，请重新启动应用程序或计算机/智能设备，或关闭乐器电源后再打开。

## 打开/关闭“音频循环返送”功能

您可以设置当在乐器上弹奏时，来自[USB TO HOST]端口的音频声音输入是否返回至计算机/智能设备。在同时按住[DEMO/SONG]和[PIANO/VOICE]的情况下，按下C6琴键将该参数“关闭”或按下C#6琴键将其“打开”。

默认设置：On（打开）

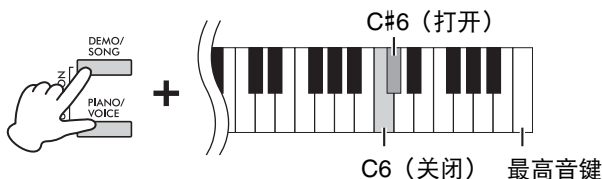

## 在本乐器上通过蓝牙聆听音频（蓝牙音频）

在使用蓝牙功能之前，请务必阅读第30页上的“关于蓝牙”。

通过使用“蓝牙音频”功能，可以连接具有蓝牙功能的音频播放器，如智能设备或计算机。相连设备上的音频播放是从本乐器的内置扬声器输出的。

### 蓝牙功能

本乐器可能没有蓝牙功能，具体取决于您购买产品的国家/地区。

如果控制面板上印有蓝牙标志，则表示该产品具有蓝牙功能。

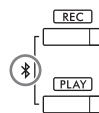

### 注

- 要通过无线通信使用蓝牙功能，必须配备音频播放器来传送音频数据。该设备必须兼容A2DP（高级音频分发配置文件）才能正常运行。
- 由于本乐器无法通过蓝牙向外部设备传送音频数据，因此无法连接蓝牙耳机或扬声器。

要通过蓝牙连接，必须打开本乐器的蓝牙功能。蓝牙功能在默认情况下处于开启状态，但您可以将其打开/关闭（第30页）。

### 1. 同时按住[REC]和[PLAY]按钮三秒钟或更长时间，与配备了蓝牙功能的设备配对（配对\*）。

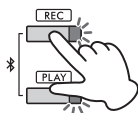

要取消配对，请按下任何按钮。

#### \*配对：

将此乐器与配备蓝牙功能的设备进行注册，并在两者之间建立相互识别关系以进行无线通信。

### 2. 在音频播放器上，将蓝牙功能设置为开启，然后在连接列表中选择乐器“CLP-825 AUDIO”。

请务必在[REC]和[PLAY]按钮闪烁时完成此操作。

### 3. 在配备了蓝牙功能的设备上播放音频数据，确认乐器的内置扬声器可以输出音频声音。

## 打开/关闭蓝牙

要通过“蓝牙音频”或“蓝牙MIDI”将乐器与配备了蓝牙功能的设备连接，您需要打开蓝牙。在同时按住[DEMO/SONG]和[PIANO/VOICE]的情况下，按下F1琴键将该参数“关闭”或按下F#1琴键将其“打开”。



默认设置：On（打开）

### 关于Bluetooth®

蓝牙是一种采用2.4 GHz频段的技术，用于在大约10米（33英尺）的范围内，供设备之间进行无线通信。

#### 处理蓝牙通信

- 蓝牙兼容设备使用的2.4 GHz频段是许多类型设备共享的无线电频段。虽然蓝牙兼容设备使用的技术能够最大限度地减少使用同一无线电频段的其他组件的影响，这种影响仍可能降低通信的速度或缩短通信距离，并在某些情况下中断通信。
- 信号传输的速度和通信的距离可能会根据通信设备之间的距离、障碍物的存在、无线电波状况和设备的类型而有所不同。
- Yamaha不保证本乐器与兼容蓝牙功能的设备之间的所有无线连接。

## 使用便捷的智能钢琴家（Smart Pianist）应用程序

通过连接到智能手机或平板电脑等智能设备并使用智能钢琴家（Smart Pianist），您可以访问各种非常便捷的功能，例如查看乐谱，将自己的演奏录制到设备中。直观的可视化界面还可以帮助您确认乐器的当前设置。



有关该应用程序和兼容设备的详细信息，请访问以下网站并查看“Smart Pianist”页面。

<https://www.yamaha.com/kbdapps/>

在智能设备上安装智能钢琴家（Smart Pianist）应用程序后，通过USB线缆或蓝牙将此乐器连接至设备。有关如何连接设备和使用应用程序的说明，请参阅“Smart Pianist User Guide”（《智能钢琴家用户指南》）（第8页）。

### 须知

将本乐器与智能钢琴家（Smart Pianist）连接起来后，乐器上的所有设置都将被智能钢琴家（Smart Pianist）上的设置所取代。

### 注

连接智能钢琴家（Smart Pianist）后，您将无法使用本乐器上的控制面板。可以使用智能钢琴家（Smart Pianist）来控制乐器。要断开智能钢琴家（Smart Pianist）的连接，请关闭智能设备上的智能钢琴家（Smart Pianist），或同时在乐器上按下[DEMO/SONG]和[PIANO/VOICE]按钮。也可以通过使用[⏻]（待机/开机）开关关闭电源来断开与智能钢琴家（Smart Pianist）的连接。

## 通过蓝牙连接

在使用蓝牙功能之前，请务必阅读第30页上的“关于蓝牙”。

要通过蓝牙连接乐器和智能设备，您需要分别设置“蓝牙MIDI”和“蓝牙音频”设置。必须具备“蓝牙MIDI”连接，才能使用智能钢琴家（Smart Pianist）。要在智能设备上收听来自乐器的音频数据，还需要“蓝牙音频”连接。

### 注

- 本乐器可能没有蓝牙功能，具体取决于您购买产品的国家/地区（第29页）。
- 当设备通过蓝牙连接时，您无法使用智能钢琴家（Smart Pianist）录制音频格式。要启用音频录制，请通过USB线缆连接（见下文）。

### 1. 通过“蓝牙音频”连接乐器和智能设备（第29页）。

连接成功后，音频数据可以从智能设备传送到乐器。

### 2. 使用智能钢琴家（Smart Pianist）应用程序，通过“蓝牙MIDI”连接乐器和智能设备。

有关连接的详细信息，请参阅“Smart Pianist User Guide”（《智能钢琴家用户指南》）（第8页）。请务必选择“CLP-825 MIDI”进行配对。连接成功后，乐器与智能设备之间即可传送/接收MIDI数据。

## 使用USB线缆连接（USB [TO HOST]端口）

可以使用USB线缆将智能设备连接至乐器上的[USB TO HOST]端口。有关连接的说明，请参阅“Smart Pianist User Guide”（《智能钢琴家用户指南》）（第8页）。在使用[USB TO HOST]端口之前，请参阅第28页上的“使用[USB TO HOST]端口的注意事项”。

### 须知

请使用长度小于3米的AB型USB线缆。该线缆必须为符合USB标准的通信线缆，不是仅用于充电的线缆。

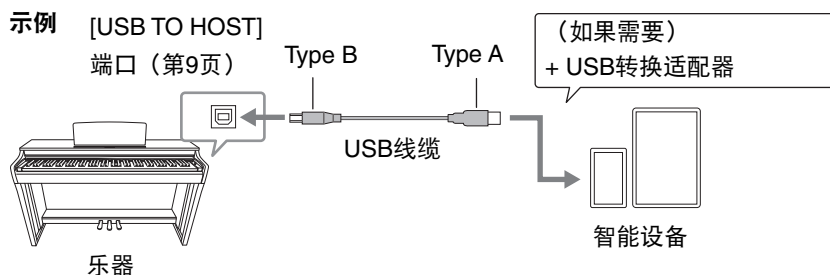

# 备份数据和初始化设置

## 在关闭电源时保留数据

即使关闭电源，以下设定和数据也将保留下来。

- |   |   |
|---|---|
| <ul style="list-style-type: none"><li>• 节拍器音量</li><li>• 节拍器节拍（拍号）</li><li>• 力度灵敏度</li><li>• 调音</li><li>• 智能声学控制深度</li><li>• 智能声学控制开/关</li><li>• 音量限制器</li></ul> | <ul style="list-style-type: none"><li>• 头模双耳采样/立体声优化器开/关</li><li>• 操作确认音开/关</li><li>• 自动关机启用/禁用</li><li>• 扬声器开/关</li><li>• 用户乐曲数据</li><li>• 双人演奏类型分离/平衡</li><li>• 打开/关闭蓝牙</li></ul> |
|---|---|

## 初始化设置

执行此操作之后，所有数据（不包括用户乐曲和蓝牙配对信息）将被重设到出厂默认设置。

若要执行初始化，请在按住C7（最高音）键的同时，开启电源。

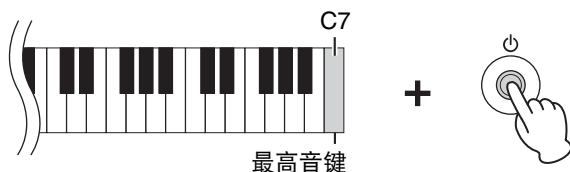

### 须知

正在执行初始化操作时（即[REC]、[PLAY]、[+R]和[-L]指示灯正在闪烁时），切勿关闭电源。

### 注

如果本乐器由于某种原因失灵或发生故障，请关闭电源，然后执行初始化。

## 确认本乐器的固件版本

您可以通过英语语音确认乐器的固件版本。

在同时按住[DEMO/SONG]和[PIANO/VOICE]的情况下，按下B0琴键。



### 关于最新固件版本

Yamaha会因产品改良对固件版本不时进行更新，恕不另行通知。务必查看Yamaha网站了解最新发布信息以升级固件。

<https://download.yamaha.com/>



## 故障排除

问题	可能的原因及解决方法
电源忽然意外关闭。	这是正常现象，可能启动了自动关机功能（第11页）。如有需要，禁用自动关机功能。
无法开启乐器的电源。	插头未正确连接。确保DC插头已牢固插入乐器的DC IN（直流输入）插孔，且AC插头已牢固插入AC电源插座（第11页）。
当电源打开或关闭时，听到“咔嚓”声或爆裂声。	这是乐器电源接通时的正常情况。
从扬声器或耳机中听到噪音。	噪音可能是由在本乐器附近使用移动电话产生的干扰引起的。关闭移动电话，或者使其远离本乐器。
	将本乐器与智能设备上的应用程序一起使用时，我们建议您在设备上启用“飞行模式”，以避免因通讯造成的噪音。将智能设备与本产品以无线方式连接时，确保设备上的蓝牙设置已打开。
整体音量偏低或听不见任何声音。	主音量设置得太低。用[VOLUME]旋钮将其设置为适当的音量（第11页）。
	确保耳机或转换适配器未插入[PHONES]插孔（第12页）。
	扬声器设置为“关闭”。将扬声器设置为“标准”或“打开”（第13页）。
	音量限制器功能已打开。将音量限制器设置为“关闭”（第12页）。
踏板不起作用。	确保本地控制设定为开。有关详情，请参见“MIDI Reference”（MIDI参考指南）（第8页）。
	踏板连接线可能未牢固连接至[TO PEDAL]插孔。请务必将踏板连接线插入到底，直到看不见连接线插头的金属部分为止（第14页）。
钢琴音色的音高和音质在特定的键区域内是错误的。	这是没问题的。 Yamaha开发了钢琴音色，以便尽可能逼真地再现原来的钢琴音色。因此，您可能会听到某一键区域的泛音较为明显，或者您可能觉得音高或音质与另一键区域不同。
弹奏键盘时发出咯吱咯吱的噪音。	这是没问题的。 本产品的键盘机制旨在模拟原声钢琴的实际噪音。即使您弹奏原声钢琴，也会发出这种噪音。
启动本产品、选择乐曲或录制结束时，[+R]和[-L]指示灯闪烁。	这是没问题的。 这是因为本产品的内部处理需要很长时间时，[+R]和[-L]指示灯可能会闪烁。请注意，在这些指示灯闪烁时，无法执行任何操作。

问题	可能的原因及解决方法
具有蓝牙功能的音频播放器无法配对，也无法连接至乐器。	请确认音频播放器的蓝牙功能是否已激活。要通过蓝牙连接音频播放器和乐器，两者的蓝牙功能都需要打开。
	音频播放器和乐器需要配对，以便通过蓝牙相互连接（第29页）。
	如果附近有设备（如微波炉、无线LAN设备等）以2.4 GHz频段输出信号，请将本乐器从发射射频信号的设备附近移开。

\* 本乐器可能没有蓝牙功能，具体取决于您购买产品的国家/地区。有关是否包含蓝牙功能的信息，请参见第29页。

有关更多信息，请查看以下网站上的“常见问题解答(FAQ)”：

<https://faq.yamaha.com/s/>

\* 提供了英语、德语、法语、西班牙语以及其他一些语言的版本。

## 术语表

### VRM（虚拟共振建模）

在实际的原声钢琴上，如果您踩下制音踏板并弹奏一个琴键，不仅被按下琴键的琴弦会振动，还会引起其它琴弦和音板的振动，每一部分都会影响其余部分，产生能够延续和传播开来且丰富明亮的共鸣。本乐器配备了VRM（虚拟共振建模）技术，可还原琴弦和音板共鸣之间复杂的互动关系，让乐器的音色更接近真实的原声钢琴。由于共鸣是根据键盘和踏板的动作在瞬间产生的，因此您可以通过改变按下琴键的时间以及踩下踏板的时间和力度来改变声音的表现力。

### 三角钢琴表情建模

在实际的原声钢琴上，声音的细微变化可以通过改变弹奏力度（从按下琴键到释放琴键）而产生。例如，当完全按下一个琴键到底时，琴键会击打下方的键床，并且噪音会到达琴弦，稍微改变声音。此外，将制音器降至琴弦以使声音静音时的音调会随着释放琴键的速度而改变。三角钢琴表情建模技术可重现声音中的细微变化，从而响应弹奏力度。这样，您可以通过强力演奏来增加重音，或通过轻柔演奏来增加共鸣，从而产生高表现力的声音。弹奏断奏时会听到清脆的声音，缓慢释放琴键时会产生持续的声音。

# 键盘支架的组装

## ⚠ 注意

- 请在坚硬、平坦且宽敞的地面上组装乐器。
- 注意不要混淆各个零部件，请务必按正确的方向安装所有零部件。请按照以下顺序组装本乐器。
- 组装工作至少应该由两人共同执行。
- 务必只使用附带的指定尺寸的螺钉。切勿使用其他螺钉。使用不合适的螺钉可能导致产品损坏或出现故障。
- 将小的零部件（例如螺钉）放在婴幼儿接触不到的地方。儿童可能会误吞小零件。
- 完成乐器组装后，请务必拧紧所有螺钉。
- 若要拆卸乐器，请按照下面指明的组装顺序反向操作。

准备一把尺寸适当的十字(+)螺丝刀。

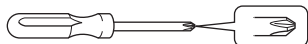

从包装中取出所有零部件，并确保所有零部件已齐全。

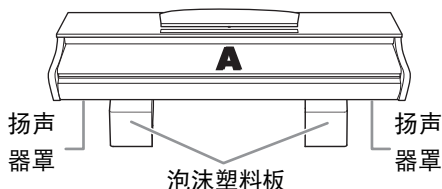

从包装中拿出泡沫塑料板，将它们平铺在地上，然后将A放置在泡沫塑料板上。放置泡沫塑料板时，切勿使其挡住A底部的接口。

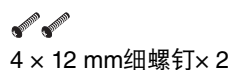
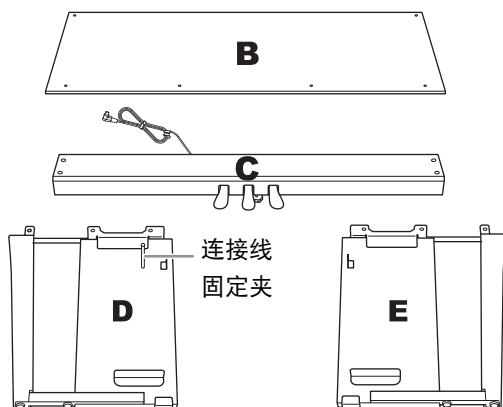

视各地区而定，可能会不附带电源线和电源适配器，或者可能与上图所示有所不同。请与当地Yamaha经销商确认。



## 1. 将C装到（用手指拧紧）D和E上。

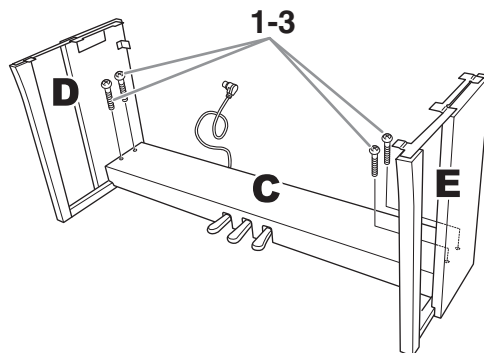

1-1 解开扎紧的踏板连接线并将其拉直。

1-2 将D和E与C的两端对齐。

1-3 用手指拧紧长螺钉(6 × 20 mm)，将D和E固定在C上。

## 2. 安装B。

根据您购买的数码钢琴型号而定，B两面的颜色可能有所不同。在这种情况下，将颜色与D和E相近的一面朝向演奏者，然后放好B。

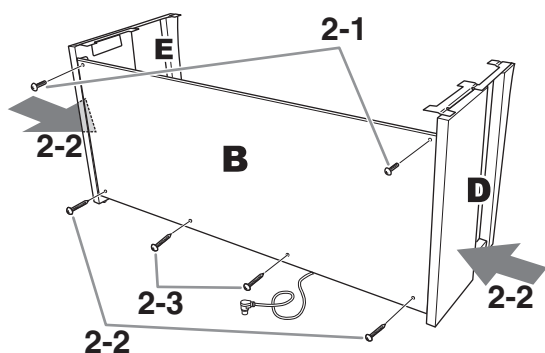

**2-1** 将B上部的螺丝孔对准D和E上的支架孔，然后用手指拧紧两个细螺钉(4 × 12 mm)，将B上面的两个角安装到D和E上。

**2-2** 从外侧推动D和E的下部的同时，使用两个自攻螺钉(4 × 20 mm)固定B的底部。

**2-3** 将另外两颗自攻螺钉(4 × 20 mm)插入另外两个螺钉孔中，以固定B。

**2-4** 牢牢拧紧第2-1步中用于固定B顶部的螺钉。

## 3. 固定C。

**3-1** 牢牢拧紧第1-3步中用于固定C的螺钉。

**3-2** 将螺帽拧到螺钉头上。

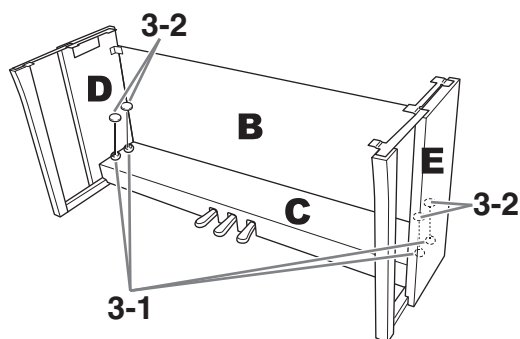

## 4. 安装A。

安装时，请务必使双手离开主机的两端至少15 cm。

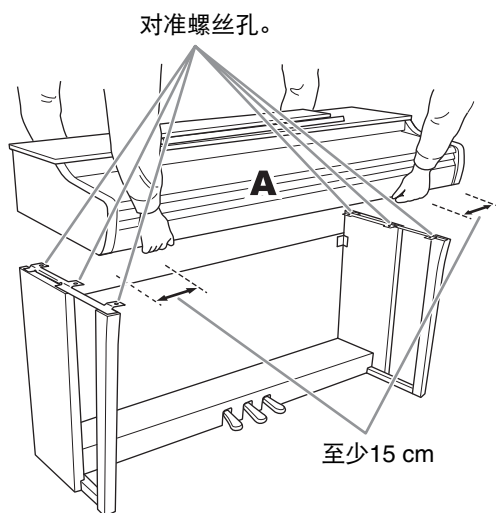

### ⚠ 注意

- 特别注意请勿摔落主机或被主机挤压到手指。
- 请勿抓住主机上除指定位置以外的地方。

## 5. 固定A。

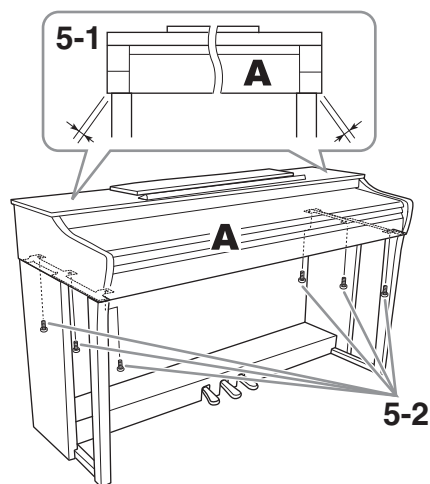

**5-1** 调整A的位置，使A的左右两端从前面看过去时，超出D和E部分的长度相等。

**5-2** 从前面拧紧短螺钉(6 × 16 mm)以固定A。

## 6. 连接踏板连接线和AC电源适配器。

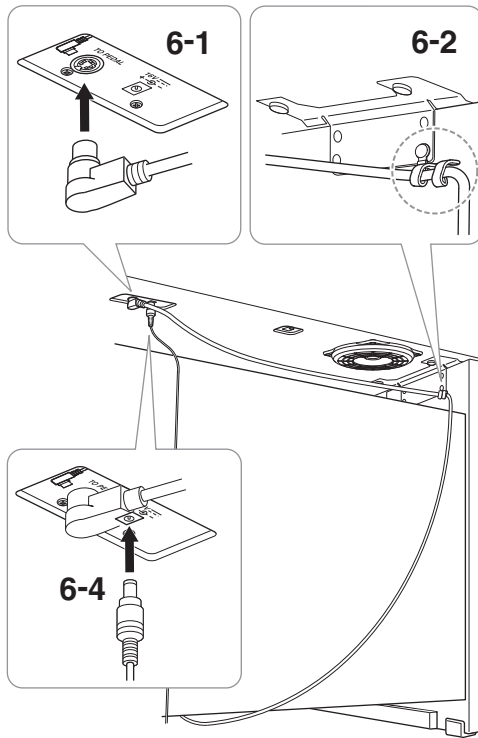

### 6-1 将踏板连接线插头从后面插入踏板接口。

连接踏板连接线时，  
请将插头牢固插入，  
直到看不见插头的  
金属部分。

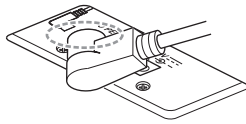

### 6-2 将连接线固定夹牢固地缠绕在踏板连接线上。 连接线固定夹固定在D上。

### 6-3 将电源线的一端连接到AC电源适配器。

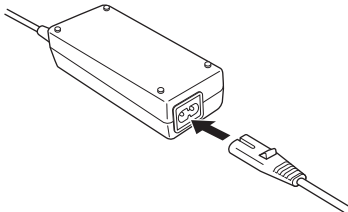

### 6-4 将AC电源适配器的DC插头插入DC IN（直流输入）插孔。

## 7. 设置调节器。

转动调节器，直到其紧贴地面为止。

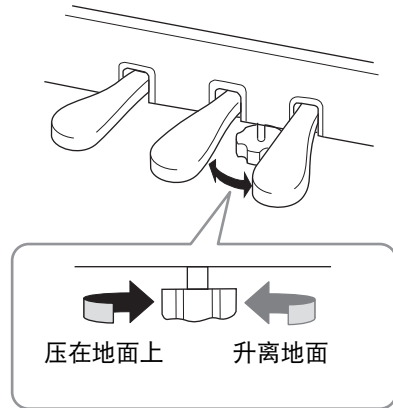

## 8. 安装耳机挂架。

如下图所示，使用两个细螺钉(4 × 10 mm)安装挂架。

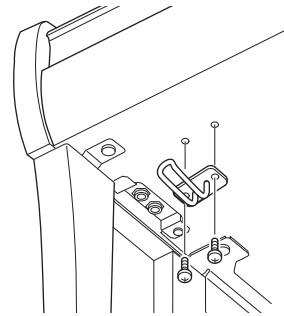

### 组装后检查单

- 没有剩下零部件。
- 即使摇动本乐器，它也很稳定。
- 踏板调节器紧贴地面。
- 踏板连接线和电源线牢牢插入插孔。

→ 如果上述事项有任何一项未经确认，您应回顾组装步骤并纠正错误。

### ⚠ 注意

如果在弹奏键盘时主机吱吱作响或不稳，请查看组装示意图并拧紧所有螺钉。

# 技术规格

			CLP-825
产品名称			数码钢琴
尺寸/重量	宽 [对于表面经过抛光处理的型号]		1,350 mm [1,353 mm]
	高 [对于表面 经过抛光处 理的型号]	谱架放下时	849 mm [851 mm]
		谱架抬起时	1,003 mm [1,005 mm]
	深 [对于表面经过抛光处理的型号]		411 mm [411 mm]
	重量 [对于表面经过抛光处理的型号]		45 kg [47 kg]
控制接口	键盘	琴键数	88
		类型	GrandTouch-S键盘：合成象牙白键表面，合成乌木黑键，触后装置
		力度灵敏度	强、中等、弱、固定
	踏板	踏板数量	3：制音（带半踏板功能）、选择性延音、柔音
		GrandTouch踏板	有
面板	语言	英语	
箱体	琴键盖样式		滑动式
	乐谱架		有（带谱夹）
音色	音源	钢琴音色	Yamaha CFX, Bösendorfer Imperial
		头模双耳采样	有（仅限“CFX Grand”）
		VRM（虚拟共振建模）	有
		三角钢琴表情建模	有
	最大发音数		256
预置	音色数	10	
效果	类型	混响	4种类型
		智能声学控制（IAC）	有
		立体声优化器	有
	功能	双音色	有
Duo（双人演奏）		有	
乐曲	预置	预置乐曲数	10种音色示范乐曲、50首经典乐曲+ 303首教程乐曲
		乐曲数	1
	MIDI录音	音轨数	2
		数据容量	约250 KB/乐曲（约11,000个音符）

			CLP-825
功能	总体控制	节拍器	有
		速度范围	5 – 280
		移调	-6 – 0 – +6
		调音	414.8-440.0-466.8 Hz (约以0.2 Hz为增量)
		USB音频接口	44.1 kHz, 24位, 立体声
	蓝牙 (在您购买产品的国家或地区可能不包含此功能。)	音频	支持的协议: A2DP, 兼容的编解码器: SBC
		MIDI	符合蓝牙低功耗的MIDI规格
		蓝牙版本	5.0
		无线输出	Bluetooth Class 2
		最大通讯距离	约10米
		射频	2,401 – 2,481 MHz
		最大输出功率 (EIRP)	4 dBm
		调制类型	GFSK
存储和连接	连接	耳机	标准立体声耳机插孔 (2个)
		USB TO HOST	B型
		DC IN (直流输入)	16 V
功放和扬声器	功放	20 W × 2	
	扬声器	12 cm, 带2个扩散器	
电源	AC电源适配器	PA-300C (输出: DC 16 V, 2.4 A)	
	功耗	12 W	
	待机功耗	0.3 W	
	自动关机	有	
随机附件		<ul style="list-style-type: none"> <li>• 使用说明书</li> <li>• “50 Classical Music Masterpieces” (50首经典音乐名著) 乐谱</li> <li>• Online Member Product Registration (在线会员产品注册)</li> <li>• 保证书</li> <li>• 琴凳*</li> <li>• 电源线*/AC电源适配器*: PA-300C</li> </ul> *在特定地区可能不提供。请与当地Yamaha经销商确认。	
另售附件 (在特定地区可能无销售。)		<ul style="list-style-type: none"> <li>• 耳机: HPH-150、HPH-100、HPH-50</li> <li>• 踏板组件: FC35</li> </ul>	

\* 本使用说明书的内容为出版时最新的技术规格。请至Yamaha网站下载最新版本的使用说明书。技术规格、设备或选购配件在各个地区可能会有所不同, 因此如有问题, 请与当地Yamaha经销商确认。

# 索引

## 数字

50 Classical Music Masterpieces ..... 24, 41

## A

AC电源适配器 ..... 11

## B

八度 ..... 22

半踏 ..... 14

备份数据 ..... 32

播放 ..... 24

## C

初始化 ..... 32

操作确认音 ..... 16

## D

Duo (双人演奏) ..... 23

电源 ..... 11

## E

耳机 ..... 12

## G

固件版本 ..... 32

## H

Hz (赫兹) ..... 21

混响 ..... 20

混响深度 ..... 20

混响类型 ..... 20

## J

节拍 ..... 17

节拍器 ..... 17

计算机 ..... 28

## L

Lesson Songs ..... 41

乐曲一览表 ..... 41

乐谱架 ..... 10

力度灵敏度 ..... 16

录制 ..... 26

立体声优化器 ..... 13

蓝牙 ..... 29

## M

面板控制器和端口 ..... 9

## P

拍号 ..... 17

配对 ..... 29

## Q

Quick Play (快速播放) ..... 25

琴键盖 ..... 10

## R

柔音踏板 ..... 14

## S

Smart Pianist User Guide (智能钢琴家

用户指南) ..... 8

Song List ..... 41

Song (乐曲) ..... 24

三角钢琴表情建模 ..... 16, 34

删除 ..... 27

双音色模式 ..... 22

示范乐曲 ..... 19

示范乐曲一览表 ..... 19

速度 ..... 17

## T

头模双耳采样 ..... 13

调音 ..... 21

踏板 ..... 14

## U

USB TO HOST ..... 9, 28, 31

USB音频接口 ..... 28

## V

VRM (虚拟共振建模) ..... 15, 34

## X

选择性延音 ..... 14

## Y

右手声部 ..... 25

扬声器 ..... 13

用户乐曲 ..... 26

移调 ..... 21

音色 ..... 18

音色一览表 ..... 18

音量 ..... 9, 17

音量限制器 ..... 12

音频循环返送 ..... 29

音高 ..... 21

## Z

制音踏板 ..... 14

左手声部 ..... 25

智能声学控制 (IAC) ..... 15

智能设备 ..... 28

智能钢琴家 (Smart Pianist) 应用程序 ..... 30

自动关机 ..... 11



# 乐曲一览表

## 50 Classical Music Masterpieces (50 Classics)

编号	乐曲标题	作者
<b>编曲</b>		
1	Canon D dur	J. Pachelbel
2	Air On the G String	J. S. Bach
3	Jesus, Joy of Man's Desiring	J. S. Bach
4	Twinkle, Twinkle, Little Star	Traditional
5	Piano Sonata op.31-2 "Tempest" 3rd mov.	L. v. Beethoven
6	Ode to Joy	L. v. Beethoven
7	Wiegenlied op.98-2	F. P. Schubert
8	Grande Valse Brillante	F. F. Chopin
9	Polonaise op.53 "Héroïque"	F. F. Chopin
10	La Campanella	F. Liszt
11	Salut d'amour op.12	E. Elgar
12	From the New World	A. Dvořák
13	Sicilienne	G. U. Fauré
14	Clair de lune	C. A. Debussy
15	Jupiter (The Planets)	G. Holst
<b>二重奏</b>		
16	Menuett (Eine kleine Nachtmusik K.525)	W. A. Mozart
17	Menuett G dur	L. v. Beethoven
18	Marcia alla Turca	L. v. Beethoven
19	Piano Concerto No.1 op.11 2nd mov.	F. F. Chopin
20	The Nutcracker Medley	P. I. Tchaikovsky
<b>原创乐曲</b>		
21	Prelude (Wohltemperierte Klavier I No.1)	J. S. Bach
22	Menuett G dur BWV Anh.114	J. S. Bach
23	Piano Sonata No.15 K.545 1st mov.	W. A. Mozart
24	Turkish March	W. A. Mozart
25	Piano Sonata op.13 "Pathétique" 2nd mov.	L. v. Beethoven
26	Für Elise	L. v. Beethoven
27	Piano Sonata op.27-2 "Mondschein" 1st mov.	L. v. Beethoven
28	Impromptu op.90-2	F. P. Schubert
29	Frühlingslied op.62-6	J. L. F. Mendelssohn
30	Fantaisie-Impromptu	F. F. Chopin
31	Etude op.10-3 "Chanson de l'adieu"	F. F. Chopin
32	Etude op.10-12 "Revolutionary"	F. F. Chopin
33	Valse op.64-1 "Petit chien"	F. F. Chopin
34	Nocturne op.9-2	F. F. Chopin
35	Nocturne KK4a-16/BI 49 [Posth.]	F. F. Chopin
36	Träumerei	R. Schumann
37	Barcarolle	P. I. Tchaikovsky
38	La prière d'une Vierge	T. Badarzewska
39	Liebesträume No.3	F. Liszt
40	Blumenlied	G. Lange
41	Humoresque	A. Dvořák
42	Arietta	E. H. Grieg
43	Tango (España)	I. Albéniz
44	The Entertainer	S. Joplin
45	Maple Leaf Rag	S. Joplin
46	La Fille aux Cheveux de Lin	C. A. Debussy
47	Arabesque No.1	C. A. Debussy
48	Cakewalk	C. A. Debussy
49	Je te veux	E. Satie
50	Gymnopédies No.1	E. Satie

## 教程乐曲

编号	书名	编号/乐曲标题	作者
1-50	Vorschule im Klavierspiel op.101	1-50	F. Beyer
1-50		51-100	
1-6		101-106	
1-25	25 Etudes faciles et progressives op.100	1 La candeur 2 Arabesque 3 Pastorale 4 Petite réunion 5 Innocence 6 Progrès 7 Courant limpide 8 La gracieuse 9 La chasse 10 Tendre fleur 11 La bergeronnette 12 Adieu 13 Consolation 14 La styrienne 15 Ballade 16 Douce plainte 17 Babilarde 18 Inquiétude 19 Ave Maria 20 Tarentelle 21 Harmonie des anges 22 Barcarolle 23 Retour 24 L'hirondelle 25 La chevaleresque	J. F. Burgmüller
1-50	100 Übungsstücke op.139	1-50	C. Czerny
1-50		51-100	
1-30	30 Etudes de mécanisme op.849	1-30	C. Czerny
1-20 21-42	The Virtuoso Pianist	1-20 1-Variation. 1-22	C.-L. Hanon

### 二重奏乐曲

- “50 Classical Music Masterpieces” 中的乐曲16-20
- “教程乐曲” 中Vorschule im Klavierspiel op.101的乐曲1-11, 以及乐曲32-34、41-44、63-64和86-87

### 上述乐曲为二重奏乐曲。

第一位弹奏者右手负责右手声部([+R]), 左手负责左手声部([-L]), 第二位弹奏者双手负责其余声部。



# Clavinova CLP-825快速操作指南



按住相应按钮的同时，按下突出显示的琴键或按钮之一（如下所示）来选择乐曲或设置参数。

## 1 乐曲播放

要选择乐曲，请按照第1步（乐谱选择）操作，然后按照第2步（乐曲编号选择）操作。



DEMO/  
SONG

快速播放

● 乐谱选择

示例乐曲

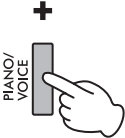

PIANO/  
VOICE

● 乐谱选择		● 乐曲编号选择																																																
A#-1	打开	F#0 G#0 A#0	F#1 G#1 A#1	C#1 D#1	F#2 G#2 A#2	C#3 D#3	F#3 G#3 A#3	C#4 D#4	F#4 G#4 A#4	C#5 D#5	F#5 G#5 A#5	C#6 D#6	F#6 G#6 A#6																																					
50 Classics	Beyer 1-50	Beyer 51-100	Burmüller 1-25	Czerny 100, 1-50	Czerny 30, 1-30	Hanon	CFX Grand	Bosendorfer	Pop Grand (流行三角琴)	Stage E Piano (电钢琴)	Harpischord (大键琴)	Vibraphone (颤音琴)	Pipe Organ (管风琴)	Strings (弦乐)																																				
A-1 B-1 C0 D0 E0 F0 G0 A0 B0 C1 D1 E1 F1 G1 A1 B1 C2 D2 E2 F2 G2 A2 B2 C3 D3 E3 F3 G3 A3 B3 C4 D4 E4 F4 G4 A4 B4 C5 D5 E5 F5 G5 A5 B5 C6 D6 E6 F6 G6 A6 B6 C7	1	2	3	4	5	6	7	8	9	10	11	12	13	14	15	16	17	18	19	20	21	22	23	24	25	26	27	28	29	30	31	32	33	34	35	36	37	38	39	40	41	42	43	44	45	46	47	48	49	50

## 50 Classical Music Masterpieces (编号/乐曲)

● 乐谱	● 乐曲编号	乐曲名称
50 Classical Music Masterpieces (50 Classics)	1-50	1 Canon D dur
Beyer 1-50	1-50	2 Air, On the G String
Beyer 51-100	1-50	3 Jesus, Joy of Man's Desiring
Beyer 101-106	1-6	13 Sicilienne
Burmüller 1-25	1-25	14 Clair de Lune
Czerny 100, 1-50	1-50	15 Jupiter (The Planets)
Czerny 100, 51-100	1-50	25 Piano Sonata op.31-2 "Tempest" 3rd mov.
Czerny 30, 1-30	1-30	16 Menuett (Eine Kleine Nachtmusik K.525)
Hanon 1-20	1-20	26 Für Elise
Hanon 1-Variation, 1-22	21-42	17 Menuett G dur
		18 Marcia alla Turca
		19 Piano Concerto No.1 op.11 2nd mov.
		20 The Nutcracker Medley
		21 Prelude (Wohltemperierte Klavier I No.1)
		22 Menuett G dur, BWV Anh.114
		23 Piano Sonata No.15 K.545 1st mov.
		24 Turkish March
		25 Piano Sonata op.13 "Pathétique" 2nd mov.
		26 Nocturne op.9-2
		27 Piano Sonata op.27-2 "Mondschein" 1st mov.
		28 Improptiu op.90-2
		29 Frühlingstal op.82-6
		30 Fantaisie-Improptiu
		31 Etude op.10-3 "Chanson de l'adieu"
		32 Etude op.10-12 "Revolutionary"
		33 Valse op.64-1 "Petit chien"
		34 Nocturne op.9-2
		35 Nocturne KK14a-16/BI 49 [Posth.]
		36 Träumerei
		37 Barcarolle
		38 La prière d'une Vierge
		39 Liebestraume No.3
		40 Blumenlied
		41 Humoresque
		42 Ariella
		43 Tango (España)
		44 The Entertainer
		45 Maple Leaf Rag
		46 La Fille aux Cheveux de Lin
		47 Arabesque No.1
		48 Cakewalk
		49 Je le veux
		50 Gymnopédies No.1

## 2 音色设置



DEMO/  
SONG

快速播放

● 乐谱选择

示例乐曲

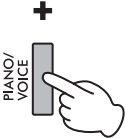

PIANO/  
VOICE

● 乐谱选择		● 乐曲编号选择																																																
A#-1	打开	F#0 G#0 A#0	F#1 G#1 A#1	C#1 D#1	F#2 G#2 A#2	C#3 D#3	F#3 G#3 A#3	C#4 D#4	F#4 G#4 A#4	C#5 D#5	F#5 G#5 A#5	C#6 D#6	F#6 G#6 A#6																																					
50 Classics	Beyer 1-50	Beyer 51-100	Burmüller 1-25	Czerny 100, 1-50	Czerny 30, 1-30	Hanon	CFX Grand	Bosendorfer	Pop Grand (流行三角琴)	Stage E Piano (电钢琴)	Harpischord (大键琴)	Vibraphone (颤音琴)	Pipe Organ (管风琴)	Strings (弦乐)																																				
A-1 B-1 C0 D0 E0 F0 G0 A0 B0 C1 D1 E1 F1 G1 A1 B1 C2 D2 E2 F2 G2 A2 B2 C3 D3 E3 F3 G3 A3 B3 C4 D4 E4 F4 G4 A4 B4 C5 D5 E5 F5 G5 A5 B5 C6 D6 E6 F6 G6 A6 B6 C7	1	2	3	4	5	6	7	8	9	10	11	12	13	14	15	16	17	18	19	20	21	22	23	24	25	26	27	28	29	30	31	32	33	34	35	36	37	38	39	40	41	42	43	44	45	46	47	48	49	50

**音色**

Chamber (室内)

Recital Hall (演奏厅)

Concert Hall (音乐厅)

Club (俱乐部)

关闭

**混响类型**

关闭

数值减小1

默认设置

数值增加1

关闭

**混响深度**

关闭

数值减小1

默认设置

数值增加1

关闭

**VRM**

关闭

打开

关闭

**二倍钢琴表情建模**

关闭

打开

关闭

**双声道/立体声优化器**

关闭

打开

关闭

**双人演奏类型**

Balanced (平衡)

Separated (分离)

**音量平衡 (双声道/双人模式)**

数值减小1

默认设置

数值增加1

**八度音高 (双声道/双人模式)**

-1 (音色2)

0 (音色2)

+1 (音色1)

-1 (音色1)

0 (音色1)

**Touch Sensitivity (力度灵敏度)**

Hard (硬)

Soft (柔和)

Medium (中等)

Fixed (固定)

# Clavinova CLP-825快速操作指南

## 3 节拍器设置

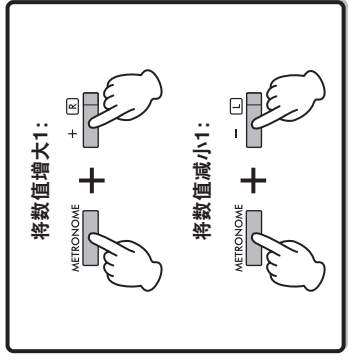
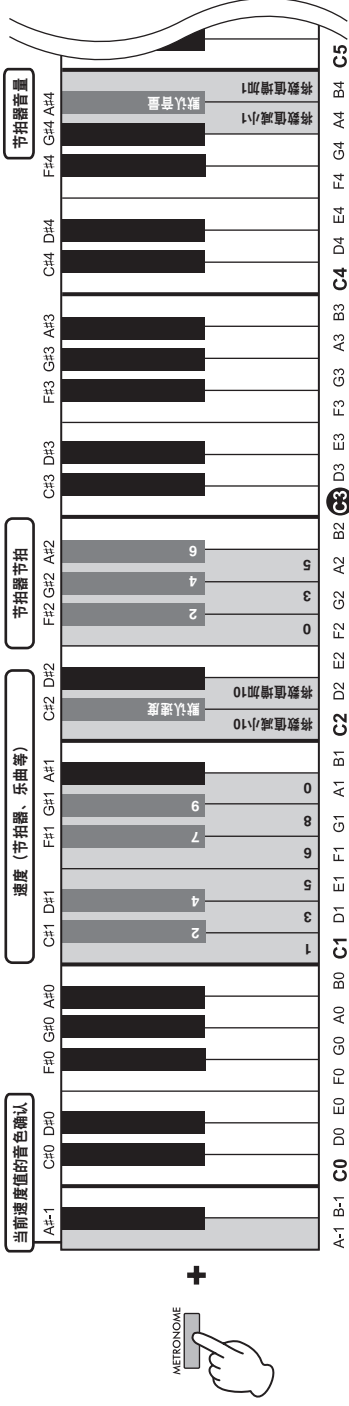

## 4 其他设置

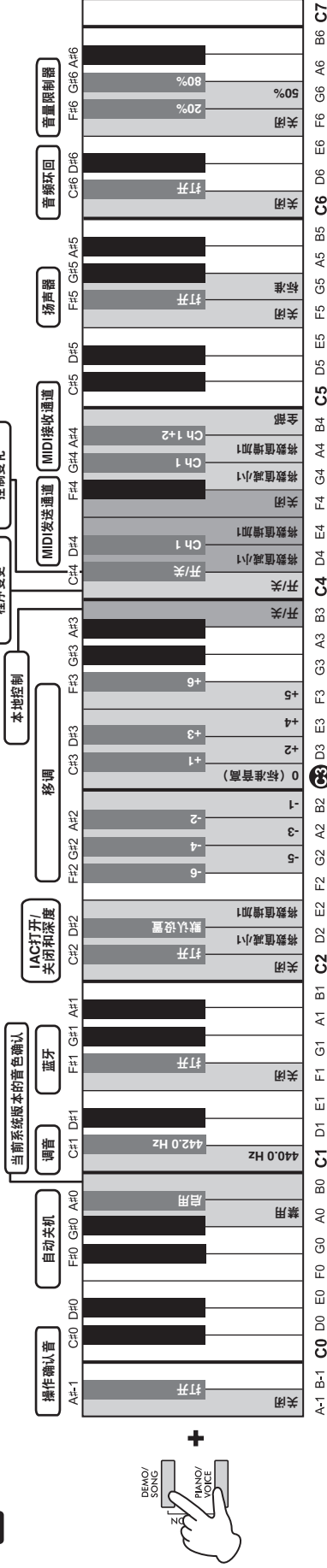

## 5 调音设置

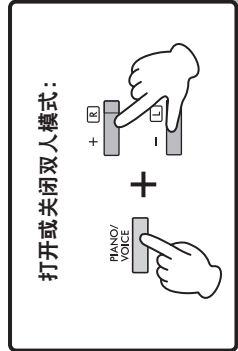
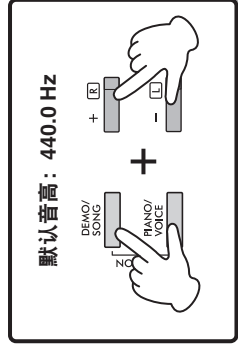
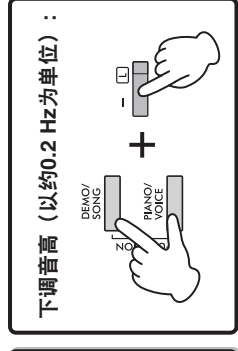
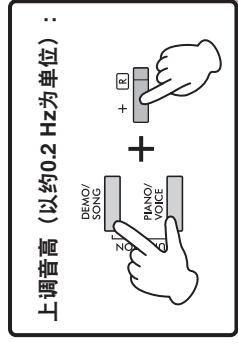

## 6 双人设置

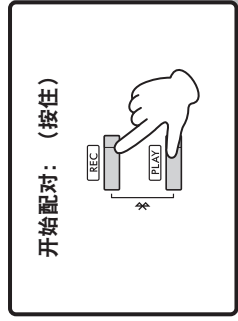

## 7 蓝牙 (音频) 配对

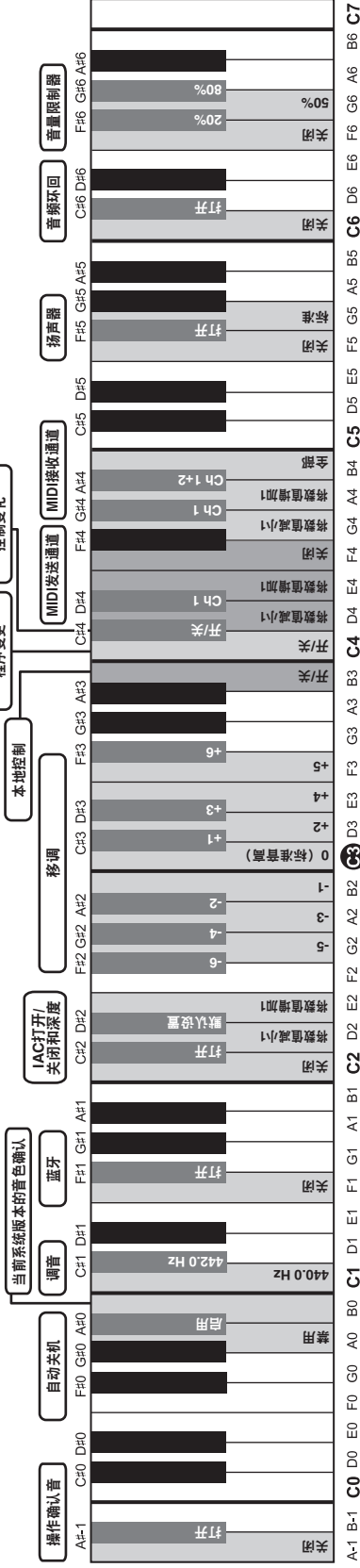

**雅马哈乐器音响（中国）投资有限公司**

上海市静安区新闸路1818号云和大厦2楼

客户服务热线：4000517700

公司网址：<https://www.yamaha.com.cn>

制造商：雅马哈株式会社

制造商地址：日本静冈县滨松市中央区中泽町10-1

进口商：雅马哈乐器音响（中国）投资有限公司

进口商地址：上海市静安区新闸路1818号云和大厦2楼

原产地：印度尼西亚

Yamaha Global Site  
<https://www.yamaha.com/>

Yamaha Downloads  
<https://download.yamaha.com/>

© 2024 Yamaha Corporation

2024年11月 发行

MVMA-B0



VGR3390