



CLVS

Front Surround System  
Système Surround Frontal

# YAS-306



**Quick Start Guide**  
**Guide de démarrage rapide**  
**Guía de inicio rápida**  
**Guia de Iniciação Rápida**

musicCast

For more detailed information, refer to the Owner's Manual on the CD-ROM.

**Caution: Do not attempt to play this CD-ROM in an audio player.**

English

Pour de plus amples informations, reportez-vous au Mode d'emploi qui se trouve sur le CD-ROM.

**Attention : N'essayez pas de lire ce CD-ROM dans un lecteur audio.**

Français

Para obtener más información, consulte el Manual de instrucciones que encontrará en el CD-ROM.

**Precaución: No intente reproducir este CD-ROM en un reproductor de audio.**

Español

Para informações mais detalhadas, consulte o Manual do Proprietário no CD-ROM.

**Cuidado: Não tente reproduzir este CD-ROM em um player de áudio.**

Português

# IMPORTANT SAFETY INSTRUCTIONS

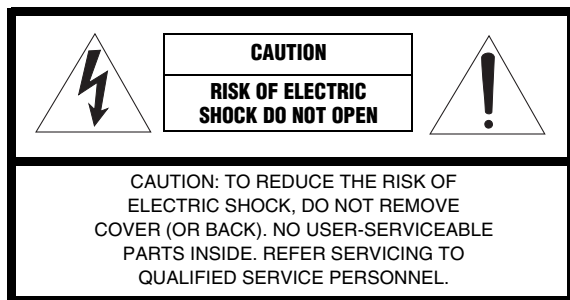

- Explanation of Graphical Symbols



The lightning flash with arrowhead symbol, within an equilateral triangle, is intended to alert you to the presence of uninsulated “dangerous voltage” within the product’s enclosure that may be of sufficient magnitude to constitute a risk of electric shock to persons.



The exclamation point within an equilateral triangle is intended to alert you to the presence of important operating and maintenance (servicing) instructions in the literature accompanying the appliance.

- 1 Read these instructions.
- 2 Keep these instructions.
- 3 Heed all warnings.
- 4 Follow all instructions.
- 5 Do not use this apparatus near water.
- 6 Clean only with dry cloth.
- 7 Do not block any ventilation openings. Install in accordance with the manufacturer’s instructions.
- 8 Do not install near any heat sources such as radiators, heat registers, stoves, or other apparatus (including amplifiers) that produce heat.
- 9 Do not defeat the safety purpose of the polarized or grounding-type plug. A polarized plug has two blades with one wider than the other. A grounding type plug has two blades and a third grounding prong. The wide blade or the third prong are provided for your safety. If the provided plug does not fit into your outlet, consult an electrician for replacement of the obsolete outlet.
- 10 Protect the power cord from being walked on or pinched particularly at plugs, convenience receptacles, and the point where they exit from the apparatus.
- 11 Only use attachments/accessories specified by the manufacturer.
- 12 Use only with the cart, stand, tripod, bracket, or table specified by the manufacturer, or sold with the apparatus. When a cart is used, use caution when moving the cart/apparatus combination to avoid injury from tip-over.
- 13 Unplug this apparatus during lightning storms or when unused for long periods of time.
- 14 Refer all servicing to qualified service personnel. Servicing is required when the apparatus has been damaged in any way, such as power-supply cord or plug is damaged, liquid has been spilled or objects have fallen into the apparatus, the apparatus has been exposed to rain or moisture, does not operate normally, or has been dropped.



## FCC INFORMATION (for US customers)

### 1 **IMPORTANT NOTICE: DO NOT MODIFY THIS UNIT!**

This product, when installed as indicated in the instructions contained in this manual, meets FCC requirements. Modifications not expressly approved by Yamaha may void your authority, granted by the FCC, to use the product.

2 **IMPORTANT:** When connecting this product to accessories and/or another product use only high quality shielded cables. Cable/s supplied with this product **MUST** be used. Follow all installation instructions. Failure to follow instructions could void your FCC authorization to use this product in the USA.

3 **NOTE:** This product has been tested and found to comply with the requirements listed in FCC Regulations, Part 15 for Class "B" digital devices. Compliance with these requirements provides a reasonable level of assurance that your use of this product in a residential environment will not result in harmful interference with other electronic devices.

This equipment generates/uses radio frequencies and, if not installed and used according to the instructions found in the users manual, may cause interference harmful to the operation of other electronic devices.

Compliance with FCC regulations does not guarantee that interference will not occur in all installations. If this product is found to be the source of interference, which can be determined by turning the unit "OFF" and "ON", please try to eliminate the problem by using one of the following measures:

Relocate either this product or the device that is being affected by the interference.

Utilize power outlets that are on different branch (circuit breaker or fuse) circuits or install AC line filter/s.

In the case of radio or TV interference, relocate/reorient the antenna. If the antenna lead-in is 300 ohm ribbon lead, change the lead-in to coaxial type cable.

If these corrective measures do not produce satisfactory results, please contact the local retailer authorized to distribute this type of product. If you can not locate the appropriate retailer, please contact Yamaha Corporation of America A/V Division, 6600 Orangethorpe Avenue, Buena Park, CA 90620, USA.

The above statements apply **ONLY** to those products distributed by Yamaha Corporation of America or its subsidiaries.

## NOTICE

This equipment has been tested and found to comply with the limits for a Class B digital device, pursuant to part 15 of the FCC Rules. These limits are designed to provide reasonable protection against harmful interference in a residential installation. This equipment generates, uses and can radiate radio frequency energy and, if not installed and used in accordance with the instructions, may cause harmful interference to radio communications. However, there is no guarantee that interference will not occur in a particular installation. If this equipment does cause harmful interference to radio or television reception, which can be determined by turning the equipment off and on, the user is encouraged to try to correct the interference by one or more of the following measures:

- Reorient or relocate the receiving antenna.
- Increase the separation between the equipment and receiver.
- Connect the equipment into an outlet on a circuit different from that to which the receiver is connected.
- Consult the dealer or an experienced radio/TV technician for help.

This equipment complies with FCC/IC radiation exposure limits set forth for an uncontrolled environment and meets the FCC radio frequency (RF) Exposure Guidelines and RSS-102 of the IC radio frequency (RF) Exposure rules. This equipment should be installed and operated keeping the radiator at least 20cm or more away from person's body.

This transmitter must not be co-located or operated in conjunction with any other antenna or transmitter.

- This device complies with Part 15 of FCC Rules and Industry Canada licence-exempt RSS standard(s).
- Operation is subject to the following two conditions: 1) this device may not cause harmful interference, and 2) this device must accept any interference received including interference that may cause undesired operation.

### FOR CANADIAN CUSTOMERS

To prevent electric shock, match wide blade of plug to wide slot and fully insert.  
CAN ICES-3 (B)/NMB-3 (B)

## CAUTION: READ THIS BEFORE OPERATING YOUR UNIT.

- 1 To assure the finest performance, please read this manual carefully. Keep it in a safe place for future reference.
- 2 Install this sound system in a well ventilated, cool, dry, clean place - away from direct sunlight, heat sources, vibration, dust, moisture, and/or cold. For proper ventilation, allow the following minimum clearances.  
Top: 5 cm (2 in), Rear: 5 cm (2 in), Sides: 5 cm (2 in)
- 3 Locate this unit away from other electrical appliances, motors, or transformers to avoid humming sounds.
- 4 Do not expose this unit to sudden temperature changes from cold to hot, and do not locate this unit in an environment with high humidity (i.e. a room with a humidifier) to prevent condensation inside this unit, which may cause an electrical shock, fire, damage to this unit, and/or personal injury.
- 5 Avoid installing this unit where foreign object may fall onto this unit and/or this unit may be exposed to liquid dripping or splashing. On the top of this unit, do not place:
  - Other components, as they may cause damage and/or discoloration on the surface of this unit.
  - Burning objects (i.e. candles), as they may cause fire, damage to this unit, and/or personal injury.
  - Containers with liquid in them, as they may fall and liquid may cause electrical shock to the user and/or damage to this unit.
- 6 Do not cover this unit with a newspaper, tablecloth, curtain, etc. in order not to obstruct heat radiation. If the temperature inside this unit rises, it may cause fire, damage to this unit, and/or personal injury.
- 7 Do not plug in this unit to a wall outlet until all connections are complete.
- 8 Do not operate this unit upside-down. It may overheat, possibly causing damage.
- 9 Do not use force on switches, knobs and/or cords.
- 10 When disconnecting the power cable from the wall outlet, grasp the plug; do not pull the cable.
- 11 Do not clean this unit with chemical solvents; this might damage the finish. Use a clean, dry cloth.
- 12 Only voltage specified on this unit must be used. Using this unit with a higher voltage than specified is dangerous and may cause fire, damage to this unit, and/or personal injury. Yamaha will not be held responsible for any damage resulting from use of this unit with a voltage other than specified.
- 13 To prevent damage by lightning, keep the power cable and outdoor antennas disconnected from a wall outlet or this unit during a lightning storm.
- 14 Do not attempt to modify or fix this unit. Contact qualified Yamaha service personnel when any service is needed. The cabinet should never be opened for any reasons.
- 15 When not planning to use this unit for long periods of time (i.e. vacation), disconnect the AC power plug from the wall outlet.
- 16 Be sure to refer to the "Troubleshooting" section of the Owner's Manual on the CD-ROM for common operating errors before concluding that this unit is faulty.
- 17 Before moving this unit, press  $\phi$  to set it to standby mode and disconnect the AC power plug from the wall outlet.
- 18 Condensation will form when the surrounding temperature changes suddenly. Disconnect the power cable from the outlet, then leave this unit alone.
- 19 When using this unit for a long time, this unit may become warm. Turn the power off, then leave this unit alone for cooling.
- 20 Install this unit near the AC outlet and where the AC power plug can be reached easily.
- 21 The batteries shall not be exposed to excessive heat such as sunshine, fire or the like. When you dispose of batteries, follow your regional regulations.
- 22 Excessive sound pressure from earphones and headphones can cause hearing loss.
- 23 Keep the product out of reach of children to avoid them swallowing small parts.

This unit is not disconnected from the AC power source as long as it is connected to the wall outlet, even if this unit itself is turned off by  $\phi$ . This state is called the standby mode. In this state, this unit is designed to consume a very small quantity of power.

### WARNING

TO REDUCE THE RISK OF FIRE OR ELECTRIC SHOCK, DO NOT EXPOSE THIS UNIT TO RAIN OR MOISTURE.

Do not use this unit within 22 cm (9 inches) of persons with a heart pacemaker implant or defibrillator implant.

Radio waves may affect electro-medical devices.

Do not use this unit near medical devices or inside medical facilities.

The name plate for YAS-306 is located on the bottom of the unit.

## ■ Notes on remote controls and batteries

- Do not spill water or other liquids on the remote control.
- Do not drop the remote control.
- Do not leave or store the remote control in the following conditions:
  - places of high humidity, such as near a bath
  - places of high temperatures, such as near a heater or stove
  - places of extremely low temperatures
  - dusty places
- Insert the battery according to the polarity markings (+ and -).
- If the batteries grow old, the effective operation range of the remote control decreases considerably. If this happens, replace the batteries with two new ones as soon as possible.
- If the batteries run out, immediately remove them from the remote control to prevent an explosion or acid leak.
- If you find leaking batteries, discard the batteries immediately, taking care not to touch the leaked material. If the leaked material comes into contact with your skin or gets into your eyes or mouth, rinse it away immediately and consult a doctor. Clean the battery compartment thoroughly before installing new batteries.
- Do not use old batteries together with new ones. This may shorten the life of the new batteries or cause old batteries to leak.
- Do not use different types of batteries (such as alkaline and manganese batteries) together. Danger of explosion may happen if batteries are incorrectly replaced. Specification of batteries may be different even though they look the same.
- Before inserting new batteries, wipe the compartment clean.
- Keep batteries away from children. If a battery is accidentally swallowed, contact your doctor immediately.
- When not planning to use the remote control for long periods of time, remove the batteries from the remote control.
- Do not charge or disassemble the supplied batteries.

For more detailed information, refer to the Owner's Manual on the CD-ROM. To view the Owner's Manual, click on "English" in the screen displayed automatically when you insert the CD-ROM into your PC, or click on the model name if the screen to select models is displayed, and then click on "English" in the next screen. Then, follow the onscreen instructions. If the screen is not displayed automatically, open the "index.html" in the CD-ROM.

**Caution: Do not attempt to play this CD-ROM in an audio player.**

The Owner's Manual contained in the CD-ROM can be downloaded from the following website.

<http://download.yamaha.com/>

# Contents

## PREPARATION

---

<b>Supplied items .....</b>	<b>7</b>
<b>Part names and functions .....</b>	<b>8</b>
<b>Installation .....</b>	<b>10</b>
<b>Connecting the unit .....</b>	<b>11</b>
Connecting the unit to a TV .....	11
Connecting the unit to other devices.....	12

## PLAYBACK

---

<b>Operations.....</b>	<b>13</b>
------------------------	-----------

## NETWORKS

---

<b>Networks .....</b>	<b>17</b>
Network functions and the MusicCast CONTROLLER app .....	17
Connecting to a network .....	17

## SETTINGS

---

<b>Using the TV's remote control to adjust the unit's volume.....</b>	<b>21</b>
Clearing all learned commands .....	23

### **About this Quick Start Guide**

This Quick Start Guide provides basic setup to use the unit and feature of the unit. For more information, refer to Owner's Manual in the supplied CD-ROM.

In this booklet, iOS and Android mobile devices are collectively referred to as "mobile devices". The specific type of mobile device is noted in explanations as needed.

#### **NOTE**

This indicates precautions for use of the product and its feature limitations.

#### **HINT**

This indicates supplementary explanations for better use.

# Supplied items

Make sure you have received all of the following items.

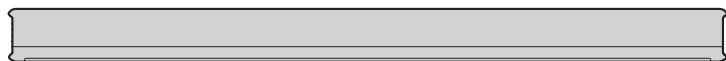

The unit

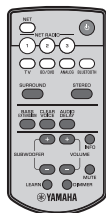

Remote control

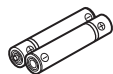

Batteries x 2  
(AAA, R03, UM4)

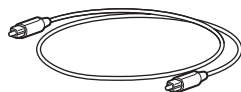

Optical digital audio cable  
(1.5 m)

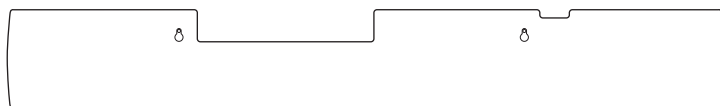

Mounting template

Use when mounting the unit on a wall. See page 9 in the Owner's Manual.



Cover (for the TV remote repeater)

See page 9 in the Owner's Manual.

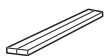

Spacers x 2

Use when mounting the unit on a wall. See page 9 in the Owner's Manual.

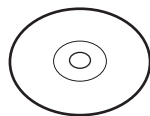

Owner's Manual  
CD-ROM



Quick Start Guide

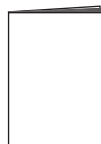

MusicCast  
Setup Guide

## Preparing the remote control

Peel off the protection sheet before use.

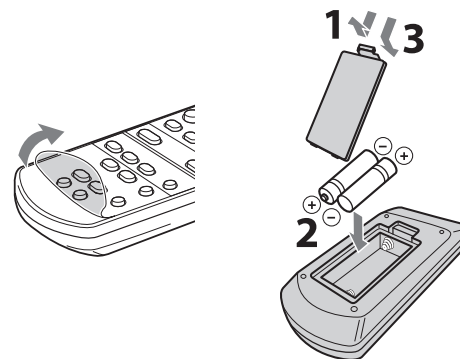

## Operating range of the remote control

Operate the remote control within the range as shown below. When the unit is mounted on a wall, point the remote control at the remote control sensor on the top panel (p. 10).

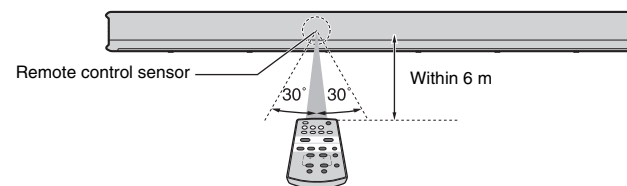

# Part names and functions

## The unit (front panel/top panel)

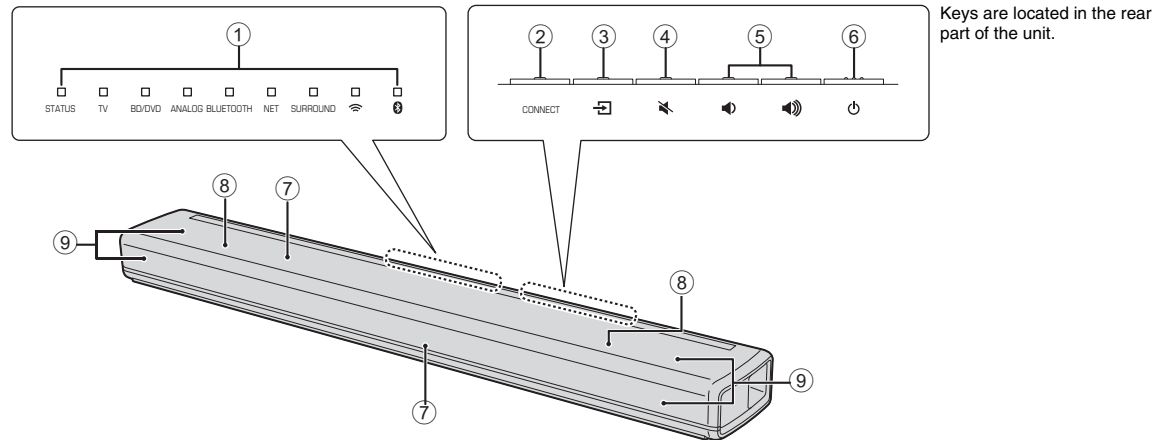

### ① Indicators

The indicators on the top panel flash or glow, to show the operation and setting status. In this manual, illustrations of the nine in-line indicators are used for explanation as necessary.

□ : Off      ■ : Glows      ☀ : Flashes

**Example:** When the STATUS indicator glows, and the Wi-Fi indicator flashes

■ □ □ □ □ □ □ ☀ □

### ② CONNECT key

Use to connect the unit to a network using the MusicCast CONTROLLER app (p. 18).

### ③ (input) key

Select an input source to be played back (p. 13).

### ④ (mute) key

Mute the audio output. Press the key again to unmute (p. 14).

### ⑤ (volume +/-) keys

Adjust the volume (p. 14).

### ⑥ (power) key

Turn on or off the unit (p. 13).

#### **HINT**

- The unit may automatically turn off when the auto power standby function is enabled (p. 29 in the Owner's Manual).

### ⑦ Remote control sensors

Receive infrared signals from the remote control of the unit (p. 7) or TV's remote control (p. 10). The remote control sensors are located on the front panel and on the top panel of the unit (p. 10).

### ⑧ Dual built-in subwoofers

The built-in subwoofers are located in the top part of the unit.

### ⑨ Speakers



## The unit (rear panel)

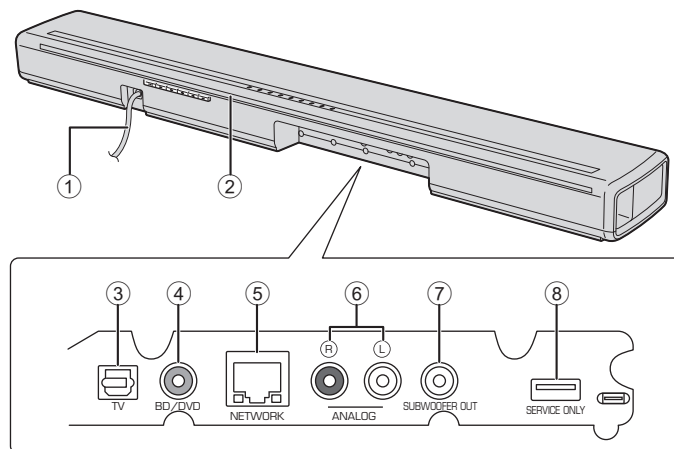

### ① Power cable

For connecting to an AC wall outlet (p. 11).

### ② TV remote repeater

Used to transmit signals from the TV's remote control, received by the unit's remote control sensor, to the TV (p. 10).

### ③ TV input jack

For connecting to a TV with an optical digital audio cable (p. 11).

### ④ BD/DVD input jack

For connecting to a playback device, such as a Blu-ray Disc (BD) player, with a coaxial digital audio cable (p. 12).

### ⑤ NETWORK jack

For connecting to a network with a network cable (p. 17).

### ⑥ ANALOG input jacks

For connecting to an external device with a stereo cable (p. 11, 12).

### ⑦ SUBWOOFER OUT jack

For connecting to an external subwoofer with an RCA mono cable (p. 29 in the Owner's Manual).

### ⑧ SERVICE ONLY jack

Used only for after-sales servicing. This jack is not normally used.

# Installation

The unit can be installed on a TV stand or mounted on a wall.

It is equipped with remote control sensors positioned to support installation on a TV stand or mounting on a wall.

## Installing the unit on a TV stand, etc.

Position the unit so that the keys are on the far side of the unit.

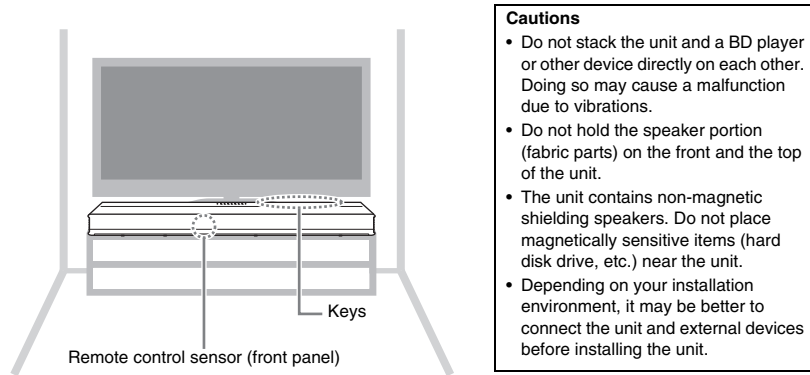

## Mounting the unit on a wall

Mount the unit on the wall so that the keys face upwards. Follow the instructions on page 9 in the Owner's Manual when mounting the unit on a wall.

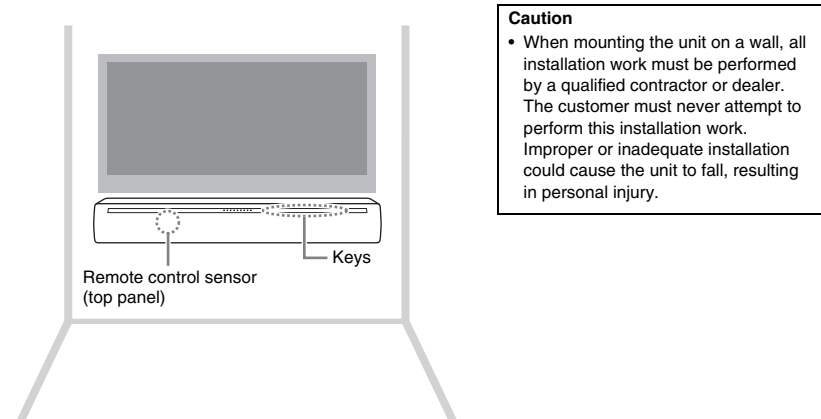

## About the TV remote repeater

The unit receives signals from the TV's remote control via the remote control sensor located on the front panel. It then transmits these signals from the TV remote repeater located on the rear panel. See page 8 in the Owner's Manual for more information.

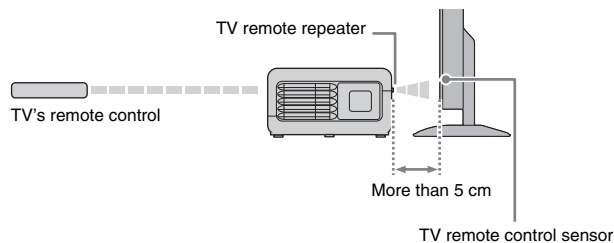

# Connecting the unit

The way in which the unit is connected will vary depending upon the type of jacks with which the TV or playback devices (BD/DVD player, etc.) are equipped, and how the TV and playback devices are connected. Refer to the connection examples on pages 11 and 12 to connect the unit.

- 1 Be sure that the unit's power cable is not plugged into an AC wall outlet.**
- 2 Refer to the connection examples on pages 11 and 12 to connect the unit to a TV and playback devices.**

To connect the unit using the supplied optical digital audio cable, remove the cap, confirm orientation, and then plug it firmly into the TV input jack.



## HINT

- Connect the supplied optical digital audio cable to the TV input jack, a coaxial digital audio cable to the BD/DVD input jack, and a stereo cable to the ANALOG input jacks.

- 3 Plug the unit's power cable into an AC wall outlet.**
- 4 Set TV volume as low as possible, or disable output from the TV's built-in speaker(s).**

## Caution

Do not use excessive force when inserting the cable plug. Doing so may damage the cable plug or terminal.

## HINT

- If a setting to disable the speaker output is not available on your TV in step 4, you may disable it by connecting headphones to the headphones jack on the TV. For details, refer to the manuals of the TV.
- The TV and BD/DVD input jacks support the following audio signals.
  - PCM (2 channel)
  - Dolby Digital (up to 5.1 channel)
  - DTS Digital Surround (up to 5.1 channel)

## Connecting the unit to a TV

### Connection method 1: Connect the unit to a TV

#### A If the TV has an optical audio output jack

Connect one end of the supplied optical digital audio cable to the unit's TV input jack, and the other to the optical digital audio output jack on the TV.

#### B If the TV has no optical audio output jack

Use an optional stereo cable to connect the unit's ANALOG input jacks to the analog audio output jacks on the TV.

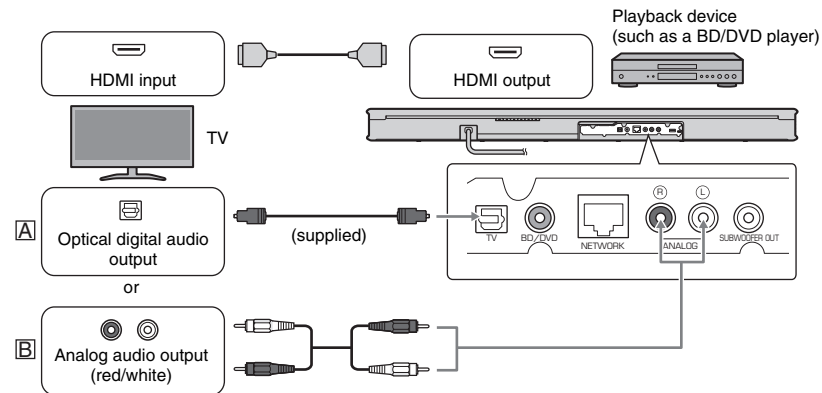

### To watch TV or play content from other devices

Change the TV's input source	When watching TV	Switch to the input source for watching TV (select the same input source used before the unit was connected to the TV).
	When playing content from a device	Switch to the input source for the BD/DVD player or other device.
Select the unit's input source		Press the input keys on the unit's remote control to change the unit's input source. A: TV      B: ANALOG <b>NOTE</b> • When sound from the TV cannot be output in a digital audio format (Dolby Digital or DTS Digital Surround), be sure that the TV's digital audio output is set to PCM (2ch).

## Connection method 2: Connect the unit to a playback device (BD/DVD player, etc.)

Use this method to connect the unit to a playback device when it cannot be connected to the TV as explained with method 1 because the TV has no optical digital audio output jack or analog audio output jacks.

This method can also be used to connect the unit to a playback device, after it has been connected to the TV, when sound from a BD/DVD player or other device connected to the TV is not output as surround sound.

### A If the playback device has an optical digital audio output jack

Connect one end of the supplied optical digital audio cable to the unit's TV input jack, and the other to the optical digital audio output jack on the playback device.

### B If the playback device has no optical digital audio output jack

Connect one end of an optional coaxial digital audio cable to the unit's BD/DVD input jack, and the other to the coaxial digital audio output jack on the playback device.

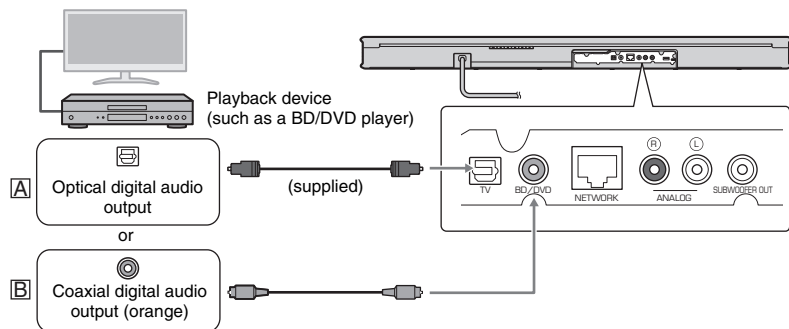

## To watch video from a playback device connected to the TV

<b>Change the TV's input source</b>	Switch to the input source for the BD/DVD player or other playback device connected to the TV.
<b>Select the unit's input source</b>	Press the input keys on the unit's remote control to change the unit's input source. 

## Connecting the unit to other devices

Connect devices such as CD/DVD players or game consoles to the unit for dynamic sound playback. Use an optical digital audio cable, coaxial digital audio cable, or stereo cable to connect audio output jack(s) on each playback device to input jack(s) on the unit.

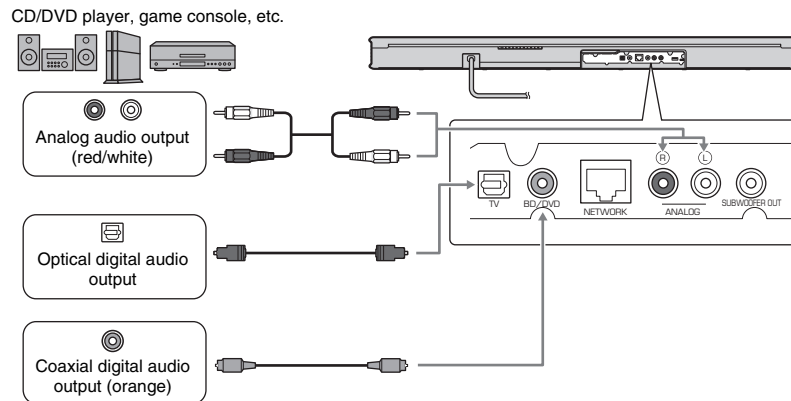

## To watch video from an external device

<b>Change the TV's input source</b>	Switch to the input source for the external device.
<b>Select the unit's input source</b>	To play sound from an external device, press the input key (ANALOG, TV, or BD/DVD) that corresponds to the jack(s) on the unit to which the external device is connected.  <b>NOTE</b> <ul style="list-style-type: none"> <li>When sound from the external device cannot be output in a digital audio format (Dolby Digital or DTS Digital Surround), be sure that the device's digital audio output is not set to PCM (2ch).</li> <li>If volume can be adjusted using the device connected to the unit's ANALOG input jacks, set that device's volume to the same level as that of other devices connected to the unit's TV and BD/DVD input jacks to prevent volume from being louder than expected.</li> </ul>

# Operations

## Remote control signal transmitter

Transmits infrared signals.

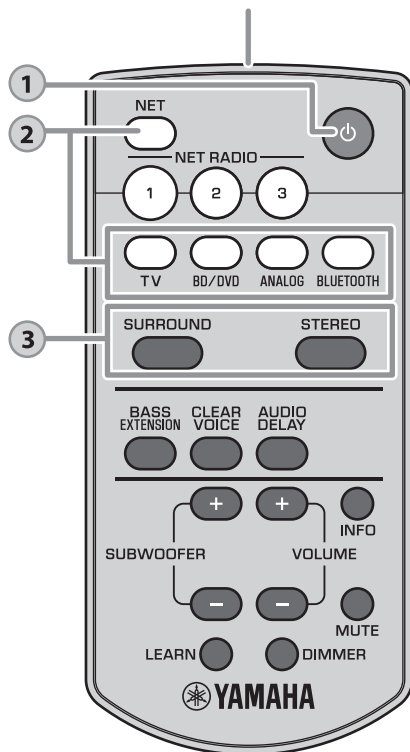

1

### ⏻ (power) key

Turns on or off the unit.

#### Turned on

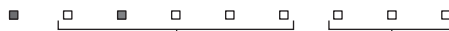

The indicator for the last input source selected glows green.

Indicates the surround setting, and network (p.17) or *Bluetooth* (p.16 in the Owner's Manual) connection status.

#### Turned off (network standby function enabled, p.30 in the Owner's Manual)



Glow (red)

#### Turned off



#### HINT

- When the unit is turned on for the first time after purchase, the indicator flashes slowly.



While the indicator is flashing, network settings from your iOS device (an iPhone, etc.) can be applied to the unit to connect the unit to a wireless network. For details on settings, see "Playing back music with AirPlay" (p.24 in the Owner's Manual). Press any key on the remote control to cancel this function if it will not be used.

The indicator does not flash if the unit's NETWORK jack is connected to a router using a cable (wired connection).

2

### Input keys

Select an input source to be played back.

- TV** ..... TV audio or sound from a device connected to the unit's TV input jack
- BD/DVD** ..... Sound from a device connected to the BD/DVD input jack
- ANALOG** ..... Sound from a device connected to the ANALOG input jacks
- BLUETOOTH** ..... Sound from a *Bluetooth* connected device
- NET** ..... Audio acquired via a network  
The last audio source listened to is selected when the NET key is pressed.

The indicator for the selected input source glows.  
(Example: when TV is selected)



#### HINT

- To play sound from the device connected to the TV or to watch video from the device, set the TV's input source to the playback device.
- For playback from a *Bluetooth* device, refer to page 16 in the Owner's Manual. For audio playback via a network, refer to pages 22 to 25 in the Owner's Manual.

3

### SURROUND and STEREO keys

Switch between surround and stereo (2 channels) playback. When surround playback is selected, you can enjoy a realistic sound effect using Yamaha's exclusive AIR SURROUND XTREME.

**SURROUND** ..... Glows (surround playback)

**STEREO** ..... Off (stereo playback)

#### HINT

- Dolby Pro Logic II is used when 2-channel stereo signal is played in surround.
- The TV PROGRAM, MOVIE, MUSIC, SPORTS, or GAME surround mode can be selected using the MusicCast CONTROLLER app (p.18) installed on a mobile device.

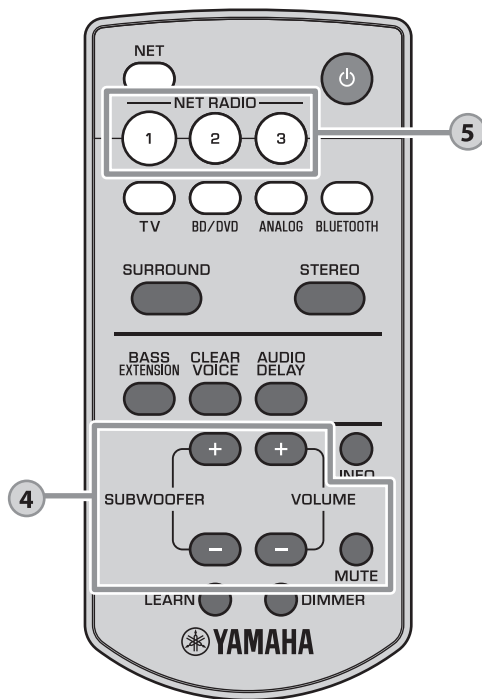

**4**

### SUBWOOFER (+/-) keys

Adjust the volume of the subwoofer.



### VOLUME (+/-) keys

Adjust the volume of the unit.

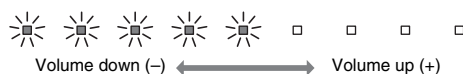

### MUTE key

Mute the audio output. Press the key again to unmute.

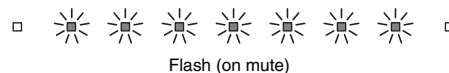

**5**

### NET RADIO (1-3) keys

Assign audio input via a network (Internet radio stations, music files stored on media servers, etc.) to the NET RADIO key.

#### Assign a station

- 1 Play the desired Internet radio station (p.22 to 25 in the Owner's Manual).
- 2 Hold down the NET RADIO 1, 2, or 3 key for more than 3 seconds.



#### Tune-in to an assigned Internet radio station

- 1 Press the NET RADIO 1, 2, or 3 key to which the desired Internet radio station has been assigned.

#### HINT

- When an Internet radio station is assigned to the NET RADIO 1, 2, or 3 key on the remote control, the same station is also registered with No. 1, 2, or 3 in the MusicCast CONTROLLER app's "Favorites". When an Internet radio station is registered with No. 1, 2, or 3 in "Favorites" with the MusicCast CONTROLLER app, the same station is also assigned to the NET RADIO 1, 2, or 3 key on the remote control.

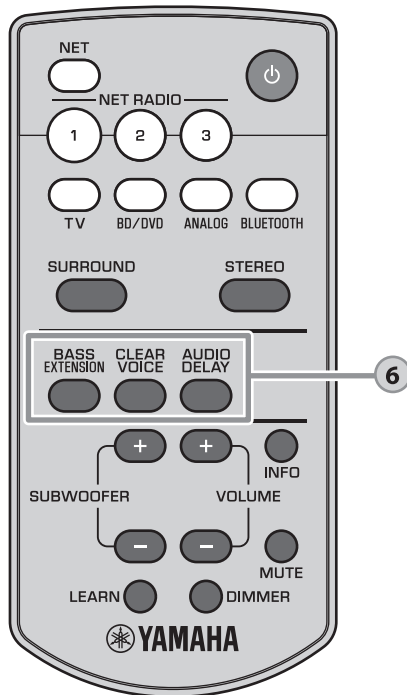

6

### BASS EXTENSION key

Enable/disable the bass extension function. When this function is enabled, you can enjoy a powerful bass sound with the Yamaha original bass boost technology “Advanced Bass Extension Processing.”



Enabled: Flashes three times and goes out  
 Disabled: Flashes once and goes out

### CLEAR VOICE key

Enable/disable the clear voice function. When this function is enabled, human voices such as lines in movies and TV shows, or news and sport commentary, are played clearly.



Enabled: Flashes three times and goes out  
 Disabled: Flashes once and goes out

### AUDIO DELAY key

Adjust the audio delay to synchronize the sound with the video when the video image on the TV may seem delayed with respect to the sound. Follow the procedure below to adjust the audio delay.

#### NOTE

- The audio delay cannot be adjusted in the following situations.
  - When *Bluetooth* or *NET* is selected as the input source.
  - When sound is distributed from the unit to one or more other MusicCast-enabled devices.

**1 Hold down the AUDIO DELAY key for more than 3 seconds.**

The indicator at far left flashes.



**2 Press the SUBWOOFER (+/-) key to adjust the audio delay.**

Pressing the SUBWOOFER (+) key delays the audio output timing.

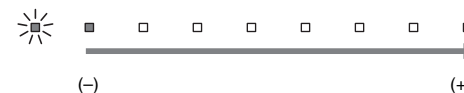

**3 To finish the adjustment, press the AUDIO DELAY key.**

#### HINT

- The adjustment will be finished automatically if no operations are performed for 20 seconds.

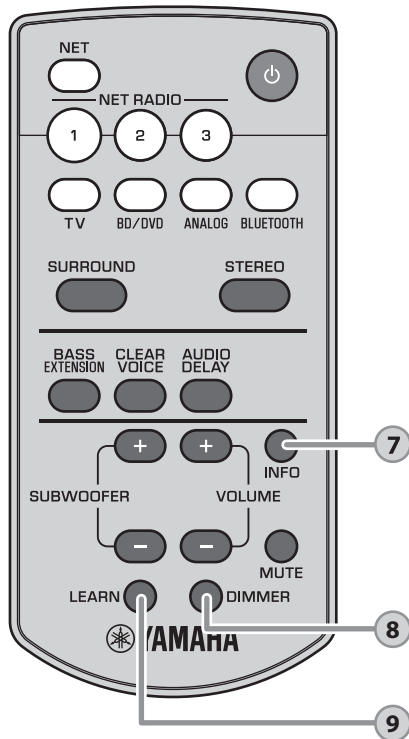

# 7

## INFO key

While the INFO key is held down, status, including the type of audio signal being input and whether the clear voice function is enabled or disabled, can be confirmed by the glowing of indicators.

### Type of audio signal being input

DTS Digital Surround



Dolby Digital



Dolby Pro Logic II is used (when 2-channel stereo signal is played in surround)



### Unit functions and positioning

The bass extension function is enabled



The clear voice function is enabled



When positioned on top of something, such as a TV stand



When mounted on a wall



## HINT

- The unit is able to play the following types of audio signal. The indicators do not glow when analog or PCM audio signal is input.
  - Analog signal
  - PCM (2 channels)
  - Dolby Digital
  - DTS Digital Surround

# 8

## DIMMER key

Change the brightness of the indicators. Each time the key is pressed, the brightness of the indicators changes as follows.

Dim (default setting) → Off → Bright



Indicators glow brightly just after operation and change to the specified brightness after a few seconds.

# 9

## LEARN key

The unit enters learning mode, in which it can learn TV remote control commands (p.21).



# Networks

## Network functions and the MusicCast CONTROLLER app

A network connection allows you to listen to Internet radio stations or music streaming services, and to use AirPlay to play music files, or to play music files stored on your computer (media server) via this unit.

Most playback requires the “MusicCast CONTROLLER” app for mobile devices. Install and use the MusicCast CONTROLLER app on your mobile device to play music files.

Proceed from network connection to playback in the following sequence.

1 Choose a wired network connection (p. 17) or a wireless network connection (p. 18).



2 Use the MusicCast CONTROLLER app to connect the unit to a network, and register the unit as a MusicCast-enabled device (p. 18).



3 Use the MusicCast CONTROLLER app to play music over a network\* (p. 22 to 25 in the Owner’s Manual).

\* AirPlay can be used to play music files without using the MusicCast CONTROLLER app.

### NOTE

- To use network function, the unit, your PC and mobile device must be connected to the same router.
- When using a multiple SSID router, access to the unit might be restricted depending on the SSID to connect. Connect the unit and mobile device to the same SSID.
- Some security software installed on your computer, or network device settings (such as a firewall), may block the unit’s access to your computer or Internet radio stations. Should this occur, change security software and/or network device settings.
- A network connection cannot be established if the MAC address filter on your router is enabled. Check your router’s settings.
- To configure your router’s subnet mask manually, apply the same subnet used by this unit to all devices.
- Use of a broadband connection is recommended when using Internet services.
- The unit cannot be connected to a network that requires manual setup. Connect the unit to a DHCP-enabled router.

## Connecting to a network

Choose a wired or wireless network connection based on your network environment.

### Wired network connections

To use a wired network connection, connect the unit to a router via an STP network cable (category 5 or higher straight cable; not supplied).

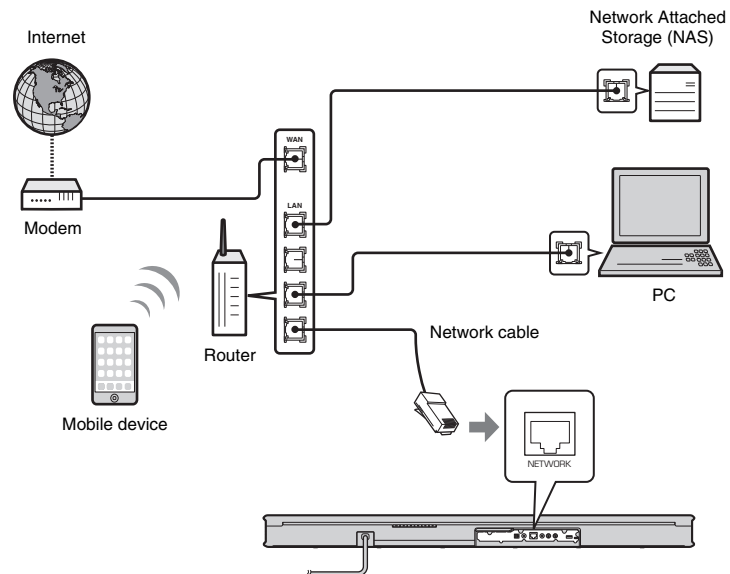

### HINT

- If network connections or settings are changed, use the MusicCast CONTROLLER app to connect the unit to a network and register the unit as a MusicCast-enabled device again (p. 18).

## Wireless network connections

Connect the unit to a wireless router (access point) to use a network.  
Refer to the following for instructions on connecting to a wireless router (access point).

- Using the MusicCast CONTROLLER app (p. 18)
- Applying iOS device (iPhone, etc.) settings to the unit (p.24 in the Owner's Manual)

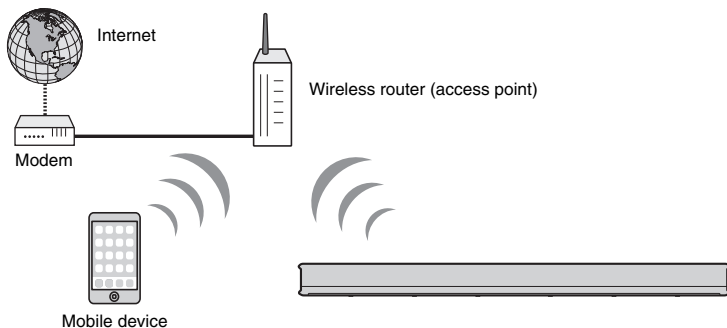

The  indicator on the unit glows when the unit is connected to a wireless network.



### NOTE

- If the unit and the wireless router (access point) are too far apart, the unit may not connect to a wireless router (access point). In such case, place them close to each other.

## Connecting with the MusicCast CONTROLLER app (registering the unit as a MusicCast-enabled device)

Install the MusicCast CONTROLLER app on your mobile device to connect the unit to a network and register it as a MusicCast-enabled device.

### HINT

- Confirm that your mobile device is connected to your home router before beginning.
- This section uses MusicCast CONTROLLER app screens displayed in English on an iPhone as examples.
- MusicCast CONTROLLER app screens and menu labels are subject to change without prior notice.

### 1 Install the MusicCast CONTROLLER app on your mobile device, and open the app.

Search for “MusicCast CONTROLLER” on the App Store or Google Play.

### 2 Tap “Setup”.



### 3 Turn on the unit, and then tap “Next”.

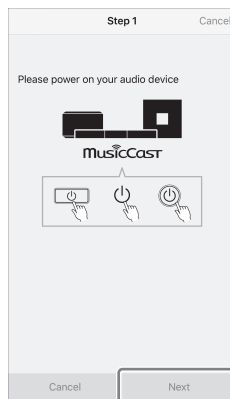

### 4 Hold down the CONNECT key until the indicator on the unit starts flashing.

### 5 Follow the on-screen instructions to configure network settings.

#### HINT

- When a screen like that below is displayed, follow the on-screen instructions to configure network settings.

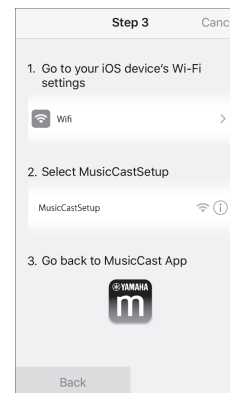

1. Use the Home button on your mobile device to return to the Home screen.
2. Select “Wi-Fi” from “Settings”.
3. Select “MusicCastSetup” from “CHOOSE A NETWORK...”.
4. Use the Home button to return to the MusicCast CONTROLLER app.

- When a screen like that at left below is displayed, select the network to which the unit will be connected and enter the router’s password (encryption key). The router’s password (encryption key) is often noted on the router itself. Refer to documentation supplied with the router for details.

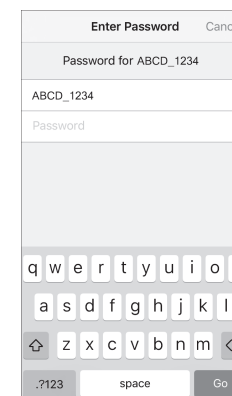
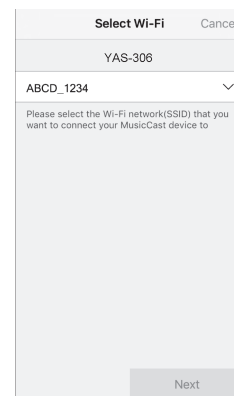

## 6 To register the unit as a MusicCast-enabled device, configure the following items.

- Location name (“home”, “John’s house”, etc.)
- Name and photo of the room where the unit is installed

The location name, and the name and photo of the room where the unit is installed can be changed later.

Location Name Cancel

Enter Location Name

Home1

Location name is used to recognize a MusicCast location which contains one or several rooms (Ex. My place, workplace, etc.)  
This can be changed later

Next

Network connection with the MusicCast CONTROLLER app is now complete, and the unit has been registered as a MusicCast-enabled device.

### HINT

- If a different MusicCast-enabled device is already registered with the MusicCast CONTROLLER app, tap  (Setup) in the room selection screen, and then select “Add New Device” to add the unit to the app.

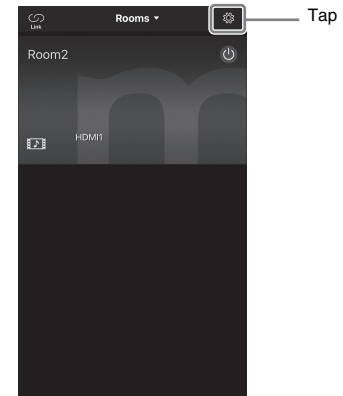

# Using the TV's remote control to adjust the unit's volume

The unit can be “taught” to read signals from a TV's remote control. This allows the TV and unit to be turned on or off simultaneously, or the volume to be adjusted, using the TV's remote control.

## NOTE

- This function is available only if the TV's remote control uses infrared (IR) signal. A remote control that uses radio signals cannot be used.

### For cable or satellite set-top box users

Use the TV's remote control (not the remote control for the cable or satellite set-top box) to teach the unit TV remote control commands. Once the unit is taught TV remote control commands, the remote control for the cable or satellite set-top box can be used to operate the unit.

## 1 Turn off the unit and the TV.

If the TV is on while the unit is learning TV remote control commands, light emitted by the TV may interfere with the learning process.

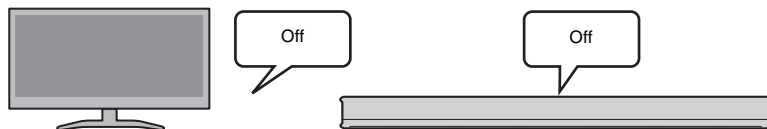

## 2 Point the unit's remote control at the appropriate remote control sensor on the unit, and hold down the LEARN key for at least 3 seconds.

The unit will enter learning mode. The unit's indicators will flash as shown below.



Green (when the unit is installed on a TV stand)  
Blue (when the unit is mounted on a wall)

## NOTE

- Only the TV's remote control and the keys on the unit are used for steps 3 through 6. The unit's remote control is not used.
- If the unit has already learned functions, indicators will glow as follows.  
Mute: BD/DVD  
Volume (-): ANALOG  
Volume (+): BLUETOOTH  
Power: NET  
If the unit is taught TV remote control commands by following steps 3 through 7, all previous learning will be cleared. To prevent this, press the LEARN or  (power) key on the unit's remote control to cancel learning mode.
- Learning takes place all at once. Be sure to teach the unit all necessary TV remote control commands at once, as attempting to teach the unit additional commands later will clear all previous learning.

### 3 Teach the unit the TV remote control's "Mute" command.

3-1 Press the  key on the unit.

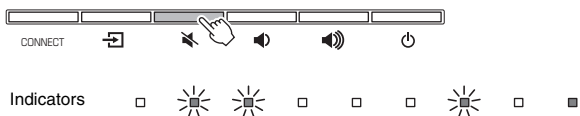

3-2 Point the TV's remote control at the remote control sensor on the unit, hold down the mute key for at least 1 second, and then release it for at least 1 second. Perform this operation twice.

The position of the remote control sensor varies depending upon the installation of the unit (p. 10).

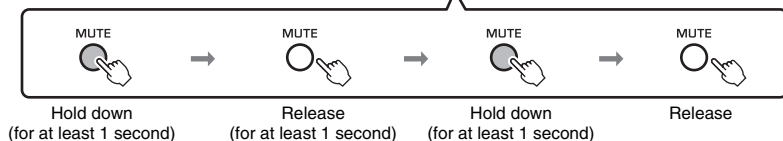
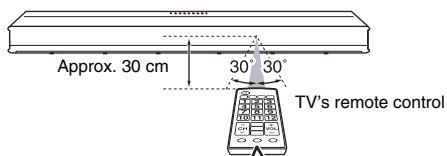

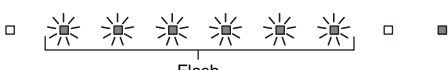
Result	Bleep/buzzer	Indicators
Successfully learned	Once	 Glow
Failed to learn Repeat from Step 3-1.	Twice	 Flash

#### Troubleshooting the unit's failure to learn commands

- ✓ Is the TV turned off?
- ✓ Is direct sunlight or fluorescent light striking the unit and interfering with operation?
- ✓ Are you using the TV's remote control for Steps 3 through 6? (The unit's remote control is not used.)
- ✓ Are you using the remote control within the range indicated above?
- ✓ Are you holding down keys on the TV's remote control for at least 1 second, and then releasing them for at least 1 second?

If the unit fails to learn commands even after checking all of the above, hold down and release the key on the TV's remote control three times.

### 4 Teach the unit the TV remote control's "Volume (-)" command.

4-1 Press the  key on the unit.

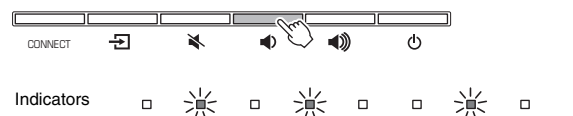

4-2 Point the TV's remote control at the remote control sensor on the unit, hold down the volume (-) key for at least 1 second, and then release it for at least 1 second. Perform this operation twice.

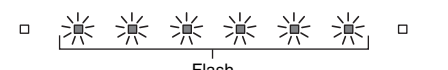
Result	Bleep/buzzer	Indicators
Successfully learned	Once	 Glow
Failed to learn Repeat from Step 4-1.	Twice	 Flash

### 5 Teach the unit the TV remote control's "Volume (+)" command.

5-1 Press the  key on the unit.

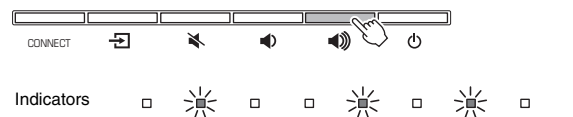

5-2 Point the TV's remote control at the remote control sensor on the unit, hold down the volume (+) key for at least 1 second, and then release it for at least 1 second. Perform this operation twice.

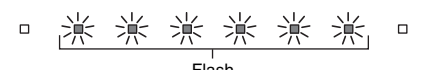
Result	Bleep/buzzer	Indicators
Successfully learned	Once	 Glow
Failed to learn Repeat from Step 5-1.	Twice	 Flash

## 6 Teach the unit the TV remote control's "Power" command.

6-1 Press the  key on the unit.



6-2 Point the TV's remote control at the remote control sensor on the unit, hold down the power key for at least 1 second, and then release it for at least 1 second. Perform this operation twice.

Result	Bleep/ buzzer	Indicators
Successfully learned	Once	Glows
Failed to learn Repeat from Step 6-1.	Twice	Flash

## 7 To finish the learning mode, press the LEARN key on the unit's remote control.

This completes the necessary settings. Now you can operate the unit with the TV remote control's mute key, volume keys, or power key.



### HINT

- The unit exits learning mode automatically if no operations are performed for 5 minutes.
- You can press the  key on the unit's remote control to finish learning mode.

### About TV volume

If the learning function is used to teach the unit the TV remote control's "Volume (+)" command, TV volume may increase along with the unit's volume when the TV's remote control is used to increase volume. Should this occur, set TV volume as low as possible using the button on the TV itself, or disable output from the TV's internal speaker(s).

### HINT

- If the volume of the speaker(s) built into the TV cannot be adjusted, speaker output can be disabled by connecting a device such as headphones to the headphones (earphones) jack on the TV. Refer to documentation supplied with the TV for details.

## Clearing all learned commands

### 1 Turn off the unit, and then hold down the LEARN key on the unit's remote control for more than 3 seconds.

The unit enters learning mode. When the unit is in learning mode, the indicators flash as shown below.



### 2 Hold down the key on the unit for more than 3 seconds.





Indicators corresponding to learned commands turn off, and the indicators flash as shown below.



If the clearing is completed, you will hear the bleep sound three times.

### 3 Press the LEARN key on the unit's remote control.

# PRÉCAUTIONS CONCERNANT LA SÉCURITÉ

	<b>ATTENTION</b> <b>RISQUE DE CHOC ÉLECTRIQUE:</b> <b>NE PAS OUVRIR</b>	
<b>ATTENTION: POUR RÉDUIRE LES RISQUES D'INCENDIE ET DE DÉCHARGE ÉLECTRIQUE, NE PAS RETIRER LE COUVERCLE (OU LE PANNEAU ARRIÈRE). NE CONTIENT AUCUNE PIÈCE INTERNE RÉPARABLE PAR L'UTILISATEUR. POUR L'ENTRETIEN, S'ADRESSER À UN PERSONNEL QUALIFIÉ.</b>		

## • Explication des symboles

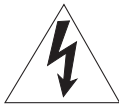

L'éclair avec une flèche à l'intérieur d'un triangle équilatéral est destiné à attirer l'attention de l'utilisateur sur la présence d'une « tension dangereuse » non isolée à l'intérieur de l'appareil, pouvant être suffisamment élevée pour constituer un risque d'électrocution.



Le point d'exclamation à l'intérieur d'un triangle équilatéral est destiné à attirer l'attention de l'utilisateur sur la présence d'instructions importantes sur l'emploi ou la maintenance (réparation) de l'appareil dans la documentation fournie.

- 1 Lire ces instructions.
- 2 Conserver ces instructions.
- 3 Tenir compte de tous les avertissements.
- 4 Suivre toutes les instructions.
- 5 Ne pas utiliser ce produit à proximité d'eau.
- 6 Nettoyer uniquement avec un chiffon propre et sec.
- 7 Ne pas bloquer les orifices de ventilation. Installer l'appareil conformément aux instructions du fabricant.
- 8 Ne pas installer l'appareil à proximité d'une source de chaleur comme un radiateur, une bouche de chaleur, un poêle ou tout autre appareil (y compris un amplificateur) produisant de la chaleur.
- 9 Ne pas modifier le système de sécurité de la fiche polarisée ou de la fiche de terre. Une fiche polarisée dispose de deux broches dont une est plus large que l'autre. Une fiche de terre dispose de deux broches et d'une troisième pour le raccordement à la terre. Cette broche plus large ou cette troisième broche est destinée à assurer la sécurité de l'utilisateur. Si la fiche équipant l'appareil n'est pas compatible avec les prises de courant disponibles, faire remplacer les prises par un électricien.
- 10 Acheminer les cordons d'alimentation de sorte qu'ils ne soient pas piétinés ni coincés, en faisant tout spécialement attention aux fiches, prises de courant et au point de sortie de l'appareil.
- 11 Utiliser exclusivement les fixations et accessoires spécifiés par le fabricant.
- 12 Utiliser exclusivement le chariot, le stand, le trépied, le support ou la table recommandés par le fabricant ou vendus avec cet appareil. Si l'appareil est posé sur un chariot, déplacer le chariot avec précaution pour éviter tout risque de chute et de blessure.
- 13 Débrancher l'appareil en cas d'orage ou lorsqu'il doit rester hors service pendant une période prolongée.
- 14 Confier toute réparation à un personnel qualifié. Faire réparer l'appareil s'il a subi tout dommage, par exemple si la fiche ou le cordon d'alimentation est endommagé, si du liquide a coulé ou des objets sont tombés à l'intérieur de l'appareil, si l'appareil a été exposé à la pluie ou à de l'humidité, si l'appareil ne fonctionne pas normalement ou est tombé.



## IMPORTANT

Veuillez enregistrer le numéro de série de cet appareil dans l'espace réservé à cet effet, ci-dessous.

MODÈLE :

No. de série :

Le numéro de série se trouve à l'arrière de l'appareil. Prière de conserver le mode d'emploi en lieu sûr pour toute référence future.

## Nous vous souhaitons un plaisir musical pour la vie



Yamaha et le Groupe des Entreprises Électroniques Grand Public de l'Association des Industries Électroniques vous demandent de tirer le meilleur parti de votre équipement tout en tenant compte de votre sécurité. Écoutez à un niveau inoffensif à l'ouïe et garantissant un son fort et clair sans distorsion – mais surtout évitez d'écouter à plein volume. Comme les sons trop forts causent des lésions auditives qui ne peuvent être détectées qu'à long terme, lorsqu'il est trop tard, Yamaha et le Groupe des Entreprises Électroniques Grand Public de l'Association des Industries Électroniques vous déconseillent l'écoute prolongée à des volumes excessifs.



## Informations de la FCC (Pour les clients résidents aux États-Unis)

### 1 AVIS IMPORTANT: NE PAS APPORTER DE MODIFICATIONS À CET APPAREIL!

Ce produit est conforme aux exigences de la FCC s'il est installé selon les instructions du mode d'emploi. Toute modification non approuvée expressément par Yamaha peut invalider l'autorisation, accordée par la FCC, d'utiliser ce produit.

### 2 IMPORTANT: N'utiliser que des câbles blindés de haute qualité pour le raccordement de ce produit à des accessoires et/ou à un autre produit. Seuls le ou les câbles fournis avec le produit DOIVENT être utilisés. Suivre les instructions concernant l'installation. Le non respect des instructions peut invalider l'autorisation, accordée par la FCC, d'utiliser ce produit aux États-Unis.

### 3 REMARQUE: Ce produit a été testé et déclaré conforme aux normes relatives aux appareils numériques de Classe « B », telles que fixées dans l'Article 15 de la Réglementation FCC. Ces normes sont destinées à assurer une protection suffisante contre les interférences nuisibles avec d'autres appareils électroniques dans une installation résidentielle. Cet équipement génère et utilise des fréquences radio qui, en cas d'installation et d'utilisation non conformes aux instructions du mode d'emploi, peuvent être à l'origine d'interférences empêchant d'autres appareils de fonctionner.

Cependant, la conformité à la Réglementation FCC ne garantit pas l'absence d'interférences dans une installation particulière. Si ce produit devait produire des interférences, ce qui peut être déterminé en « ÉTEIGNANT » et en « RALLUMANT » le produit, l'utilisateur est invité à essayer de corriger le problème d'une des manières suivantes:

Réorienter ce produit ou le dispositif affecté par les interférences.

Utiliser des prises d'alimentation branchées sur différents circuits (avec interrupteur de circuit ou fusible) ou installer un ou des filtres pour ligne secteur.

Dans le cas d'interférences radio ou TV, changer de place l'antenne et la réorienter. Si l'antenne est un conducteur plat de 300 ohms, remplacer ce câble par un câble de type coaxial.

Si ces mesures ne donnent pas les résultats escomptés, prière de contacter le détaillant local autorisé à commercialiser ce type de produit. Si ce n'est pas possible, prière de contacter Yamaha Corporation of America A/V Division, États-Unis, 6600 Orangethorpe Ave., Buena Park, CA 90620. Les déclarations précédentes NE concernent QUE les produits commercialisés par Yamaha Corporation of America ou ses filiales.

## REMARQUE

Cet appareil a été testé et il s'est avéré être conforme aux limites déterminées pour un appareil numérique de Classe B, conformément à la partie 15 du Règlement FCC. Ces limites sont destinées à offrir une protection raisonnable contre les interférences nuisibles pouvant survenir en cas d'utilisation de ce produit dans un environnement domestique.

Cet appareil produit, utilise et peut émettre de l'énergie radioélectrique et, s'il n'est pas installé conformément aux instructions, peut provoquer des interférences radio. Il n'est toutefois pas garanti qu'aucune interférence ne se produira dans le cas d'une installation donnée. Si l'appareil provoque des interférences nuisibles à la réception de programmes radio ou de télévision, ce qui peut être déterminé en éteignant, puis en allumant l'appareil, l'utilisateur est prié de tenter de corriger le problème en prenant l'une ou plusieurs des mesures suivantes:

- Réorienter ou déplacer l'antenne réceptrice.
- Éloigner davantage l'appareil du récepteur.
- Raccorder l'appareil à une prise d'un circuit différent de celui du récepteur.
- Consulter le revendeur ou un technicien radio/télé expérimenté.

Cet appareil est conforme aux limites FCC/IC d'exposition aux rayonnements définies pour les appareils non commandés et satisfait aux directives d'exposition aux fréquences radio (RF) FCC et au règlement RSS-102 d'exposition aux fréquences radio (RF) IC. Cet appareil possède des niveaux d'énergie RF très bas, considérés conformes aux taux d'exposition maximum autorisés (MPE) non contrôlés. Mais il est toutefois préférable d'installer et d'utiliser l'appareil en conservant une distance minimum de 20 cm entre l'émetteur et toute personne.

Ce émetteur ne peut pas être placé à proximité de ou utilisé conjointement avec tout autre émetteur ou antenne.

## DÉCLARATION SUR LES INFORMATIONS DE CONFORMITÉ (PROCÉDURE DE DÉCLARATION DE CONFORMITÉ)

- Le présent appareil est conforme aux la partie 15 des règles de la FCC et CNR d'Industrie Canada applicables aux appareils radio exempts de licence.
  - Le fonctionnement est soumis aux deux conditions suivantes: 1) Cet appareil ne peut pas causer d'interférences nuisibles et 2) Cet appareil doit recevoir toutes les interférences, y compris celles pouvant entraîner des problèmes de fonctionnement.
- Consultez le mode d'emploi si vous soupçonnez que la réception radio subit des interférences.

## POUR LES CONSOMMATEURS CANADIENS

Pour éviter les chocs électriques, introduire la lame la plus large de la fiche dans la borne correspondante de la prise et pousser jusqu'au fond.

CAN ICES-3 (B)/NMB-3 (B)

## ATTENTION : VEUILLEZ LIRE CE QUI SUIT AVANT D'UTILISER L'APPAREIL.

- 1 Pour utiliser l'appareil au mieux de ses possibilités, lisez attentivement ce mode d'emploi. Conservez-le soigneusement pour référence.
- 2 Installez cet ensemble audio dans un endroit bien aéré, frais, sec et propre - veillez à ce qu'il soit à l'abri de la lumière directe du soleil, des sources de chaleur, des vibrations, des poussières, de l'humidité et/ou du froid. Pour une ventilation correcte, ménagez l'espace minimum suivant.  
Au-dessus : 5 cm, À l'arrière : 5 cm, Sur les côtés : 5 cm
- 3 Placez l'appareil loin des équipements, moteurs et transformateurs électriques, pour éviter les ronflements parasites.
- 4 N'exposez pas l'appareil à des variations brutales de température, ne le placez pas dans un environnement très humide (par exemple dans une pièce contenant un humidificateur) car cela peut entraîner la condensation d'humidité à l'intérieur de l'appareil qui elle-même peut être responsable de décharge électrique, d'incendie, de dommage à l'appareil ou de blessure corporelle.
- 5 Evitez d'installer l'appareil dans un endroit où des objets peuvent tomber, ainsi que là où l'appareil pourrait être exposé à des éclaboussures ou des gouttes d'eau. Sur le dessus de l'appareil, ne placez pas :
  - d'autres appareils qui peuvent endommager la surface de l'appareil ou provoquer sa décoloration.
  - des objets se consumant (par exemple, une bougie) qui peuvent être responsables d'incendie, de dommage à l'appareil ou de blessure corporelle.
  - des récipients contenant des liquides qui peuvent être à l'origine de décharge électrique ou de dommage à l'appareil.
- 6 Ne couvrez pas l'appareil d'un journal, d'une nappe, d'un rideau, etc. car cela empêcherait l'évacuation de la chaleur. Toute augmentation de la température intérieure de l'appareil peut être responsable d'incendie, de dommage à l'appareil ou de blessure corporelle.
- 7 Ne branchez pas la fiche du câble d'alimentation de l'appareil sur une prise secteur aussi longtemps que tous les raccordements n'ont pas été effectués.
- 8 Ne pas faire fonctionner l'appareil à l'envers. Il risquerait de chauffer et d'être endommagé.
- 9 N'exercez aucune force excessive sur les commutateurs, les boutons et les cordons.
- 10 Pour débrancher la fiche du cordon d'alimentation au niveau de la prise secteur, saisissez la fiche et ne tirez pas sur le cordon.
- 11 Ne nettoyez pas l'appareil au moyen d'un solvant chimique, ce qui pourrait endommager la finition. Utilisez un chiffon sec et propre.
- 12 N'alimentez l'appareil qu'à partir de la tension prescrite. Alimenter l'appareil sous une tension plus élevée est dangereux et peut être responsable d'incendie, de dommage à l'appareil ou de blessure corporelle. Yamaha ne saurait être tenue responsable des dommages résultant de l'alimentation de l'appareil sous une tension autre que celle prescrite.
- 13 Pour empêcher tout dommage causé par les éclairs, déconnectez le câble d'alimentation et toute antenne extérieure de la prise murale pendant un orage.
- 14 Ne tentez pas de modifier ni de réparer l'appareil. Consultez le service Yamaha compétent pour toute réparation qui serait requise. Le coffret de l'appareil ne doit jamais être ouvert, quelle que soit la raison.
- 15 Si vous envisagez de ne pas vous servir de l'appareil pendant une longue période (par exemple, pendant les vacances), débranchez la fiche du câble d'alimentation au niveau de la prise secteur.
- 16 Veuillez vous reporter à la section « Guide de dépannage » du mode d'emploi sur le CD-ROM concernant les erreurs de fonctionnement courantes avant d'en conclure que l'appareil est défectueux.
- 17 Avant de déplacer l'appareil, appuyez sur  $\Phi$  pour placer l'appareil en veille puis débranchez la fiche du câble d'alimentation au niveau de la prise secteur.
- 18 La condensation se forme lorsque la température ambiante change brusquement. En ce cas, débranchez la fiche du câble d'alimentation et laissez l'appareil reposer.
- 19 La température de l'appareil peut augmenter en raison d'une utilisation prolongée. En ce cas, coupez l'alimentation de l'appareil et laissez-le au repos pour qu'il refroidisse.
- 20 Installez cet appareil à proximité de la prise secteur et à un emplacement où la fiche du câble d'alimentation est facilement accessible.
- 21 Les piles ne doivent pas être exposées à une chaleur extrême, par exemple au soleil, à une flamme, etc. Lors de la mise au rebut des piles, suivez vos réglementations locales.
- 22 Tenez ce produit hors de la portée des enfants afin d'éviter qu'ils n'avalent les petites pièces.
- 23 Une pression excessive du son par les écouteurs et le casque d'écoute peut entraîner la perte de l'ouïe.

Cet appareil n'est pas déconnecté du secteur tant qu'il reste branché à la prise de courant, même si l'appareil en soi est éteint par la touche  $\Phi$ . Il se trouve alors « en veille ». En mode veille, l'appareil consomme une très faible quantité de courant.

### AVERTISSEMENT

POUR RÉDUIRE LES RISQUES D'INCENDIE OU DE DÉCHARGE ÉLECTRIQUE, N'EXPOSEZ PAS CET APPAREIL À LA PLUIE OU À L'HUMIDITÉ.

Ne pas utiliser cet appareil à moins de 22 cm de personnes ayant un stimulateur cardiaque ou un défibrillateur.

Les ondes radio peuvent avoir une incidence sur les équipements électroniques médicaux. N'utilisez pas cet appareil à proximité d'équipements médicaux ou à l'intérieur d'institutions médicales.

La plaque signalétique pour le YAS-306 se trouve au bas de l'appareil.

## ■ Remarques à propos des télécommandes et piles

- Ne renversez aucun liquide sur le boîtier de télécommande.
- Ne laissez pas tomber le boîtier de télécommande.
- Ne laissez pas et ne rangez pas le boîtier de télécommande dans les endroits suivants:
  - très humides, par exemple près d'un bain
  - très chauds, par exemple près d'un poêle ou d'un appareil de chauffage
  - exposés à des températures très basses
  - poussiéreux
- Installez la pile en respectant les repères de polarité (+ et -).
- Si les piles sont vieilles, la portée de la télécommande risque de diminuer considérablement. Le cas échéant, remplacez les piles le plus rapidement possible par deux piles neuves.
- Si la pile est plate, retirez-la immédiatement de la télécommande pour éviter tout risque d'explosion ou de fuite d'acide.
- Si vous remarquez une fuite au niveau des piles, mettez-les immédiatement au rebut en prenant soin de ne pas toucher le produit qui a fui. Si le produit qui a fui entre en contact avec votre peau ou vos yeux ou votre bouche, rincez immédiatement et consultez un médecin. Nettoyez soigneusement le logement des piles avant de mettre en place des piles neuves.
- N'utilisez pas à la fois des piles neuves et des piles usagées. Cela risque de réduire la durée de vie des nouvelles piles ou d'entraîner une fuite des piles usagées.
- N'utilisez pas non plus des piles de deux types différents (par exemple, des piles alcalines et des piles au manganèse). Il y a risque d'explosion en cas d'erreur dans la mise en place des piles. Les caractéristiques des piles peuvent être différentes même si elles semblent identiques.
- Avant de mettre la nouvelle pile en place, essayez soigneusement le compartiment.
- Conservez les piles hors de portée des enfants. SI une pile est avalée accidentellement, contactez immédiatement votre médecin.
- Si vous prévoyez de ne pas utiliser la télécommande pendant une période prolongée, retirez les piles de la télécommande.
- N'essayez pas de charger ou de démonter les piles fournies.

Pour afficher le Mode d'emploi, cliquez sur « Français » sur l'écran qui s'affiche automatiquement lorsque vous insérez le CD-ROM dans votre PC ou cliquez sur le nom du modèle si l'écran pour sélectionner les modèles s'affiche, ensuite, cliquez sur « Français » sur l'écran suivant. Ensuite, suivez les instructions à l'écran.

Si l'écran ne s'affiche pas automatiquement, ouvrez le fichier « index.html » sur le CD-ROM.

Vous pouvez télécharger le Mode d'emploi inclus sur le CD-ROM sur le site Web suivant:

URL : <http://download.yamaha.com/>

# Table des matières

## PRÉPARATION

---

<b>Éléments fournis .....</b>	<b>7</b>
<b>Noms de pièces et fonctions .....</b>	<b>8</b>
<b>Installation .....</b>	<b>10</b>
<b>Raccordement de l'appareil .....</b>	<b>11</b>
Raccordement de l'appareil à un téléviseur.....	11
Raccordement de l'appareil à d'autres dispositifs .....	12

## LECTURE

---

<b>Utilisation .....</b>	<b>13</b>
--------------------------	-----------

## RÉSEAUX

---

<b>Réseaux.....</b>	<b>17</b>
Fonctions réseau et l'application MusicCast CONTROLLER.....	17
Connexion à un réseau .....	17

## CONFIGURATION

---

<b>Utilisation de la télécommande du téléviseur pour régler le volume de l'appareil .....</b>	<b>21</b>
Effacement de toutes les commandes apprises .....	23

### **À propos de ce Guide de démarrage rapide**

Ce Guide de démarrage rapide donne des explications sur la configuration de base pour utiliser l'appareil et une description de l'appareil.

Pour de plus amples informations, reportez-vous au Mode d'emploi sur le CD-ROM fourni.

Dans ce livret, l'utilisation du terme « dispositif mobile » fait à la fois référence aux dispositifs mobiles iOS et Android. Le type spécifique de dispositif mobile est donné en explication au besoin.

### **REMARQUE**

Ce symbole signale les précautions à prendre concernant l'utilisation du produit et les limites de ses fonctions.

### **ASTUCE**

Ce symbole signale des explications supplémentaires permettant une meilleure utilisation.

# Éléments fournis

Vérifiez que vous disposez de tous les éléments suivants.

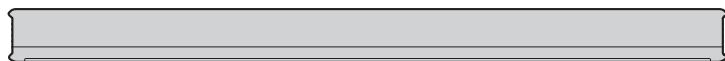

L'appareil

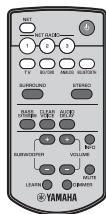

Télécommande

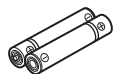

Batteries x 2  
(AAA, R03, UM4)



Câble audio numérique optique  
(1,5 m)

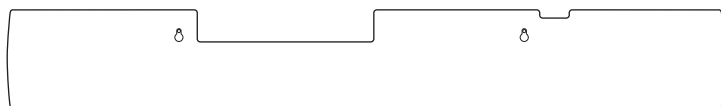

Gabarit de fixation

À utiliser lors de la fixation de l'appareil à un mur. Reportez-vous à la page 9 du Mode d'emploi.



Couvercle (pour le répéteur à distance du téléviseur)  
Reportez-vous à la page 9 du Mode d'emploi.

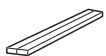

Entretoises x 2  
À utiliser lors de la fixation de l'appareil à un mur. Reportez-vous à la page 9 du Mode d'emploi.

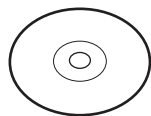

Mode d'emploi  
CD-ROM



Guide de  
démarrage rapide



Guide  
d'installation  
MusicCast

## Préparation de la télécommande

Décolliez le film protecteur avant utilisation.

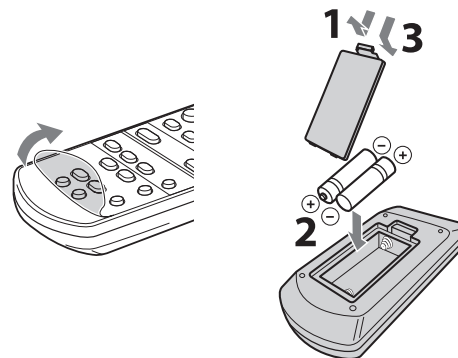

## Rayon d'action de la télécommande

Utilisez la télécommande dans le rayon indiqué ci-dessous. Si l'appareil est fixé à un mur, dirigez la télécommande vers le capteur de télécommande sur la face supérieure (p. 10).

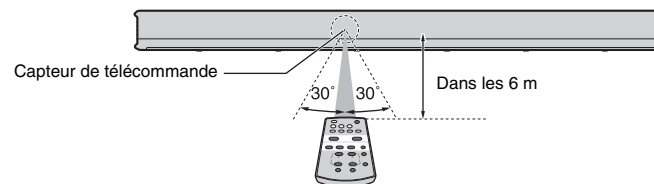

# Noms de pièces et fonctions

## L'appareil (face avant/face supérieure)

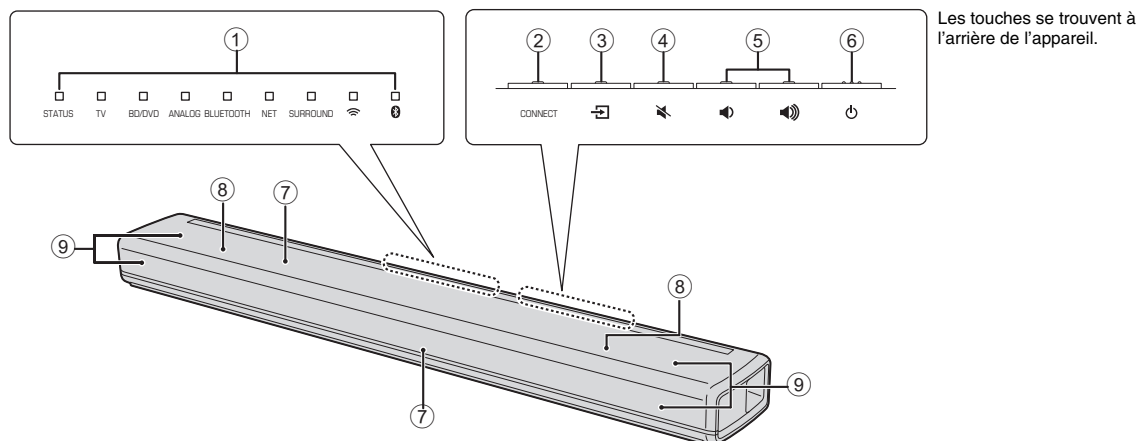

### ① Témoins

Les témoins sur la face supérieure clignotent ou s'allument pour indiquer le fonctionnement et le statut du réglage.

Dans ce manuel, les illustrations de la rangée de neuf témoins sont utilisées à titre explicatif.

□ : Éteint    ■ : Allumé    ☀ : Clignotant

**Exemple :** Lorsque le témoin STATUS s'allume et le témoin  clignote

■ □ □ □ □ □ □ ☀ □

### ② Touche CONNECT

Sert à connecter l'appareil à un réseau au moyen de l'application MusicCast CONTROLLER (p. 18).

### ③ Touche (entrée)

Pour sélectionner une source d'entrée à lire (p. 13).

### ④ Touche (sourdine)

Pour mettre la sortie audio en sourdine. Appuyez à nouveau sur la touche pour rétablir le son (p. 14).

### ⑤ Touches / (volume +/-)

Pour régler le volume (p. 14).

### ⑥ Touche (alimentation)

Pour allumer ou éteindre l'appareil (p. 13).

#### **ASTUCE**

- L'appareil peut s'éteindre automatiquement si la fonction de veille automatique est activée (p. 29 du Mode d'emploi).

### ⑦ Capteurs de télécommande

Ils reçoivent les signaux infrarouges de la télécommande de l'appareil (p. 7) ou de la télécommande du téléviseur (p. 10).

Les capteurs de télécommande sont situés sur la face avant et sur la face supérieure de l'appareil (p. 10).

### ⑧ Double caisson de basse intégré

Les caissons de basse intégrés se trouvent dans la partie supérieure de l'appareil.

### ⑨ Enceintes

## L'appareil (face arrière)

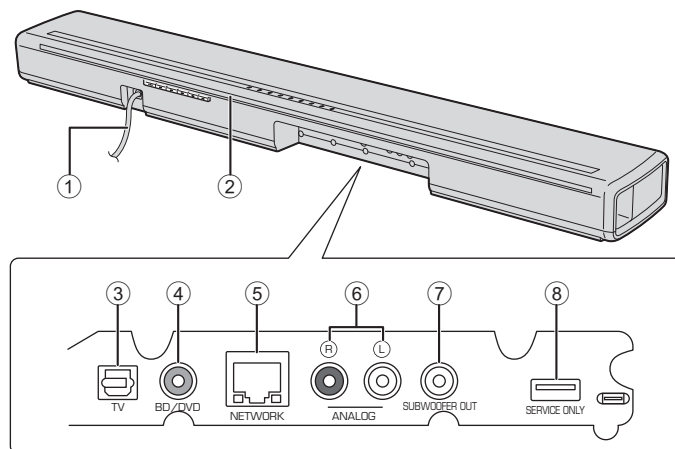

### ① Câble d'alimentation

Ce câble permet de brancher l'appareil à une prise secteur (p. 11).

### ② Répéteur à distance du téléviseur

Sert à transmettre les signaux provenant de la télécommande du téléviseur, reçus par le capteur de télécommande de l'appareil, vers le téléviseur (p. 10).

### ③ Prise d'entrée TV

Cette prise permet de raccorder un téléviseur avec un câble audio numérique optique (p. 11).

### ④ Prise d'entrée BD/DVD

Cette prise permet de raccorder un appareil de lecture, comme un lecteur de disques Blu-ray (BD), avec un câble audio numérique coaxial (p. 12).

### ⑤ Prise NETWORK

Cette prise permet de connecter l'appareil à un réseau au moyen d'un câble réseau (p. 17).

### ⑥ Prises d'entrée ANALOG

Ces prises permettent de raccorder un appareil externe avec un câble stéréo (p. 11, 12).

### ⑦ Prise SUBWOOFER OUT

Cette prise permet de raccorder un caisson de basse externe avec un câble mono RCA (p. 29 du Mode d'emploi).

### ⑧ Prise SERVICE ONLY

Sert uniquement au service après-vente. Cette prise n'est habituellement pas utilisée.

# Installation

L'appareil peut être installé sur un meuble de télévision ou fixé à un mur.

Il est pourvu de capteurs de télécommande placés pour convenir aussi bien à une installation sur un meuble de télévision qu'à la fixation à un mur.

## Installation de l'appareil sur un meuble de télévision, etc.

Placez l'appareil de sorte que les touches se trouvent sur le côté éloigné de l'appareil.

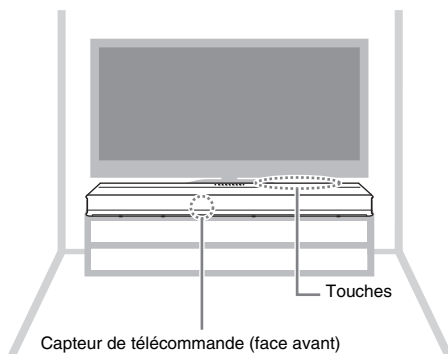

### Précautions

- N'empilez pas l'appareil et un lecteur BD ou tout autre dispositif directement l'un sur l'autre, sous peine de provoquer un dysfonctionnement en raison des vibrations.
- Ne tenez pas la partie enceinte (pièces en tissu) à l'avant et au-dessus de l'appareil.
- L'appareil est pourvu d'enceintes à blindage non magnétique. Ne placez pas d'objets magnétiquement sensibles (disque dur, lecteur, etc.) près de l'appareil.
- Selon l'environnement d'installation, il faut peut-être mieux raccorder l'appareil et les appareils externes avant d'installer l'appareil.

## Fixation de l'appareil à un mur

Installez l'appareil au mur avec les touches tournées vers le haut. Suivez les instructions à la page 9 du Mode d'emploi lors de la fixation de l'appareil à un mur.

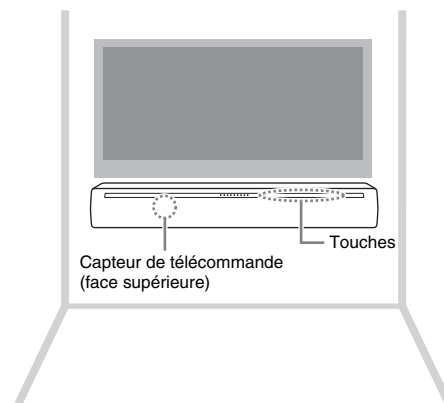

### Attention

- Lorsque vous fixez l'appareil à un mur, toute l'installation doit être exécutée par un entrepreneur qualifié ou le revendeur. Le client ne doit jamais tenter de procéder lui-même à l'installation. Une installation incorrecte ou inadéquate peut entraîner la chute de l'appareil, provoquant des blessures corporelles.

## À propos du répéteur à distance du téléviseur

L'appareil reçoit des signaux en provenance de la télécommande du téléviseur via le capteur de télécommande situé sur la face avant. Il transmet ensuite ces signaux depuis le répéteur à distance du téléviseur situé sur la face arrière. Reportez-vous à la page 8 du Mode d'emploi pour de plus amples informations.

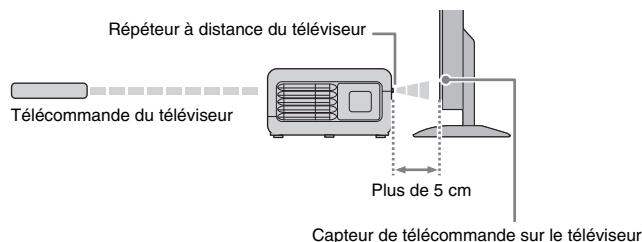



# Raccordement de l'appareil

La méthode de raccordement de l'appareil dépendra du type de prises prévues sur le téléviseur ou les appareils de lecture (lecteur BD/DVD, etc.) et de la manière dont le téléviseur et les appareils de lecture sont raccordés. Consultez les exemples de raccordement aux pages 11 et 12 pour raccorder l'appareil.

**1** Veillez à ce que le câble d'alimentation de l'appareil ne soit pas branché dans une prise secteur.

**2** Consultez les exemples de raccordement aux pages 11 et 12 pour raccorder l'appareil à un téléviseur et des appareils de lecture.

Pour raccorder l'appareil avec le câble audio numérique optique fourni, retirez le capuchon, confirmez l'orientation, puis branchez fermement le câble dans la prise d'entrée TV.



## ASTUCE

- Raccordez le câble audio numérique optique fourni à la prise d'entrée TV, un câble audio numérique coaxial à la prise d'entrée BD/DVD et un câble stéréo aux prises d'entrée ANALOG.

**3** Branchez le câble d'alimentation de l'appareil dans une prise secteur.

**4** Réglez le volume du téléviseur aussi bas que possible ou désactivez la sortie des enceintes intégrées du téléviseur.

## Attention

Lorsque vous insérez la fiche, ne forcez pas dessus. Vous risquez en effet d'endommager la fiche ou la borne.

## ASTUCE

- Si votre téléviseur n'offre pas l'option de désactiver la sortie des enceintes à l'étape 4, vous pouvez la désactiver en raccordant un casque à la prise casque du téléviseur. Pour en savoir plus, consultez les modes d'emploi du téléviseur.
- Les prises d'entrée TV et BD/DVD acceptent les signaux audio suivants.
  - PCM (2 canaux)
  - Dolby Digital (jusqu'à 5.1 canaux)
  - DTS Digital Surround (jusqu'à 5.1 canaux)

## Raccordement de l'appareil à un téléviseur

### Méthode de raccordement 1 : Raccordez l'appareil à un téléviseur

#### A Si le téléviseur est pourvu d'une prise de sortie audio optique

Raccordez une extrémité du câble audio numérique optique fourni à la prise d'entrée TV de l'appareil et l'autre extrémité à la prise de sortie audio numérique optique sur le téléviseur.

#### B Si le téléviseur n'est pas pourvu d'une prise de sortie audio optique

Utilisez un câble stéréo en option pour raccorder les prises d'entrée ANALOG de l'appareil aux prises de sortie audio analogique sur le téléviseur.

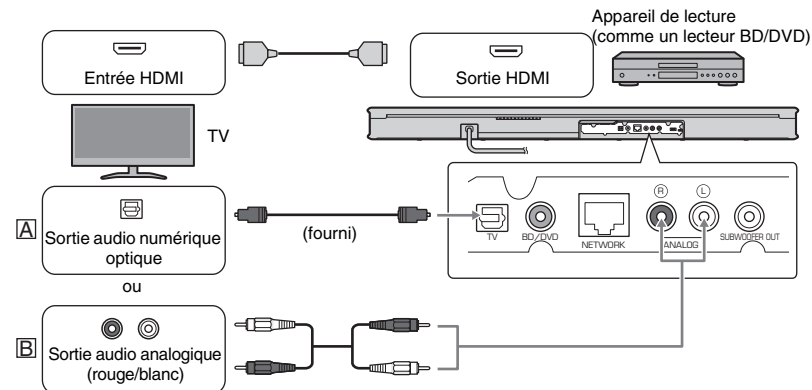

### Pour regarder la télévision ou lire un contenu depuis d'autres dispositifs

Changer la source d'entrée du téléviseur	Si vous voulez regarder la télévision	Basculez sur la source d'entrée permettant de regarder la télévision (sélectionnez la même source d'entrée que celle utilisée avant de raccorder l'appareil au téléviseur).
	Si vous voulez lire un contenu depuis un dispositif	Basculez sur la source d'entrée pour le lecteur BD/DVD ou un autre dispositif.
Sélectionner la source d'entrée de l'appareil		Appuyez sur les touches d'entrée de la télécommande de l'appareil pour changer la source d'entrée de l'appareil. A: TV B: ANALOG
		<b>REMARQUE</b> • Si le son depuis le téléviseur ne peut pas être émis dans un format audio numérique (Dolby Digital ou DTS Digital Surround), assurez-vous que sa sortie audio numérique est bien réglée sur PCM (2 canaux).

## Méthode de raccordement 2 : Raccordez l'appareil à un appareil de lecture (lecteur BD/DVD, etc.)

Utilisez cette méthode pour raccorder l'appareil à un appareil de lecture lorsque vous ne parvenez pas à le raccorder au téléviseur avec la méthode 1, parce que le téléviseur ne comporte pas de prise de sortie audio numérique optique ou de prises de sortie audio analogique.

Cette méthode peut également être utilisée pour raccorder l'appareil à un appareil de lecture après l'avoir raccorder au téléviseur, lorsque le son depuis le lecteur BD/DVD ou un autre dispositif raccorder au téléviseur n'est pas émis comme son surround.

### A Si l'appareil de lecture est pourvu d'une prise de sortie audio numérique optique



Raccordez une extrémité du câble audio numérique optique fourni à la prise d'entrée TV de l'appareil et l'autre extrémité à la prise de sortie audio numérique optique sur l'appareil de lecture.

### B Si l'appareil de lecture n'est pas pourvu d'une prise de sortie audio numérique optique

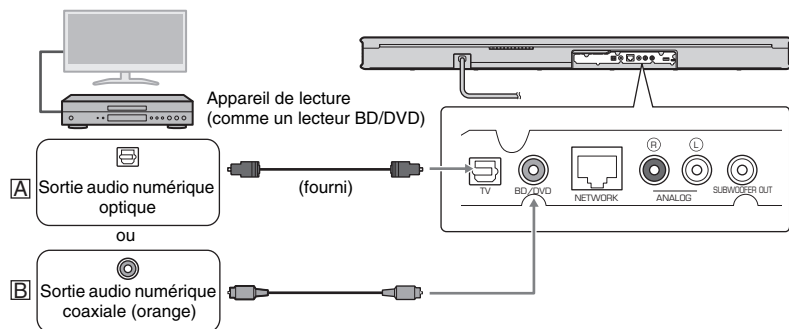
Raccordez une extrémité du câble audio numérique coaxial en option à la prise d'entrée BD/DVD de l'appareil et l'autre extrémité à la prise de sortie audio numérique coaxiale sur l'appareil de lecture.



## Pour regarder une vidéo depuis un appareil de lecture raccorder au téléviseur

<b>Changer la source d'entrée du téléviseur</b>	Basculez sur la source d'entrée pour le lecteur BD/DVD ou un autre appareil de lecture raccorder au téléviseur.
<b>Sélectionner la source d'entrée de l'appareil</b>	Appuyez sur les touches d'entrée de la télécommande de l'appareil pour changer la source d'entrée de l'appareil.  

## Raccordement de l'appareil à d'autres dispositifs

Raccordez à l'appareil des dispositifs comme des lecteurs CD/DVD ou des consoles de jeux pour une lecture dynamique du son. Utilisez un câble audio numérique optique, un câble audio numérique coaxial ou un câble stéréo pour raccorder les prises de sortie audio sur chaque appareil de lecture aux prises d'entrée sur l'appareil.

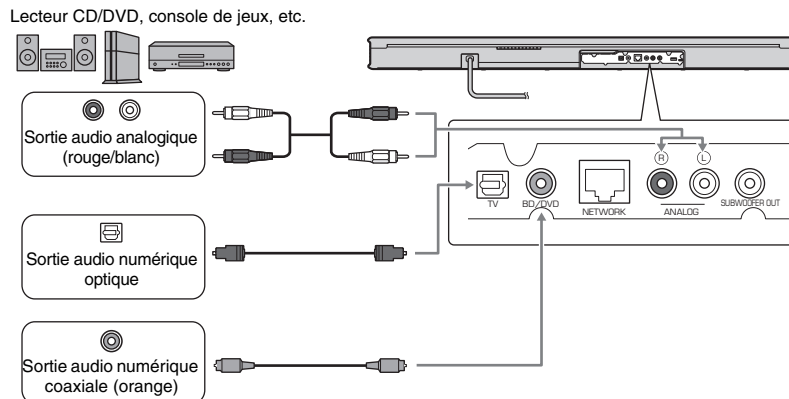

## Pour regarder une vidéo depuis un appareil externe

<b>Changer la source d'entrée du téléviseur</b>	Basculez sur la source d'entrée pour l'appareil externe.
<b>Sélectionner la source d'entrée de l'appareil</b>	Pour lire le son depuis un appareil externe, appuyez sur la touche d'entrée (ANALOG, TV ou BD/DVD) correspondant aux prises sur l'appareil auxquelles l'appareil externe est raccorder.  <b>REMARQUE</b> <ul style="list-style-type: none"> <li>Si le son depuis l'appareil externe ne peut pas être émis dans un format audio numérique (Dolby Digital ou DTS Digital Surround), assurez-vous que sa sortie audio numérique n'est pas réglée sur PCM (2 canaux).</li> <li>Si le volume peut être réglé avec le dispositif raccorder aux prises d'entrée ANALOG de l'appareil, réglez le volume du dispositif au même niveau que celui des autres dispositifs raccorder aux prises d'entrée TV et BD/DVD de l'appareil pour éviter que le volume soit plus fort qu'escompté.</li> </ul>

# Utilisation

## Émetteur de signal de télécommande

Émet des signaux infrarouges.

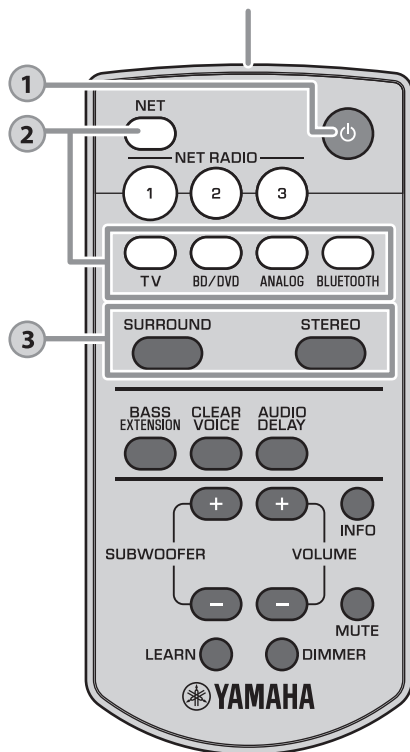

1

### Touche (alimentation)

Allume ou éteint l'appareil.

#### Allumé



Le témoin de la dernière source d'entrée sélectionnée s'allume en vert.

Indique le réglage surround et le réseau (p. 17) ou le statut de la connexion *Bluetooth* (p. 16 du Mode d'emploi).

#### Éteint (fonction de veille réseau activée, p. 30 du Mode d'emploi)



Allumé (rouge)

#### Éteint



#### ASTUCE

- Lors de la première mise sous tension de l'appareil après l'achat, le témoin  clignote lentement.



Pendant le clignotement du témoin , les réglages réseau de votre dispositif iOS (un iPhone, etc.) peuvent être appliqués à l'appareil pour connecter l'appareil à un réseau sans fil. Pour en savoir plus sur les réglages, reportez-vous à « Lecture de musique avec AirPlay » (p. 24 du Mode d'emploi). Appuyez sur une des touches de la télécommande pour annuler cette fonction si vous ne pensez pas l'utiliser.

Le témoin  ne clignote pas si la prise NETWORK de l'appareil est raccordée à un routeur au moyen d'un câble (connexion câblée).

2

### Touches d'entrée

Pour sélectionner une source d'entrée à lire.

- TV** ..... Audio du téléviseur ou son d'un dispositif raccordé à la prise d'entrée TV de l'appareil
- BD/DVD** ..... Son d'un dispositif raccordé à la prise d'entrée BD/DVD
- ANALOG** ..... Son d'un dispositif raccordé aux prises d'entrée ANALOG
- BLUETOOTH** ..... Son d'un périphérique connecté par *Bluetooth*
- NET** ..... Audio acquis via un réseau  
La dernière source audio que vous avez écoutée est sélectionnée lorsque vous appuyez sur la touche NET.

Le témoin de la source d'entrée sélectionnée s'allume. (Exemple : lorsque TV est sélectionné)



#### ASTUCE

- Pour lire le son du dispositif raccordé au téléviseur ou pour regarder des vidéos depuis le dispositif, réglez la source d'entrée du téléviseur sur l'appareil de lecture.
- Pour la lecture depuis un périphérique *Bluetooth*, consultez la page 16 du Mode d'emploi. Pour la lecture audio via un réseau, consultez les pages 22 à 25 du Mode d'emploi.

3

### Touches SURROUND et STEREO

Pour basculer entre la lecture surround et stéréo (2 canaux). Lorsque la lecture surround est sélectionnée, vous pouvez écouter des effets sonores réalistes grâce à la technologie exclusive AIR SURROUND XTREME de Yamaha.

**SURROUND** .....  Allumé (lecture surround)

**STEREO** .....  Éteint (lecture stéréo)

#### ASTUCE

- Dolby Pro Logic II est utilisé lorsqu'un signal stéréo 2 canaux est lu en surround.
- Le mode surround TV PROGRAM, MOVIE, MUSIC, SPORTS ou GAME peut être sélectionné avec l'application MusicCast CONTROLLER (p. 18) installée sur un dispositif mobile.

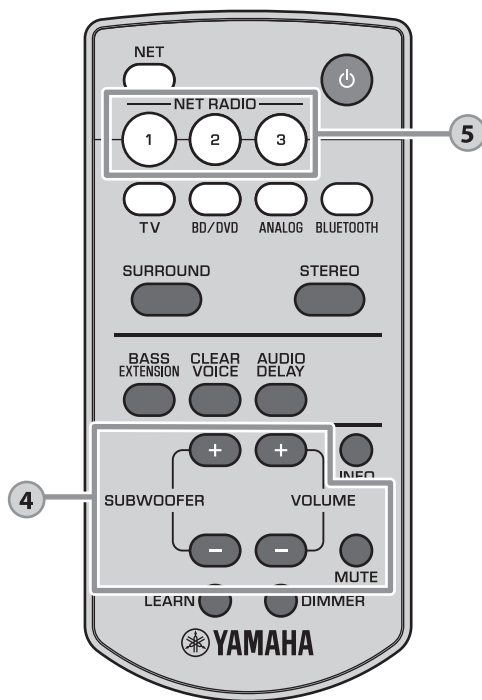

4

### Touches SUBWOOFER (+/-)

Pour régler le volume du caisson de basse.



### Touches VOLUME (+/-)

Pour régler le volume de l'appareil.



### Touche MUTE

Pour mettre la sortie audio en sourdine. Appuyez à nouveau sur la touche pour rétablir le son.



5

### Touches NET RADIO (1 à 3)

Attribuez l'entrée audio via un réseau (stations de radio sur Internet, fichiers musicaux stockés sur des serveurs média, etc.) à la touche NET RADIO.

#### Attribuez une station

- 1 Lisez la station de radio sur Internet souhaitée (p. 22 à 25 du Mode d'emploi).
- 2 Maintenez enfoncée la touche NET RADIO 1, 2 ou 3 pendant plus de 3 secondes.



#### Synchronisez sur une station de radio sur Internet attribuée

- 1 Appuyez sur la touche NET RADIO 1, 2 ou 3 à laquelle est attribuée la station de radio sur Internet souhaitée.

#### ASTUCE

- Lorsqu'une station de radio sur Internet est attribuée à la touche NET RADIO 1, 2 ou 3 de la télécommande, la même station est également enregistrée avec les numéros 1, 2 ou 3 dans « Favoris » de l'application MusicCast CONTROLLER. Lorsqu'une station de radio sur Internet est enregistrée avec les numéros 1, 2 ou 3 dans « Favoris » avec l'application MusicCast CONTROLLER, la même station est également attribuée à la touche NET RADIO 1, 2 ou 3 de la télécommande.

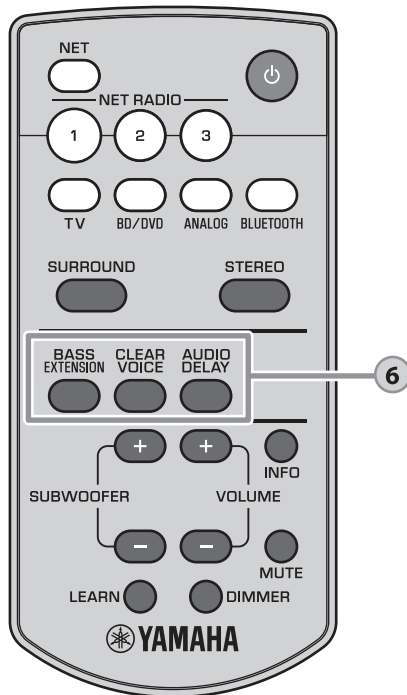

6

### Touche BASS EXTENSION

Pour activer/désactiver la fonction d'accentuation des graves. Lorsque cette fonction est activée, vous pouvez écouter un son grave puissant avec la technologie originale d'amplification des graves de Yamaha « Advanced Bass Extension Processing ».



Activé : Clignote trois fois et s'éteint.  
Désactivé : Clignote une fois et s'éteint.

### Touche CLEAR VOICE

Pour activer/désactiver la fonction de voix claires. Lorsque cette fonction est activée, les voix humaines, comme les dialogues des films et des émissions télévisées, ou les actualités et les commentaires sportifs, sont lues clairement.



Activé : Clignote trois fois et s'éteint.  
Désactivé : Clignote une fois et s'éteint.

### Touche AUDIO DELAY

Pour régler le retard audio pour synchroniser le son avec la vidéo lorsque l'image vidéo sur le téléviseur semble décaler par rapport au son. Procédez comme indiqué ci-dessous pour régler le retard audio.

#### REMARQUE

- Le retard audio ne peut pas être réglé dans les cas suivants.
  - Lorsque Bluetooth ou NET est sélectionné comme source d'entrée.
  - Lorsque le son est distribué depuis l'appareil vers un ou plusieurs autres dispositifs compatibles MusicCast.

#### 1 Maintenez enfoncée la touche AUDIO DELAY pendant plus de 3 secondes.

Le témoin le plus à gauche clignote.



#### 2 Appuyez sur la touche SUBWOOFER (+/-) pour régler le retard audio.

Si vous appuyez sur la touche SUBWOOFER (+), la sortie audio est retardée.



#### 3 Pour terminer le réglage, appuyez sur la touche AUDIO DELAY.

#### ASTUCE

- Le réglage est automatiquement terminé en l'absence d'opérations pendant 20 secondes.

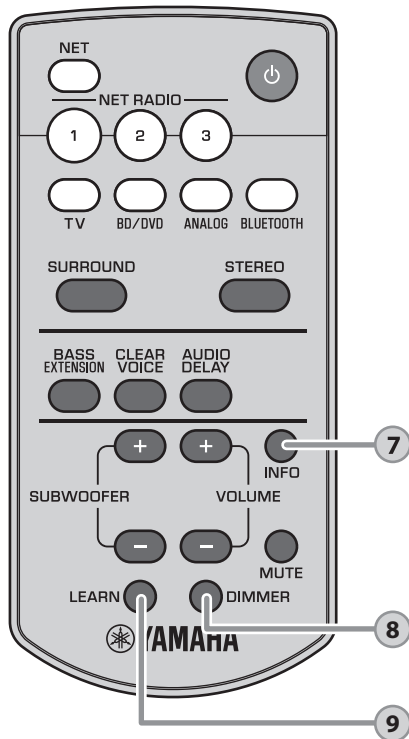

# 7

## Touche INFO

Pendant que la touche INFO est maintenue enfoncée, le statut, y compris le type de signal audio reçu et si la fonction de voix claires est activée ou désactivée, peut être confirmé en regardant les témoins.

### Type de signal audio reçu

DTS Digital Surround  
          
 Vert

Dolby Digital  
          
 Vert

### Dolby Pro Logic II est utilisé (lorsqu'un signal stéréo 2 canaux est lu en surround)

Vert

### Fonctions de l'appareil et emplacement

La fonction d'accentuation des graves est activée  
          
 Vert

La fonction de voix claires est activée  
          
 Vert

Lorsque l'appareil est placé au-dessus de quelque chose, comme un meuble de télévision  
          
 Vert

Lorsque l'appareil est fixé à un mur  
          
 Bleu

## ASTUCE

- L'appareil est capable de lire les types suivants de signal audio. Les témoins ne s'allument pas si un signal audio analogique ou PCM est reçu.
  - Signal analogique
  - PCM (2 canaux)
  - Dolby Digital
  - DTS Digital Surround

# 8

## Touche DIMMER

Change la luminosité des témoins. Chaque fois que la touche est enfoncée, la luminosité des témoins change comme suit.

Faible (réglage par défaut) → Éteint → Intense  
 ↑

Les témoins s'allument intensément immédiatement après une opération et passent à la luminosité spécifiée au bout de quelques secondes.

# 9

## Touche LEARN

L'appareil passe en mode d'apprentissage, dans lequel il peut apprendre les commandes de la télécommande du téléviseur (p. 21).

# Réseaux

## Fonctions réseau et l'application MusicCast CONTROLLER

Une connexion réseau vous permet d'écouter des stations de radio sur Internet ou des services de musique en streaming et d'utiliser AirPlay pour lire des fichiers musicaux ou de lire des fichiers musicaux stockés sur votre ordinateur (serveur média) via cet appareil.

Pour la plupart des lectures, l'application « MusicCast CONTROLLER » pour dispositif mobile est nécessaire. Installez et utilisez l'application MusicCast CONTROLLER sur votre dispositif mobile pour lire les fichiers musicaux.

Passez de la connexion réseau à la lecture dans l'ordre suivant.

1 Choisissez une connexion réseau câblée (p. 17) ou une connexion réseau sans fil (p. 18).



2 Utilisez l'application MusicCast CONTROLLER pour connecter l'appareil à un réseau et enregistrez l'appareil comme dispositif compatible MusicCast (p. 18).



3 Utilisez l'application MusicCast CONTROLLER pour lire la musique sur un réseau\* (p. 22 à 25 du Mode d'emploi).

\* AirPlay peut servir à lire les fichiers musicaux sans utiliser l'application MusicCast CONTROLLER.

### REMARQUE

- Pour utiliser la fonction réseau, l'appareil, votre ordinateur et le dispositif mobile doivent être connectés au même routeur.
- Si vous utilisez un routeur à SSID multiple, l'accès à l'appareil peut être restreint selon le SSID à connecter. Connectez l'appareil et le dispositif mobile au même SSID.
- Certains logiciels de sécurité installés sur votre ordinateur ou les réglages du périphérique réseau (comme un pare-feu) peuvent bloquer l'accès de l'appareil à votre ordinateur ou aux stations de radio sur Internet. Le cas échéant, modifiez les réglages du logiciel de sécurité et/ou du périphérique réseau.
- Une connexion réseau ne peut pas être établie si le filtre d'adresse MAC sur votre routeur est activé. Vérifiez les réglages de votre routeur.
- Pour configurer manuellement le masque de sous-réseau de votre routeur, appliquez le même sous-réseau utilisé par cet appareil à tous les périphériques.
- Il est recommandé d'utiliser une connexion haut débit lorsque vous utilisez les services Internet.
- L'appareil ne peut pas être connecté à un réseau nécessitant une configuration manuelle. Connectez l'appareil à un routeur compatible DHCP.

## Connexion à un réseau

Choisissez une connexion réseau câblée ou sans fil en fonction de votre environnement réseau.

### Connexions réseau câblées

Pour utiliser une connexion réseau câblée, connectez l'appareil à un routeur via un câble réseau STP (câble droit de catégorie 5 ou supérieure ; non fourni).

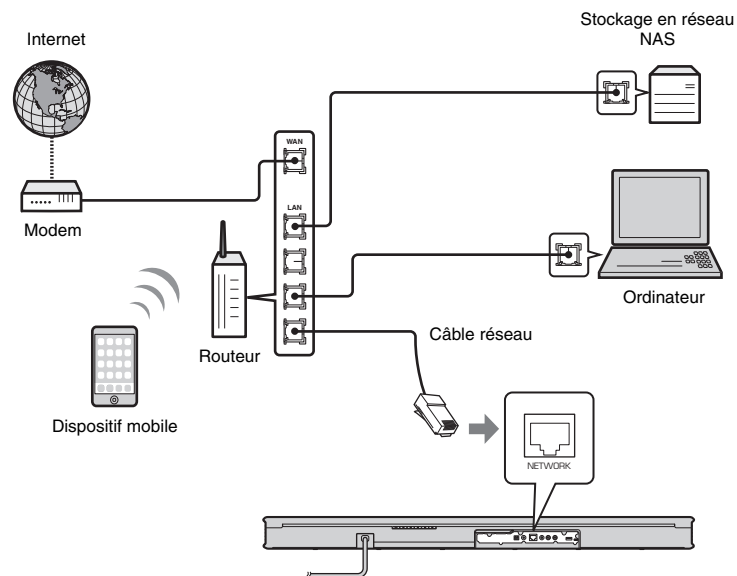

### ASTUCE

- Si les connexions réseau ou les réglages sont modifiés, utilisez l'application MusicCast CONTROLLER pour connecter l'appareil à un réseau et enregistrez de nouveau l'appareil comme dispositif compatible MusicCast (p. 18).

## Connexions réseau sans fil

Connectez l'appareil à un routeur sans fil (point d'accès) pour utiliser un réseau. Reportez-vous aux instructions suivantes pour savoir comment vous connecter à un routeur sans fil (point d'accès).

- Utilisation de l'application MusicCast CONTROLLER (p. 18)
- Application des réglages du dispositif iOS (iPhone, etc.) à l'appareil (p. 24 du Mode d'emploi)

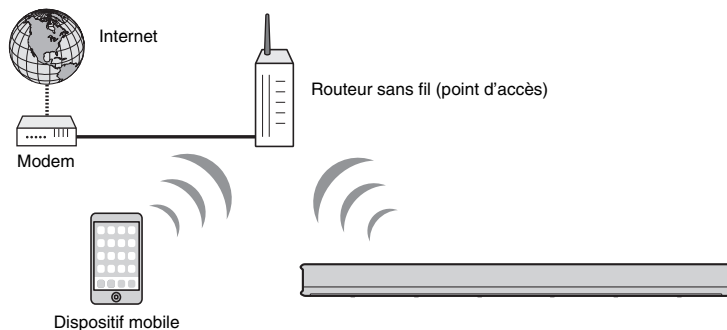

Le témoin  sur l'appareil s'allume lorsque l'appareil est connecté à un réseau sans fil.



### REMARQUE

- Si l'appareil et le routeur sans fil (point d'accès) sont trop éloignés, il se peut que l'appareil ne parvienne pas à se connecter au routeur sans fil (point d'accès). Dans ce cas, rapprochez-les l'un de l'autre.

## Connexion avec l'application MusicCast CONTROLLER (enregistrement de l'appareil comme dispositif compatible MusicCast)

Installez l'application MusicCast CONTROLLER sur votre dispositif mobile pour connecter l'appareil à un réseau et enregistrez-le comme dispositif compatible MusicCast.

### ASTUCE

- Confirmez que votre dispositif mobile est connecté à votre routeur domestique avant de commencer.
- Cette section prend en exemples les écrans de l'application MusicCast CONTROLLER affichés en anglais sur un iPhone.
- Les écrans et les titres de menu de l'application MusicCast CONTROLLER sont susceptibles d'être modifiés sans préavis.

**1** Installez l'application MusicCast CONTROLLER sur votre dispositif mobile et ouvrez-la.

Recherchez « MusicCast CONTROLLER » sur l'App Store ou Google Play.

**2** Touchez « Configurer ».





### 3 Allumez l'appareil, puis touchez « Suivant ».

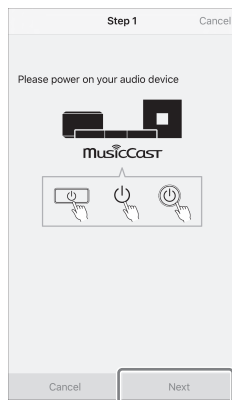

### 4 Maintenez enfoncée la touche CONNECT jusqu'à ce que le témoin se mette à clignoter sur l'appareil.

### 5 Suivez les instructions à l'écran pour configurer les réglages réseau.

#### ASTUCE

- Lorsqu'un écran comme celui ci-dessous s'affiche, suivez les instructions à l'écran pour configurer les réglages réseau.

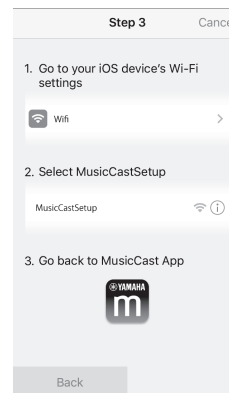

1. Utilisez le bouton Home sur votre dispositif mobile pour revenir à l'écran d'accueil.
2. Sélectionnez « Wi-Fi » depuis « Settings ».
3. Sélectionnez « MusicCastSetup » depuis « CHOOSE A NETWORK... ».
4. Utilisez le bouton Home pour revenir à l'application MusicCast CONTROLLER.

- Lorsqu'un écran comme celui à gauche ci-dessous s'affiche, sélectionnez le réseau auquel vous connecterez l'appareil et tapez le mot de passe du routeur (clé de cryptage). Le mot de passe du routeur (clé de cryptage) est souvent inscrit sur le routeur lui-même. Consultez la documentation accompagnant le routeur pour en savoir plus.

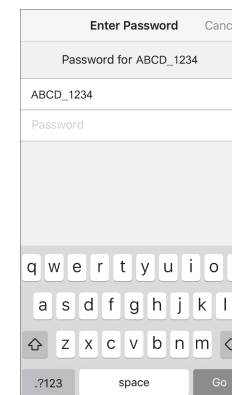
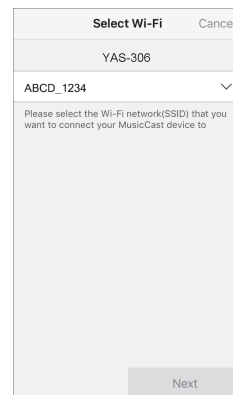

## 6 Pour enregistrer l'appareil comme dispositif compatible MusicCast, configurez les éléments suivants.

- Nom de l'emplacement (« maison », « maison de John », etc.)
- Nom et photo de la pièce où l'appareil est installé

Vous pourrez changer ultérieurement le nom de l'emplacement et le nom et la photo de la pièce où l'appareil est installé.

Location Name Cancel

Enter Location Name

Home1

Location name is used to recognize a MusicCast location which contains one or several rooms (Ex. My place, workplace, etc.)  
This can be changed later

Next

La connexion réseau avec l'application MusicCast CONTROLLER est à présent terminée, et l'appareil a été enregistré comme dispositif compatible MusicCast.

### ASTUCE

- Si un dispositif compatible MusicCast différent est déjà enregistré sur l'application MusicCast CONTROLLER, touchez ⚙️ (Configurer) sur l'écran de sélection de la pièce, puis sélectionnez « Ajouter un nouvel appareil » pour ajouter l'appareil à l'application.

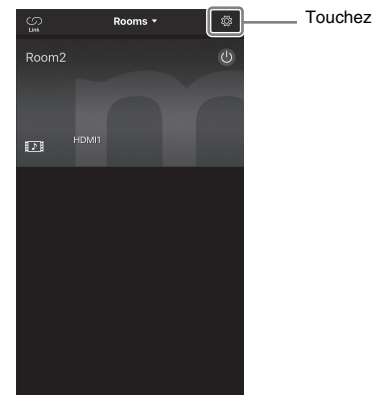

# Utilisation de la télécommande du téléviseur pour régler le volume de l'appareil

Il est possible d'enseigner à l'appareil à lire les signaux de la télécommande d'un téléviseur. Ce qui permet d'allumer et d'éteindre simultanément le téléviseur et l'appareil, ou de régler le volume, au moyen de la télécommande du téléviseur.

## REMARQUE

- Cette fonction est disponible uniquement si la télécommande du téléviseur utilise des signaux infrarouges (IR). Il n'est pas possible d'utiliser une télécommande qui utilise des signaux radio.

### À l'attention des utilisateurs de décodeurs pour télévision par câble ou satellite

Utilisez la télécommande du téléviseur (pas la télécommande du décodeur pour télévision par câble ou satellite) pour enseigner à l'appareil les commandes de la télécommande du téléviseur.

Une fois que l'appareil a appris les commandes de la télécommande du téléviseur, vous pouvez utiliser la télécommande du décodeur pour télévision par câble ou satellite pour commander l'appareil.

## 1 Éteignez l'appareil et le téléviseur.

Si le téléviseur est allumé alors que l'appareil apprend les commandes de la télécommande du téléviseur, la lumière émise par le téléviseur peut perturber le processus d'apprentissage.

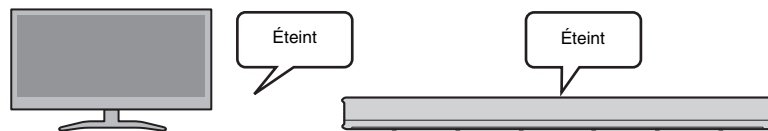

## 2 Dirigez la télécommande de l'appareil vers le capteur de télécommande approprié sur l'appareil et maintenez enfoncée la touche LEARN pendant au moins 3 secondes.

L'appareil passera en mode d'apprentissage. Les témoins de l'appareil clignoteront comme illustré ci-dessous.



Vert (lorsque l'appareil est installé sur un meuble de télévision)  
Bleu (lorsque l'appareil est fixé à un mur)

## REMARQUE

- Seules la télécommande du téléviseur et les touches sur l'appareil sont utilisées pour les étapes 3 à 6. La télécommande de l'appareil n'est pas utilisée.
- Si l'appareil a déjà appris des fonctions, les témoins s'allument comme suit.  
Sourdine : BD/DVD  
Volume (-) : ANALOG  
Volume (+) : BLUETOOTH  
Alimentation : NET  
Si l'appareil apprend les commandes de la télécommande du téléviseur en suivant les étapes 3 à 7, tout l'apprentissage précédent sera effacé. Pour éviter cela, appuyez sur la touche LEARN ou (alimentation) sur la télécommande de l'appareil pour annuler le mode d'apprentissage.
- L'apprentissage se fait intégralement en une seule fois. Veillez à enseigner à l'appareil toutes les commandes nécessaires de la télécommande du téléviseur en une fois, car si vous essayez d'enseigner à l'appareil des commandes supplémentaires ultérieurement, tout l'apprentissage précédent sera effacé.

### 3 Enseignez à l'appareil la commande « Sourdine » de la télécommande du téléviseur.

#### 3-1 Appuyez sur la touche de l'appareil.



#### 3-2 Dirigez la télécommande du téléviseur vers le capteur de télécommande, maintenez enfoncée la touche de sourdine pendant au moins une seconde, puis relâchez-la pendant au moins une seconde. Exécutez deux fois cette opération.

La position du capteur de télécommande dépend de l'installation de l'appareil (p. 10).

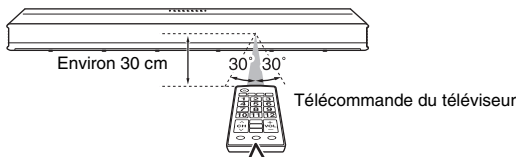

Maintenez enfoncée (pendant au moins une seconde) → Relâchez (pendant au moins une seconde) → Maintenez enfoncée (pendant au moins une seconde) → Relâchez

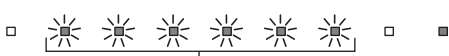
Résultat	Bip	Témoins
<b>Apprentissage réussi</b>	Une fois	 Allumé
<b>Échec de l'apprentissage</b> Répétez depuis l'étape 3-1.	Deux fois	 Clignotant

#### Dépannage de l'incapacité de l'appareil à apprendre les commandes

- ✓ Le téléviseur est-il éteint ?
- ✓ Est-ce que les rayons directs du soleil ou une lampe fluorescente frappent l'appareil et perturbent le fonctionnement ?
- ✓ Utilisez-vous la télécommande du téléviseur pour les étapes 3 à 6 ? (La télécommande de l'appareil n'est pas utilisée.)
- ✓ Utilisez-vous la télécommande dans le rayon indiqué ci-dessus ?
- ✓ Maintenez-vous enfoncées les touches de la télécommande du téléviseur pendant au moins une seconde, puis relâchez-les pendant au moins une seconde ?

Si l'appareil ne parvient pas à apprendre les commandes même après avoir vérifié tous les points ci-dessus, maintenez enfoncée la touche de la télécommande du téléviseur et relâchez-la trois fois.

### 4 Enseignez à l'appareil la commande « Volume (-) » de la télécommande du téléviseur.

#### 4-1 Appuyez sur la touche de l'appareil.

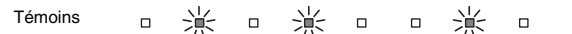

#### 4-2 Dirigez la télécommande du téléviseur vers le capteur de télécommande, maintenez enfoncée la touche de volume (-) pendant au moins une seconde, puis relâchez-la pendant au moins une seconde. Exécutez deux fois cette opération.

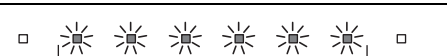
Résultat	Bip	Témoins
<b>Apprentissage réussi</b>	Une fois	 Allumé
<b>Échec de l'apprentissage</b> Répétez depuis l'étape 4-1.	Deux fois	 Clignotant

### 5 Enseignez à l'appareil la commande « Volume (+) » de la télécommande du téléviseur.

#### 5-1 Appuyez sur la touche de l'appareil.

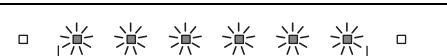

#### 5-2 Dirigez la télécommande du téléviseur vers le capteur de télécommande, maintenez enfoncée la touche de volume (+) pendant au moins une seconde, puis relâchez-la pendant au moins une seconde. Exécutez deux fois cette opération.

Résultat	Bip	Témoins
<b>Apprentissage réussi</b>	Une fois	 Allumé
<b>Échec de l'apprentissage</b> Répétez depuis l'étape 5-1.	Deux fois	 Clignotant

## 6 Enseignez à l'appareil la commande « Alimentation » de la télécommande du téléviseur.

### 6-1 Appuyez sur la touche de l'appareil.



Témoins

### 6-2 Dirigez la télécommande du téléviseur vers le capteur de télécommande, maintenez enfoncée la touche d'alimentation pendant au moins une seconde, puis relâchez-la pendant au moins une seconde. Exécutez deux fois cette opération.

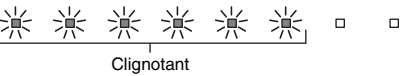
Résultat	Bip	Témoins
Apprentissage réussi	Une fois	
Échec de l'apprentissage Répétez depuis l'étape 6-1.	Deux fois	

## 7 Pour mettre fin au mode d'apprentissage, appuyez sur la touche LEARN de la télécommande de l'appareil.

Ceci termine les réglages nécessaires. À présent vous pouvez commander l'appareil avec la touche de sourdine, les touches de volume ou la touche d'alimentation de la télécommande du téléviseur.



### ASTUCE

- L'appareil quitte automatiquement le mode d'apprentissage en l'absence d'opérations pendant 5 minutes.
- Vous pouvez appuyer sur la touche  de la télécommande de l'appareil pour mettre fin au mode d'apprentissage.

### À propos du volume du téléviseur

Si la fonction d'apprentissage est utilisée pour enseigner à l'appareil la commande « Volume (+) » de la télécommande du téléviseur, le volume du téléviseur peut augmenter en même temps que le volume de l'appareil lorsque la télécommande du téléviseur est utilisée pour augmenter le volume. Le cas échéant, réglez le volume du téléviseur aussi bas que possible avec la touche sur le téléviseur ou désactivez la sortie depuis les enceintes internes du téléviseur.

### ASTUCE

- Si le volume des enceintes intégrées au téléviseur ne peut pas être réglé, la sortie des enceintes peut être désactivée en raccordant un dispositif comme un casque à la prise casque (écouteurs) du téléviseur. Consultez la documentation accompagnant le téléviseur pour en savoir plus.

## Effacement de toutes les commandes apprises

### 1 Éteignez l'appareil, puis maintenez enfoncée la touche LEARN de la télécommande de l'appareil pendant plus de 3 secondes.

L'appareil passe en mode d'apprentissage. Lorsque l'appareil est en mode d'apprentissage, les témoins clignotent comme illustré ci-dessous.



### 2 Maintenez enfoncée la touche sur l'appareil pendant plus de 3 secondes.



Les témoins correspondant aux commandes apprises s'éteignent, et les témoins clignotent comme illustré ci-dessous.



Une fois l'effacement terminé, vous entendrez retentir le bip trois fois.

### 3 Appuyez sur la touche LEARN de la télécommande de l'appareil.

## PRECAUCIÓN: LEA LAS INDICACIONES SIGUIENTES ANTES DE UTILIZAR ESTE APARATO.

- Para asegurar el mejor rendimiento de este aparato, lea atentamente este manual. Y luego guárdelo en un lugar seguro para poder consultarlo en el futuro en caso de ser necesario.
- Instale este sistema de sonido en un lugar bien ventilado, fresco, seco y limpio, y alejado de la luz solar directa, fuentes de calor, vibración, polvo, humedad y/o frío. Para garantizar una ventilación correcta deberán existir las siguientes distancias mínimas.  
Arriba: 5 cm, Atrás: 5 cm, A los lados: 5 cm
- Coloque este aparato lejos de otros aparatos eléctricos, motores o transformadores, para evitar así los ruidos de zumbido.
- No exponga este aparato a cambios bruscos de temperaturas, del frío al calor, ni lo coloque en lugares muy húmedos (una habitación con deshumidificador, por ejemplo), para impedir así que se forme condensación en su interior, lo que podría causar una descarga eléctrica, un incendio, daños en el aparato y/o lesiones a las personas.
- Evite instalar este aparato en un lugar donde puedan caerle encima objetos extraños y/o donde quede expuesto al goteo o a la salpicadura de líquidos. Encima de este aparato no ponga:
  - Otros componentes, porque pueden causar daños y/o decoloración en la superficie de este aparato.
  - Objetos con fuego (velas, por ejemplo), porque pueden causar un incendio, daños en el aparato y/o lesiones a las personas.
  - Recipientes con líquidos, porque pueden caerse y derramar el líquido, causando descargas eléctricas al usuario y/o dañando el aparato.
- No tape este aparato con un periódico, mantel, cortina, etc. para no impedir el escape del calor. Si aumenta la temperatura en el interior del aparato, esto puede causar un incendio, daños en el aparato y/o lesiones a las personas.
- No enchufe este aparato a una toma de corriente hasta después de haber terminado todas las conexiones.
- No ponga el aparato al revés. Podría recalentarse y posiblemente causar daños.
- No utilice una fuerza excesiva con los conmutadores, los controles y/o los cables.
- Cuando desconecte el cable de alimentación de la toma de corriente, sujete la clavija y tire de ella; no tire del propio cable.
- No limpie este aparato con disolventes químicos porque podría estropear el acabado. Utilice un paño limpio y seco para limpiar el aparato.
- Utilice solamente la tensión especificada en este aparato. Utilizar el aparato con una tensión superior a la especificada resulta peligroso y puede producir un incendio, daños en el aparato y/o lesiones a las personas. Yamaha no se hará responsable de ningún daño debido al uso de este aparato con una tensión diferente de la especificada.
- Para impedir daños debidos a relámpagos, desconecte el cable de alimentación y antenas externas de la toma de corriente durante una tormenta eléctrica.
- No intente modificar ni arreglar este aparato. Póngase en contacto con el personal de servicio Yamaha cualificado cuando necesite realizar alguna reparación. La caja no deberá abrirse nunca por ninguna razón.
- Cuando no piense utilizar este aparato durante mucho tiempo (cuando se ausente de casa por vacaciones, por ejemplo) desconecte el cable de alimentación de la toma de corriente.
- Lea la sección "Resolución de problemas" sobre errores de funcionamiento habituales en el Manual de instrucciones del CD-ROM antes de dar por concluido que este aparato está averiado.
- Antes de trasladar este aparato, pulse  $\phi$  para ponerlo en el modo de espera, y luego desconecte el cable de alimentación de CA de la toma de corriente.
- La condensación se formará cuando cambie de repente la temperatura ambiental. Desconecte en este caso el cable de alimentación de la toma de corriente y no utilice el aparato.
- El aparato se calentará cuando la utilice durante mucho tiempo. Desconecte en este caso la alimentación y luego no utilice el aparato para permitir que se enfríe.
- Instale este aparato cerca de la toma de CA y donde se pueda alcanzar fácilmente la clavija de alimentación.
- Las baterías no deberán exponerse a un calor excesivo como, por ejemplo, el que producen los rayos del sol, el fuego y similares. Cuando deseche las baterías, por favor cumpla las regulaciones de su región.
- La presión acústica excesiva de los auriculares puede causar pérdida auditiva.
- Mantenga el producto lejos del alcance de los niños, para evitar la ingestión accidental de piezas pequeñas.

Este aparato no se desconecta de la fuente de alimentación de CA si está conectada a una toma de corriente, aunque la propia aparato esté apagada con  $\phi$ . A este estado se le llama modo de espera. En este estado, este aparato ha sido diseñada para que consuma un cantidad de corriente muy pequeña.

### ADVERTENCIA

PARA REDUCIR EL RIESGO DE INCENDIO O DESCARGA ELÉCTRICA, NO EXPONGA ESTE APARATO A LA LLUVIA NI A LA HUMEDAD.

No utilice esta unidad a menos de 22 cm de personas que tengan implantado un marcapasos o un desfibrilador.

Las ondas de radio pueden afectar a los dispositivos médicos electrónicos.  
No utilice esta unidad cerca de dispositivos médicos o en el interior de instalaciones médicas.

La placa de nombre para YAS-306 se encuentra en la parte inferior de la unidad.

## ■ Observaciones sobre los mandos a distancia y las pilas

- No derrame agua u otros líquidos en el mando a distancia.
- No deje que el mando a distancia se caiga.
- No deje ni guarde el mando a distancia en uno de los siguientes lugares:
  - lugares con alta humedad, por ejemplo, cerca de un baño
  - lugares con temperaturas elevadas, por ejemplo, cerca de una calefacción o estufa
  - lugares con temperaturas muy bajas
  - lugares polvorientos
- Inserte la batería respetando las marcas de polaridad (+ y -).
- Si las pilas se agotan, el alcance operativo eficaz del mando a distancia se reduce considerablemente. Si esto sucediese, cambie las pilas por dos nuevas tan pronto como sea posible.
- Para impedir explosiones o pérdidas de ácido, retire inmediatamente las pilas del mando a distancia cuando se hayan gastado.
- Si encuentra pilas con fugas, deséchelas inmediatamente, procurando no tocar el material que sale de las pilas. Si el material que sale de las pilas entra en contacto con su piel o entra en sus ojos o boca, lávese inmediatamente y acuda a un médico. Limpie a fondo el compartimiento de las pilas antes de instalar otras nuevas.
- No utilice conjuntamente pilas viejas y pilas nuevas. Esto puede acortar la vida de las pilas nuevas o hacer que las pilas viejas tengan fugas.
- No utilice conjuntamente pilas de diferentes tipos (por ejemplo, alcalinas y de manganeso). Se podría provocar explosiones si se emplean pilas erróneas. La especificación de las pilas puede ser diferente aunque parezca la misma.
- Limpie el compartimiento de las pilas antes de introducir las nuevas.
- Mantenga las pilas fuera del alcance de los niños. En caso de tragar accidentalmente una pila, póngase inmediatamente en contacto con un médico.
- Si no tiene previsto utilizar el mando a distancia durante periodos de tiempo prolongados, saque las pilas del mando a distancia.
- No cargue ni desmonte las pilas que se suministran.

Para ver el Manual de instrucciones, haga clic en “Español” en la pantalla que aparece automáticamente después de insertar el CD-ROM en el PC, o bien haga clic en el nombre del modelo si aparece la pantalla de selección de modelos, y luego haga clic en “Español” en la pantalla siguiente. A continuación, siga las instrucciones en pantalla.

Si la pantalla no aparece automáticamente, abra el archivo “index.html” que encontrará en el CD-ROM.

El Manual del Propietario que se incluye en el CD-ROM se puede descargar desde el siguiente sitio Web:

URL : <http://download.yamaha.com/>

# Índice general

## PREPARACIÓN

---

<b>Artículos suministrados .....</b>	<b>5</b>
<b>Nombres de piezas y funciones .....</b>	<b>6</b>
<b>Instalación .....</b>	<b>8</b>
<b>Conexión de la unidad .....</b>	<b>9</b>
Conexión de la unidad a un televisor .....	9
Conexión de la unidad a otros dispositivos .....	10

## REPRODUCCIÓN

---

<b>Funcionamiento .....</b>	<b>11</b>
-----------------------------	-----------

## REDES

---

<b>Redes .....</b>	<b>15</b>
Las funciones de red y la aplicación MusicCast CONTROLLER .....	15
Conexión a una red .....	15

## AJUSTES

---

<b>Uso del mando a distancia del televisor para ajustar el volumen de la unidad .....</b>	<b>19</b>
Borrado de todos los comandos aprendidos .....	21

### **Notas sobre esta Guía de inicio rápida**

Esta Guía de inicio rápida explica la configuración básica para usar la unidad y sus funciones.

Consulte más información en el Manual de Instrucciones del CD-ROM que se proporciona.

En este folleto los dispositivos móviles iOS y Android se denominan, de forma colectiva, “dispositivos móviles”. El tipo concreto de dispositivo móvil se indica en las explicaciones cuando es necesario.

#### **NOTA**

Indica precauciones de uso del producto y sus limitaciones.

#### **PISTA**

Indica explicaciones complementarias para mejorar el uso.



# Artículos suministrados

Compruebe que ha recibido todos los artículos siguientes.

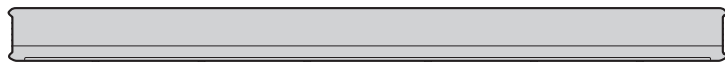

La unidad

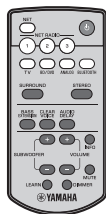

Mando a distancia

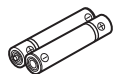

Pilas x 2  
(AAA, R03, UM4)



Cable de audio digital óptico  
(1,5 m)

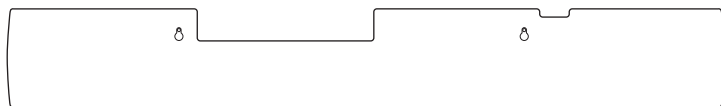

Plantilla de montaje

Para montar la unidad en una pared. Consulte la página 9 del Manual de Instrucciones.

Tapa (para el repetidor del mando a distancia del televisor)

Consulte la página 9 del Manual de Instrucciones.

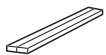

Separadores x 2  
Para montar la unidad en una pared. Consulte la página 9 del Manual de Instrucciones.

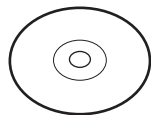

Manual de Instrucciones  
(CD-ROM)



Guía de inicio rápida

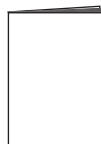

Guía de instalación de MusicCast

## Preparación del mando a distancia

Retire el adhesivo protector antes del uso.

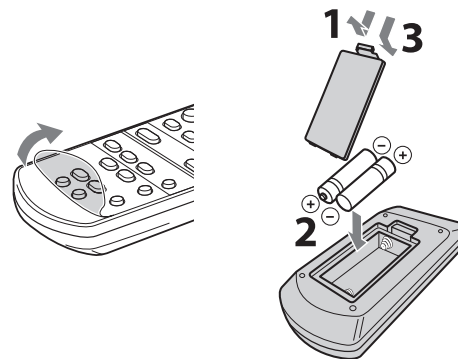

## Alcance operativo del mando a distancia

Utilice el mando a distancia dentro del alcance que se indica abajo. Si la unidad se monta en una pared, apunte con el mando a distancia hacia el sensor del mando a distancia del panel superior (p. 8).

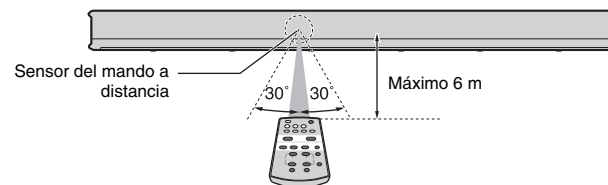

# Nombres de piezas y funciones

## La unidad (panel delantero/panel superior)

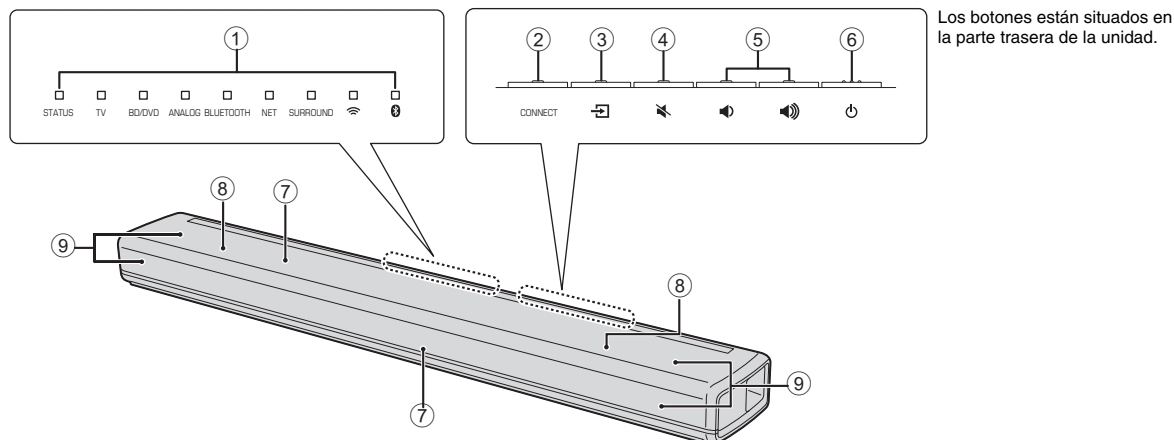

### ① Indicadores

Los indicadores del panel superior parpadean o se iluminan para indicar el estado de funcionamiento y configuración.

En este manual se utilizan las ilustraciones de los nueve indicadores en línea para las explicaciones cuando es necesario.

□ : apagado    ■ : se ilumina    ☀ : parpadea

**Ejemplo:** cuando el indicador STATUS se ilumina y el indicador parpadea

■ □ □ □ □ □ □ ☀ □

### ② Botón CONNECT

Se utiliza para conectar la unidad a una red con la aplicación MusicCast CONTROLLER (p. 16).

### ③ Botón (entrada)

Selecciona una fuente de entrada para reproducir (p. 11).

### ④ Botón (silencio)

Silencia la salida de audio. Pulse de nuevo el botón para restablecer el sonido (p. 12).

### ⑤ Botones / (volumen +/-)

Ajustan el volumen (p. 12).

### ⑥ Botón (encendido)

Enciende o apaga la unidad (p. 11).

#### PISTA

- La unidad puede apagarse automáticamente cuando la función Standby Automático está activada (p. 29 del Manual de Instrucciones).

### ⑦ Sensores del mando a distancia

Reciben señales infrarrojas del mando a distancia de la unidad (p. 5) o del mando a distancia del televisor (p. 8).

Los sensores del mando a distancia están situados en el panel delantero y el panel superior de la unidad (p. 8).

### ⑧ Altavoces de subgraves integrados duales

Los altavoces de subgraves integrados están situados en la parte superior de la unidad.

### ⑨ Altavoces

## La unidad (panel trasero)

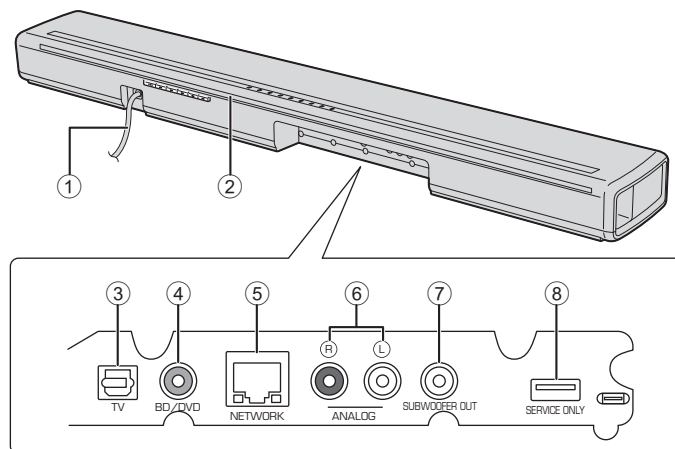

### ① Cable de alimentación

Para conectar a una toma de pared de CA (p. 9).

### ② Repetidor del mando a distancia del televisor

Se usa para transmitir señales del mando a distancia del televisor, recibidas por el sensor del mando a distancia de la unidad, al televisor (p. 8).

### ③ Toma de entrada TV

Para conectar al televisor con un cable de audio digital óptico (p. 9).

### ④ Toma de entrada BD/DVD

Para conectar un dispositivo de reproducción, como un reproductor de discos Blu-ray, con un cable de audio digital coaxial (p. 10).

### ⑤ Toma NETWORK

Para conectar a una red con un cable de red (p. 15).

### ⑥ Tomas de entrada ANALOG

Para conectar un dispositivo externo con un cable estéreo (p. 9, 10).

### ⑦ Toma SUBWOOFER OUT

Para conectar un altavoz de subgraves externo con un cable mono RCA (p. 29 del Manual de Instrucciones).

### ⑧ Toma SERVICE ONLY

Se usa solo para el mantenimiento posventa. Esta toma no se usa normalmente.

# Instalación

La unidad se puede instalar en un soporte para televisor o montarse en una pared.

Está equipada con sensores de mando a distancia situados para permitir la instalación en un soporte para televisor o el montaje en pared.

## Instalación de la unidad en un soporte para televisor, etc.

Sitúe la unidad de modo que los botones queden en el lado más alejado de la unidad.

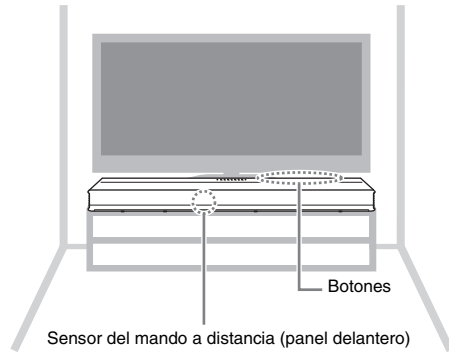

### Precauciones

- No apile la unidad y el reproductor de discos Blue-ray u otro dispositivo directamente uno encima de otro. Las vibraciones podrían provocar un mal funcionamiento.
- No apoye la parte del altavoz (partes de tela) contra la parte delantera o superior de la unidad.
- La unidad contiene altavoces de blindaje no magnético. No coloque artículos sensibles al magnetismo (unidades de disco duro, etc.) cerca de la unidad.
- Según el entorno de instalación, puede ser mejor conectar la unidad y los dispositivos externos antes de instalar la unidad.

## Montaje de la unidad en una pared

Monte la unidad en la pared de modo que los botones queden arriba. Siga las instrucciones de la página 9 del Manual de Instrucciones para montar la unidad en una pared.

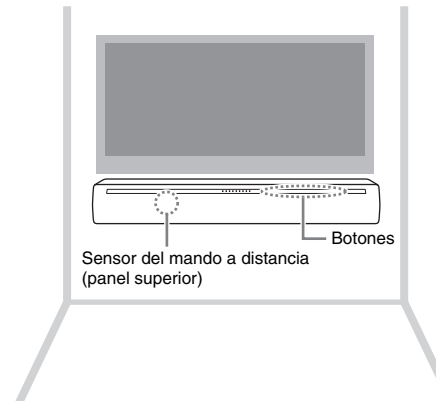

### Precaución

- Todo el proceso para montar la unidad en la pared debe llevarlo a cabo un profesional o un distribuidor cualificado. El usuario no debe intentar realizar este proceso de instalación por sí mismo. Si se instala de forma incorrecta o inadecuada, la unidad podría caerse y provocar lesiones.

## Acerca del repetidor de mando a distancia del televisor

La unidad recibe señales del mando a distancia del televisor mediante el sensor de mando a distancia situado en el panel delantero. Luego transmite esas señales desde el repetidor del mando a distancia del televisor situado en el panel trasero. Consulte la página 8 del Manual de Instrucciones para obtener más información.

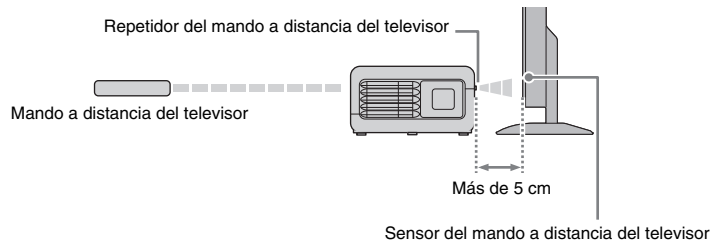

# Conexión de la unidad

La forma de conectar la unidad depende del tipo de tomas que incorporen el televisor o los dispositivos de reproducción (reproductor de BD/DVD, etc.) y de cómo se conecten el televisor y los dispositivos de reproducción. Consulte los ejemplos de conexión de las páginas 9 y 10 para conectar la unidad.

- 1 Asegúrese de que el cable de alimentación de la unidad no esté enchufado en una toma de pared de CA.**
- 2 Consulte los ejemplos de conexión de las páginas 9 y 10 para conectar la unidad a un televisor y los dispositivos de reproducción.**  
Para conectar la unidad con el cable de audio digital óptico suministrado, retire el tapón, compruebe la orientación y enchúfelo firmemente a la toma de entrada TV.



## PISTA

- Conecte el cable de audio digital óptico suministrado a la toma de entrada TV, un cable de audio digital coaxial a la toma de entrada BD/DVD y un cable estéreo a las tomas de entrada ANALOG.

- 3 Enchufe el cable de alimentación de la unidad a una toma de pared de CA.**
- 4 Ponga el volumen del televisor lo más bajo posible o desactive la salida de los altavoces integrados del televisor.**

## Precaución

No emplee demasiada fuerza al insertar el conector del cable. Si lo hace podría dañar el conector del cable o el terminal.

## PISTA

- Si en el paso 4 su televisor no dispone de ajuste para desactivar la salida de altavoces, puede desactivarla conectando unos auriculares a la toma para auriculares del televisor. Para obtener más información, consulte los manuales del televisor.
- Las tomas TV y BD/DVD admiten las siguientes señales de audio.
  - PCM (2 canales)
  - Dolby Digital (hasta 5.1 canales)
  - DTS Digital Surround (hasta 5.1 canales)

## Conexión de la unidad a un televisor

### Método de conexión 1: Conexión de la unidad a un televisor

- A Si el televisor tiene toma de salida de audio óptica**  
Conecte un extremo del cable de audio digital óptico suministrado a la toma de entrada TV de la unidad, y el otro a la toma de salida de audio digital óptica del televisor.
- B Si el televisor no tiene toma de salida de audio óptica**  
Utilice un cable estéreo opcional para conectar las tomas de entrada ANALOG de la unidad a las tomas de salida de audio analógica del televisor.

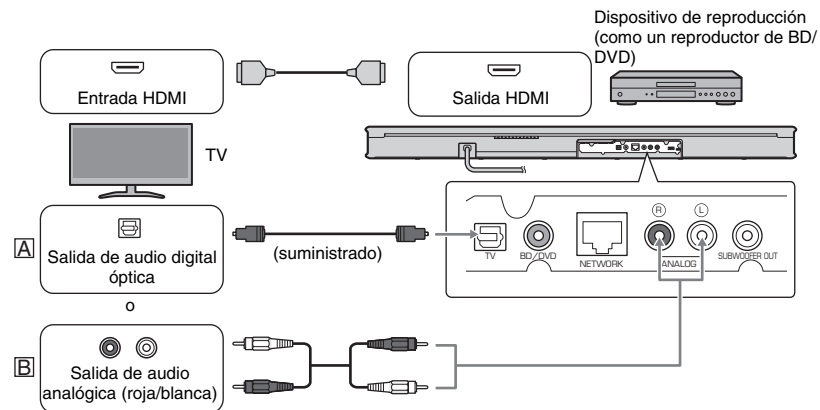

### Para ver la televisión o reproducir contenidos desde otros dispositivos

<b>Cambie la fuente de entrada del televisor</b>	<b>Para ver televisión</b>	Cambie a la fuente de entrada para ver televisión (seleccione la misma fuente de entrada que usaba antes de conectar la unidad al televisor).
	<b>Para reproducir contenido desde un dispositivo</b>	Cambie a la fuente de entrada para el reproductor de BD/DVD u otro dispositivo.
<b>Seleccione la fuente de entrada de la unidad</b>		Use los botones de entrada del mando a distancia de la unidad para cambiar la fuente de entrada de la unidad. A: TV      B: ANALOG <b>NOTA</b> • Si no se puede emitir sonido desde el televisor en un formato de audio digital (Dolby Digital o DTS Digital Surround), asegúrese de que la salida de audio digital del televisor está ajustada a PCM (2 canales).

## Método de conexión 2: Conexión de la unidad a un dispositivo de reproducción (reproductor de BD/DVD, etc.)

Utilice este método para conectar la unidad a un dispositivo de reproducción cuando no pueda conectarse al televisor como se describía en el método 1 porque el televisor no dispone de tomas de salida de audio digital óptica o salida de audio analógica.

Este método también puede utilizarse para conectar la unidad a un dispositivo de reproducción, tras conectarla al televisor, cuando el sonido del reproductor de BD/DVD u otro dispositivo conectado al televisor no se emita como sonido envolvente.

### A Si el dispositivo de reproducción tiene toma de salida de audio digital óptica

Conecte un extremo del cable de audio digital óptico suministrado a la toma de entrada TV de la unidad, y el otro a la toma de salida de audio digital óptica del dispositivo de reproducción.

### B Si el dispositivo de reproducción no tiene toma de salida de audio digital óptica

Conecte un extremo del cable de audio digital coaxial opcional a la toma de entrada BD/DVD de la unidad, y el otro a la toma de salida de audio digital coaxial del dispositivo de reproducción.

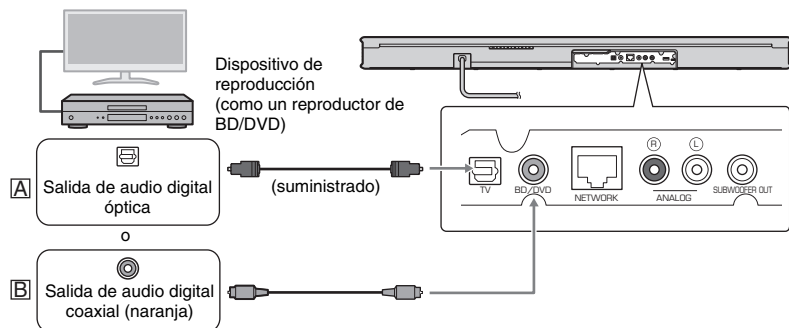

## Para ver vídeo desde un dispositivo de reproducción conectado al televisor

<b>Cambie la fuente de entrada del televisor</b>	Cambie a la fuente de entrada para el reproductor de BD/DVD u otro dispositivo de reproducción conectado al televisor.
<b>Seleccione la fuente de entrada de la unidad</b>	Use los botones de entrada del mando a distancia de la unidad para cambiar la fuente de entrada de la unidad. 

## Conexión de la unidad a otros dispositivos

Conecte dispositivos como reproductores de CD/DVD o consolas de videojuegos a la unidad para lograr una reproducción de sonido dinámico. Utilice un cable de audio digital óptico, un cable de audio digital coaxial o un cable estéreo para conectar la/s toma/s de salida de audio de cada dispositivo de reproducción a la/s toma/s de entrada de la unidad.

Reproductor de CD/DVD, consola de videojuegos, etc.

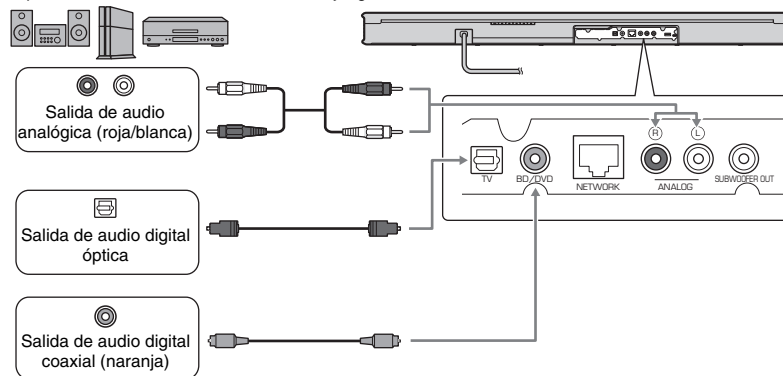

## Para ver vídeo desde un dispositivo externo

<b>Cambie la fuente de entrada del televisor</b>	Cambie a la fuente de entrada para el dispositivo externo.
<b>Seleccione la fuente de entrada de la unidad</b>	Para reproducir sonido desde un dispositivo externo, pulse el botón de entrada (ANALOG, TV o BD/DVD) que corresponda a la/s toma/s de la unidad a la/s que esté conectado el dispositivo externo.  <b>NOTA</b> <ul style="list-style-type: none"> <li>Si no se puede emitir sonido desde el dispositivo externo en un formato de audio digital (Dolby Digital o DTS Digital Surround), asegúrese de que la salida de audio digital del dispositivo no esté ajustada a PCM (2 canales).</li> <li>Si se puede ajustar el volumen con el dispositivo conectado a las tomas de entrada ANALOG de la unidad, ajuste el volumen de ese dispositivo al mismo nivel que el de los otros dispositivos conectados a las tomas de entrada TV y BD/DVD de la unidad para evitar que el volumen sea más alto de lo deseado.</li> </ul>

# Funcionamiento

## Transmisor de señal del mando a distancia

Transmite señales infrarrojas.

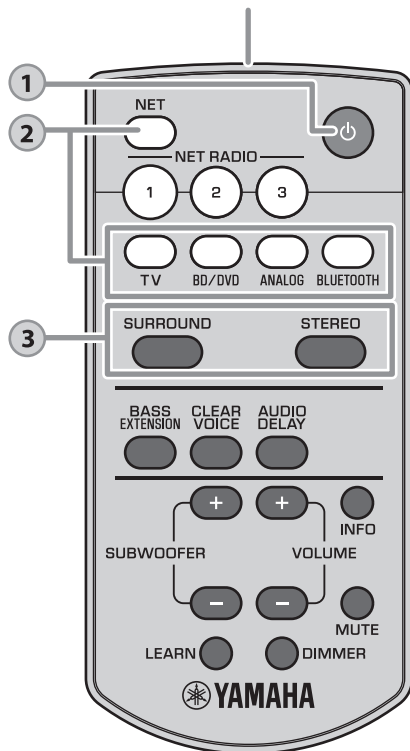

1

## Botón (encendido)

Enciende o apaga la unidad.

### Encendido

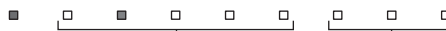

El indicador de la última fuente de entrada seleccionada se ilumina en verde.

Indica el ajuste de sonido envolvente y el estado de conexión de red (p. 15) o *Bluetooth* (p. 16 del Manual de Instrucciones).

### Apagado (con la función de red en standby activada, p. 30 del Manual de Instrucciones)



Se ilumina (rojo)



### Apagado total



### PISTA

- Cuando la unidad se enciende por primera vez tras su adquisición, el indicador  parpadea lentamente.



Mientras el indicador  esté parpadeando, la configuración de red del dispositivo iOS (iPhone, etc.) puede aplicarse a la unidad para conectarla a una red inalámbrica. Para obtener más información sobre la configuración, consulte "Reproducción de música con AirPlay" (p. 24 del Manual de Instrucciones). Pulse cualquier botón del mando a distancia para cancelar esta función si no va a utilizarla. El indicador  no parpadea si la toma NETWORK de la unidad se conecta a un enrutador con un cable (conexión alámbrica).

2

## Botones de entrada

Seleccione una fuente de entrada para reproducir.

- TV** ..... Audio del televisor o sonido de un dispositivo conectado a la toma de entrada TV de la unidad
- BD/DVD** ..... Sonido de un dispositivo conectado a la toma de entrada BD/DVD de la unidad
- ANALOG** ..... Sonido de un dispositivo conectado a las tomas de entrada ANALOG
- BLUETOOTH** ..... Sonido de un dispositivo conectado por *Bluetooth*
- NET** ..... Audio obtenido a través de una red. Al pulsar el botón NET se selecciona la última fuente de audio escuchada.

El indicador de la fuente de entrada seleccionada se ilumina.

(Ejemplo: cuando está seleccionado el televisor)



### PISTA

- Para reproducir sonido desde el dispositivo conectado al televisor o ver vídeo desde el dispositivo, ajuste la fuente de entrada del televisor al dispositivo de reproducción.
- Para la reproducción desde un dispositivo *Bluetooth*, consulte la página 16 del Manual de Instrucciones. Para la reproducción de audio a través de una red, consulte las páginas de la 22 a la 25 del Manual de Instrucciones.

3

## Botones SURROUND y STEREO

Cambie entre reproducción de sonido envolvente y estéreo (2 canales). Seleccionando la reproducción de sonido envolvente puede disfrutar de efectos de sonido realistas gracias a la exclusiva tecnología AIR SURROUND XTREME de Yamaha.

**SURROUND** .....  Iluminado (reproducción de sonido envolvente)

**STEREO** .....  Apagado (reproducción en estéreo)

### PISTA

- Dolby Pro Logic II se usa al reproducir una señal estéreo de 2 canales en modo de sonido envolvente.
- Los modos de sonido envolvente TV PROGRAM, MOVIE, MUSIC, SPORTS y GAME pueden seleccionarse con la aplicación MusicCast CONTROLLER (p. 16) instalada en un dispositivo móvil.

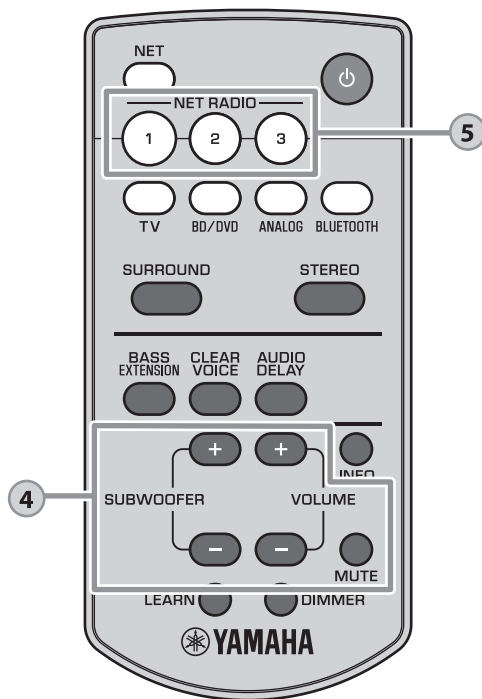

4

### Botones SUBWOOFER (+/-)

Ajustan el volumen del altavoz de subgraves.



Bajar el volumen (-) ← → Subir el volumen (+)

### Botones VOLUME (+/-)

Ajustan el volumen de la unidad.



Bajar el volumen (-) ← → Subir el volumen (+)

### Botón MUTE

Silencia la salida de audio. Pulse de nuevo el botón para restablecer el sonido.



Parpadeo (en silencio)

5

### Botones NET RADIO (1-3)

Asignan una salida de audio mediante una red (emisoras de radio por internet, archivos de música almacenados en servidores multimedia, etc.) al botón NET RADIO.

#### Asignar una emisora

- 1 Reproduzca la emisora de radio por internet deseada (p. 22 - 25 del Manual de Instrucciones).
- 2 Mantenga pulsado el botón NET RADIO 1, 2 o 3 durante más de 3 segundos.



#### Sintonizar una emisora de radio por internet asignada

- 1 Pulse el botón NET RADIO 1, 2 o 3 al que haya asignado la emisora de radio por internet deseada.

#### PISTA

- Cuando se asigna una emisora de radio por internet al botón NET RADIO 1, 2 o 3 del mando a distancia, la misma emisora queda registrada en el número 1, 2 o 3 de los "Favoritos" de la aplicación MusicCast CONTROLLER. Cuando se registra una emisora de radio por internet con el número 1, 2 o 3 de los "Favoritos" de la aplicación MusicCast CONTROLLER, la misma emisora se asigna al botón NET RADIO 1, 2 o 3 del mando a distancia.



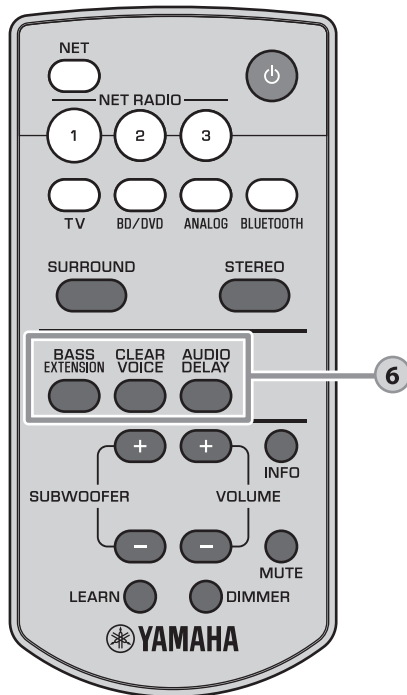

6

### Botón BASS EXTENSION

Activa/desactiva la función de extensión de graves. Activando esta función puede disfrutar de potentes graves con la tecnología de potenciación de graves exclusiva de Yamaha “Advanced Bass Extension Processing”.



Activada: parpadea tres veces y se apaga  
Desactivada: parpadea una vez y se apaga

### Botón CLEAR VOICE

Activa/desactiva la función Clear Voice. Activando esta función la voz humana, como por ejemplo el guion de las películas y los programas de TV o noticias y comentarios deportivos, se reproduce de forma nítida.



Activada: parpadea tres veces y se apaga  
Desactivada: parpadea una vez y se apaga

### Botón AUDIO DELAY

Ajusta el retardo de audio para sincronizar el sonido con el vídeo cuando la imagen de vídeo del televisor va retrasada respecto al sonido. Siga el procedimiento siguiente para ajustar el retardo de audio.

#### NOTA

- El retardo de audio no puede ajustarse en las siguientes situaciones.
  - Cuando se selecciona *Bluetooth* o NET como fuente de entrada.
  - Cuando se distribuye sonido de la unidad a uno o más dispositivos con MusicCast.

#### 1 Mantenga pulsado el botón AUDIO DELAY durante más de 3 segundos.

El indicador del extremo izquierdo parpadea.



#### 2 Pulse el botón SUBWOOFER (+/-) para ajustar el retardo de audio.

Pulsando el botón SUBWOOFER (+) se retrasa la salida de audio.



#### 3 Para finalizar el ajuste pulse el botón AUDIO DELAY.

#### PISTA

- El ajuste finaliza automáticamente si no se realiza ninguna operación durante 20 segundos.

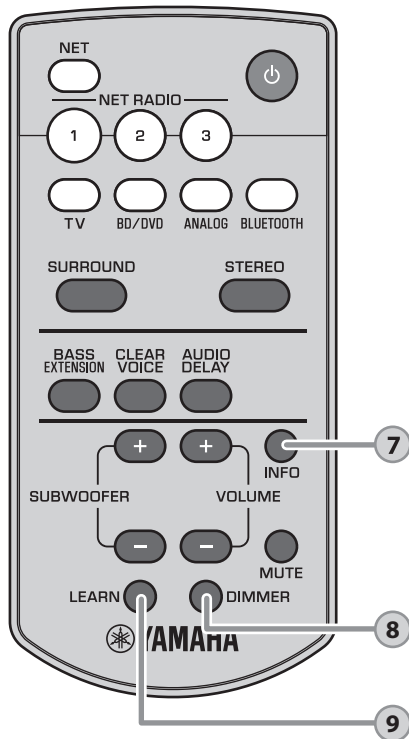

# 7

## Botón INFO

Al mantener el botón INFO pulsado, la iluminación de los indicadores permite comprobar el estado, incluido el tipo de señal de audio que se está introduciendo y si la función Clear Voice está activada o desactivada.

### Tipo de señal de audio que se introduce

DTS Digital Surround  
          
 Verde

Dolby Digital  
          
 Verde

**Cuando se usa Dolby Pro Logic II (al reproducir una señal estéreo de 2 canales en modo de sonido envolvente)**  
          
 Verde

### Funciones y posicionamiento de la unidad

La función de extensión de graves está activada  
          
 Verde

La función Clear Voice está activada  
          
 Verde

Al situarlo encima de algo, como un soporte para televisor  
          
 Verde

Al montarlo en una pared  
          
 Azul

## PISTA

- La unidad puede reproducir los siguientes tipos de señal de audio. Los indicadores no se iluminan al introducir una señal de audio analógica o PCM.
  - Señal analógica
  - PCM (2 canales)
  - Dolby Digital
  - DTS Digital Surround

# 8

## Botón DIMMER

Cambia el brillo de los indicadores. Cada vez que se pulsa el botón, el brillo de los indicadores cambia del modo siguiente.

Atenuado (ajuste predeterminado) → Apagado → Brillante



Los indicadores se iluminan intensamente tras la operación y cambian al brillo especificado al cabo de unos segundos.

# 9

## Botón LEARN

La unidad pasa al modo de aprendizaje, que le permite aprender los comandos del mando a distancia del televisor (p. 19).

# Redes

## Las funciones de red y la aplicación MusicCast CONTROLLER

Con una conexión de red se pueden escuchar emisoras de radio por internet o servicios de música en streaming, así como utilizar AirPlay para reproducir archivos de música, o bien reproducir archivos de música almacenados en el ordenador (servidor multimedia) mediante esta unidad.

La mayoría de las reproducciones requieren la aplicación MusicCast CONTROLLER para dispositivos móviles. Instale y use la aplicación MusicCast CONTROLLER en su dispositivo móvil para reproducir archivos de música.

Proceda desde la conexión de red para reproducir en la secuencia siguiente.

1 Seleccione una conexión de red alámbrica (p. 15) o inalámbrica (p. 16).



2 Utilice la aplicación MusicCast CONTROLLER para conectar la unidad a una red, y registre la unidad como dispositivo con MusicCast (p. 16).



3 Utilice la aplicación MusicCast CONTROLLER para reproducir música a través de una red\* (p. 22 - 25 del Manual de Instrucciones).

\* AirPlay puede utilizarse para reproducir archivos de música sin utilizar la aplicación MusicCast CONTROLLER.

### NOTA

- Para usar la función de red, la unidad, el PC y el dispositivo móvil deben estar conectados al mismo enrutador.
- Si se utiliza un enrutador de múltiples SSID, el acceso a la unidad puede verse restringido según el SSID usado para la conexión. Conecte la unidad y el dispositivo móvil al mismo SSID.
- Algunos tipos de software de seguridad instalados en el ordenador o algunas configuraciones de dispositivos de red (como los firewall) pueden bloquear el acceso de la unidad al ordenador o las emisoras de radio por internet. En el caso de que esto suceda, cambie la configuración del software de seguridad o del dispositivo de red.
- No se puede establecer una conexión de red si el filtro de direcciones MAC del enrutador está activado. Compruebe la configuración del enrutador.
- Para configurar la máscara de subred manualmente, aplique la misma subred utilizada por esta unidad a todos los dispositivos.
- Para usar servicios de internet se recomienda utilizar una conexión de banda ancha.
- La unidad no se puede conectar a redes que requieran configuración manual. Conecte la unidad a un enrutador compatible con DHCP.

## Conexión a una red

Elija una conexión de red alámbrica o inalámbrica según su entorno de red.

### Conexiones de red alámbricas

Para usar una conexión de red alámbrica, conecte la unidad a un enrutador mediante un cable de red STP (cable recto de categoría 5 o superior; no proporcionado).

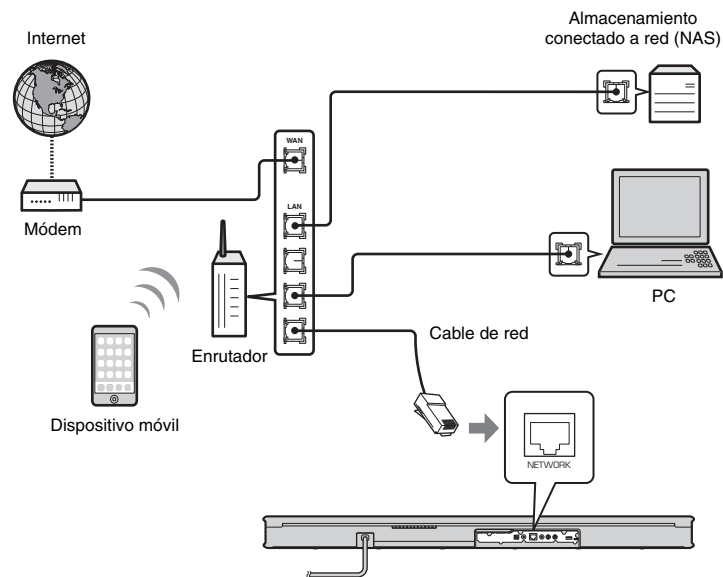

### PISTA

- Si cambian las conexiones de red o la configuración, utilice la aplicación MusicCast CONTROLLER para conectar la unidad a la red y vuelva a registrar la unidad como dispositivo con MusicCast (p. 16).

## Conexiones de red inalámbricas

Conecte la unidad a un enrutador inalámbrico (punto de acceso) para utilizar una red. Consulte las instrucciones siguientes para conectar a un enrutador inalámbrico (punto de acceso).

- Uso de la aplicación MusicCast CONTROLLER (p. 16)
- Aplicar la configuración del dispositivo iOS (iPhone, etc.) a la unidad (p. 24 del Manual de Instrucciones)

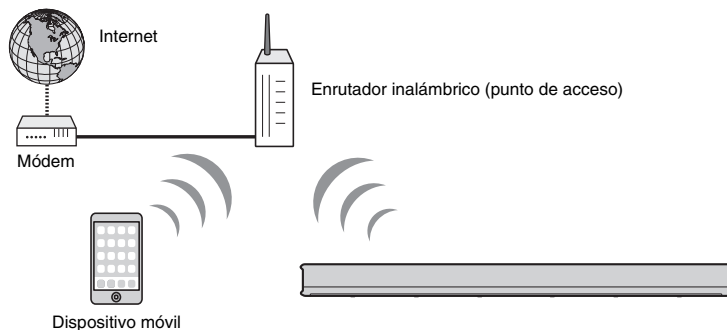

El indicador de la unidad se ilumina cuando la unidad se conecta a una red inalámbrica.



### NOTA

- Si la unidad y el enrutador inalámbrico (punto de acceso) están demasiado alejados, puede que la unidad no se conecte al enrutador inalámbrico (punto de acceso). En ese caso, acerque los dispositivos.

## Conectar con la aplicación MusicCast CONTROLLER (registrar la unidad como dispositivo con MusicCast)

Instale la aplicación MusicCast CONTROLLER en su dispositivo móvil para conectar la unidad a una red y registrarla como dispositivo con MusicCast.

### PISTA

- Compruebe que el dispositivo móvil esté conectado al enrutador de casa antes de empezar.
- En este apartado se utilizan pantallas de la aplicación MusicCast CONTROLLER en inglés en un iPhone como ejemplos.
- Las pantallas de la aplicación MusicCast CONTROLLER y las etiquetas del menú están sujetas a cambios sin previo aviso.

### 1 Instale la aplicación MusicCast CONTROLLER en su dispositivo móvil y ábrala.

Busque “MusicCast CONTROLLER” en App Store o Google Play.

### 2 Pulse “Configuración”.



### 3 Encienda la unidad y luego pulse “Siguiente”.

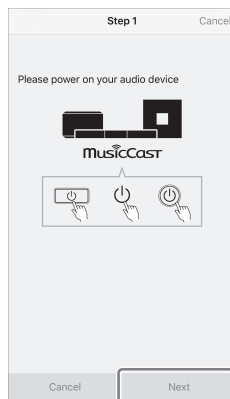

### 4 Mantenga pulsado el botón CONNECT hasta que el indicador de la unidad empiece a parpadear.

### 5 Siga las instrucciones que se indican en la pantalla para configurar los ajustes de red.

#### PISTA

- Cuando aparezca una pantalla como la siguiente, siga las instrucciones en pantalla para configurar los ajustes de red.

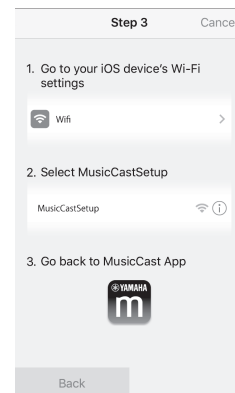

1. Utilice el botón de inicio del dispositivo móvil para volver a la pantalla de inicio.
2. Seleccione “Wi-Fi” en “Settings”.
3. Seleccione “MusicCastSetup” en “CHOOSE A NETWORK...”.
4. Utilice el botón de inicio para volver a la aplicación MusicCast CONTROLLER.

- Cuando aparezca una pantalla como la de abajo a la izquierda, seleccione la red a la que se conectará la unidad e introduzca la contraseña del enrutador (clave de encriptación). La contraseña del enrutador (clave de encriptación) suele estar escrita en el mismo enrutador. Consulte más información en la documentación suministrada con el enrutador.

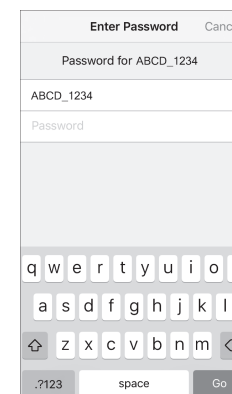
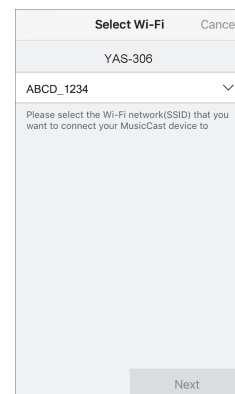

## 6 Para registrar la unidad como dispositivo con MusicCast, configure los puntos siguientes.

- Nombre de la ubicación (“casa”, “casa de Juan”, etc.)
- Nombre y foto de la habitación en la que se instala la unidad.

El nombre de la ubicación y el nombre y la foto de la habitación en la que se instala la unidad pueden modificarse posteriormente.

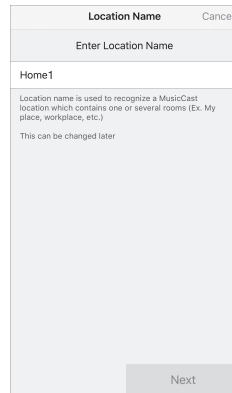

The screenshot shows a dialog box titled "Location Name" with a "Cancel" button in the top right corner. Below the title is a text input field containing "Enter Location Name". Underneath the input field, the name "Home1" is displayed. A paragraph of text explains: "Location name is used to recognize a MusicCast location which contains one or several rooms (Ex. My place, workplace, etc.) This can be changed later". At the bottom right of the dialog is a "Next" button.

Con esto se completa la conexión de red con la aplicación MusicCast CONTROLLER y la unidad queda registrada como dispositivo con MusicCast.

### PISTA

- Si ya existe otro dispositivo con MusicCast registrado en la aplicación MusicCast CONTROLLER, pulse  (Configuración) en la pantalla de selección de habitación y seleccione "Añadir dispositivo nuevo" para añadir la unidad a la aplicación.

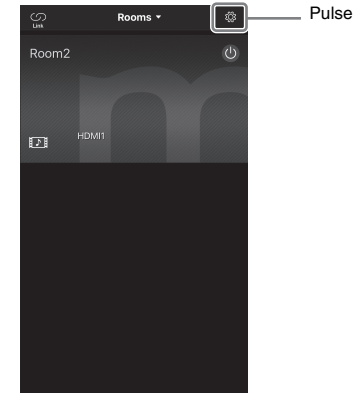

# Uso del mando a distancia del televisor para ajustar el volumen de la unidad

Se puede “enseñar” a la unidad a leer las señales del mando a distancia del televisor. Eso permite encender y apagar el televisor y la unidad simultáneamente o ajustar el volumen con el mando a distancia del televisor.

## NOTA

- Esta función solo está disponible si el mando a distancia de televisor utiliza señales infrarrojas. No se pueden usar mandos a distancia que utilicen señales de radio.

### Para los usuarios de descodificadores por cable o satélite

Utilice el mando a distancia del televisor (no el mando a distancia del descodificador por cable o satélite) para enseñar a la unidad los comandos del mando a distancia del televisor.

Una vez que la unidad aprende los comandos del mando a distancia del televisor, se puede usar el mando a distancia del descodificador por cable o satélite para controlar la unidad.

## 1 Apague la unidad y el televisor.

Si el televisor está encendido mientras la unidad aprende los comandos del mando a distancia del televisor, la luz que emite el televisor puede interferir en el proceso de aprendizaje.

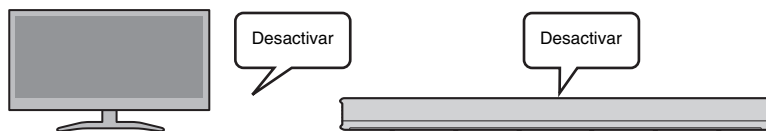

## 2 Apunte el mando a distancia de la unidad hacia el sensor adecuado del mando a distancia de la unidad y mantenga pulsado el botón LEARN durante al menos 3 segundos.

La unidad pasará al modo de aprendizaje. Los indicadores de la unidad parpadearán como se muestra abajo.



Verde (si la unidad está instalada en un soporte para televisor)  
Azul (si la unidad está montada en una pared)

## NOTA

- Para los pasos del 3 al 6 solo se utilizan el mando a distancia del televisor y las claves de la unidad. No se utiliza el mando a distancia de la unidad.
- Si la unidad ya ha aprendido las funciones, los indicadores se iluminarán del modo siguiente.  
Silencio: BD/DVD  
Volumen (-): ANALOG  
Volumen (+): BLUETOOTH  
Encendido: NET  
Si se enseña a la unidad los comandos del mando a distancia del televisor con los pasos del 3 al 7, se borrará todo el aprendizaje anterior. Para evitarlo, pulse el botón LEARN o (encendido) del mando a distancia de la unidad para cancelar el modo de aprendizaje.
- El aprendizaje tiene lugar de una sola vez. Asegúrese de enseñar a la unidad todos los comandos del mando a distancia del televisor necesarios de una sola vez, ya que si luego intenta enseñarle otros comandos se borrará todo lo aprendido antes.

### 3 Enseñe a la unidad el comando “Silencio” del mando a distancia del televisor.

3-1 Pulse el botón  de la unidad.



3-2 Apunte el mando a distancia del televisor hacia el sensor del mando a distancia de la unidad, mantenga pulsado el botón de silencio durante al menos 1 segundo y luego suéltelo durante al menos 1 segundo. Realice esta operación dos veces.

La posición del sensor del mando a distancia varía en función de la instalación de la unidad (p. 8).

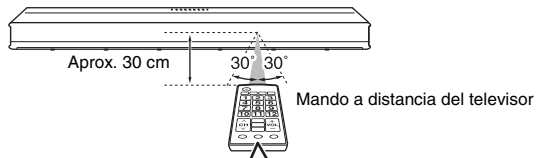

Mantener pulsado (al menos 1 segundo) → Soltar (al menos 1 segundo) → Mantener pulsado (al menos 1 segundo) → Soltar

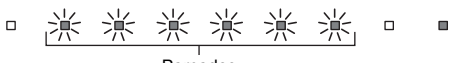
Resultado	Pitido/ alarma	Indicadores
<b>Aprendizaje correcto</b>	Una vez	 Se ilumina
<b>Aprendizaje fallido</b> Repita desde el paso 3-1.	Dos veces	 Parpadeo

#### Solución de los problemas de la unidad para aprender comandos

- ✓ ¿Está apagado el televisor?
- ✓ ¿Hay luz solar directa o fluorescente reflejándose en la unidad e interfiriendo en el funcionamiento?
- ✓ ¿Está usando el mando a distancia del televisor para los pasos del 3 al 6? (No se usa el mando a distancia de la unidad.)
- ✓ ¿Está usando el mando a distancia dentro del alcance indicado arriba?
- ✓ ¿Está manteniendo pulsados los botones del mando a distancia del televisor al menos 1 segundo y luego soltándolos al menos 1 segundo?



Si la unidad sigue sin aprender los comandos después de comprobar todos los puntos de arriba, mantenga pulsado y luego suelte el botón del mando a distancia del televisor tres veces.

### 4 Enseñe a la unidad el comando “Volumen (-)” del mando a distancia del televisor.

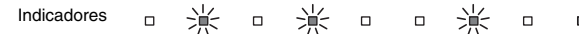
4-1 Pulse el botón  de la unidad.



4-2 Apunte el mando a distancia del televisor hacia el sensor del mando a distancia de la unidad, mantenga pulsado el botón de volumen (-) durante al menos 1 segundo y luego suéltelo durante al menos 1 segundo. Realice esta operación dos veces.



Resultado	Pitido/ alarma	Indicadores
<b>Aprendizaje correcto</b>	Una vez	 Se ilumina
<b>Aprendizaje fallido</b> Repita desde el paso 4-1.	Dos veces	 Parpadeo

### 5 Enseñe a la unidad el comando “Volumen (+)” del mando a distancia del televisor.

5-1 Pulse el botón  de la unidad.



5-2 Apunte el mando a distancia del televisor hacia el sensor del mando a distancia de la unidad, mantenga pulsado el botón de volumen (+) durante al menos 1 segundo y luego suéltelo durante al menos 1 segundo. Realice esta operación dos veces.

Resultado	Pitido/ alarma	Indicadores
<b>Aprendizaje correcto</b>	Una vez	 Se ilumina
<b>Aprendizaje fallido</b> Repita desde el paso 5-1.	Dos veces	 Parpadeo



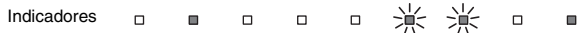

## 6 Enseñe a la unidad el comando “Encendido” del mando a distancia del televisor.

### 6-1 Pulse el botón de la unidad.



### 6-2 Apunte el mando a distancia del televisor hacia el sensor del mando a distancia de la unidad, mantenga pulsado el botón de encendido durante al menos 1 segundo y luego suéltelo durante al menos 1 segundo. Realice esta operación dos veces.

Resultado	Pitido/ alarma	Indicadores
<b>Aprendizaje correcto</b>	Una vez	 Se ilumina
<b>Aprendizaje fallido</b> Repita desde el paso 6-1.	Dos veces	 Parpadeo

## 7 Para salir del modo de aprendizaje, pulse el botón LEARN del mando a distancia de la unidad.

Con esto se completa la configuración necesaria. Ahora ya puede controlar la unidad con los botones de silencio, volumen o encendido del mando a distancia del televisor.



### PISTA

- La unidad abandona el modo de aprendizaje automáticamente si no se realiza ninguna operación durante 5 minutos.
- Puede pulsar el botón  del mando a distancia de la unidad para salir del modo de aprendizaje.

### Acerca del volumen del televisor

Si se utiliza la función de aprendizaje para enseñar a la unidad el comando “Volumen (+)” del mando a distancia del televisor, el volumen del televisor puede subir junto con el volumen de la unidad cuando se utiliza el mando a distancia del televisor para subir el volumen. Si esto sucede, ponga el volumen del televisor lo más bajo posible con el botón que hay en el mismo televisor o desactive la salida de los altavoces internos del televisor.

### PISTA

- Si no es posible ajustar el volumen de los altavoces integrados en el televisor, se puede desactivar la salida de los altavoces conectando un dispositivo como unos auriculares a la toma para auriculares del televisor. Consulte más información en la documentación suministrada con el televisor.

## Borrado de todos los comandos aprendidos

### 1 Apague la unidad y mantenga pulsado el botón LEARN del mando a distancia de la unidad durante más de 3 segundos.

La unidad pasa al modo de aprendizaje. Cuando la unidad está en el modo de aprendizaje los indicadores parpadean como se muestra abajo.



### 2 Mantenga pulsado el botón de la unidad durante más de 3 segundos.



Los indicadores que corresponden a los comandos aprendidos se apagan y los demás indicadores parpadean como se muestra abajo.



Al completarse el borrado oírás tres pitidos.

### 3 Pulse el botón LEARN del mando a distancia de la unidad.

## CUIDADO: LEIA ISTO ANTES DE OPERAR A SUA UNIDADE.

- Para garantir o melhor desempenho, leia atentamente este manual. Guarde-o em um lugar seguro para futuras consultas.
- Instale este sistema de som em um lugar bem ventilador, fresco, seco e limpo - longe da luz direta do sol, fontes de calor, vibrações, poeira, umidade e/ou frio. Para a ventilação apropriada, providencie os seguintes espaços mínimos.  
Parte superior: 10 cm, Parte traseira: 10 cm, Lados: 10 cm
- Posicione a unidade afastada de outros aparelhos elétricos, motores ou transformadores para evitar zumbidos.
- Não exponha a unidade a mudanças bruscas da temperatura como levá-la de um lugar frio para um lugar quente, e não a coloque em um ambiente com alta umidade (ou seja, sala com umidificador) para evitar a condensação no interior da unidade, que pode provocar um choque elétrico, incêndio, danos à unidade, e/ou ferimentos pessoais.
- Evite instalar a unidade onde objetos possam cair sobre a unidade e/ou onde a unidade fique exposta ao gotejamento ou respingos de líquidos. Em cima da unidade, não coloque:
  - Outros componentes, pois os mesmos podem danificar e/ou descolorir a superfície da unidade.
  - Objetos em combustão (como velas), pois os mesmos podem provocar um incêndio, danos à unidade, e/ou ferimentos pessoais.
  - Recipientes contendo líquidos, pois os mesmos podem cair e o líquido pode provocar um choque elétrico ao usuário e/ou danos à unidade.
- Não cubra a unidade com um jornal, toalha de mesa, cortina, etc. para não obstruir a radiação do calor. Se a temperatura no interior da unidade elevar-se, isso pode provocar um incêndio, danos à unidade, e/ou ferimentos pessoais.
- Não conecte a unidade a uma tomada elétrica até completar todas as conexões.
- Não opere a unidade de cabeça para baixo. Ela pode sobreaquecer-se e possivelmente sofrer danos.
- Não use força ao manusear os interruptores, botões e/ou cabos.
- Ao desconectar o cabo de alimentação da tomada elétrica, segure o plugue; nunca puxe pelo próprio cabo.
- Não tente limpar a unidade com solventes químicos, pois isso pode danificar o acabamento. Use um pano limpo e seco.
- Use a unidade apenas com a voltagem especificada. Usar a unidade com uma voltagem mais alta do que a especificada é perigoso e pode provocar um incêndio, danos à unidade, e/ou ferimentos pessoais. A Yamaha não assumirá nenhuma responsabilidade por quaisquer danos decorrentes do uso desta unidade com um voltagem diferente da especificada.
- Para evitar danos por raios, mantenha o cabo de alimentação e as antenas externas desconectadas de tomadas elétricas ou da unidade durante tempestades.
- Não tente modificar ou consertar esta unidade. Contate o pessoal de assistência técnica autorizado da Yamaha quando precisar de qualquer assistência técnica. A caixa nunca deve ser aberta por motivo algum.
- Se não for usar a unidade durante um longo período de tempo (como durante as férias), desconecte o cabo de alimentação de CA da tomada elétrica.
- Certifique-se de consultar a seção "Solução de problemas" do Manual do Proprietário no CD-ROM para os erros de operação comuns antes de concluir que a unidade esteja defeituosa.
- Antes de mover a unidade, pressione A para colocá-la no modo de standby e desconecte o cabo de alimentação de CA da tomada elétrica.
- Ocorrerá a formação de condensação se a temperatura ambiente mudar repentinamente. Desconecte o cabo de alimentação da tomada elétrica e não opere a unidade por algum tempo.
- Ao usar a unidade durante um longo período de tempo, ela pode ficar quente. Desligue a alimentação e deixe a unidade esfriar.
- Instale a unidade perto de uma tomada elétrica de CA e em um lugar de fácil acesso ao cabo de alimentação de CA.
- As pilhas não devem ser expostas ao calor excessivo como raios solares, fogo ou algo semelhante. Ao descartar-se de pilhas, siga os regulamentos locais.
- Uma pressão sonora excessiva dos auriculares e fones de ouvido pode provocar uma perda da audição.
- Mantenha este produto fora do alcance de crianças para evitar que as crianças engulam partes pequenas.

A unidade não é desconectada da fonte de energia de CA enquanto estiver conectada à tomada de parede, mesmo que seja desligada com . Este estado é chamado de modo de standby. Neste estado, a unidade é concebida para consumir uma quantidade muito pequena de energia.

**ADVERTÊNCIA**  
PARA REDUZIR O RISCO DE INCÊNDIO OU CHOQUE ELÉTRICO, NÃO EXPONHA A UNIDADE À CHUVA OU À UMIDADE.

Não use esta unidade dentro de 22 cm de pessoas com um implante de marca-passo ou implante de desfibrilador.

As ondas de rádio podem afetar os dispositivos eletromédicos.  
Não use a unidade perto de dispositivos médicos ou dentro de instalações médicas.

A placa de identificação do YAS-306 está localizada na parte inferior da unidade.

## ■ Observações sobre os controles remotos e pilhas

- Não salpique água ou outros líquidos no controle remoto.
- Não derrube o controle remoto.
- Não deixe nem guarde o controle remoto nas seguintes condições:
  - lugares com alta umidade, como perto de um banheiro
  - lugares com altas temperaturas, como perto de um aquecedor ou fogão
  - lugares com temperaturas extremamente baixas
  - lugares poeirentos
- Instale a pilha de acordo com as indicações das polaridades (+ e -).
- Com o envelhecimento das pilhas, o alcance efetivo de operação do controle remoto diminui consideravelmente.  
Se isso acontecer, substitua as pilhas por duas pilhas novas o mais rápido possível.
- Se as pilhas se esgotarem, retire-as imediatamente do controle remoto para evitar uma explosão ou vazamento do ácido.
- Se você encontrar pilhas vazantes, elimine as pilhas imediatamente, tomando cuidado para não tocar no material vazado. Se o material vazado entrar em contato com sua pele ou entrar nos seus olhos ou boca, lave a parte afetada imediatamente e procure um médico. Limpe o compartimento das pilhas completamente antes de instalar pilhas novas.
- Não use pilhas velhas junto com novas. Isso pode encurtar a vida das pilhas novas ou provocar um vazamento das pilhas velhas.
- Não use pilhas de tipos diferentes (como pilhas alcalinas com pilhas de manganês) juntas. Existe o perigo de explosão se as pilhas forem substituídas incorretamente. As especificações das pilhas podem ser diferentes, mesmo que pareçam ser iguais.
- Antes de colocar pilhas novas, limpe o compartimento.
- Mantenha as pilhas fora do alcance de crianças. Se uma pilha for engolida acidentalmente, procure um médico imediatamente.
- Se não planejar usar o controle remoto durante um longo período de tempo, retire as pilhas do controle remoto.
- Não tente carregar ou desmontar as pilhas fornecidas.

Este produto contém a placa (RF Module NW-01), código de homologação ANATEL 4037-15-4842.

Para consultas, visite: [www.anatel.gov.br](http://www.anatel.gov.br)

A informação abaixo refere-se à certificação do módulo sem fio usado com este produto.



Este equipamento opera em caráter secundário, isto é, não tem direito a proteção contra interferência prejudicial, mesmo de estações do mesmo tipo e não pode causar interferência a sistemas operando em caráter primário.

Para ver o Manual do Proprietário, clique em “Portuguese” na tela exibida automaticamente ao colocar o CD-ROM no seu PC, ou clique no nome do modelo se a tela para selecionar os modelos for exibida e, em seguida, clique em “Portuguese” na próxima tela. Logo, siga as instruções na tela.

Se a tela não for exibida automaticamente, abra “index.html” no CD-ROM.

O Manual do Proprietário contido no CD-ROM pode ser baixado do seguinte website.

<http://download.yamaha.com/>

# Sumário

## PREPARAÇÃO

---

<b>Itens fornecidos .....</b>	<b>5</b>
<b>Nomes e funções dos componentes .....</b>	<b>6</b>
<b>Instalação .....</b>	<b>8</b>
<b>Conexão da unidade .....</b>	<b>9</b>
Conexão da unidade a uma TV .....	9
Conexão da unidade a outros dispositivos .....	10

## REPRODUÇÃO

---

<b>Operações.....</b>	<b>11</b>
-----------------------	-----------

## REDES

---

<b>Redes.....</b>	<b>15</b>
Funções de rede e o aplicativo MusicCast CONTROLLER.....	15
Conexão a uma rede .....	15

## DEFINIÇÕES

---

<b>Uso do controle remoto da TV para ajustar o volume da unidade.....</b>	<b>19</b>
Limpeza de todos os comandos aprendidos .....	21

### **Sobre este Guia de Iniciação Rápida**

Este Guia de Iniciação Rápida fornece as instruções de configuração básica para usar a unidade e seus recursos adequadamente.

Para mais informações, consulte o Manual do Proprietário no CD-ROM fornecido.

Neste folheto, dispositivos móveis iOS e Android são denominados coletivamente como “dispositivos móveis”. O tipo específico de dispositivo móvel é indicado nas explicações conforme seja necessário.

### **OBSERVAÇÃO**

Isto indica precauções para o uso do produto e as limitações de seus recursos.

### **DICA**

Isto indica explicações adicionais para um uso melhor.

# Itens fornecidos

Certifique-se de que tenha recebido todos os itens indicados abaixo.

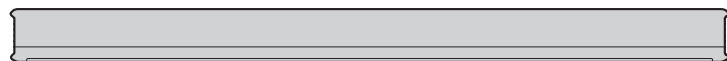

A unidade

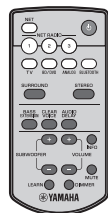

Control remoto

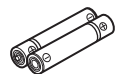

Pilhas x 2  
(AAA, R03, UM4)

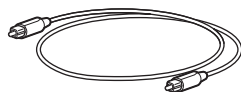

Cabo de áudio digital óptico  
(1,5 m)

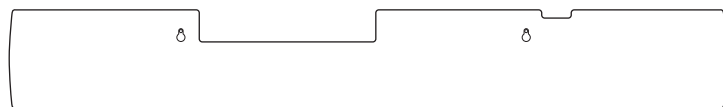

Gabarito de montagem

Use para a montagem da unidade em uma parede. Consulte a página 9 no Manual do Proprietário.

Cobertura (para repetidor remoto de TV)

Consulte a página 9 no Manual do Proprietário.

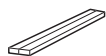

Espaçadores x 2  
Use para a montagem da unidade em uma parede. Consulte a página 9 no Manual do Proprietário.

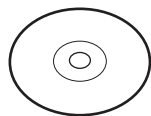

CD-ROM com Manual do Proprietário



Guia de Iniciação Rápida



Guia de Configurações MusicCast

## Preparação do controle remoto

Remova a folha de proteção antes de usar.

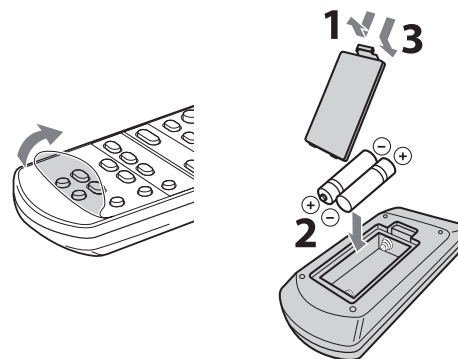

## Alcance de operação do controle remoto

Opere o controle dentro do alcance de operação indicado abaixo. Ao montar a unidade em uma parede, aponte o controle remoto para o sensor de controle remoto no painel superior (p. 8).

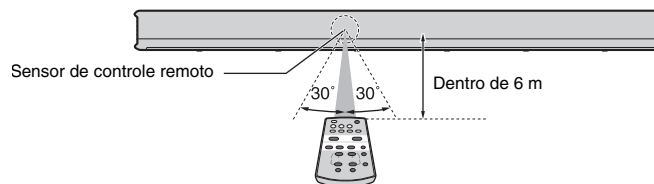

# Nomes e funções dos componentes

## A unidade (painel frontal/painel superior)

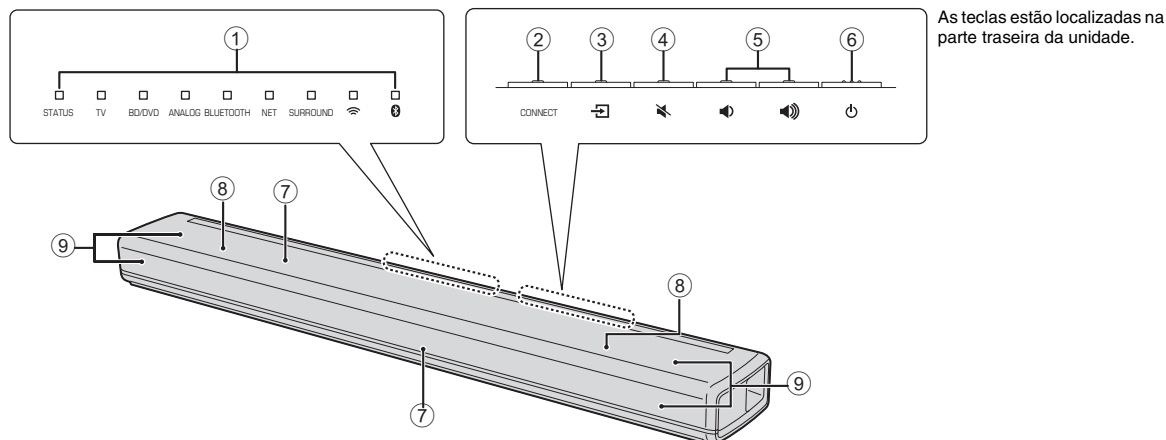

### ① Indicadores

Os indicadores no painel superior piscam ou se acendem para mostrar o status de operação ou de definição.

Neste manual, as ilustrações dos nove indicadores em linha são usadas para explicação conforme necessário.

□ : Apagado    ■ : Acende-se    ☀ : Pisca

**Exemplo:** Quando o indicador STATUS se acender e o indicador Wi-Fi piscar

■ □ □ □ □ □ □ ☀ □

### ② Tecla CONNECT

Use para conectar a unidade a uma rede usando o aplicativo MusicCast CONTROLLER (p. 16).

### ③ Tecla (entrada)

Selecione uma fonte de entrada para reprodução (p. 11).

### ④ Tecla (silenciamento)

Silencie a saída de áudio. Pressione a tecla novamente para cancelar o silenciamento (p. 12).

### ⑤ Teclas / (volume +/-)

Ajuste o volume (p. 12).

### ⑥ Tecla (alimentação)

Use-a para ligar ou desligar a unidade (p. 11).

#### **DICA**

- A unidade pode ser desligada automaticamente se a função de standby automática estiver ativada (p. 29 no Manual do Proprietário).

### ⑦ Sensores de controle remoto

Recebem os sinais de raios infravermelhos do controle remoto da unidade (p.5) ou do controle remoto da TV (p.8).

Os sensores de controle remoto estão localizados no painel frontal e no painel superior da unidade (p.8).

### ⑧ Subwoofers duplos integrados

Os subwoofers integrados estão localizados na parte superior da unidade.

### ⑨ Alto-falantes

## A unidade (painel traseiro)

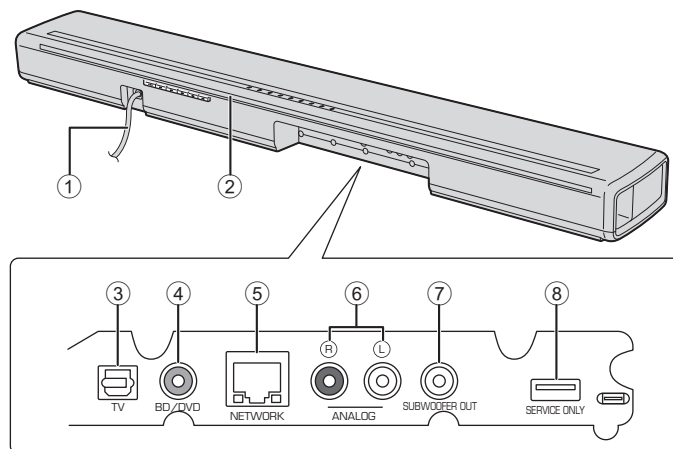

### ① Cabo de alimentação

Para conectar a uma tomada elétrica de CA (p.9).

### ② Repetidor remoto de TV

Usa-se para transmitir os sinais do controle remoto de uma TV, recebidos pelo sensor de controle remoto da unidade, para a TV (p.8).

### ③ Conector de entrada TV

Para conectar a uma TV com um cabo de áudio digital óptico (p.9).

### ④ Conector de entrada BD/DVD

Para conectar a um dispositivo de reprodução, como um BD (Blu-ray Disc) player, com um cabo de áudio digital coaxial (p.10).

### ⑤ Conector NETWORK

Para conectar a uma rede com um cabo de rede (p.15).

### ⑥ Conectores de entrada ANALOG

Para conectar a um dispositivo externo com um cabo estéreo (p.9, 10).

### ⑦ Conector SUBWOOFER OUT

Para conectar a um subwoofer externo com um cabo RCA mono (p. 29 no Manual do Proprietário).

### ⑧ Conector SERVICE ONLY

Usa-se apenas para assistência técnica pós-venda. Normalmente, este conector não é usado.

# Instalação

A unidade pode ser instalada em um suporte de TV ou montada em uma parede.

Se ela for equipada com sensores de controle remoto posicionados para permitir a instalação em um suporte de TV ou a montagem em uma parede.

## Instalação da unidade em um suporte de TV, etc.

Posicione a unidade de forma que as teclas fiquem no outro lado da unidade.

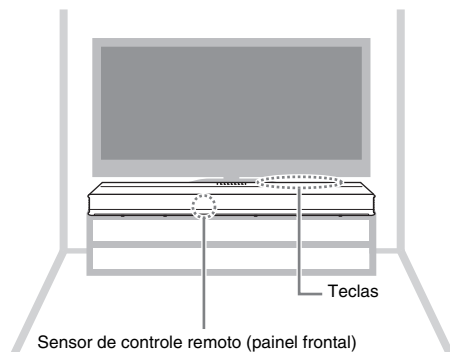

### Cuidados

- Não empilhe a unidade e um BD player ou outro dispositivo diretamente um sobre o outro. Fazer isso pode causar um mau funcionamento devido a vibrações.
- Não segure a porção dos alto-falantes (material de tecido) na frente e no topo da unidade.
- A unidade contém alto-falantes sem blindagem magnética. Não coloque itens sensíveis ao magnetismo (disco rígido, etc.) perto da unidade.
- Dependendo do seu ambiente de instalação, pode ser melhor conectar a unidade e dispositivos externos antes de instalar a unidade.

## Montagem da unidade em uma parede

Monte a unidade na parede de forma que as teclas fiquem viradas para cima. Siga as instruções na página 9 no Manual do Proprietário ao montar a unidade em uma parede.

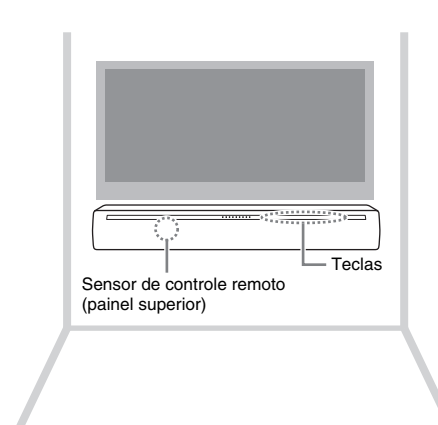

### Cuidado

- Quando montar a unidade em uma parede, todo o trabalho de instalação deve ser realizado por um contratante qualificado ou pelo revendedor. O cliente nunca deve tentar realizar este trabalho de instalação. A instalação incorreta ou inadequada pode resultar na queda da unidade, causando ferimentos.

## Sobre o repetidor remoto de TV

A unidade recebe os sinais do controle remoto de uma TV através do sensor de controle remoto localizado no painel frontal. Logo, ela transmite esses sinais a partir do repetidor remoto de TV localizado no painel traseiro. Para mais informações, consulte a página 8 no Manual do Proprietário.

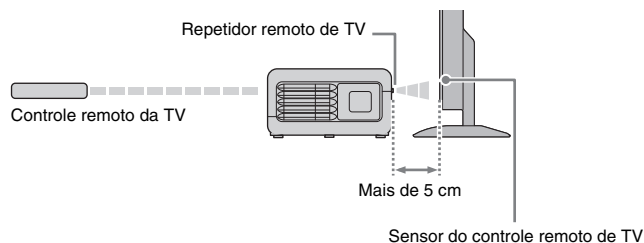



# Conexão da unidade

A maneira na qual a unidade é conectada varia dependendo do tipo de conectores com os quais a TV ou dispositivos de reprodução (BD/DVD player, etc.) são equipados, e de como a TV e dispositivos de reprodução são conectados. Consulte os exemplos de conexão nas páginas 9 e 10 para conectar a unidade.

- 1 Certifique-se de que o cabo de alimentação da unidade não esteja conectado a uma tomada elétrica de CA.**
- 2 Consulte os exemplos de conexão nas páginas 9 e 10 para conectar a unidade a uma TV e dispositivos de reprodução.**

Para conectar a unidade com o cabo de áudio digital óptico fornecido, retire a tampa, confirme a orientação e, em seguida, conecte-o firmemente ao conector de entrada TV.



## DICA

- Conecte o cabo de áudio digital óptico fornecido ao conector de entrada TV, um cabo de áudio digital coaxial ao conector de entrada BD/DVD, e um cabo estéreo aos conectores de entrada ANALOG.

- 3 Conecte o cabo de alimentação da unidade a uma tomada elétrica de CA.**
- 4 Defina o volume da TV para o nível mais baixo possível, ou desative a saída do(s) alto-falante(s) integrado(s) da TV.**

## Cuidado

Não aplique força excessiva ao inserir o plugue do cabo. Fazer isso pode danificar o plugue do cabo ou o terminal.

## DICA

- Se não houver uma definição para desativar a saída dos alto-falantes na sua TV no passo 4, você pode desativá-la conectando fones de ouvido ao conector de fones de ouvido na TV. Para mais detalhes, consulte os manuais da TV.
- Os conectores de entrada TV e BD/DVD suportam os seguintes sinais de áudio.
  - PCM (2 canais)
  - Dolby Digital (até 5.1 canais)
  - DTS Digital Surround (até 5.1 canais)



## Conexão da unidade a uma TV

### Método de conexão 1: Conecte a unidade a uma TV

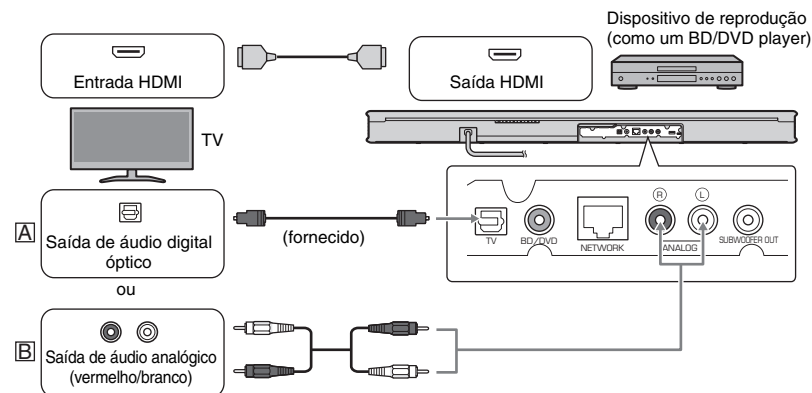
- A Se a TV tiver um conector de saída de áudio óptico**  
Conecte uma extremidade do cabo de áudio digital óptico fornecido ao conector de entrada TV da unidade, e a outra ao conector de saída de áudio digital óptico na TV.
- B Se a TV não tiver um conector de saída de áudio óptico**  
Use um cabo estéreo opcional para conectar os conectores de entrada ANALOG da unidade aos conectores de saída de áudio analógico na TV.



### Para assistir TV ou reproduzir conteúdos de outros dispositivos

	Para assistir TV	Para reproduzir conteúdos de um dispositivo
<b>Mude a fonte de entrada da TV</b>	Mude para a fonte de entrada para assistir TV (selecione a mesma fonte de entrada usada antes de a unidade ser conectada à TV).	Mude para a fonte de entrada para o BD/DVD player ou outro dispositivo.
<b>Selecione a fonte de entrada da unidade</b>	Pressione as teclas de entrada no controle remoto da unidade para mudar a fonte de entrada da unidade.  	<b>OBSERVAÇÃO</b> <ul style="list-style-type: none"><li>• Se o som da TV não puder ser emitido em um formato de áudio digital (Dolby Digital ou DTS Digital Surround), certifique-se de que a saída de áudio digital da TV esteja definida para PCM (2 canais).</li></ul>

## Método de conexão 2: Conecte a unidade a um dispositivo de reprodução (BD/DVD player, etc.)

Use este método para conectar a unidade a um dispositivo de reprodução quando ela não puder ser conectada à TV conforme explicado no método 1, porque a TV não tem um conector de saída de áudio digital óptico ou conectores de saída de áudio analógico. Este método também pode ser usado para conectar a unidade a um dispositivo de reprodução, depois que ela tiver sido conectada à TV, quando o som de um BD/DVD player ou outro dispositivo conectado à TV não estiver sendo emitido como som surround.

### A Se o dispositivo de reprodução tiver um conector de saída de áudio digital óptico

Conecte uma extremidade do cabo de áudio digital óptico fornecido ao conector de entrada TV da unidade, e a outra ao conector de saída de áudio digital óptico no dispositivo de reprodução.

### B Se o dispositivo de reprodução não tiver um conector de saída de áudio digital óptico

Conecte uma extremidade do cabo de áudio digital coaxial opcional ao conector de entrada BD/DVD da unidade, e a outra ao conector de saída de áudio digital coaxial no dispositivo de reprodução.

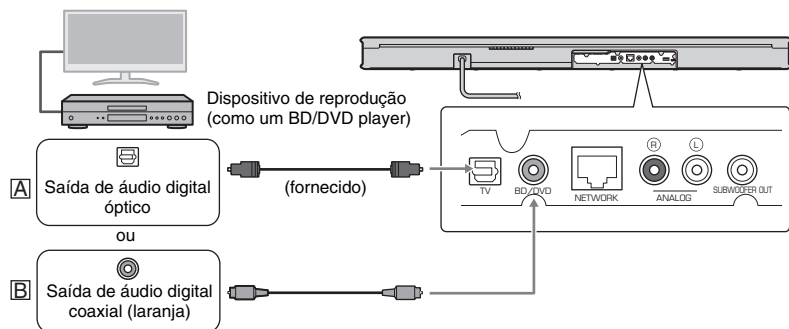

### Para ver vídeo de um dispositivo de reprodução conectado à TV

<b>Mude a fonte de entrada da TV</b>	Mude para a fonte de entrada para o BD/DVD player ou outro dispositivo de reprodução conectado à TV.
<b>Selecione a fonte de entrada da unidade</b>	<p>Pressione as teclas de entrada no controle remoto da unidade para mudar a fonte de entrada da unidade.</p> <p>A:  B: </p>

## Conexão da unidade a outros dispositivos

Conecte dispositivos como CD/DVD players ou consoles de jogo à unidade para uma reprodução de som dinâmica. Use um cabo de áudio digital óptico, cabo de áudio digital coaxial ou cabo estéreo para conectar o(s) conector(es) de saída de áudio em cada dispositivo de reprodução ao(s) conector(es) de entrada na unidade.

CD/DVD player, console de jogo, etc.

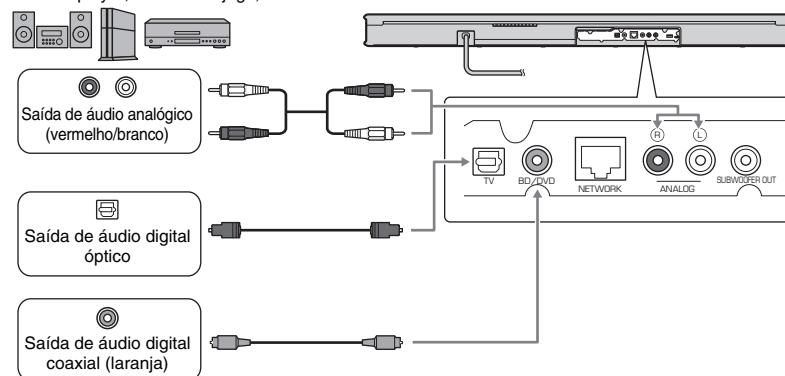

### Para ver vídeo de um dispositivo externo

<b>Mude a fonte de entrada da TV</b>	Mude para a fonte de entrada para o dispositivo externo.
<b>Selecione a fonte de entrada da unidade</b>	<p>Para reproduzir o som de um dispositivo externo, pressione a tecla de entrada (ANALOG, TV ou BD/DVD) que corresponda ao conector(es) na unidade ao(s) qual(is) o dispositivo externo estiver conectado.</p> <p> </p> <p><b>OBSERVAÇÃO</b></p> <ul style="list-style-type: none"> <li>Quando o som do dispositivo externo não puder ser emitido em um formato de áudio digital (Dolby Digital ou DTS Digital Surround), certifique-se de que a saída de áudio digital do dispositivo não esteja definida para PCM (2 canais).</li> <li>Se o volume puder ser ajustado com o dispositivo conectado aos conectores de entrada ANALOG da unidade, defina o volume do dispositivo para o mesmo nível que o de outros dispositivos conectados aos conectores de entrada TV e BD/DVD da unidade para evitar a geração de um volume mais alto do que o esperado.</li> </ul>

# Operações

## Transmissor de sinal de controle remoto

Transmite sinais infravermelhos.

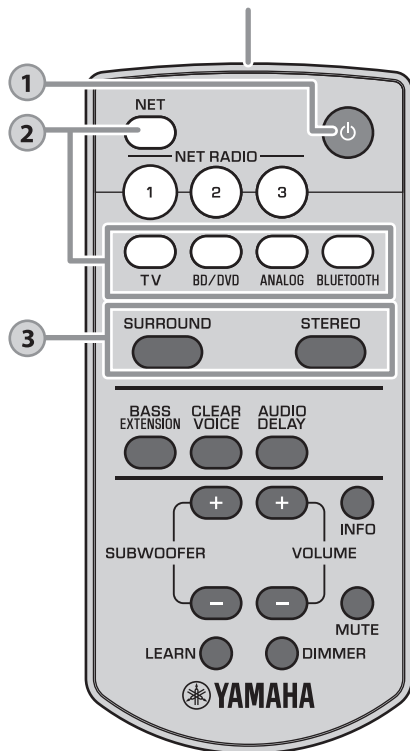

1

## Tecla (alimentação)

Liga ou desliga a unidade.

### Ligada

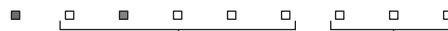

O indicador para a última fonte de entrada selecionada se acende em verde.

Indica a definição surround e o status da rede (p. 15) ou da conexão *Bluetooth* (p. 16 no Manual do Proprietário).

### Desligada (função de standby de rede ativada, p. 30 no Manual do Proprietário)

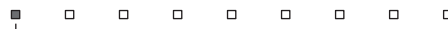

Acende-se (vermelho)

### Desligada

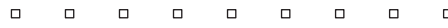

### DICA

- Ao ligar a unidade pela primeira vez após a compra, o indicador piscará lentamente.



Enquanto o indicador estiver piscando, as definições de rede do seu dispositivo iOS (um iPhone, etc.) podem ser aplicadas à unidade para conectar a unidade a uma rede sem fio. Para os detalhes sobre as definições, consulte "Reprodução de música com AirPlay" (p. 24 no Manual do Proprietário). Pressione qualquer tecla no controle remoto para cancelar esta função se não quiser usá-la. O indicador não piscará se o conector NETWORK da unidade for conectado a um roteador com um cabo (conexão com cabo).

2

## Teclas de entrada

Selecione uma fonte de entrada para reprodução.

- TV** ..... Áudio de TV ou som de um dispositivo conectado ao conector de entrada TV da unidade
- BD/DVD** ..... Som de um dispositivo conectado ao conector de entrada BD/DVD
- ANALOG** ..... Som de um dispositivo conectado aos conectores de entrada ANALOG
- BLUETOOTH** ..... Som de um dispositivo *Bluetooth* conectado
- NET** ..... Áudio adquirido através de uma rede. A última fonte de áudio ouvida será selecionada quando a tecla NET for pressionada.

O indicador para a fonte de entrada selecionada se acende. (Exemplo: Ao selecionar TV)



### DICA

- Para reproduzir o som do dispositivo conectado à TV ou para ver vídeo do dispositivo, defina a fonte de entrada da TV para o dispositivo de reprodução.
- Para a reprodução de um dispositivo *Bluetooth*, consulte a página 16 no Manual do Proprietário. Para a reprodução de áudio através de uma rede, consulte as páginas 22 a 25 no Manual do Proprietário.

3

## Teclas SURROUND e STEREO

Mude entre reprodução surround e estéreo (2 canais). Ao selecionar a reprodução surround, você pode desfrutar de um efeito sonoro realístico usando o recurso AIR SURROUND XTREME exclusivo da Yamaha.

**SURROUND** ..... Acende-se (reprodução surround)

**STEREO** ..... Apagado (reprodução estéreo)

### DICA

- O Dolby Pro Logic II é usado ao reproduzir um sinal estéreo de 2 canais em surround.
- O modo surround TV PROGRAM, MOVIE, MUSIC, SPORTS ou GAME pode ser selecionado com o aplicativo MusicCast CONTROLLER (p. 16) instalado em um dispositivo móvel.

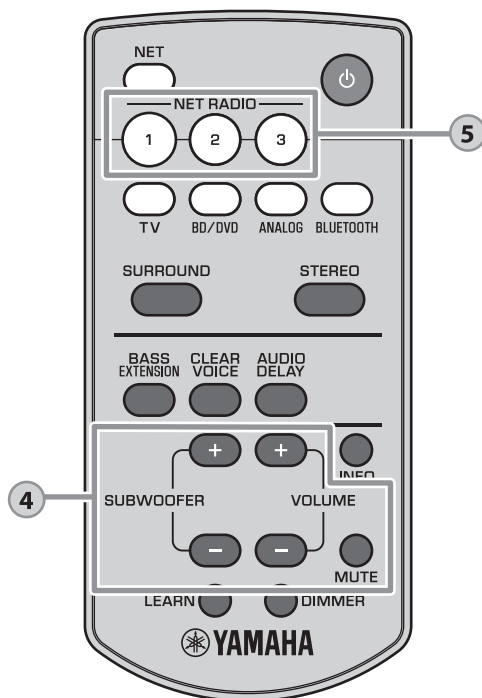

**4**

### Teclas SUBWOOFER (+/-)

Ajuste o volume do subwoofer.



### Teclas VOLUME (+/-)

Ajuste o volume da unidade.



### Tecla MUTE

Silencie a saída de áudio. Pressione a tecla novamente para cancelar o silenciamento.



**5**

### Teclas NET RADIO (1-3)

Atribua a entrada de áudio através de uma rede (emissoras de rádio internet, arquivos de música armazenados em servidores de mídia, etc.) à tecla NET RADIO.

#### Atribua uma emissora

- 1 Reproduza a emissora de rádio internet desejada (p. 22 a 25 no Manual do Proprietário).
- 2 Mantenha a tecla NET RADIO 1, 2 ou 3 pressionada durante mais de 3 segundos.



#### Sintonização de uma emissora de rádio internet atribuída

- 1 Pressione a tecla NET RADIO 1, 2 ou 3 à qual a emissora de rádio internet desejada foi atribuída.

#### DICA

- Ao atribuir uma emissora de rádio internet à tecla NET RADIO 1, 2 ou 3 no controle remoto, a mesma emissora também é registrada com o nº 1, 2 ou 3 em "Favorites" do aplicativo MusicCast CONTROLLER. Ao registrar uma emissora de rádio internet com o nº 1, 2 ou 3 em "Favorites" com o aplicativo MusicCast CONTROLLER, a mesma emissora também é atribuída à tecla NET RADIO 1, 2 ou 3 no controle remoto.

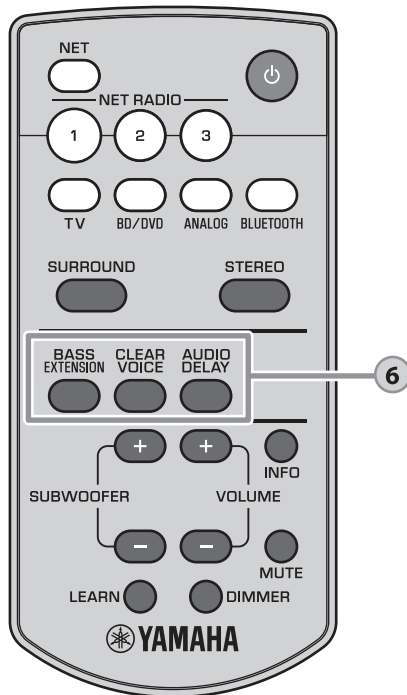

6

### Tecla BASS EXTENSION

Ative/desative a função de extensão de graves. Ao ativar esta função, você pode desfrutar de um som de graves potente com a tecnologia de reforço dos graves original da Yamaha “Advanced Bass Extension Processing”.



Ativado: Pisca três vezes e apaga-se  
Desativado: Pisca uma vez e apaga-se

### Tecla CLEAR VOICE

Ative/desative a função de voz clara. Quando esta função está ativada, as vozes humanas como trilhas em filmes e programas de TV, ou noticiários e comentários esportivos, são reproduzidas com clareza.



Ativado: Pisca três vezes e apaga-se  
Desativado: Pisca uma vez e apaga-se

### Tecla AUDIO DELAY

Ajuste o atraso de áudio para sincronizar o som com o vídeo, quando a imagem de vídeo na TV parece estar atrasada em relação ao som. Siga o procedimento a seguir para ajustar o atraso de áudio.

#### OBSERVAÇÃO

- O atraso de áudio não pode ser ajustado nas seguintes situações.
  - Quando *Bluetooth* ou NET estiver selecionado como a fonte de entrada.
  - Quando o som for distribuído pela unidade para um ou mais dispositivos compatíveis com MusicCast.

**1 Mantenha a tecla AUDIO DELAY pressionada durante mais de 3 segundos.**  
O indicador na extrema esquerda pisca.



**2 Pressione a tecla SUBWOOFER (+/-) para ajustar o atraso de áudio.**  
Pressionar a tecla SUBWOOFER (+) atrasa o tempo de saída do áudio.



**3 Para terminar o ajuste, pressione a tecla AUDIO DELAY.**

#### DICA

- O ajuste será terminado automaticamente se nenhuma operação for realizada dentro de 20 segundos.

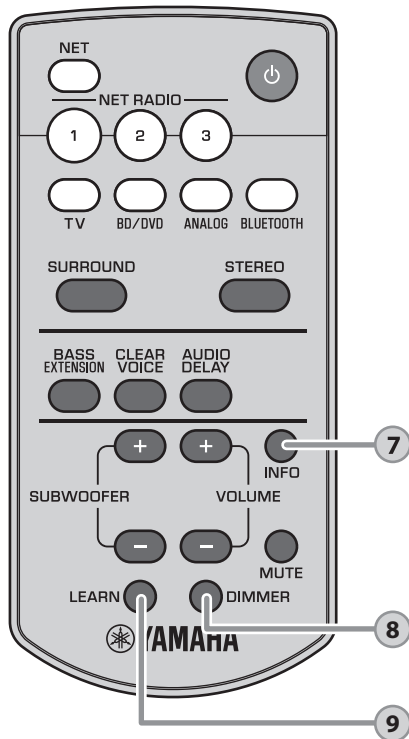

7

### Tecla INFO

Enquanto a tecla INFO estiver pressionada, o status, incluindo o tipo de sinal de áudio que estiver sendo introduzido e se a função de voz clara está ativada ou desativada, pode ser confirmado pela iluminação dos indicadores.

#### Tipo de sinal de áudio que estiver sendo introduzido

DTS Digital Surround



Dolby Digital



#### O Dolby Pro Logic II é usado (ao reproduzir um sinal estéreo de 2 canais em surround)



#### Funções e posicionamento da unidade

A função de extensão dos graves está ativada



A função de voz clara está ativada



Quando a unidade está posicionado em cima de algo, como em um suporte de TV



Quando a unidade está montada em uma parede



### DICA

- A unidade pode reproduzir os seguintes tipos de sinais de áudio. Os indicadores não se acendem se for introduzido um sinal de áudio analógico ou PCM.
  - Sinal analógico
  - PCM (2 canais)
  - Dolby Digital
  - DTS Digital Surround

8

### Tecla DIMMER

Altere o brilho dos indicadores. Cada vez que você pressionar a tecla, o brilho dos indicadores mudará como segue.

Escuro (definição padrão) → Apagado → Brilhante

Os indicadores se acendem de maneira brilhante logo após a operação e mudam para o brilho especificado após alguns segundos.

9

### Tecla LEARN

A unidade entra no modo de aprendizagem, no qual ela pode aprender os comandos do controle remoto da TV (p. 19).

# Redes

## Funções de rede e o aplicativo MusicCast CONTROLLER

Uma conexão de rede permite que você ouça emissores de rádio internet ou serviços de transmissão de música, ou que use o AirPlay para reproduzir arquivos de música ou reproduzir arquivos de música armazenados no seu computador (servidor de mídia) através desta unidade.

A maioria das reproduções requer o aplicativo “MusicCast CONTROLLER” para dispositivos móveis. Instale e use o aplicativo MusicCast CONTROLLER instalado no seu dispositivo móvel para reproduzir arquivos de música.

Prossiga a partir da conexão de rede para realizar a reprodução na seguinte sequência.

1 Escolha uma conexão de rede com fio (p. 15) ou uma conexão de rede sem fio (p. 16).



2 Use o aplicativo MusicCast CONTROLLER para conectar a unidade a uma rede e, em seguida, registre a unidade como um dispositivo compatível com MusicCast (p. 16).



3 Use o aplicativo MusicCast CONTROLLER para reproduzir música através de uma rede\* (p. 22 a 25 no Manual do Proprietário).

\* O AirPlay pode ser usado para reproduzir arquivos de música sem usar o aplicativo MusicCast CONTROLLER.

### OBSERVAÇÃO

- Para usar a função de rede, a unidade, o seu PC ou dispositivo móvel devem estar conectados ao mesmo roteador.
- Ao usar um roteador de SSIDs múltiplos, o acesso à unidade pode ser restrito dependendo do SSID a ser conectado. Conecte a unidade e o dispositivo móvel ao mesmo SSID.
- Um software de segurança instalado no seu computador, ou definições de dispositivos de rede (como firewall), podem bloquear o acesso da unidade ao seu computador ou às emissores de rádio internet. Se isso ocorrer, altere o software de segurança e/ou as definições dos dispositivos de rede.
- Não será possível estabelecer uma conexão de rede se o filtro de endereço MAC no seu roteador estiver ativado. Verifique as definições do roteador.
- Para configurar a máscara de sub-rede do roteador manualmente, aplique a mesma sub-rede usada por esta unidade a todos os dispositivos.
- Recomendamos o uso de uma conexão de banda larga ao usar serviços da internet.
- A unidade não pode ser conectada a uma rede que requer uma configuração manual. Conecte a unidade a um roteador compatível com DHCP.

## Conexão a uma rede

Escolha uma conexão de rede com fio ou sem fio de acordo com o seu ambiente de rede.

### Conexões de rede com fio

Para usar uma conexão de rede com fio, conecte a unidade a um roteador com um cabo de rede STP (cabo direto de categoria 5 ou superior; não fornecido).

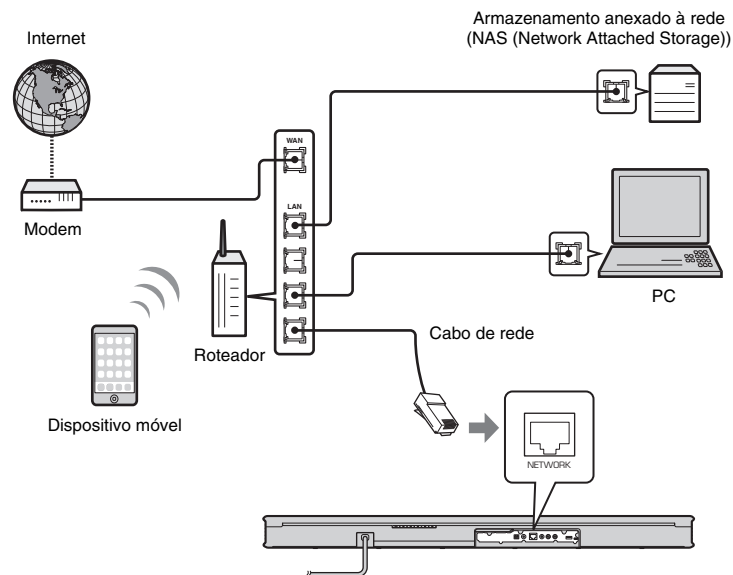

### DICA

- Se as conexões ou definições de rede forem alteradas, use o aplicativo MusicCast CONTROLLER para conectar a unidade a uma rede e, em seguida, registre a unidade novamente como um dispositivo compatível com MusicCast (p. 16).

## Conexões de rede sem fio

Conecte a unidade a um roteador sem fio (ponto de acesso) para usar um rede. Consulte as seguintes instruções sobre a conexão a um roteador sem fio (ponto de acesso).

- Uso do aplicativo MusicCast CONTROLLER (p. 16)
- Aplicação das definições de um dispositivo iOS (iPhone, etc.) à unidade (p. 24 no Manual do Proprietário)

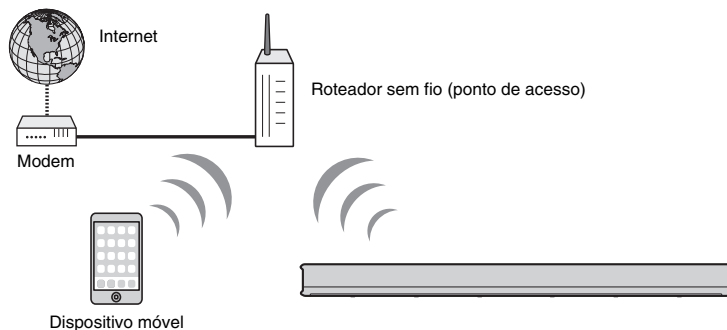

O indicador na unidade se acende quando a unidade for conectada a uma rede sem fio.

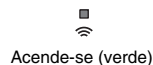

### **OBSERVAÇÃO**

- Se a unidade e o roteador sem fio (ponto de acesso) estiverem muito afastados um do outro, a unidade pode não se conectar ao roteador sem fio (ponto de acesso). Nesse caso, aproxime-os um do outro.

## Conexão com o aplicativo MusicCast CONTROLLER (registro da unidade como um dispositivo compatível com MusicCast)

Instale o aplicativo MusicCast CONTROLLER em seu dispositivo móvel para conectar a unidade a uma rede e, em seguida, registre a unidade como um dispositivo compatível com MusicCast.

### **DICA**

- Certifique-se de que seu dispositivo móvel esteja conectado ao seu roteador antes de começar.
- Esta seção usa as telas do aplicativo MusicCast CONTROLLER exibidas em inglês em um iPhone como exemplos.
- As telas e etiquetas de menu do aplicativo MusicCast CONTROLLER estão sujeitas a modificações sem aviso prévio.

### **1** Instale o aplicativo MusicCast CONTROLLER no seu dispositivo móvel e, em seguida, abra o aplicativo.

Procure “MusicCast CONTROLLER” na App Store ou no Google Play.

### **2** Toque em “Configurações”.





### 3 Ligue a unidade e, em seguida, toque em “Próximo”.

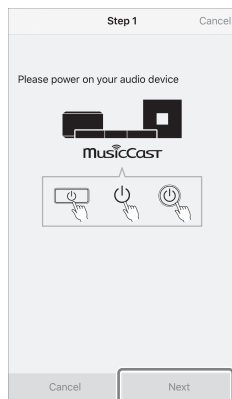

### 4 Mantenha a tecla CONNECT pressionada até que o indicador na unidade comece a piscar.

### 5 Siga as instruções na tela para configurar as definições de rede.

#### DICA

- Quando aparecer uma tela como a mostrada abaixo, siga as instruções na tela para configurar as definições de rede.

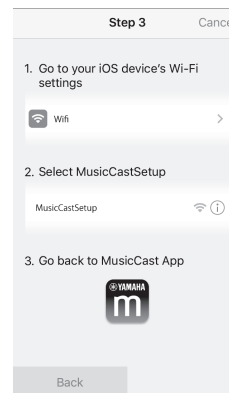

1. Use o botão Home no seu dispositivo móvel para retornar à tela inicial.
2. Selecione “Wi-Fi” a partir de “Settings”.
3. Selecione “MusicCastSetup” a partir de “CHOOSE A NETWORK...”.
4. Use o botão Home para retornar ao aplicativo MusicCast CONTROLLER.

- Quando aparecer uma tela como a mostrada à esquerda, selecione a rede à qual irá conectar a unidade e digite a senha do roteador (chave de criptografia). A senha do roteador (chave de criptografia) se encontra indicada com frequência no próprio roteador. Para obter detalhes, consulte a documentação fornecida com o roteador.

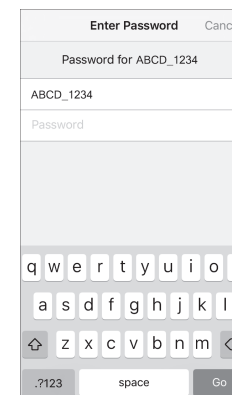
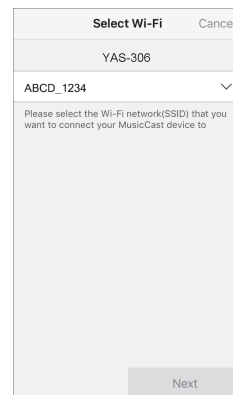

## 6 Para registrar a unidade como um dispositivo compatível com MusicCast, configure os seguintes itens.

- Nome da localização (“home”, “John’s house”, etc.)
- Nome e foto da sala em que a unidade está instalada

O nome da localização, e o nome e foto da sala em que a unidade está instalada podem ser alterados mais tarde.

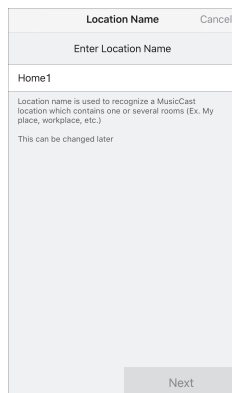

The screenshot shows a mobile application interface for configuring a location. At the top, there is a header with 'Location Name' and a 'Cancel' button. Below this is a text input field labeled 'Enter Location Name'. The field contains the text 'Home1'. Underneath the input field, there is a small text block: 'Location name is used to recognize a MusicCast location which contains one or several rooms (Ex. My place, workplace, etc.) This can be changed later'. At the bottom right of the screen, there is a 'Next' button.

Agora a conexão de rede com o aplicativo MusicCast CONTROLLER está concluída, e a unidade foi registrada como um dispositivo compatível com MusicCast.

### DICA

- Se um dispositivo compatível com MusicCast diferente já estiver registrado com o aplicativo MusicCast CONTROLLER, toque em ⚙️ (Configurações) na tela de seleção de sala e, em seguida, selecione “Adicionar Novo Dispositivo” para adicionar a unidade ao aplicativo.

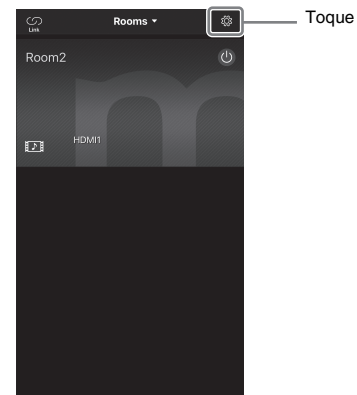

# Uso do controle remoto da TV para ajustar o volume da unidade

A unidade pode ser “ensinada” para ler sinais do controle remoto de uma TV. Isso permite que a TV e a unidade sejam ligadas ou desligadas simultaneamente, ou que o volume seja ajustado, usando o controle remoto da TV.

## **OBSERVAÇÃO**

- Esta função só poderá ser usada se o controle remoto da TV for do tipo de raios infravermelhos (IR). Um controle remoto que usa sinais de rádio não pode ser usado.

### **Para usuários com conversor digital (STB) a cabo ou via satélite**

Use o controle remoto da TV (não o controle remoto para o conversor digital (STB) a cabo ou via satélite) para ensinar os comandos do controle remoto da TV para a unidade.

Uma vez ensinados os comandos do controle remoto da TV, o controle remoto para o conversor digital (STB) a cabo ou via satélite pode ser usado para operar a unidade.

## **1 Desligue a unidade e a TV.**

Se a TV estiver ligada enquanto a unidade estiver aprendendo os comandos do controle remoto da TV, a luz emitida pela TV pode interferir com o processo de aprendizagem.

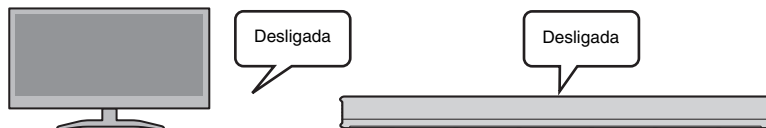

## **2 Aponte o controle remoto da unidade para o sensor de controle remoto apropriado na unidade e, em seguida, mantenha a tecla LEARN pressionada durante pelo menos 3 segundos.**

A unidade entrará no modo de aprendizagem. Os indicadores da unidade piscarão como mostrado abaixo.



Verde (quando a unidade está instalada em um suporte de TV)  
Azul (quando a unidade está montada em uma parede)

## **OBSERVAÇÃO**

- Apenas o controle remoto da TV e as teclas na unidade são usados para os passos de 3 a 6. O controle remoto da unidade não é usado.
- Se a unidade já tiver aprendido funções, os indicadores se acenderão como segue.  
Silenciamento: BD/DVD  
Volume (-): ANALOG  
Volume (+): BLUETOOTH  
Alimentação: NET  
Se os comandos do controle remoto da TV forem ensinados para a unidade seguindo os passos de 3 a 7, todos os comandos aprendidos anteriormente serão apagados. Para prevenir isso, você pode pressionar a tecla LEARN ou (alimentação) no controle remoto da unidade para cancelar o modo de aprendizagem.
- A aprendizagem deve ser realizada de uma só vez. Certifique-se de ensinar todos os comandos necessários do controle remoto da TV para a unidade de uma só vez, pois tentar ensinar comandos adicionais para a unidade mais tarde apagará a aprendizagem anterior.

### 3 Ensine o comando “Silenciamento” do controle remoto da TV para a unidade.

3-1 Pressione a tecla  na unidade.



3-2 Aponte o controle remoto da TV para o sensor de controle remoto na unidade, mantenha a tecla de silenciamento pressionada durante pelo menos 1 segundo e, em seguida, solte-a durante pelo menos 1 segundo. Realize esta operação duas vezes.

A posição do sensor de controle remoto varia dependendo da instalação da unidade (p.8).

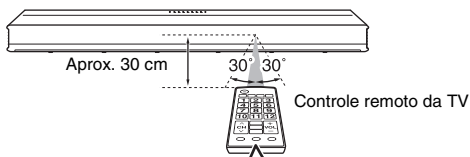

Pressione (durante pelo menos 1 segundo) Solte (durante pelo menos 1 segundo) Pressione (durante pelo menos 1 segundo) Solte

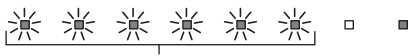
Resultado	Alerta sonoro/ alarme	Indicadores
<b>Aprendido com sucesso</b>	Uma vez	 Acende-se
<b>Aprendizagem falhou</b> Repita a partir do passo 3-1.	Duas vezes	 Piscam

#### Solução de problemas de aprendizagem de comandos pela unidade

- ✓ A TV está desligada?
- ✓ Há luz do sol ou luz fluorescente incidindo diretamente sobre a unidade e interferindo com a operação?
- ✓ Você está usando o controle remoto da TV para os passos de 3 a 6? (O controle remoto da unidade não é usado.)
- ✓ Você está usando o controle remoto dentro do alcance de operação indicado acima?
- ✓ Você está pressionando as teclas no controle remoto da TV durante pelo menos 1 segundo e, em seguida, soltando-as durante pelo menos 1 segundo?

Se a unidade não conseguir aprender comandos mesmo depois de você confirmar todos os pontos acima, pressione e solte a tecla no controle remoto da TV três vezes.

### 4 Ensine o comando “Volume (-)” do controle remoto da TV para a unidade.

4-1 Pressione a tecla  na unidade.

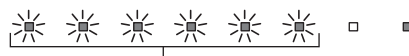

4-2 Aponte o controle remoto da TV para o sensor de controle remoto na unidade, mantenha a tecla de volume (-) pressionada durante pelo menos 1 segundo e, em seguida, solte-a durante pelo menos 1 segundo. Realize esta operação duas vezes.

Resultado	Alerta sonoro/ alarme	Indicadores
<b>Aprendido com sucesso</b>	Uma vez	 Acende-se
<b>Aprendizagem falhou</b> Repita a partir do passo 4-1.	Duas vezes	 Piscam

### 5 Ensine o comando “Volume (+)” do controle remoto da TV para a unidade.

5-1 Pressione a tecla  na unidade.

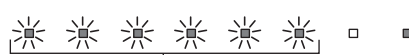

5-2 Aponte o controle remoto da TV para o sensor de controle remoto na unidade, mantenha a tecla de volume (+) pressionada durante pelo menos 1 segundo e, em seguida, solte-a durante pelo menos 1 segundo. Realize esta operação duas vezes.

Resultado	Alerta sonoro/ alarme	Indicadores
<b>Aprendido com sucesso</b>	Uma vez	 Acende-se
<b>Aprendizagem falhou</b> Repita a partir do passo 5-1.	Duas vezes	 Piscam

## 6 Ensine o comando “Alimentação” do controle remoto da TV para a unidade.

### 6-1 Pressione a tecla na unidade.



Indicadores 

### 6-2 Aponte o controle remoto da TV para o sensor de controle remoto na unidade, mantenha a tecla de alimentação pressionada durante pelo menos 1 segundo e, em seguida, solte-a durante pelo menos 1 segundo. Realize esta operação duas vezes.

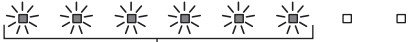
Resultado	Alerta sonoro/ alarme	Indicadores
<b>Aprendido com sucesso</b>	Uma vez	 Acende-se
<b>Aprendizagem falhou</b> Repita a partir do passo 6-1.	Duas vezes	 Piscam

## 7 Para sair do modo de aprendizagem, pressione a tecla LEARN no controle remoto da unidade.

Isso completa as definições necessárias. Agora você pode operar a unidade com a tecla de silenciamento, teclas de volume ou tecla de alimentação do controle remoto da TV.



### DICA

- A unidade sai do modo de aprendizagem automaticamente se nenhuma operação for realizada dentro de 5 minutos.
- Você pode pressionar a tecla  no controle remoto da unidade para sair do modo de aprendizagem.

### Sobre o volume da TV

Se a função de aprendizagem for usada para ensinar o comando “Volume (+)” do controle remoto da TV para a unidade, o volume da TV pode aumentar junto com o volume da unidade quando o controle remoto da TV for usado para aumentar o volume. Se isso ocorrer, defina o volume da TV para o nível mais baixo possível usando o botão na própria TV, ou desative a saída do(s) alto-falante(s) interno(s) da TV.

### DICA

- Se o volume do(s) alto-falante(s) interno(s) da TV não puder ser ajustado, a saída dos alto-falantes pode ser desativada através da conexão de um dispositivo, como fones de ouvido, ao conector de fones de ouvido na TV. Para obter detalhes, consulte a documentação fornecida com a TV.

## Limpeza de todos os comandos aprendidos

### 1 Desligue a unidade e, em seguida, mantenha a tecla LEARN pressionada no controle remoto da unidade durante mais de 3 segundos.

A unidade entra no modo de aprendizagem. Quando a unidade está no modo de aprendizagem, os indicadores piscam como mostrado abaixo.



### 2 Mantenha a tecla pressionada na unidade durante mais de 3 segundos.



Os indicadores correspondentes aos comandos aprendidos se apagam e os indicadores piscam como mostrado abaixo.



Quando a limpeza for concluída, você ouvirá um aviso sonoro três vezes.

### 3 Pressione a tecla LEARN no controle remoto da unidade.







Yamaha Global Site  
<http://www.yamaha.com/>

Yamaha Downloads  
<http://download.yamaha.com/>

Manual Development Group  
© 2016 Yamaha Corporation

Published 06/2016 KS-A0  
Printed in Indonesia

ZV20040