



ハイハットスタンド

Hi-Hat Stand

Hi-Hat-Maschine

Trépied de cymbale Charleston

Supporto hi-hat

Soporte para charles

Estante de Hi-hat

Стойка для хай-хэта

踩鐮架

Hi-Hat 架

하이햇 스탠드

HHS9D

取扱説明書

Owner's Manual

Benutzerhandbuch

Mode d'emploi

Manuale di istruzioni

Manual de instrucciones

Manual do Proprietário

Руководство пользователя

使用说明书

使用説明書

사용설명서

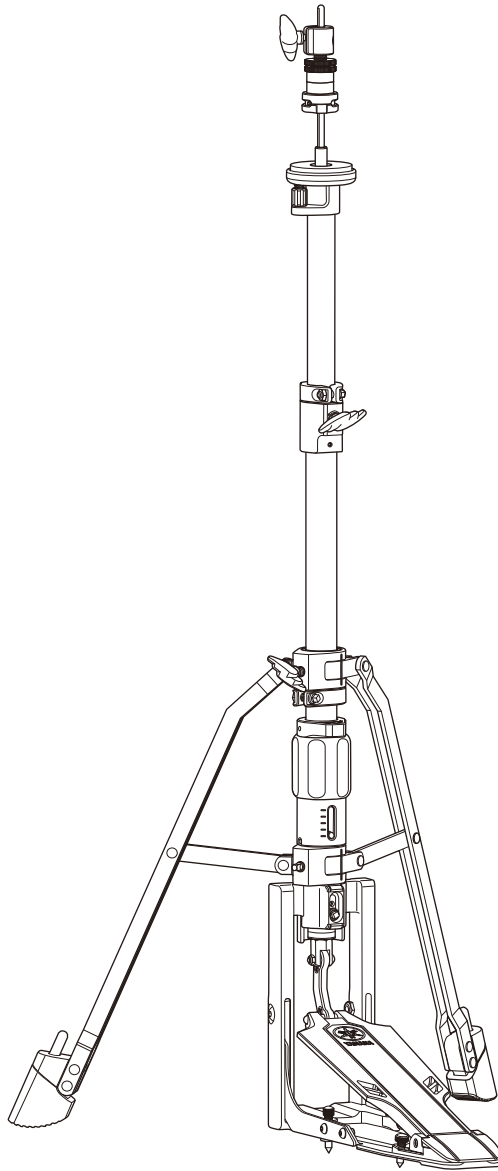

日本語

English

Deutsch

Français

Italiano

Español

Português

Русский

简体中文

繁體中文

한국어

JA EN DE FR IT ES PT RU ZH-CN ZH-TW KO

簡介

感謝您購買本 Yamaha Hi-Hat 架。為了充分發揮產品的效果並享受最佳的性能，使用前請仔細閱讀本使用說明書。

閱讀後，請妥善存放本說明書，以便日後查閱。

包裝內容物確認

本產品的運送包裝應包含以下所示的零件。

組裝本產品前，請確認列出的零件沒有任何缺漏。

* 如果發現缺漏，請聯絡您的經銷商或合格的 Yamaha 服務人員。

① 使用說明書
(本文件)



② 基座

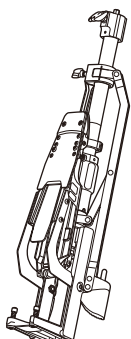

③ 上管



④ Hi-Hat 軸
(長 × 1, 短 × 1)



⑤ Hi-Hat 離合器
(LC9)



⑥ 鎖鑰



⑦ 注意事項摺頁

⑧ 地址清單

* 產品出廠時，短 Hi-Hat 軸已安裝至上管。

零件名稱

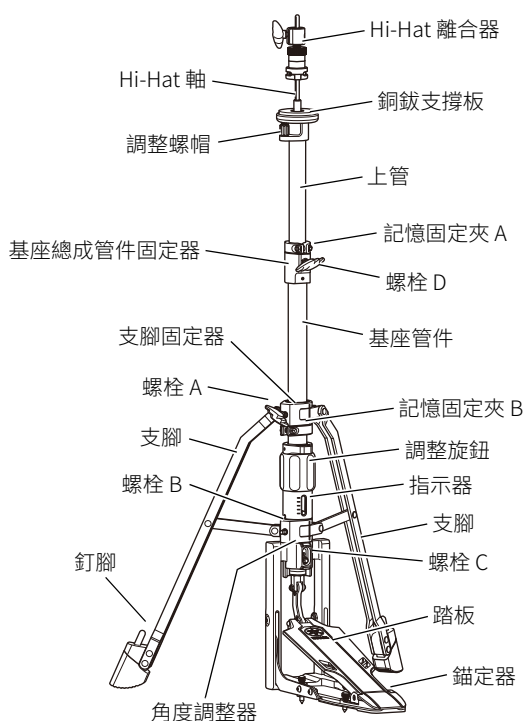

* 本使用說明書的內容為出版時最新的技術規格。請至 Yamaha 網站下載最新版本的使用說明書。

組裝

根據下列步驟組裝 Hi-Hat 架。

1. 固定支腳

- ① 打開基座的踏板。
- ② 鬆開螺栓 A，並將兩個支腳展開到最穩定的位置，避免支架在您演奏時翻倒。

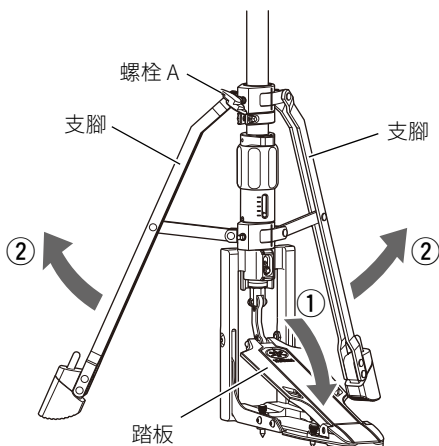

- ③ 鎖緊螺栓 A 以固定支腳。
- ④ 記憶固定夾 B 可標示支腳的開啟位置，方便將其回復到該位置。

使用鎖鑰鬆開記憶固定夾 B 的螺絲，將記憶固定夾 B 移至支腳固定器與基座管件的邊界，然後重新鎖緊螺絲。

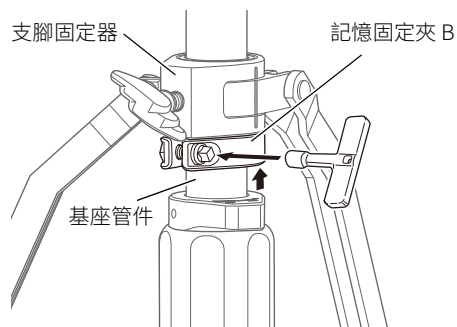

2. 選擇並組裝 Hi-Hat 軸

- ① 根據所需的高度，選擇其中一支隨附的 Hi-Hat 軸 (長或短)。

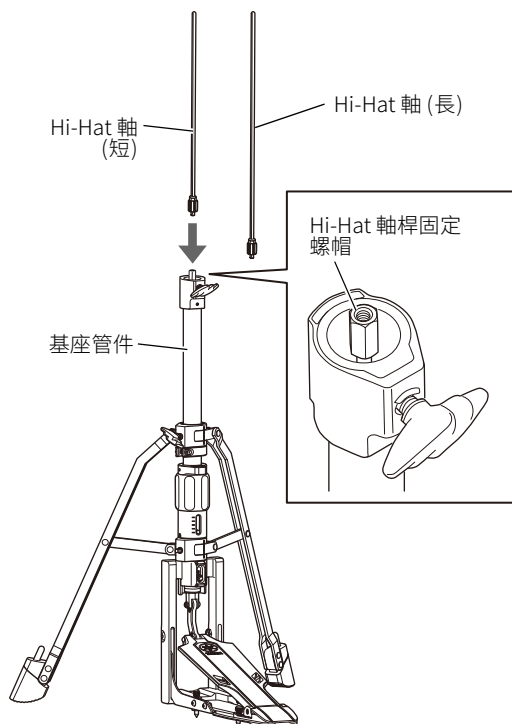

- ② 將 Hi-Hat 軸裝入基座總成管件固定器的 Hi-Hat 軸桿固定螺帽，使其固定。

註

- 由於 HHS9D 具有高度調整功能，因此附有兩種 Hi-Hat 軸 (長和短) 可供您選擇。
- 產品出廠前，短 Hi-Hat 軸已安裝至上管。

3. 組裝上管。

- ① 將上管插入基座總成的管件固定器。
- ② 決定高度後，將螺栓 D 鎖至定位。

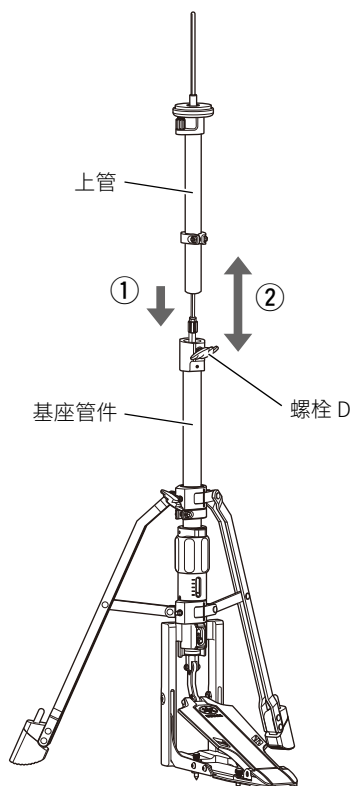

須知

避免在未插入上管時持續鎖緊螺栓 D，否則可能無法插入上管。

4. 安裝下 Hi-Hat 銅鉞。

將下 Hi-Hat 銅鉞裝到銅鉞支撐板上。

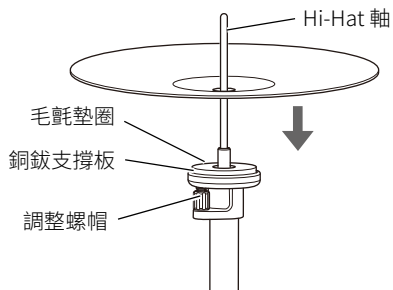

註

- 轉動銅鉞支撐板下方的調整螺帽，調整下 Hi-Hat 銅鉞的傾斜角度。

5. 安裝上 Hi-Hat 銅鉞。

將 Hi-Hat 離合器 (LC9) 安裝至上 Hi-Hat 銅鉞，然後將該總成滑入 Hi-Hat 軸。

- ① 若要從 Hi-Hat 離合器拆下離合器螺帽，請用一隻手將離合器螺帽的上部保持固定，然後用另一隻手將離合器螺帽的金屬部分向左轉動。

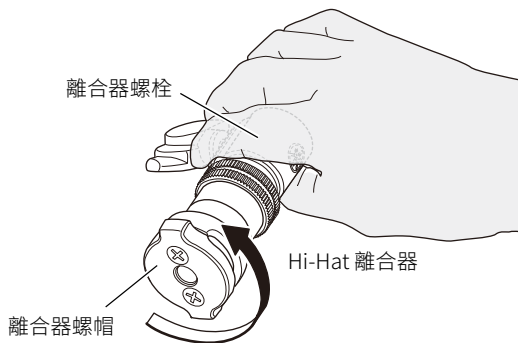

註

- Hi-Hat 離合器用於固定上 Hi-Hat 銅鉞並將其保持在兩個氈墊之間。

- ② 拆卸下氈墊並安裝銅鉞。依序將朝下的銅鉞、下氈墊及離合器螺帽旋入離合器螺栓的軸，然後將銅鉞插入上與下氈墊之間。

此時，請注意開孔的方向，並將離合器螺帽完全裝入。

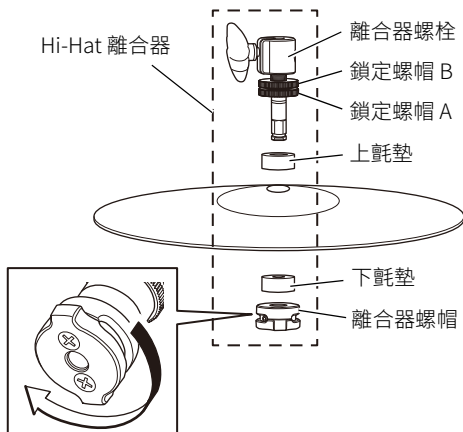

- ③ 將離合器螺帽的金屬部分向右轉動，直到發出銅鉞固定的喀嗒聲。確定離合器螺帽沒有掉出。

- ④ 使用鎖定螺帽以調整上 Hi-Hat 銅鉞的夾緊度。將鎖定螺帽向右轉動可提高張力，向左轉動可降低張力。

註

- 鎖定螺帽採用雙重結構，避免鬆動。使用鎖定螺帽 A，調整上 Hi-Hat 銅鉞的固定緊度，然後鎖緊鎖定螺帽 B，將鎖定螺帽 A 牢固地固定。
- 如果鎖定螺帽鎖太緊，可能無法安裝離合器螺帽。如果發生此情形，請將鎖定螺帽放鬆到可安裝離合器螺帽的位置。

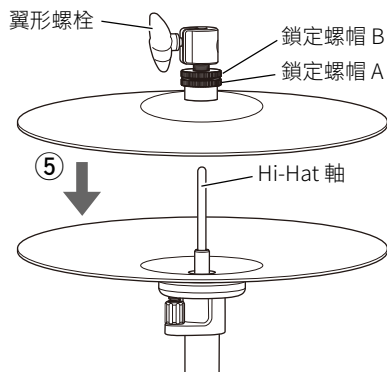

- ⑤ 將裝到上銅鉞的 Hi-Hat 離合器滑到 Hi-Hat 軸上、踩下踏板以調整至所需的銅鉞間隙，然後鎖緊翼形螺栓。

若要拆下上 Hi-Hat 銅鉞，請依相反順序執行步驟 ①-⑤。

註

- 請適時在任何活動零件上塗抹潤滑油，確保產品操作更加順暢靈活。

6. 安裝記憶固定夾。

記憶固定夾可讓您視需要標示 Hi-Hat 銅鈸的高度和傾向。

- ① 如有需要，請參考步驟 3-② 和步驟 5-⑤，重新調整 Hi-Hat 銅鈸的位置。

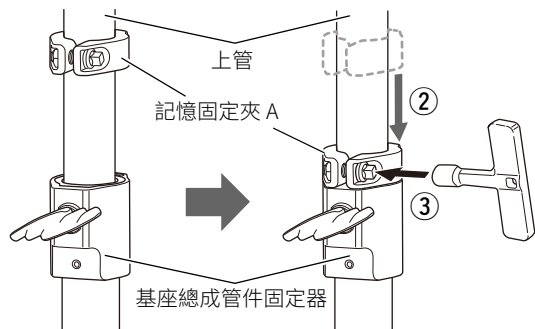

- ② 使用鎖鑰鬆開記憶固定夾 A 的螺絲，然後將固定夾移至上管件與基座管件的邊界。

此外，請確定記憶固定夾 A 牢牢地裝入基座總成管件固定器背面的凹槽。

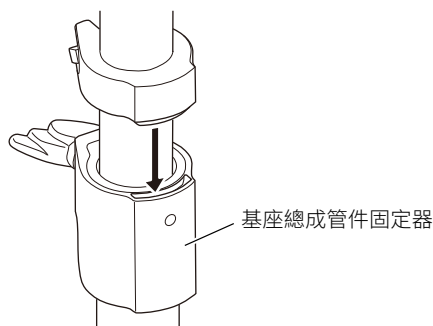

- ③ 使用鎖鑰鎖緊記憶固定夾 A 的螺絲。

註

- 使用鎖鑰確實鎖緊記憶固定夾，避免管件在您演奏時滑動。

組裝到此完成。

調整

依照下列步驟，將 Hi-Hat 架調整至所需的狀態：

■ 調整彈簧張力

使用調整旋鈕調整踏板彈簧的張力。朝「+」方向轉動旋鈕會增加張力，朝「-」方向則降低張力。指示器會顯示張力值，使用上十分便利。

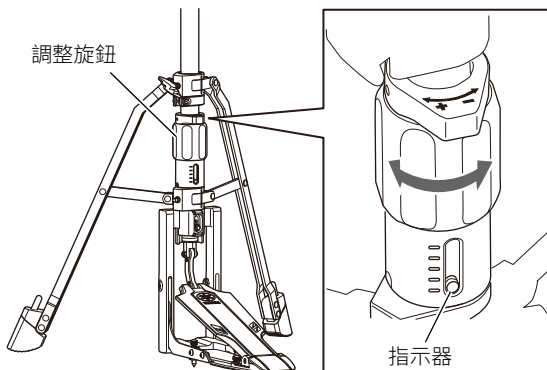

■ 調整踏板角度

調高或調低角度調整器，即可增加或減少踏板角度。

- ① 透過鎖鑰，鬆開螺栓 C，然後視需要調高或調低角度調整器。

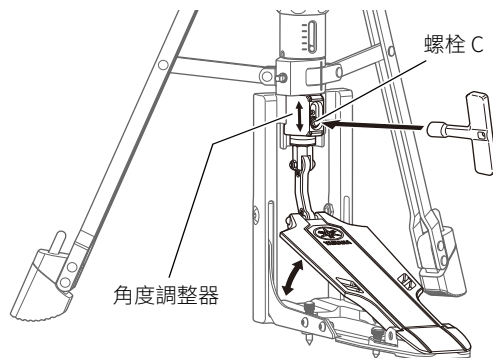

- ② 決定角度後，使用鎖鑰確實鎖緊螺栓 C。

■ 調整支腳位置

可調整兩個支腳的位置。

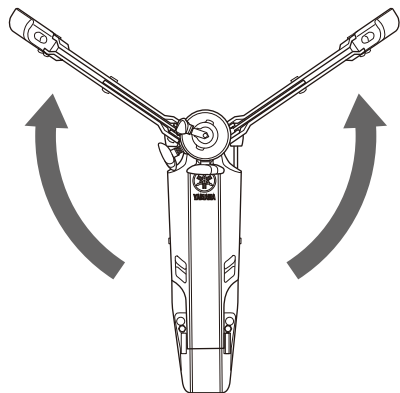

- ① 使用鎖鑰先鬆開螺栓 A，再鬆開螺栓 B。
- ② 決定位置後，確實鎖緊螺栓 A 和 B。

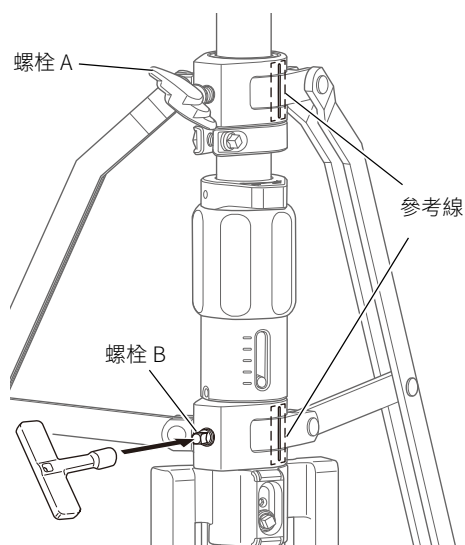

註

- 建議將兩個支腳展開到最穩定的狀態 (參考線成一直線的位置)。

■ 避免支架滑動

使用止擋器或釘腳，避免支架在您演奏時滑開。將支架置於地毯上，避免造成任何地板損傷。

[止擋器]

按下橡膠腳墊頂端的按鈕，可伸長內部的止擋器釘腳。

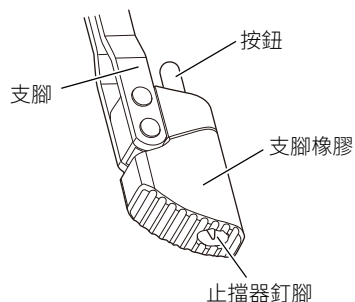

註

- 只要按一下支腳橡膠頂端的按鈕，就能插入或縮回止擋器釘腳。

[釘腳]

順時針轉動四個釘腳頭 (位於踏板的下部) 可將釘腳延伸到地面。

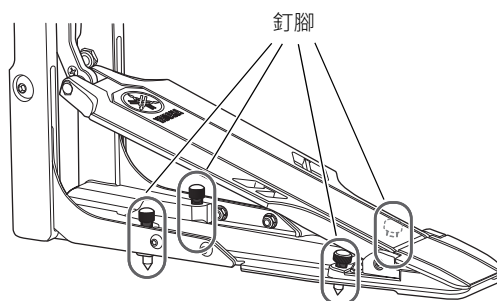

Yamaha Global Site
<https://www.yamaha.com/>

Yamaha Downloads
<https://download.yamaha.com/>

YAMAHA CORPORATION

10-1 Nakazawa-cho, Chuo-ku,
Hamamatsu, 430-8650 Japan

ヤマハ株式会社

〒430-8650 静岡県浜松市中央区中沢町 10-1

© 2023 Yamaha Corporation

Published 10/2023 2023年10月 発行
IPOE-A1

VED2200