



# ARIUS

## YDP-S31

使用說明書



Yamaha Home Keyboards Home Page  
<http://music.yamaha.com/homekeyboard/>  
Yamaha Manual Library  
<http://www.yamaha.co.jp/manual/>

功學社山葉樂器股份有限公司  
網址: <http://www.yamahaks.com>

U.R.G., Pro Audio & Digital Musical Instrument Division, Yamaha Corporation  
© 2008 Yamaha Corporation

WQ55630 809APAP1.3-01A0  
Print in Taiwan

有關組裝琴架的資訊，請參見本說明書末尾的說明。



# 注意事項

請在操作使用前，首先仔細閱讀下述內容

\* 請將本說明書存放在安全的地方，以便將來隨時參閱。

## 警告

為了避免因觸電、短路、損傷、火災或其它危險可能導致的嚴重受傷甚至死亡，請務必遵守下列基本注意事項。這些注意事項包括但不限於下列情況：

### 電源 / 電源變壓器

- 只能使用本設備所規定的電壓。所要求的電壓印在本設備的名牌上。
- 只能使用規定的變壓器（PA-5D, PA-150 或 Yamaha 推薦的產品）。使用不適當的適配器可能會損壞樂器或使樂器過熱。
- 定期檢查電插頭，擦除插頭上所積的髒物或灰塵。
- 請勿將變壓器電源線放在熱源如加熱器或散熱器附近，不要過分彎折或損傷電源線，不要在其上加壓重物，不要將其放在可能被踩踏引起絆倒或可能被碾壓的地方。

### 請勿打開

- 請勿打開本設備並試圖拆卸其內部零件或進行任何方式的改造。本設備不含任何使用者可自行修理的零件。若出現異常，請立即停止使用，並請合格的 Yamaha 維修人員進行檢修。

### 關於潮濕的警告

- 請勿讓本設備淋雨或在水附近及潮濕環境中使用，或將盛有液體的容器放在其上，否則可能會導致液體濺入任何開口。如果任何液體如水滲入本樂器，請立即切斷電源並從電源插座拔下電源線。然後請合格的 Yamaha 維修人員對設備進行檢修。
- 切勿用濕手插拔電源線插頭。

### 火警

- 請勿在樂器上放置燃燒著的物體，比如蠟燭。燃燒著的物體可能會掉落，引起火災。

### 當意識到任何異常情況時

- 若變壓器電源線出現磨損或損壞，使用設備過程中聲音突然中斷或因此而發出異常氣味或冒煙，請立即關閉電源開關，從電源插座中拔出電源線插頭，並請合格的 Yamaha 維修人員對設備進行檢修。

## 小心

為了避免您或周圍他人可能發生的人身傷害、設備或財產損失，請務必遵守下列基本注意事項。這些注意事項包括但不限於下列情況：

### 電源 / 電源變壓器

- 當從本設備或電源插座中拔出電源線插頭時，請務必抓住插頭而不是電源線。
- 樂器不用時，或在打雷風暴期間，拔下電源變壓器。
- 不要多用多路連接器把樂器連接到電源插座上。否則會降低聲音品質，或者可能使插座過熱。

### 安放位置

- 為了避免操作面板發生變形或損壞內部元件，請勿將本設備放在有大量灰塵、震動、極端寒冷或炎熱（如陽光直射、靠近加熱器或烈日下的汽車裡）的環境中。
- 請勿在電視機、收音機、立體聲設備、手機或其他電子設備附近使用本設備。這可能會在設備本身以及靠近設備的電視機或收音機中引起噪音。

- 請勿將本設備放在不穩定的地方，否則可能會導致突然翻倒。
- 移動設備之前，請務必拔出所有的連接電源變壓器和電纜。
- 設置本產品時，請確認要使用的電源插座伸手可及。如果發生問題或者故障，請立即斷開電源開關並從電源插座中拔下插頭。即使電源開關已經關閉，也會有最小的電流通向本產品。當確定長時間不使用本產品時，請務必將電源插頭從電源插座拔出。
- 只使用樂器規定的琴架。安裝琴架或托架時，只能用提供的螺絲。否則會損壞內部元件或使樂器掉落。

## 連接

- 將本設備連接到其它設備之前，請關閉所有設備的電源開關。在打開或關閉所有設備的電源開關之前，請將所有音量都調到最小。而且，務必將所有元件的音量調到最小值，並且在演奏樂器時逐漸提高音量，以達到理想的聽覺感受。

## 維護保養

- 清潔樂器時，使用柔軟的幹布。請勿使用塗料稀釋劑、溶劑、清潔液或浸了化學物質的抹布。

## 小心操作

- 當心不要讓琴蓋夾住您的手指，請勿在琴蓋或樂器的間隙中插入手指或手。
- 請勿在琴蓋、面板或鍵盤上的間隙內插入或掉落紙張、金屬或其他物體。萬一發生這種情況，請立即關閉電源開關，從電源插座中拔出電源插頭。然後請合格的 Yamaha 維修人員對設備進行檢修。
- 請勿在樂器上放乙烯或塑膠或橡膠物體，否則可能使面板或鍵盤脫色。
- 請勿將身體壓在本設備上或在其上放置重物，操作按鈕、開關或插口時要避免過分用力。
- 請勿長時間持續在很高或不舒服的音量水準使用本樂器或耳機，否則可能會造成永久性聽力損害。若發生任何聽力損害或耳鳴，請去看醫生。

## 儲存資料

### 資料儲存和備份

- 由於發生故障或操作不當，本樂器記憶體中的資料可能會遺失。請務必用與本樂器相連的電腦將所有重要資料儲存到外接儲存媒介。(31頁)

對由於不正當使用或擅自改造本設備所造成的損失、資料遺失或破壞，Yamaha 不負任何責任。

當不使用本設備時，請務必關閉其電源。

即使電源開關被置於“STANDBY”（待機）位置，設備中仍有微量的電流。當確定長時間不使用本設備時，請務必將電源變壓器從電源插座拔出。

可以在樂器的底部找到本樂器的序號。您應將此序號填寫在下面的空白處，並妥善保管本說明書作為您購買本樂器的永久記錄，以在樂器失竊時幫助識別。

**型號**

**YDP-S31**

**序號**

(bottom)

## 銘謝惠顧

感謝您購買 Yamaha 電子琴！建議您仔細閱讀本手冊以便充分利用本電鋼琴眾多先進便捷的功能。  
另外也建議您將本手冊置於安全且便於取閱的地方以備日後參考。

# 關於本樂器的文件和參考資料

本樂器的文件和參考資料包含以下項：

### 使用說明書（本書）

前言（2頁）：

請先閱讀此章節。

參考指南（13頁）：

本章節介紹如何進行本樂器各種功能的詳細設定。

附錄（38頁）：

本章節介紹規格和其它資訊。

### 快速操作指南（另冊）

本指南說明分配到按鈕和鍵盤的功能的詳細操作。

### 資料清單

您可以從 Yamaha 使用說明書資料庫下載 MIDI 相關的參考資料，例如 MIDI 資料格式和 MIDI 功能表。連接網際網路，到以下網站，在型號名稱文字框中輸入您的樂器型號名稱（例如“YDP-S31”），然後單擊搜索按鈕。

Yamaha 使用說明書資料庫

<http://www.yamaha.co.jp/manual/>

\* 本使用說明書中的插圖僅用作講解之目的，與實際購買的樂器可能會有些出入。

### 版權聲明

對於本產品中的電腦程式及內容，Yamaha 擁有版權或獲得許可使用其它公司的版權。此類版權資料包括，但不限於下列內容：所有電腦軟體、MIDI 檔和 WAVE 資料。非個人使用的情況下，未經授權使用此類程式及內容屬於非法。任何侵犯版權的行為都將承擔法律後果。嚴禁製作、傳播或使用非法拷貝。除個人使用外，嚴禁複製市面銷售的軟體。

### 商標：

- Windows 是 Microsoft® Corporation 的註冊商標。
- 其它所有商標的所有權均為其各自所有者所有。

# 目錄

## 前言

銘謝惠顧 .....	5
關於本樂器的文檔和參考資料 .....	5
目錄 .....	6
應用說明檢索 .....	7
附件 .....	8
保養 .....	8
功能特點 .....	9
使用電子琴之前 .....	10
打開電源開關 .....	10
琴蓋和譜架 .....	11
設定音量 .....	12
使用耳機 .....	12

## 參考

各部位名稱 .....	14
試聽示範樂曲 .....	15
試聽 50 首鋼琴預設樂曲 .....	16
聆聽從電腦載入的樂曲 .....	17
選擇與彈奏音色 .....	18
選擇音色 .....	18
使用踏板 .....	19
給音色添加變化－殘響 .....	20
疊加兩種音色（雙音色模式） .....	21
移調 .....	22
微調音高 .....	22
使用節拍器 .....	23
調整鍵盤力度（力度感應） .....	24
錄製您的演奏 .....	25
播放已錄製的演奏資料 .....	26
刪除樂曲 .....	26
連接 MIDI 樂器 .....	27
關於 MIDI .....	27
MIDI 的性能 .....	27
將電子琴連接到電腦 .....	28
MIDI 功能 .....	29
MIDI 傳送 / 接收頻道選擇 .....	29
近端控制開 / 關 .....	29
音色切換的開 / 關 .....	30
控制切換的開 / 關 .....	30
在電腦和電子琴之間傳送樂曲資料 .....	31
將樂曲資料從電腦載入至電子琴 .....	31
將樂曲資料從電子琴傳送至電腦 .....	31
備份資料和初始化設定值 .....	32

故障排除 .....	33
選購品 .....	33
琴架組裝 .....	34
索引 .....	37

## 附錄

規格 .....	38
----------	----

# 應用說明檢索

利用該索引可查找有關參考頁，為具體應用和情況提供說明。

## 試聽

試聽各種音色的示範樂曲	“試聽示範樂曲”	15頁
聆聽“50 Greats for the Piano”	“試聽 50 首鋼琴預設樂曲”	16頁
聆聽演奏錄音	“播放已錄製的演奏資料”	26頁
聆聽從電腦載入的樂曲	“聆聽從電腦載入的樂曲”	17頁

## 演奏

使用三個踏板	“使用踏板”	19頁
以半音為單位向上或向下調整鍵盤的音高	“移調”	22頁
在其它樂器或CD音樂的伴奏下對整個樂器的音高進行微調	“微調音高”	22頁
調整琴鍵力度感應（靈敏度）以改變音量	“調整鍵盤力度（力度感應）”	24頁

## 改變音色

查看音色清單	“選擇音色”	18頁
模擬演奏廳效果	“給音色添加變化－殘響”	20頁
疊加2種音色	“疊加兩種音色（雙音色模式）”	21頁

## 練習

使用準確而穩定的速度進行練習	“使用節拍器”	23頁
----------------	---------	-----

## 錄音

錄製您的演奏	“錄製您的演奏”	25頁
刪除錄製的樂曲	“刪除樂曲”	26頁

## 將本樂器連接到其它設備

何謂 MIDI ?	“連接 MIDI 樂器”	27頁
連接電腦	“將電子琴連接到電腦”	28頁
將演奏的錄音傳送到電腦	“將樂曲資料從電子琴傳送至電腦”	31頁
將樂曲資料從電腦傳送到本樂器	“將樂曲資料從電腦載入至電子琴”	31頁

## 組裝

組裝和拆卸本樂器	“鍵盤琴架組裝”	34–36頁
----------	----------	--------

# 附件

---

- “50 Greats for the Piano”（樂譜）
- 使用說明書  
本書中詳細說明了電子琴的使用方法。
- 快速操作指南
- 電源變壓器（Yamaha PA-5D、PA-150 或類似的變壓器） \*  
\* 特定地區可能不含有此物品。詳細情況，請與Yamaha 聯繫。

# 保養

---

用一塊乾燥或微濕的軟布（擰乾）清潔樂器。



小心

請勿用苯、稀釋劑、洗滌劑或經過化學處理的布塊進行清潔。請勿將乙烯、塑膠或橡膠物品放在本樂器上。否則，面板或琴鍵可能會變色或損壞。



小心

使用本樂器之前，務必閱讀3 – 4頁上的“注意事項”。

## ■ 調音

不同於傳統鋼琴，本樂器無需進行調音。電子琴的音調始終保持精準。

## ■ 搬動

如果您要搬家，您可將電子琴連同其它物件一起搬動。您可整體搬動電子琴（不拆卸），也可將其拆卸後搬動。

請水平搬動鍵盤。請勿將其靠在牆上或將其側立。請勿使電子琴受到劇烈振動或衝擊。



# 功能特點

本 Yamaha 電子琴有特殊的“霧光黑鍵的GHS（漸層式琴槌標準）鍵盤”。

GHS鍵盤模擬鍵盤低音區的較重觸感和高音區的較輕觸感，提供自然真實的平台鋼琴演奏手感。

霧光黑鍵更使鋼琴外表增加奢華高貴的感覺。

“Grand Piano 1”和“Grand Piano 2”兩種鋼琴音色採用了從演奏型平台鋼琴錄製的採樣音色。

“Electric Piano”音色採用了多種採樣音色應對不同的力度（動態取樣）；即，根據您敲擊琴鍵的速度或強度使用不同的採樣音色。

本電子琴的音色更接近真正傳統鋼琴的音色。

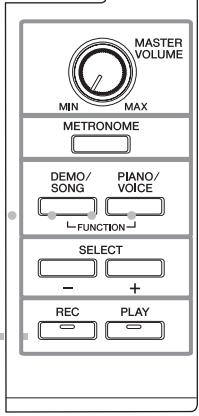

**[DEMO/SONG]**  
聆聽每種音色的示範樂曲和 50 首鋼琴預設樂曲的演奏（15頁）。

**[PIANO/VOICE]**  
用於在包括平台鋼琴1和2在內的6種內建音色中進行選擇（18頁）。  
您也可將 2 種音色疊加在一起（21頁），或者選擇各種殘響效果（20頁）。

**[REC]**  
錄製您自己的演奏（25頁）。

**[PLAY]**  
播放您錄製的演奏（26頁）。

**[MASTER VOLUME]**  
使用此控制旋鈕可調整音量（12頁）。

**[METRONOME]**  
控制節拍器功能（23頁）。

**[SELECT -/+]**  
用於選擇各音色的示範樂曲，或從 50 首鋼琴預設樂曲中選擇一首（15 和16頁）。  
您也可在樂曲播放停止時選擇另一個音色。

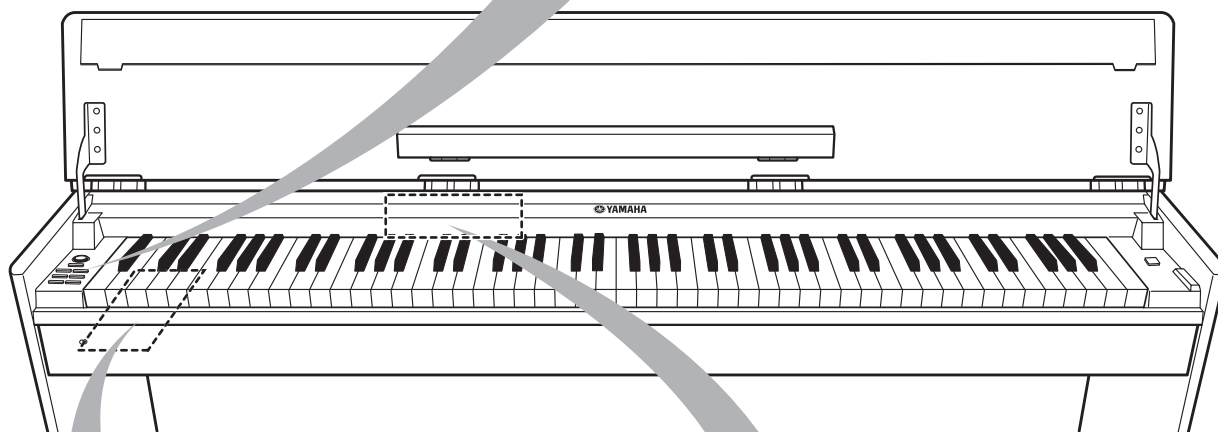

**[DC IN 12V]**  
此處連接隨附的電源變壓器（10頁）。

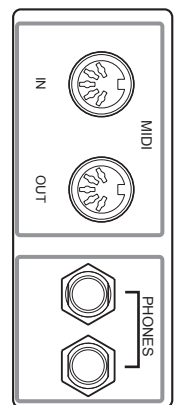

前部

**MIDI [IN/OUT]**  
將MIDI設備連接到此介面以使用多種MIDI功能（27–28頁）。（連接MIDI樂器 – 參見27頁）

**[PHONES]**  
可在此處插入一副標準立體聲耳機以便進行單獨練習（12頁）。

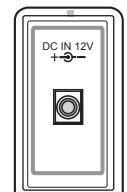
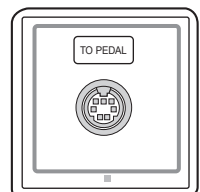

**[TO PEDAL]**  
連接踏板連接線（34頁）。

當從樂器背面看時，可看到 [DC IN 12V] 和 [TO PEDAL] 插孔。

# 使用電子琴之前

## ■ 打開電源開關

### 1. 連接電源變壓器。

- 1-1 請務必將 [STANDBY/ON] 按鈕設定到 STANDBY 位置。
- 1-2 將電源變壓器上的DC插頭插入 [DC IN 12V] 插孔。
- 1-3 將電源變壓器的AC插頭插入 電源插座。

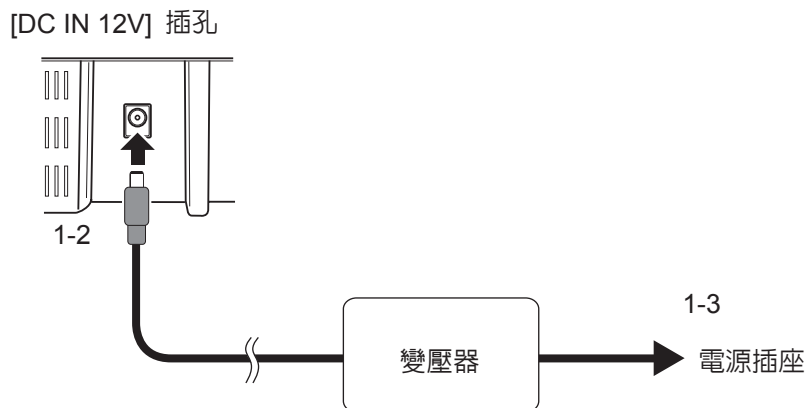

### ⚠ 警告

請僅使用規定的變壓器（PA-5D、PA-150 或 yamaha 推薦的產品）。使用其它交流電源變壓器可能會對變壓器和樂器造成無法修復的損壞。

### ⚠ 警告

當不使用樂器時或發生閃電暴雨期間，請拔出電源變壓器。

### 2. 打開電源開關。

按 [STANDBY/ON] 按鈕。

- 鍵盤左端下方的電源指示燈亮起。

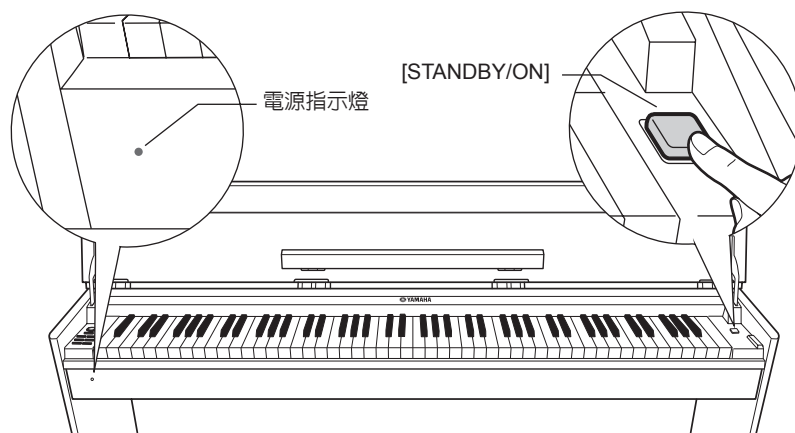

若要關閉電源，請再按一下 [STANDBY/ON] 按鈕。

- 電源指示燈熄滅。

### ⚠ 小心

即使開關被置於“STANDBY”位置，仍有微量的電流流入本樂器。如果預計長時間內不會使用本樂器，請務必將電源變壓器從電源插座中拔出。

## 琴蓋和譜架

### 打開琴蓋

1. 用雙手握住琴蓋頂部的突出部分，然後緩緩打開琴蓋。
2. 折起前面板條。

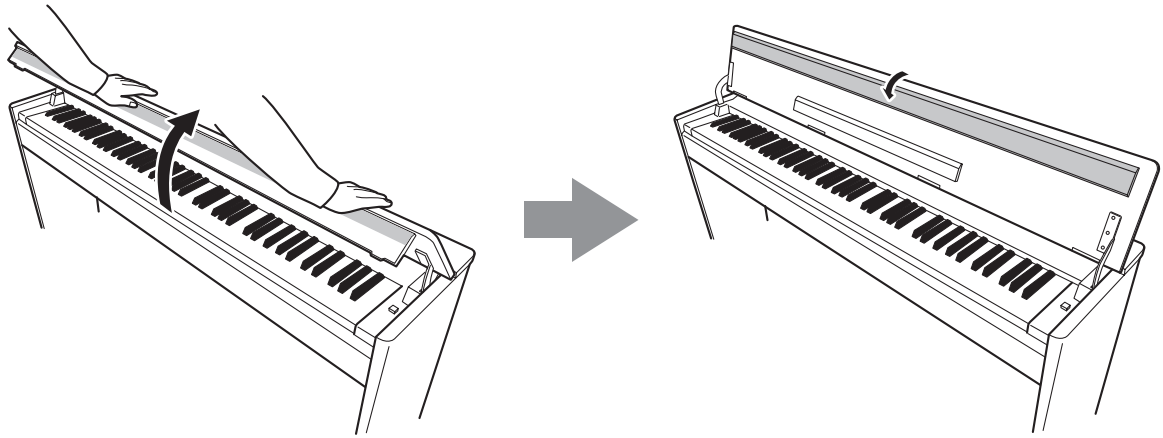

3. 展開譜架。

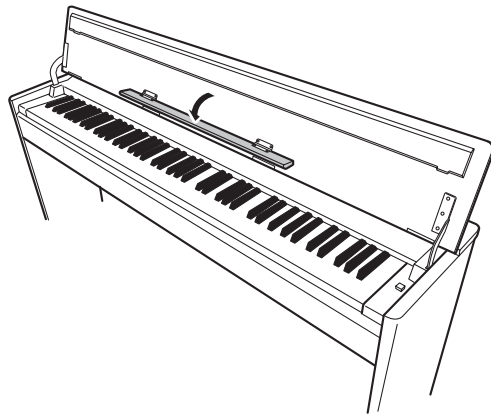

### 闔上琴蓋

1. 折起譜架。
2. 展開前面板條。
3. 雙手握住琴蓋，然後緩緩關上。

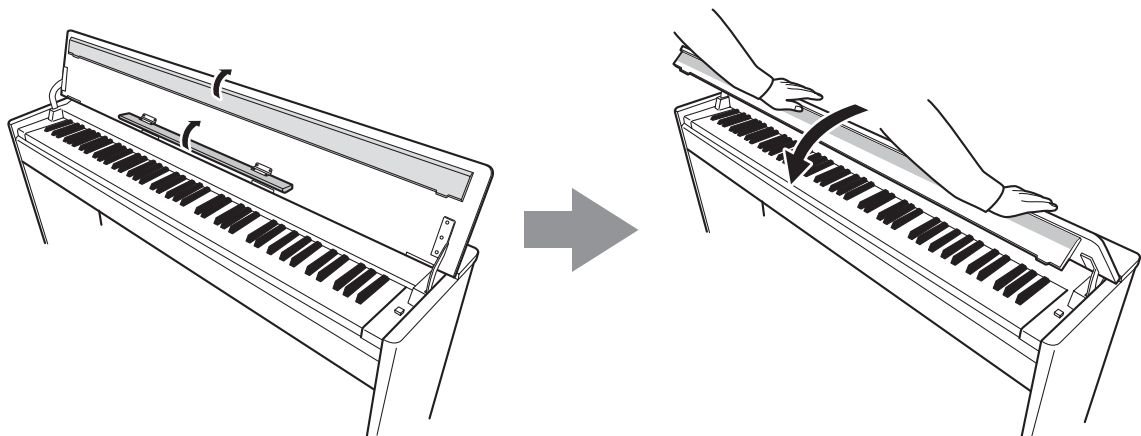

小心

在關上琴蓋之前，請務必折起譜架，然後展開前面板條。

## 設定音量

當您開始彈奏時，請將 [MASTER VOLUME] 控制旋鈕調到最合適的音量。

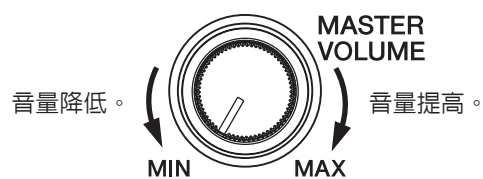

小心

請勿在高音量的狀態下長時間使用本樂器，否則您的聽力會受損。

## 使用耳機

將一副耳機連接至 [PHONES] 插孔之一。

本電子琴有2個 [PHONES] 插孔。

您可連接2副標準立體聲耳機。（如果您只使用一副耳機，則可將耳機插入任一插孔。）

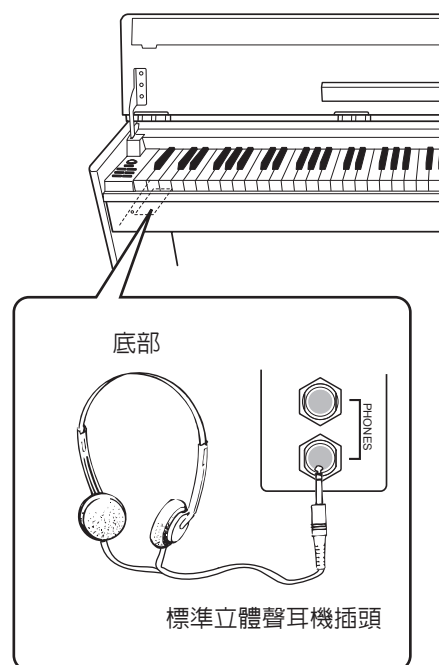

# 參考

本章節介紹如何進行本樂器各種功能的詳細設定。

各部位名稱 .....	14	琴架組裝 .....	34
試聽示範樂曲 .....	15	索引 .....	37
試聽 50 首鋼琴預設樂曲 .....	16		
聆聽從電腦載入的樂曲 .....	17		
選擇與彈奏音色 .....	18		
選擇音色 .....	18		
使用踏板 .....	19		
給音色添加變化－殘響 .....	20		
疊加兩種音色（雙音色模式） .....	21		
移調 .....	22		
微調音高 .....	22		
使用節拍器 .....	23		
調整鍵盤力度（力度感應） .....	24		
錄製您的演奏 .....	25		
播放已錄製的演奏資料 .....	26		
刪除樂曲 .....	26		
連接 MIDI 樂器 .....	27		
關於 MIDI .....	27		
MIDI 的性能 .....	27		
將電子琴連接到電腦 .....	28		
MIDI 功能 .....	29		
MIDI 傳送 / 接收頻道選擇 .....	29		
近端控制開 / 關 .....	29		
音色切換的開 / 關 .....	30		
控制切換的開 / 關 .....	30		
在電腦和電子琴之間傳送樂曲資料 .....	31		
將樂曲資料從電腦載入至電子琴 .....	31		
將樂曲資料從電子琴傳送至電腦 .....	31		
備份資料和初始化設定值 .....	32		
故障排除 .....	33		

# 各部位名稱

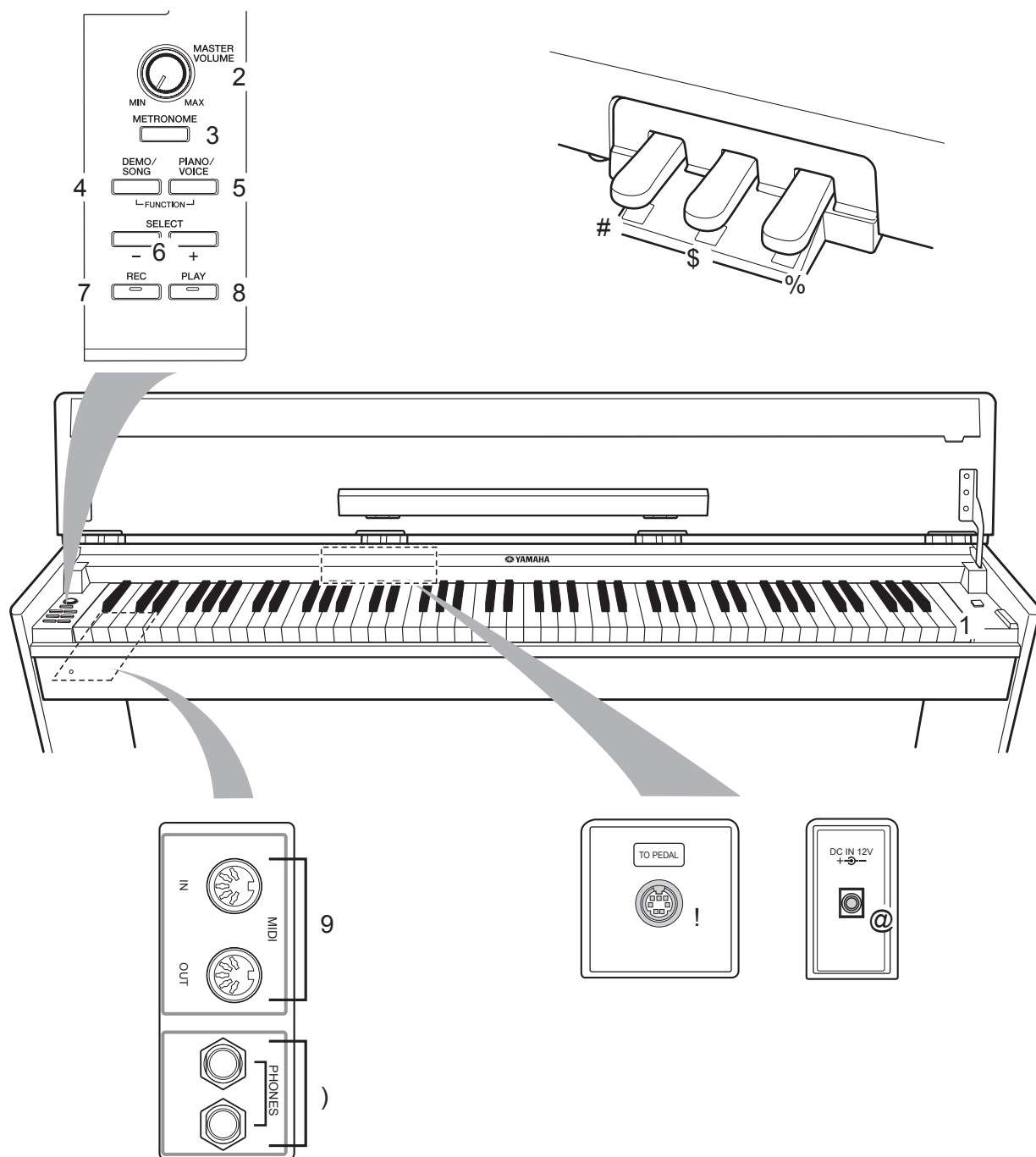

- 1 [STANDBY/ON]  
(待機 / 打開) ..... 第 10 頁
- 2 [MASTER VOLUME]  
(主音量) ..... 第 12 頁
- 3 [METRONOME] (節拍器) ..... 第 23 頁
- 4 [DEMO/SONG]  
(示範 / 樂曲) ..... 第 15 頁
- 5 [PIANO/VOICE]  
(鋼琴 / 音色) ..... 第 18–21 頁
- 6 [SELECT +/-]  
(選擇 +/-) ..... 第 15, 16, 18 頁

- 7 [REC] (錄音) ..... 第 25 頁
- 8 [PLAY] (播放) ..... 第 25, 26 頁
- 9 MIDI [IN]/[OUT] ..... 第 27 頁
- 10 [PHONES] (耳機) ..... 第 12 頁
- 11 [TO PEDAL] (連接至踏板) ..... 第 34 頁
- 12 [DC IN 12V]  
(直流電輸入 12V) ..... 第 10 頁
- 13 柔音 (左) 踏板 ..... 第 19 頁
- 14 制音 (中) 踏板 ..... 第 19 頁
- 15 延音 (右) 踏板 ..... 第 19 頁

# 試聽示範樂曲

提供了示範樂曲，可有效地示範本樂器的各種音色。

## 操作步驟

### 1. 打開電源。

(未打開電源開關時) 按 [STANDBY/ON] 按鈕。  
當您開始彈奏時，可將 [MASTER VOLUME] 控制鈕調整到最合適的音量水平。

### 2. 開始播放示範樂曲。

按 [DEMO/SONG] 按鈕。  
⇒ 當前所選音色的示範樂曲開始播放。

### 3. 選擇和播放示範樂曲。

正在播放一首示範樂曲時，按 [SELECT +/-] 按鈕可選擇和播放下一首示範樂曲。

如果希望從6首音色示範樂曲中選擇某首特定的示範樂曲，請在按住 [DEMO/SONG] 按鈕的同時按C1至F1範圍內的某個琴鍵。

⇒ 所選的示範樂曲開始播放。示範樂曲的播放將從所選的樂曲開始按下列順序繼續：其它音色示範樂曲，接著為 50 首鋼琴預設樂曲，最後為從電腦載入的樂曲。然後將回到第一首示範樂曲並重複播放，直到您停止為止。

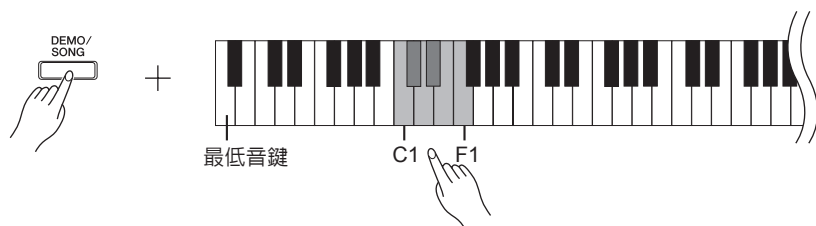

#### 示範樂曲

6 種音色中每種音色都有其各自的示範樂曲，以示範各音色。請參見“選擇音色”(18頁)。

下表所列的示範樂曲是經重新排列的原作摘錄。

其它示範樂曲是 Yamaha 的原創作品 (©2005 Yamaha Corporation)。

琴鍵	音色名稱	曲名	作者
C1	GrandPiano1	“Eintritt” Waldszenen Op.82	R. Schumann
D#1	Harpsichord	Gavotte	J.S. Bach

#### 調整音量

使用 [MASTER VOLUME] 控制鈕調整音量。

### 4. 停止音色示範。

按 [DEMO/SONG] 按鈕停止播放。

有關各種預設音色特性的更多訊息，請參見18頁上的音色清單。

示範樂曲不能透過 MIDI 傳送。

# 試聽 50 首鋼琴預設樂曲

本電子琴除音色示範樂曲之外，還提供了 50 首鋼琴曲的演奏資料。您可輕鬆聆聽這些樂曲。也可參閱隨附的“50 Greats for the Piano”，其中包含 50 首鋼琴預設樂曲的樂譜。

## 操作步驟

### 1. 選擇和播放鋼琴預設樂曲。

各鋼琴預設樂曲的編號分別被分配到 C2 至 C#6 琴鍵上。

按住 [DEMO/SONG] 按鈕的同時，按 C2 至 C#6 琴鍵中的一個便可選擇一首樂曲進行播放。

⇒ 所選的鋼琴樂曲即開始播放。

若要按順序連續播放所有的預設樂曲，請在按住 [DEMO/SONG] 按鈕的同時按 D6 琴鍵。

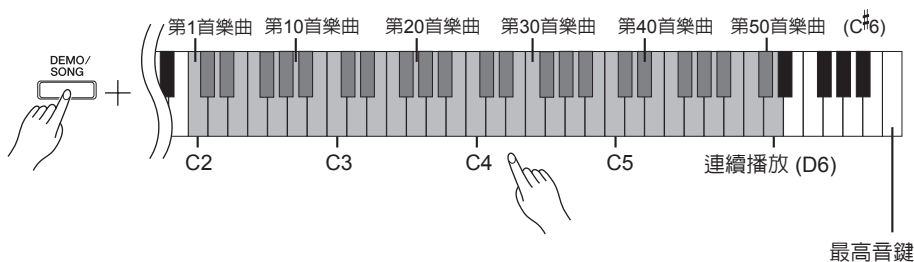

按 [SELECT -/+ ] 按鈕可轉到下一首鋼琴樂曲。

#### 調整音量

使用 [MASTER VOLUME] 控制鈕調整音量。

### 2. 停止播放。

若要在播放過程中停止樂曲，請按 [DEMO/SONG] 按鈕。

- 若要繼續播放其它樂曲，請參見上述步驟 1。

樂曲：

在本樂器上，演奏資料被稱作“樂曲”。這些樂曲包括示範樂曲和 50 首鋼琴預設樂曲調。

可以合著預設樂曲彈奏鍵盤。也可以改變在鍵盤上演奏的音色。

每次選擇一首新的預設樂曲以及連續播放新的預設樂曲時，都將自動選擇預設速度。

若要調整預設樂曲的播放速度，請參見 23 頁。

選擇另一首樂曲（或在連續播放過程中選擇另一首樂曲）時，也將選擇所對應的殘響類型。

50 首鋼琴預設樂曲不能透過 MIDI 傳送。



# 聆聽從電腦載入的樂曲

您可以將樂曲資料從電腦傳送到本樂器，然後播放這些樂曲。（請參見31頁以瞭解從電腦載入樂曲資料的詳細資訊。）

## 操作步驟

### 1. 選擇和播放樂曲。

樂曲編號（1至10）分別被分配至 D#6 至 C7 琴鍵（見下圖）。

按住 [DEMO/SONG] 按鈕的同時，按 D#6 至 C7 琴鍵中的一個便可選擇一首樂曲進行播放。

⇒ 所選的樂曲開始播放。



#### 調整音量

聆聽樂曲時可用 [MASTER VOLUME] 控制鈕調整音量。

### 2. 停止播放。

若要在播放過程中停止樂曲，請按 [DEMO/SONG] 按鈕。

#### 選擇樂曲播放頻道

如果從電腦載入的某首樂曲使用了本樂器不支援的音色，則原先指定的音色可能無法精確重現。在這種情況下，如果將樂曲播放頻道從“All”切換為“1 + 2”，則可能使音調變得更自然。

選擇所有樂曲播放頻道

同時按住 [DEMO/SONG] 按鈕和 [PIANO/VOICE] 按鈕，然後按 B6 琴鍵。

⇒ 從1到16的所有頻道將會發聲。

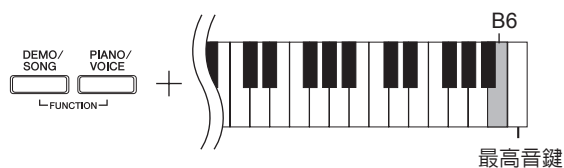

選擇 1 + 2 樂曲播放頻道：

同時按住 [DEMO/SONG] 按鈕和 [PIANO/VOICE] 按鈕，然後按 C7 琴鍵。

⇒ 頻道 1 + 2 將會發聲。

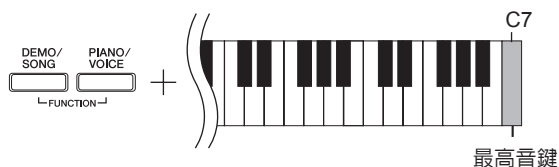

您最多可以從電腦載入10首樂曲或352 KB的資料。

請在下表中記下您從電腦載入的樂曲標題。

琴鍵	樂曲標題
D#6	
E6	
F6	
F#6	
G6	
G#6	
A6	
A#6	
B6	
C7	

# 選擇與彈奏音色

## 選擇音色

### 操作步驟

按 [PIANO/VOICE] 按鈕後再放開，選擇 Grand Piano 1 音色。

按住 [PIANO/VOICE] 按鈕的同時，按 C1 至 F1 其中一個琴鍵便可選擇一種音色。

另外，您也可以按 [PIANO/VOICE] 按鈕，然後再重複按 [SELECT +/-] 按鈕來選擇另一種音色。

彈奏鍵盤的同時轉動 [MASTER VOLUME] 控制鈕可以調整音量。

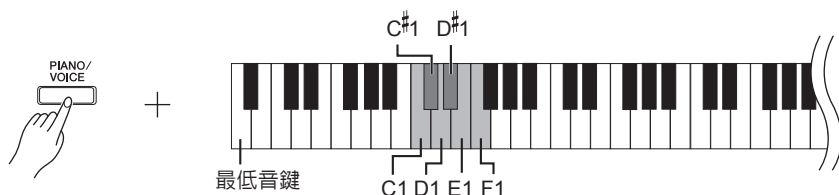

若要瞭解各種音色的特性，請試聽各音色的示範樂曲（15頁）。

音色：  
在本樂器上，音色是指“音調”或“音調的色彩”。

選擇了某種音色後，鋼琴便會為該音色自動啓用最適當的殘響類型和深度（20頁）。

琴鍵	音色名稱	描述
C1	Grand Piano 1	從音樂會平台鋼琴錄製下來的採樣。特別適用於古典樂曲以及其它要求使用傳統鋼琴的樂曲類型。
C#1	Grand Piano 2	帶有明亮殘響的寬廣清澈的鋼琴音色。適合流行音樂。
D1	E.Piano	由FM合成產生的電鋼琴音色。適合流行音樂。
D#1	Harpsichord	演奏巴洛克音樂的樂器。由於演奏古鋼琴採用撥弦方法，所以沒有力度感應。
E1	Church Organ	這是一種典型的管風琴音色（8英尺+4英尺+2英尺）。適用於巴洛克時代的宗教音樂。
F1	Strings	寬廣和宏大的弦樂齊奏。可嘗試在雙音色模式中將此音色與鋼琴音色進行組合。

# 使用踏板

## 延音（右）踏板

延音踏板可延長某些音符。按住一個音符，接著踩延音踏板，然後放開琴鍵。音符將持續發聲直到您放開延音踏板為止。延音踏板有半踏板的作用。

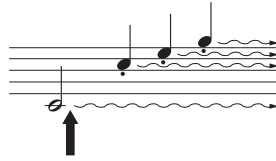

如果在此處踩下延音踏板，則放開踏板之前彈奏的音符會保持更長的時間。

## 制音（中）踏板

如果您在鍵盤上彈奏一個音符或和絃，並在按住音符的同時踩下制音踏板，則只要踩著踏板（就像踩著延音踏板那樣），這些音符就會一直延長，但是其後彈奏的音符不會延長。這樣可以在以“斷音”彈奏其它音符的同時延長和絃音。

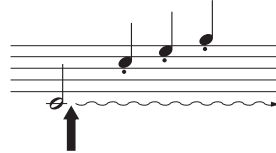

如果在按住音符的同時踩下制音踏板，則可以使音符延長到放開踏板為止。

## 柔音（左）踏板

踩下柔音踏板可使此時彈奏的音符音量減小並稍微改變音符的音色。踩下柔音踏板不會影響已經彈奏的音符。

如果延音踏板不起作用，請確認踏板連接線是否正確插入本樂器（34頁）。

採用延音演奏鋼琴時，若需要稍稍將延長的聲音靜音，可將延音踏板從最大位置放鬆到一半的位置。

只要踩著制音踏板，風琴與弦樂聲就會延續下去。

# 給音色添加變化－殘響

此控制可讓您選擇多種數位殘響效果，給聲音添加額外的深度和表現力，從而創造一種逼真的音響環境。

## 操作步驟

按住 [PIANO/VOICE] 按鈕的同時，按 C2 至 E2 琴鍵其中一個便可選擇一種殘響類型。

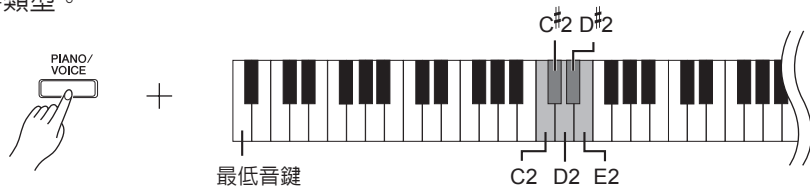

琴鍵	殘響類型	描述
C2	Room	此設定可以給聲音增添連續殘響效果，類似在房間內聽到的聲音回響。
C#2	Hall1	若要獲得“更大”的殘響音，請使用 HALL 1 設定。此效果可模擬小型音樂廳的自然迴響。
D2	Hall2	若要獲得更逼真的空曠殘響音，請使用 HALL 2 設定。此效果可模擬大型音樂廳的自然迴響。
D#2	Stage	可用來模擬舞臺環境的殘響。
E2	Off	不加效果。

## 調整殘響深度

按住 [PIANO/VOICE] 按鈕的同時，按 C3 至 G#4 琴鍵其中一個可為所選的音色調整殘響深度。深度範圍從 0 到 20。

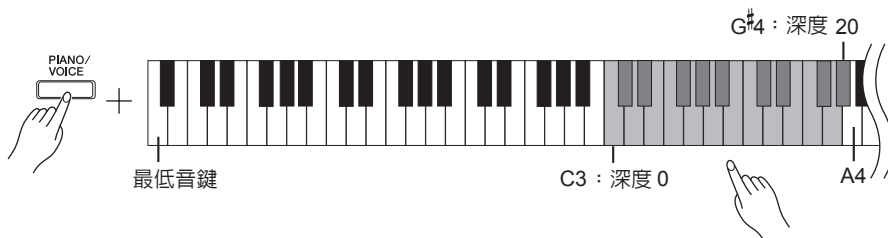

按更高音的鍵時深度值隨之增大。

按住 [PIANO/VOICE] 按鈕的同時，按 A4 琴鍵可將殘響設定至最適合所選音色的深度。

每種音色的預設殘響類型（包括 OFF）和深度設定都是不同的。

depth 0: 無效果

depth 20: 最大殘響深度

# 疊加兩種音色（雙音色模式）

您可以疊加兩種音色並同時演奏以創造一種更渾厚和輕快的聲音。

## 操作步驟

### 1. 啟動雙音色模式。

按住 [PIANO/VOICE] 按鈕的同時，再同時按 C1 至 F1 範圍內的兩個琴鍵便可選擇兩種需要的音色。另外，也可以在按住 [PIANO/VOICE] 按鈕的同時，按住一個琴鍵，然後再按另一個琴鍵。

請參閱“選擇與彈奏音色”（18頁）以瞭解分配至各琴鍵的音色的訊息。

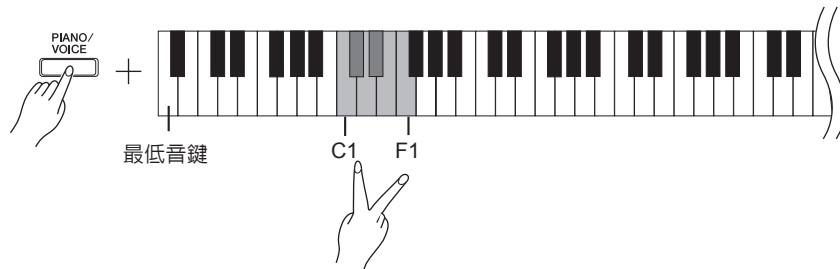

分配在較低音鍵上的音色將被稱為音色 1，分配在較高音鍵上的音色將被稱為音色 2。

您可以在雙音色模式中為音色 1 和音色 2 作如下設定：

#### 設定八度音程

可以八度音程為單位分別移高和移低音色 1 和音色 2 的音高。根據在雙音色模式中音色組合方式的不同，如果將一種音色往上或往下移一個八度，組合音色可能會聽起來更悅耳。

按住 [PIANO/VOICE] 按鈕的同時，按 C5 至 F5 琴鍵其中一個。

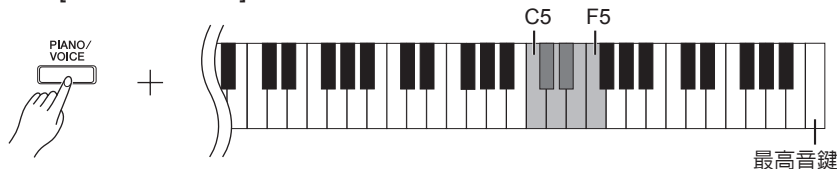

C5 琴鍵：-1（音色 1），C#5 琴鍵：0（音色 1），D5 琴鍵：+1（音色 1），  
D#5 琴鍵：-1（音色 2），E5 琴鍵：0（音色 2），F5 琴鍵：+1（音色 2）

#### 調整平衡

可調整兩個音色之間的音量平衡。例如，可將其中一個音色設定為主音色，具有較高的音量，而將另一個音色設定得相對輕柔。

按住 [PIANO/VOICE] 按鈕的同時，按 F#5 至 F#6 琴鍵其中一個。設定值“0”可使兩種雙音色模式音色之間完全平衡。“0”以下的設定值可使音色 2 的音量大於音色 1，而“0”以上的設定值可使音色 1 的音量大於音色 2。

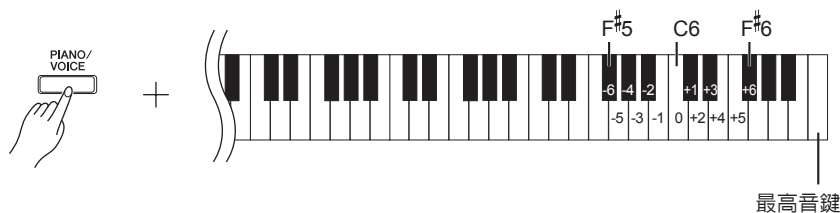

### 2. 退出雙音色模式並返回至普通演奏模式。

按住 [PIANO/VOICE] 按鈕的同時，按 C1 至 F1 琴鍵其中一個。

您不能在雙音色模式中將同一種音色同時分配到音色 1 和音色 2。

雙音色模式中的殘響為音色 1 指定的殘響類型優先。（如果分配至音色 1 的殘響被設定為 OFF，則分配至音色 2 的混響將生效。）殘響深度設定（20頁）將僅加於音色 1。

## 移調

電子琴的移調功能可將整個鍵盤的音高以半音為單位向上或向下最多移調六個半音，從而可使您輕鬆地將鍵盤的音高調整到符合歌手或其它樂器的音域。

例如，如果您將移調量設定為“5”，則彈奏 C 調會產生 F 調。這樣您就可以像在 C 大調下那樣彈奏一首樂曲，而電子琴將把該樂曲移至 F 調。

### 操作步驟

按住 [DEMO/SONG] 按鈕和 [PIANO/VOICE] 按鈕的同時，按 F#2 至 F#3 琴鍵其中一個便可設定需要的移調量。

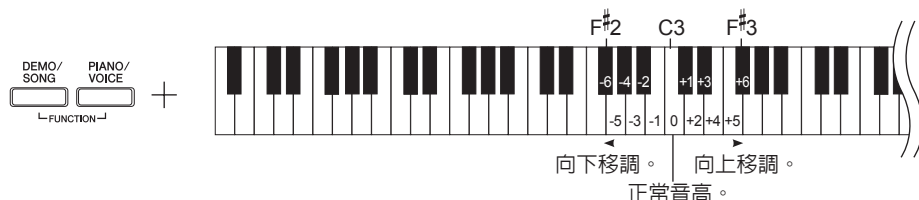

移調：  
改變調號。在本樂器上，移調功能可移動整個鍵盤的音高。

[DEMO/SONG] + [PIANO/VOICE] + C3 琴鍵：

彈奏正常的鍵盤音高。

[DEMO/SONG] + [PIANO/VOICE] + B2 琴鍵（C3 左邊的白鍵）：

將音高向下移一個半音。

[DEMO/SONG] + [PIANO/VOICE] + B<sup>b</sup>2 琴鍵（C3 左邊的第一個黑鍵）：

將音高向下移一個全音（兩個半音）。

[DEMO/SONG] + [PIANO/VOICE] + F #2 琴鍵：

將音高向下移六個半音。

[DEMO/SONG] + [PIANO/VOICE] + C #3 琴鍵（C3 右面的黑鍵）：

將音高向上移一個半音。

[DEMO/SONG] + [PIANO/VOICE] + D3 琴鍵（C3 右邊的第一個白鍵）：

將音高向上移一個全音（兩個半音）。

[DEMO/SONG] + [PIANO/VOICE] + F #3 琴鍵：

將音高向上移調個半音。

## 微調音高

您可對整個電子琴的音高進行微調。當您與其它樂器或 CD 音樂一起演奏電子琴時，該功能特別有用。

### 操作步驟

升高音高（以 0.2Hz 為單位）

同時按住 A-1、B-1 和 C0 琴鍵，然後按 C3 至 B3 之間的任意琴鍵。

降低音高（以 0.2Hz 為單位）

同時按住 A-1、B-1 和 C#0 琴鍵，然後按 C3 至 B3 之間的任意琴鍵。

重設為預設音高

同時按住 A-1、B-1、C0 和 C#0 琴鍵，然後按 C3 至 B3 之間的任意琴鍵。

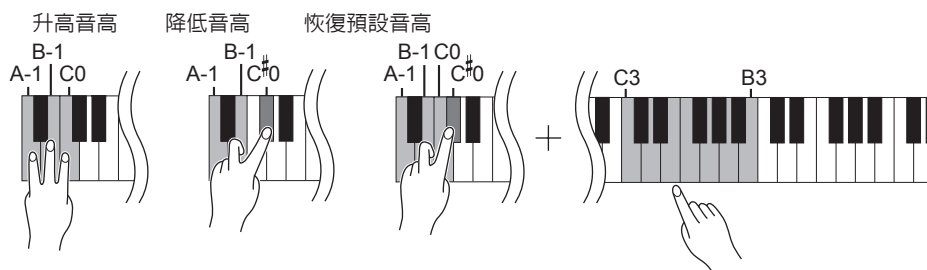

Hz（赫茲）：  
此測量單位指的是聲音的頻率，表示聲波在一秒內振動的次數。

設定範圍：427.0-453.0 Hz

預設音高：440.0 Hz

# 使用節拍器

本電子琴配有內建節拍器（一種可保持精確節拍速度的裝置），便於您演奏練習。

## 操作步驟

### 1. 開啓節拍器。

按 [METRONOME] 按鈕打開節拍器。

確定拍號

按住 [METRONOME] 按鈕的同時，按 C3 至 F3 琴鍵其中一個。

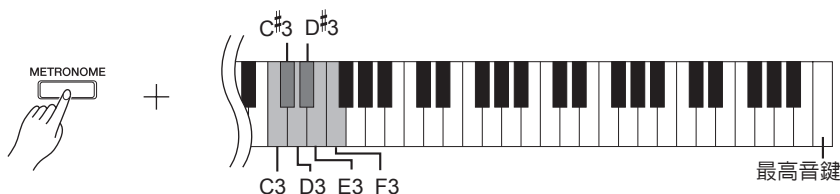

C3琴鍵：無強拍，C#3琴鍵：2/4，D3琴鍵：3/4，D#3琴鍵：4/4，E3琴鍵：5/4，F3琴鍵：6/4

調整速度

節拍器和預設樂曲播放的速度可以設定為每分鐘 32 至 280 拍。

將給以下各鍵指定一個數字。

按住 [METRONOME] 按鈕的同時，依次按 C4–A4 琴鍵中的各鍵，便可指定一個三位元的數字。

從最左邊的數位開始選擇。例如：若要設定速度“95”，請依次按 C4 (0)、A4 (9) 和 F4 (5) 琴鍵。

以一為單位提高速度值：

按住 [METRONOME] 按鈕的同時，按 C# 5 琴鍵。

以一為單位降低速度值：

按住 [METRONOME] 按鈕的同時，按 B4 琴鍵。

以十為單位提高速度值：

按住 [METRONOME] 按鈕的同時，按 D5 琴鍵。

以十為單位降低速度值：

按住 [METRONOME] 按鈕的同時，按 A #4 琴鍵。

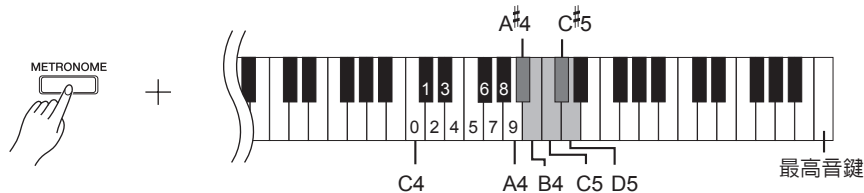

將速度重設為預設值：

按住 [METRONOME] 按鈕的同時，按 C5 琴鍵。

## 調整音量

您可改變節拍器聲音的音量。

按住 [METRONOME] 按鈕的同時，按 C1 至 G2 琴鍵其中一個確定音量。

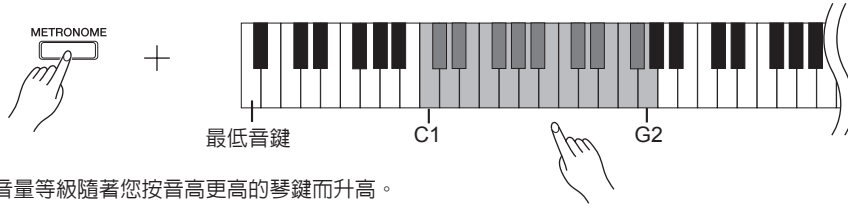

音量等級隨著您按音高更高的琴鍵而升高。

## 2. 停止節拍器。

按 [METRONOME] 按鈕可關閉節拍器。

## 調整鍵盤力度（力度感應）

可以調整隨敲擊鍵盤的速度或強度而變化的音量。下列4種設定可供選擇。

- A6..... 不管您按鍵時輕柔還是有力，音量都完全不變。
- A#6..... 按鍵或輕柔或有力時，音量變化較小。
- B6..... 此為標準的鋼琴力度感響應。（這是預設值。）
- C7..... 音量從極弱到極強大幅變化，有助於表達音樂活力和戲劇性。必須用力彈奏琴鍵才能產生很大的聲響。

該設定對風琴聲音等某些音色無效。

### 操作步驟

按住 [PIANO/VOICE] 按鈕的同時，按 A6 至 C7 琴鍵其中一個，便可選擇您需要的力度感應。

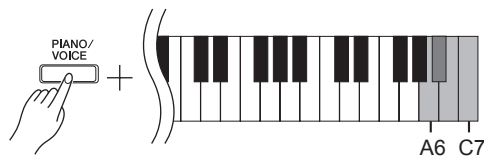



# 錄製您的演奏

本電子琴的錄音功能可錄下您演奏的一首樂曲。  
錄製下來的演奏稱為“使用者樂曲”。  
請按照下列步驟錄製和播放您的演奏。

## 音頻錄製和資料錄製

磁帶採用與本樂器不同的資料格式進行錄製。磁帶錄製音頻訊號。另一方面，本樂器錄製正在彈奏的音符和音色以及這些音符的時值和速度的資訊。它不錄製音頻訊號。您在本樂器上播放已錄製的演奏時，樂器內部的音源會根據已錄製的資訊重現聲音。



小心

請當心不要刪除錄製的資料：

當您在本樂器上錄製演奏後，[PLAY] 按鈕指示燈會亮起。如果在此指示燈亮起時錄製另一次演奏，則錄製的資料將會被刪除。

## 操作步驟

### 1. 為錄音選擇音色和其它設定。

按住 [PIANO/VOICE] 按鈕的同時，按 C1 至 F1 琴鍵中的其中一個，以選擇需要的音色。（請參見18頁。）

如果需要，還可以選擇其它設定，如殘響設定。

用 [MASTER VOLUME] 控制鈕將音量調整至最適宜的大小。也可以在播放過程中用 [MASTER VOLUME] 控制鈕調整音量。

### 2. 啟動錄音模式。

按 [REC] 按鈕。

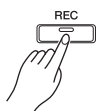

[REC] 按鈕指示燈將亮起。

如果希望取消錄音模式，請再按一下 [REC] 按鈕。

### 3. 開始錄音。

您一彈奏鍵盤，錄音便開始。

另外，也可以按 [PLAY] 按鈕開始錄音。

### 4. 停止錄音。

按 [REC] 按鈕。

在播放示範樂曲的同時，無法啟動錄音模式。

#### 錄製容量

“錄製容量”指的是可以錄製的最大演奏資料量。本樂器的錄製容量為 65 KB（約 11000 個音符）。

改變已錄製使用者樂曲的設定若要改變錄製的使用者樂曲的設定，請進入錄音模式，根據您自己的需要改變設定，然後退出錄音模式，但是不要彈琴鍵。

例如：如果您想改變使用者樂曲的音色，請按 [REC] 按鈕進入錄音模式（見步驟 2），然後選擇另一種音色（見步驟 1）。在不彈琴鍵的情況下，按 [REC] 按鈕停止錄音（見步驟 4）。



小心

本樂器正在向其內建記憶體中錄製資料時（即 [REC] 和 [PLAY] 按鈕指示燈處於閃爍狀態時），請勿關閉本樂器的電源。否則，所有已錄製的資料（包括正在錄製的資料）將會遺失。

可以將已錄製的使用者樂曲儲存到電腦中。也可從電腦載入使用者樂曲資料，並在本樂器上播放。（請參見31頁。）

# 播放已錄製的演奏資料

## 操作步驟

1. 開始播放。  
按 [PLAY] 按鈕。



2. 停止播放。  
使用者樂曲播放結束時，本樂器會自動返回先前的模式。  
若要停止播放，請按 [PLAY] 按鈕。

# 刪除樂曲

刪除樂曲操作會完全刪除錄製的樂曲。

## 操作步驟

1. 啓動錄音模式。  
按 [REC] 按鈕。

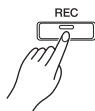

錄音按鈕的指示燈亮起。  
如果希望取消刪除操作，請再按一下 [REC] 按鈕。

2. 開始刪除  
按 [PLAY] 按鈕，然後再按 [REC] 按鈕。

# 連接 MIDI 樂器

本電子琴有 MIDI 插孔。使用 MIDI 功能可讓您獲得多種音樂類型。

## 關於 MIDI

MIDI（樂器數位介面）是一個在電子樂器之間傳送和接收演奏資料的國際格式標準。

經由 MIDI 電纜連線支持 MIDI 的樂器，可讓您在多個樂器之間傳送演奏和設定資料。使用 MIDI，您還可獲得比使用單件樂器更多的高級性能。

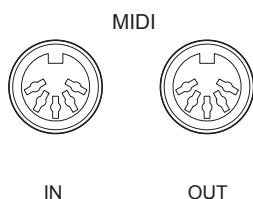

## MIDI 的性能

MIDI 功能可讓您在 MIDI 設備之間傳遞演奏資料，將樂曲資料從相連的電腦載入到您的樂器，並將使用者樂曲資料傳送和儲存到電腦。

- 向另一 MIDI 設備傳送演奏資料或從另一 MIDI 設備接收演奏資料

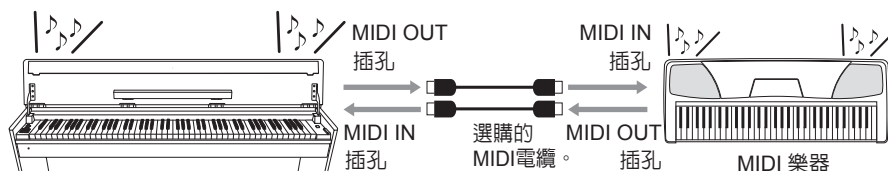

- 向電腦傳送或從電腦接收 MIDI 資料

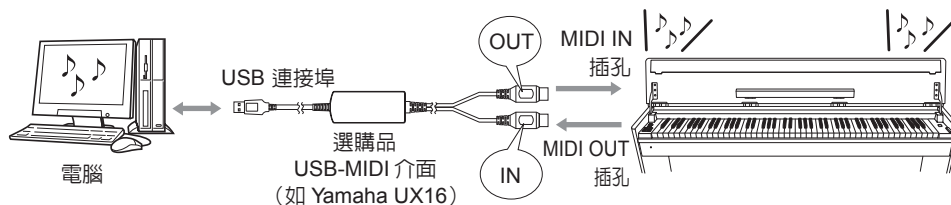

由於可傳送或接收的 MIDI 資料因 MIDI 設備的類型而異。請查看網站上的“MIDI 執行參數表”（請參見“資料清單”第5頁），以便瞭解您的設備能夠傳送或接收的 MIDI 資料和指令。

您需要一條專用 MIDI 電纜（選購）進行 MIDI 連接。您可以在樂器商店買到 MIDI 電纜。

如果連接一條很長的 MIDI 電纜，則資料傳送可能會發生錯誤。請使用 15 米以下的 MIDI 電纜。

在將 MIDI 設備連接到本樂器之前，請先關閉本樂器和 MIDI 設備的電源。連接完成後，請先打開 MIDI 設備的電源，然後再打開本樂器的電源。

您無法將音色示範樂曲和 50 首鋼琴預設樂曲從本樂器傳送到另一 MIDI 設備。

關於傳送和接收樂曲資料的詳細資訊，請參見“在電腦和電子鋼琴之間傳送樂曲資料”（31頁）。

# 將電子琴連接到電腦

透過使用 MIDI 插孔將本電子琴連接到電腦後，即可在本電子琴和電腦之間傳送 MIDI 資料。

另外，在電腦上安裝 Musicsoft Downloader 可讓您在本地樂器和電腦之間傳送樂曲資料（31頁）。

將本樂器作為音源時，本樂器上不包含的音色的演奏資料將無法正確演奏。

將本樂器連接至電腦之前，請先關閉本樂器和電腦的電源。連接完成後，請先打開電腦的電源，然後再打開本樂器的電源。

## 將本樂器連接至電腦上的 USB 連接埠的示例

用選購的 USB-MIDI 介面（如 Yamaha UX16）將本樂器的 MIDI 插孔連接至電腦的 USB 連接埠。

您必須在電腦上正確安裝 USB-MIDI 驅動程式以便從電腦控制您的 MIDI 樂器。USB-MIDI 驅動程式是一款軟體應用程式，可使 MIDI 訊號在電腦的編曲軟體和相連的 MIDI 樂器之間相互傳送。詳細資訊，請參閱 USB 介面隨附的使用說明書。

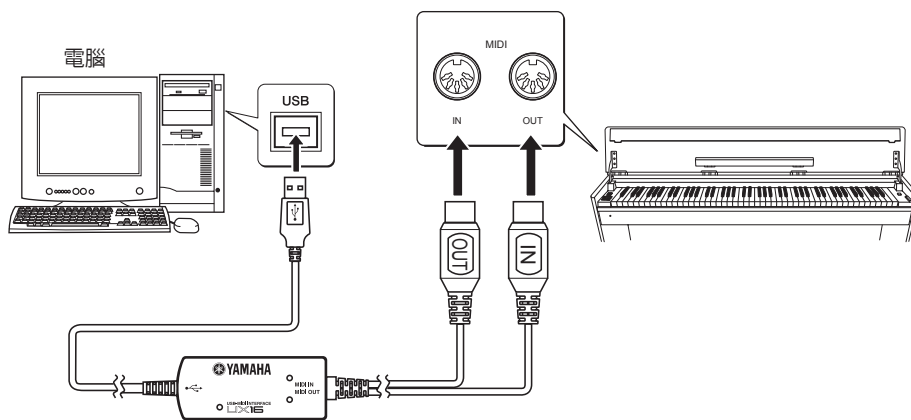

## 用 USB-MIDI 介面將本樂器連接到電腦

關閉本樂器的電源。用 MIDI OUT 電纜將 USB-MIDI 介面連接到本樂器的 MIDI IN 插孔，並用 MIDI IN 電纜將 USB-MIDI 介面連接到本樂器的 MIDI OUT 插孔。

本樂器和電腦之間的連接即已建立。

打開本樂器的電源，並試著與電腦互相傳送 MIDI 資料。

關於連接 YAMAHA UX16 的詳細資訊，請參閱 UX16 附帶的使用說明書。

為了能在本樂器和電腦之間傳送 MIDI 資料，必須在電腦上安裝軟體應用程式。

# MIDI 功能

可對 MIDI 設定進行細部調整。

## MIDI 傳送 / 接收頻道選擇

在任何 MIDI 控制設定中，發送和接收設備的 MIDI 頻道必須相配才能進行正確的資料傳送。

此參數可讓您指定電子琴傳送或接收 MIDI 資料所使用的頻道。

### 操作步驟

設定發送頻道

同時按住 [DEMO/SONG] 按鈕和 [PIANO/VOICE] 按鈕，然後按 C1 至 E2 琴鍵其中一個。

預設值：頻道 1

設定接收頻道

同時按住 [DEMO/SONG] 按鈕和 [PIANO/VOICE] 按鈕，然後按 C4 至 F5 琴鍵其中一個。

預設值：ALL

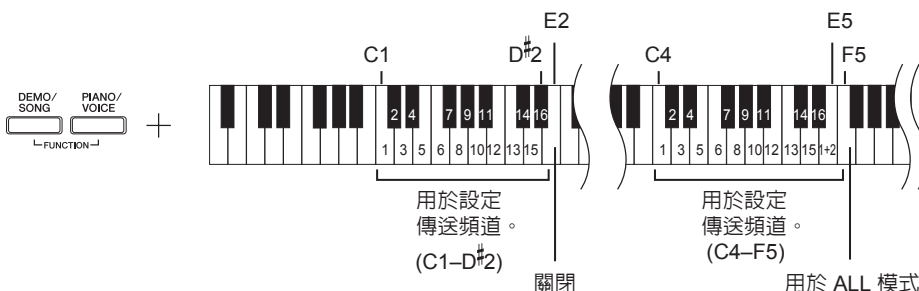

在雙音色模式中，音色 1 資料在其指定的頻道上傳送，而音色 2 資料在比指定頻道數值大的下一頻道上傳送。在此模式下，如果傳送頻道設定為“OFF”，則將不傳送資料。

ALL：

可使用“多音色”接收模式。

在此模式下，本樂器會在任意頻道或者所有 16 個 MIDI 頻道上從連接的 MIDI 設備接收不同的聲部，並演奏多頻道樂曲資料。

1+2:

可使用“1+2”接收模式。此模式允許僅透過頻道 1 和 2 進行同時接收，使得本樂器可演奏接收自音樂電腦或編曲機的頻道 1 和頻道 2 樂曲資料。

接收到的音色切換和其它類似頻道訊息將不會影響本樂器的面板設定或者您在鍵盤上演奏的音符。

示範樂曲和 50 鋼琴預設樂曲的資料無法透過 MIDI 傳送。

## 近端控制開 / 關

“近端控制”指的是一般情況下本電子琴的鍵盤對其內建音源的控制，這種控制可使內部音色直接透過鍵盤演奏。此狀態即為“近端控制開啓”，因為內建音源由鋼琴本身的鍵盤直接控制。

然而，近端控制也可關閉，使得本電子琴的鍵盤不演奏內部音色，但在鍵盤上演奏音符時相應的 MIDI 資訊仍會透過 MIDI OUT 插孔傳送出去。同時，內建音源會對從 MIDI IN 插孔接收到的 MIDI 資訊作出回應。

### 操作步驟

同時按住 [DEMO/SONG] 按鈕和 [PIANO/VOICE] 按鈕，然後按 C6 琴鍵。反覆按 C6 琴鍵可在近端控制開和關之間切換。

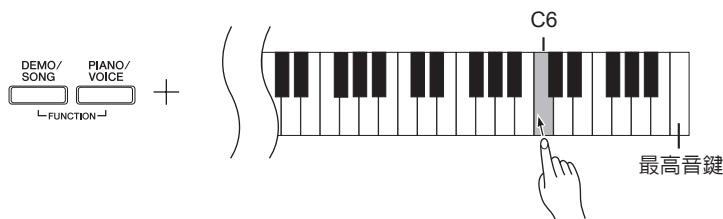

近端控制關閉時，本樂器的鍵盤不會演奏內部音色。

## 音色切換的開 / 關

本樂器通常會回應接收自外接鍵盤或其它 MIDI 設備的 MIDI 音色切換編號，使得相應頻道選擇相應編號的音色（鍵盤音色並不改變）。如果外接設備被設定為接收和回應 MIDI 音色切換編號，則選擇了本樂器的任一音色後，本樂器通常也將發送 MIDI 音色切換編號，使得外接 MIDI 設備選擇相應編號的音色。

該功能可取消音色切換編號的接收和傳送，因而能在本樂器上選擇音色而又不影響外部 MIDI 設備。

有關本樂器各音色的音色切換編號資訊，請參閱我們網站上列出的 MIDI 資料格式資訊。  
（請參見“資料清單”（第5頁）。）

### 操作步驟

同時按住 [DEMO/SONG] 按鈕和 [PIANO/VOICE] 按鈕，然後按 C#6 琴鍵。反覆按 C#6 琴鍵可在音色切換的開和關之間進行切換。

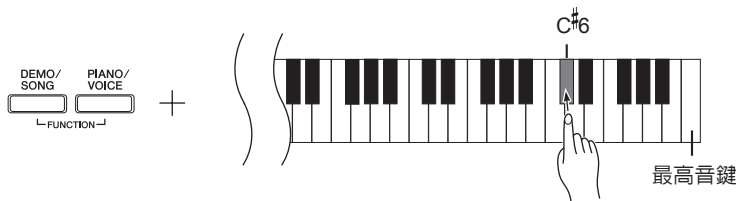

## 控制切換的開 / 關

MIDI 控制切換資料是指與演奏表現方式有關的 MIDI 訊息（如延音踏板訊息）。您可以從本樂器傳送 MIDI 控制切換資料以控制相連 MIDI 設備的操作。

（例如，如果您操作本樂器的延音踏板，本樂器將傳送 MIDI 控制切換資料。）另一方面，本樂器上接收自相連的 MIDI 設備的 MIDI 演奏資料將同時回應接收自 MIDI 設備的 MIDI 控制切換資料。（但是，您正在鍵盤上演奏的音色不會對 MIDI 控制切換資料作出回應。）

傳送和接收 MIDI 控制切換資料的功能有時很有用。如果您覺得功能方便，請開啓控制切換。如果您不想使用此功能，請關閉控制切換。

有關本樂器可使用的控制切換資訊，請參閱我們網站上列出的 MIDI 資料格式資訊。（請參見“資料清單”（第5頁）。）

### 操作步驟

同時按住 [DEMO/SONG] 按鈕和 [PIANO/VOICE] 按鈕，然後按 D6 琴鍵。反覆按 D6 琴鍵可在控制切換的開和關之間進行切換。

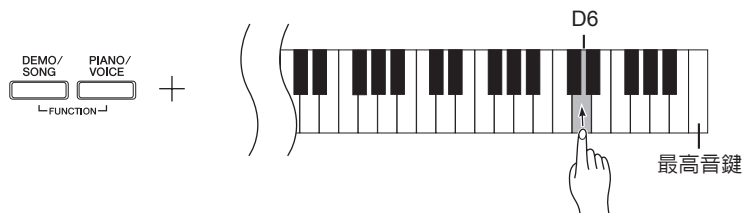

# 在電腦和電子琴之間傳送樂曲資料

除了儲存在本樂器中的示範樂曲和 50 首鋼琴預設樂曲之外，您還可以從相連的電腦載入並演奏其它樂曲的資料。

若要使用此功能，必須先從下列 URL 上的 Yamaha 網站下載

Musicsoft Downloader，並安裝在您的電腦上。

<http://music.yamaha.com/download/>

## ● 安裝 Musicsoft Downloader 的系統要求

請至上面網址取得支援的電腦系統的最新資訊。

- |           |   |
|-----------|---|
| • 作業系統    | : Windows 2000/XP Home Edition/XP Professional/Vista<br>* XP 和 Vista 支援 32 位版本，但不支援 64 位版本。 |
| • CPU     | : 500MHz 或更快的 Intel® Pentium® 或 Celeron® 晶片   |
| • 記憶體     | : 256MB 或更大   |
| • 可用的硬碟空間 | : 128MB 或更大 (建議 512MB 或更大)  |
| • 顯示      | : 800 × 600 高彩 (16 位)   |
| • 其它      | : Microsoft® Internet Explorer® 5.5 版或更高版本  |

## 將樂曲資料從電腦載入至電子琴

您可以將鋼琴樂曲資料從電腦載入本樂器。另外，當您在本樂器上錄製完演奏樂曲並將錄製內容儲存到電腦後，可以再將錄製內容回傳到本樂器。

本樂器可讀取 SMF 0 格式的 MIDI 資料。然而，如果這類資料中包含本樂器不支援的功能的相關資訊，則本樂器將無法正確演奏這些資料。

有關將樂曲資料從電腦載入本樂器的詳細資訊，請參見 Musicsoft Downloader 隨附的說明檔中的“在電腦和樂器之間傳送資料 (不受保護的資料)”。

## ● 可從電腦載入本樂器的樂曲資料的要求

- |          |                               |
|----------|-------------------------------|
| • 樂曲數量   | : 最多 10 首，再加一首使用者樂曲           |
| • 最大資料大小 | : 總計 352 K B                  |
| • 資料格式   | : SMF 0 格式和 07YDP.BUP (使用者樂曲) |

您可播放載入的樂曲 (17 頁)。

## 將樂曲資料從電子琴傳送至電腦

Musicsoft Downloader 可使您將本樂器中的使用者樂曲傳送至電腦。

有關將樂曲資料從本樂器傳送到電腦的詳細資訊，請參見

Musicsoft Downloader 附帶的說明檔中的“在電腦和樂器之間傳送資料 (不受保護的資料)”。

## ● 可從本樂器傳送至電腦的資料

- |                 |             |
|-----------------|-------------|
| • 使用者樂曲         | : 07YDP.BUP |
| • 樂曲資料 (從電腦載入後) |             |

您可以從 Yamaha 網站下載免費的 Musicsoft Downloader。

## SMF (Standard MIDI File)

這種檔案採用一種通俗的編曲格式 (用於錄製演奏資料)。

這種檔案有時稱為“MIDI 檔”。文件副檔名為 MID。

您可以用音樂軟體或一個支援 SMF 的編曲器播放 SMF 格式的樂曲。本電子琴也支援 SMF。



小心

資料傳送過程中請勿關閉本電子琴的電源或拔下本電子琴的電源插頭。否則，正在傳送的資料將不能儲存。

另外，當您打開或關閉本樂器的電源時，快閃記憶體運行可能會變得不穩定，從而造成整個記憶體被清除。

請注意，使用 Musicsoft Downloader 時，[REC] 和 [PLAY] 指示燈會亮起。

使用本樂器之前，請關閉 Musicsoft Downloader 視窗並退出應用程式。

# 備份資料和初始化設定值

## 將資料備份至快閃記憶體

下列項目將儲存至本樂器上的快閃記憶體中。這些資料在本樂器的電源關閉後將會儲存下來。

備份資料
節拍器音量
節拍器速度
力度感應
調音
已錄製的演奏資料（使用者樂曲）

## 初始化設定值

初始化設定值時，除了從電腦載入的樂曲之外的所有資料都將被初始化並重設為出廠預設值。

按住 C7（最高音）琴鍵的同時，打開本樂器的電源。

⇒ 所有備份資料將被初始化。

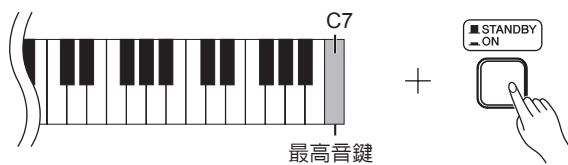

本樂器正在初始化其內建記憶體中的資料時（即 [REC] 和 [PLAY] 按鈕指示燈處於閃爍狀態時），請勿關閉本樂器的電源。

如果本樂器因某種原因不能使用或發生故障，請關閉本樂器的電源，然後執行初始化程式。



# 故障排除

問題	可能的原因和解決方法
無法打開本樂器的電源。	本樂器的電源插頭未正確插入。將變壓器插頭插入 電源插座，將變壓器DC插頭牢牢插入本樂器（10頁）。
聽到揚聲器或耳機發出噪音。	噪音可能是本樂器附近使用行動電話產生的干擾所引起。關閉行動電話，或者將行動電話遠離本樂器。
整體音量偏低或聽不見任何聲音。	<ul style="list-style-type: none"><li>• 主音量設定得太低。用 [MASTER VOLUME] 控制鈕將其設定到適當音量。</li><li>• 請務必確保耳機插孔中未插入耳機。</li><li>• 確保近端控制（29頁）設定為開。</li></ul>
延音踏板無效，或即使未踩下延音踏板聲音還是持續延長。	可能未正確連接踏板連接線。請務必將踏板連接線牢牢插入 [TO PEDAL] 插孔（34頁）。

## 選購品

UX16

USB-MIDI 介面

# 琴架組裝

## ⚠️ 小心

- 注意不要混淆各個零件，並務必按正確的方向安裝所有零件。請按照下文的順序進行組裝。
- 組裝工作至少應該由兩人共同執行。
- 請務必使用正確尺寸的螺釘，具體如下所述。如果使用的螺釘不正確，可能會造成損壞。
- 各零件組裝完成後請務必鎖緊所有螺釘。
- 若要進行拆卸，請按照下述組裝順序反向執行。

準備一把尺寸適當的十字 (+) 螺絲起子。

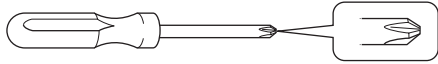

取出包裝盒內的所有零件。確認下圖所示的零件沒有遺漏。

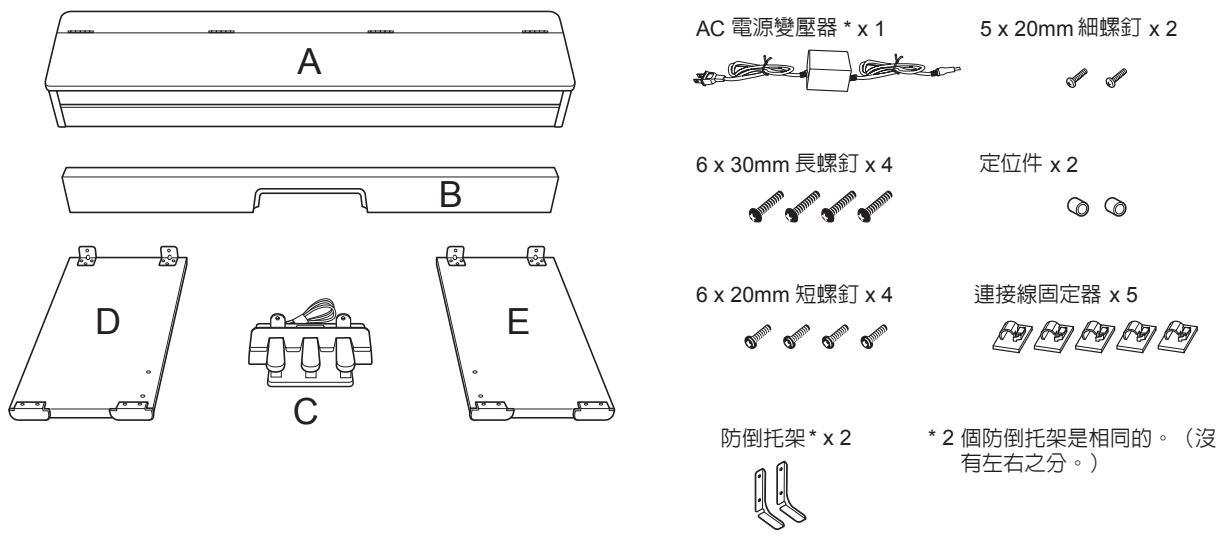

\* 視各地區而定，可能不會隨附變壓器，或者可能與上圖所示有所不同。請和當地 Yamaha 經銷商確認。

## 1 將 B 安裝到 C 上。

- 1-1 將 B 上的凹口部分的黑邊朝前方，然後將 B 裝到 C 上。

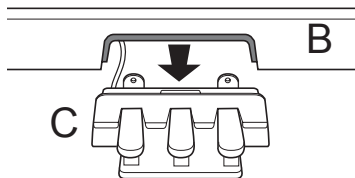

- 1-2 將細螺釘 (5 x 20 mm) 穿過定位件，然後用這些螺釘從後面暫時固定 B 和 C。

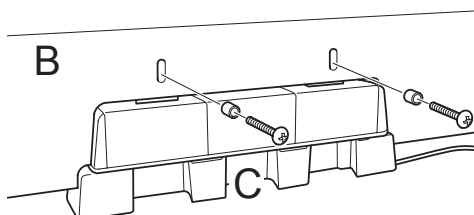

\* 上圖顯示的是 B 和 C 的後視圖。

## 2 將 B 裝到 D 和 E 上。

- 2-1 將 D 和 E 分別對準 B 的兩端。
- 2-2 牢牢鎖緊長螺釘 (6 x 30 mm)，將 D 和 E 裝到 B 上。

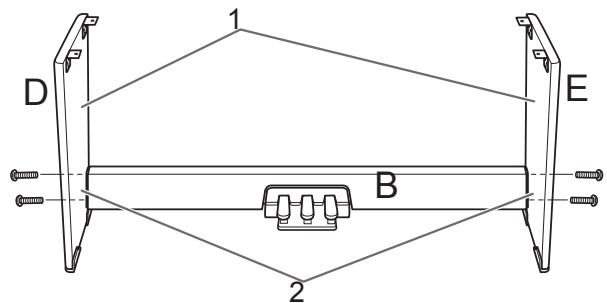

### 3 安裝 A。

安裝時，請務必使雙手離開 A 的兩端 10 cm 以上。

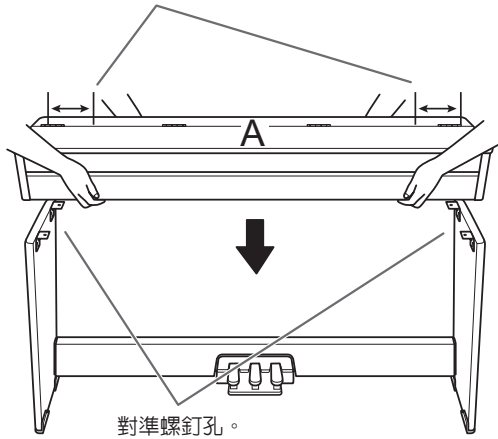

#### ⚠ 小心

- 請小心不要讓手指夾到或摔落本樂器。
- 請務必按照圖中所示的位置抓住鍵盤。

### 4 固定 A。

- 4-1 調整 A 的位置，使得 A 的左右端從前面看時，突出 D 和 E 的部分相等。
- 4-2 從底部鎖緊 4 個短螺釘 (6 x 20 mm) 固定 A。

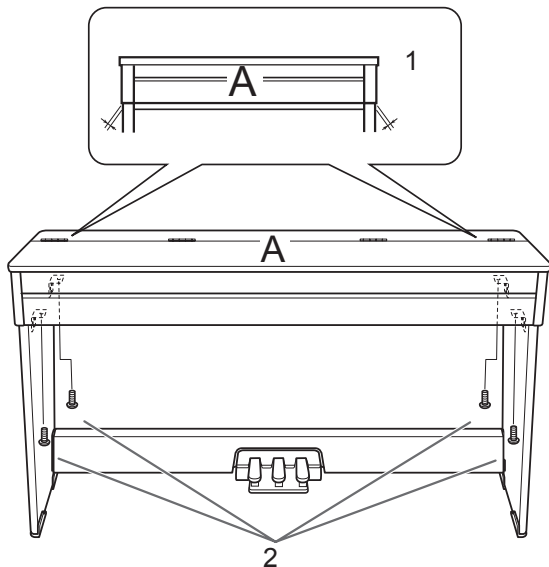

### 5 連接踏板連接線。

- 5-1 鬆開綁著的踏板連接線，然後將插頭從後部插入 [TO PEDAL] 插孔。
- 5-2 如圖所示，將連接線固定夾安裝到後面板上，然後將連接線扣入固定夾。
- 5-3 取下 B 兩端的螺釘，然後用這些螺釘固定防倒托架。

2 個防倒托架是相同的。（沒有左右之分。）

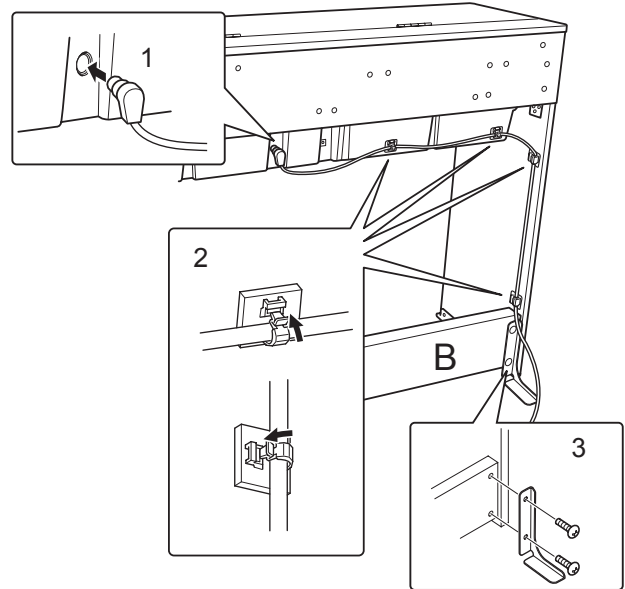

#### ⚠ 小心

- 如果在緊靠本樂器的地方沒有牆壁，請務必在樂器上安裝防倒托架。

### 6 連接電源變壓器。

- 6-1 從後部將電源變壓器插頭插入 [DC IN 12V] 插孔。
- 6-2 將右（或左）端（最靠近電源插座的那個）的連接線固定夾安裝到後面板上，然後將電源線扣入固定夾。

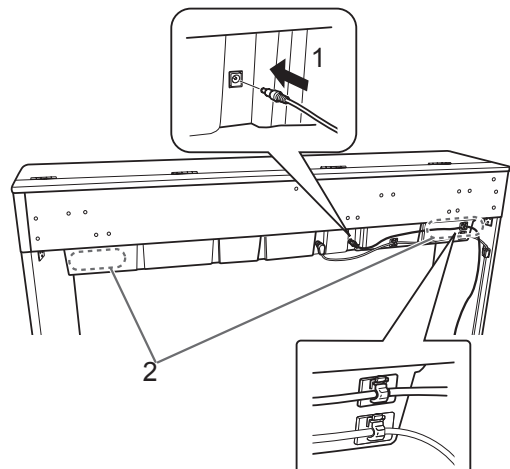

## 7 固定 C。

將本樂器搬至您想要使用的地方，然後一邊按住踏板使 C 緊貼地板，一邊鎖牢您在步驟 1 中暫時固定的螺釘。

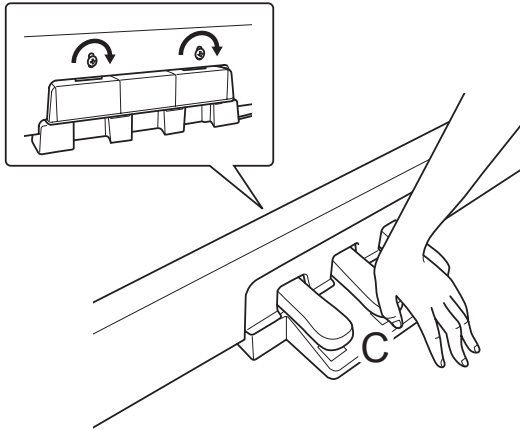

### ⚠️ 小心

- 長時間使用後，踏板可能會損壞地板。請在踏板下方放置墊子或小地毯以保護地板。

組裝完成後，請檢查下列事項。

- 是否還有多餘的零件？  
→ 回顧組裝步驟並糾正錯誤。
- 本樂器是否遠離門及其它活動物件？  
→ 將電子琴移至合適的位置。
- 搖動本樂器時，是否會聽到卡塔卡塔的聲音？  
→ 鎖緊所有螺釘。
- 踏板連接線和電源線是否牢牢地插入插座？  
→ 檢查連接情況。
- 如果在彈奏鍵盤時樂器吱吱作響或不穩，請查看組裝示意圖並再次鎖緊所有螺釘。

### ⚠️ 小心

在組裝完成後搬動電子琴時，抓著數位鋼琴時務必抓著樂器前端的底面以及後面板的把手。請勿抓住琴蓋或上部。操作不當可能會造成本樂器的損壞或人身傷害。

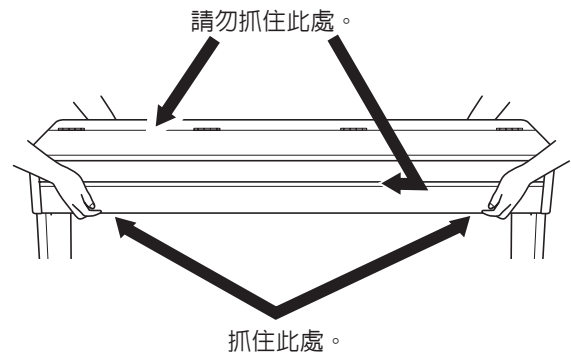

# 索引

## 數字

50 首鋼琴預設樂曲.....16

## B

搬動.....8

播放已錄製的演奏資料.....26

## C

傳送樂曲資料.....31

初始化設定值.....32

## D

DC IN 12V.....9

DEMO/SONG.....14–15

疊加兩種音色（雙音色模式）.....21

## E

耳機.....12

## F

附件.....8

## G

故障排除.....33

規格.....38

## H

殘響.....20

殘響深度.....20

## J

鍵盤力度.....24

琴架.....34–36

## L

力度感應.....24

連接電腦.....28

錄製您的演奏.....25

## M

MASTER VOLUME.....12, 14

METRONOME.....14, 23

MIDI.....27

MIDI [IN] [OUT].....14

MIDI 資料格式.....5

MIDI [IN] [OUT].....27, 28

MIDI 電纜.....27

MIDI 介面.....27, 28

MIDI 功能表.....5

Musicsoft Downloader.....31

## P

PEDAL.....19

PHONES.....14

PIANO/VOICE.....14, 18

PLAY.....14, 26

## Q

啓動 / 停止播放

50 首鋼琴預設樂曲.....16

示範樂曲.....15

## R

REC.....14, 25

柔音踏板.....14, 19

## S

SELECT -/+.....14–16

STANDBY/ON.....10, 14

雙音色模式.....21

速度（節拍器）.....23

## T

TO PEDAL.....9, 35

## U

UX16.....28

## Y

延音踏板.....14, 19

移調.....22

音量（節拍器）.....24

音色.....18

使用者樂曲.....25

右踏板.....14, 19

樂曲.....16

預設樂曲 50 首鋼琴預設樂曲.....16

## Z

琴架.....34–36

中踏板.....14, 19

組裝.....34–36

左踏板.....14, 19

# 附錄

## 規格

鍵盤	GHS (漸層式琴槌標準) 霧光黑鍵的鍵盤 88 鍵 (A-1 – C7)
音源	AWM 立體聲採樣
複音數	最多 64 個音符
音色選擇	6
效果	殘響
音量	主音量
控制	雙音色、節拍器、移調
踏板	延音 (帶半踏板效果)、制音、柔音
示範樂曲	6 首示範樂曲、50 首鋼琴預設樂曲
錄音功能	1 首樂曲 65 KB (約 11000 個音符)
從電腦載入的樂曲資料量	最多 10 首；總資料量為 352 KB
插孔 / 介面	MIDI (IN/OUT), PHONES × 2
主放大器	6W × 2
揚聲器	橢圓 (12cm × 6cm) × 2
功耗	14W (YDP-S31)、25W (YDP-S31 + 電源變壓器)
尺寸 (寬 × 深 × 高)	琴蓋關閉時：1390mm × 299mm × 783mm 琴蓋打開時：1390mm × 299mm × 982mm 在安裝後支腳時，深度為 370mm
重量	36kg
附件	使用說明書、“50 greats for the Piano” (樂譜)、快速操作指南、 組裝零件

\* 本使用說明書中的技術規格及介紹僅供參考。Yamaha 公司保留隨時更改或修訂產品或技術規格的權利，若確有更改，恕不事先通知。技術規格、設備或選購品在各地區可能會有所不同，因此如有問題，請和當地 Yamaha 經銷商確認。

For details of products, please contact your nearest Yamaha representative or the authorized distributor listed below.

關於各產品的詳細資訊，請向就近的 YAMAHA 代理商或下列經銷商詢問。

## NORTH AMERICA

### CANADA

Yamaha Canada Music Ltd.  
135 Milner Avenue, Scarborough, Ontario,  
M1S 3R1, Canada  
Tel: 416-298-1311

### U.S.A.

Yamaha Corporation of America  
6600 Orangethorpe Ave., Buena Park, Calif. 90620,  
U.S.A.  
Tel: 714-522-9011

## CENTRAL & SOUTH AMERICA

### MEXICO

Yamaha de México S.A. de C.V.  
Calz. Javier Rojo Gómez #1149,  
Col. Guadalupe del Moral  
C.P. 09300, México, D.F., México  
Tel: 55-5804-0600

### BRAZIL

Yamaha Musical do Brasil Ltda.  
Rua Joaquim Floriano, 913 - 4º andar, Itaim Bibi,  
CEP 04534-013 Sao Paulo, SP. BRAZIL  
Tel: 011-3704-1377

### ARGENTINA

Yamaha Music Latin America, S.A.  
Sucursal de Argentina  
Olga Cossettini 1553, Piso 4 Norte  
Madero Este-C1107CEK  
Buenos Aires, Argentina  
Tel: 011-4119-7000

### PANAMA AND OTHER LATIN AMERICAN COUNTRIES/ CARIBBEAN COUNTRIES

Yamaha Music Latin America, S.A.  
Torre Banco General, Piso 7, Urbanización Marbella,  
Calle 47 y Aquilino de la Guardia,  
Ciudad de Panamá, Panamá  
Tel: +507-269-5311

## EUROPE

### THE UNITED KINGDOM

Yamaha Music U.K. Ltd.  
Sherbourne Drive, Tilbrook, Milton Keynes,  
MK7 8BL, England  
Tel: 01908-366700

### IRELAND

Danfay Ltd.  
61D, Sallynoggin Road, Dun Laoghaire, Co. Dublin  
Tel: 01-2859177

### GERMANY

Yamaha Music Central Europe GmbH  
Siemensstraße 22-34, 25462 Rellingen, Germany  
Tel: 04101-3030

### SWITZERLAND/LIECHTENSTEIN

Yamaha Music Central Europe GmbH,  
Branch Switzerland  
Seefeldstrasse 94, 8008 Zürich, Switzerland  
Tel: 01-383 3990

### AUSTRIA

Yamaha Music Central Europe GmbH,  
Branch Austria  
Schleiergasse 20, A-1100 Wien, Austria  
Tel: 01-60203900

### CZECH REPUBLIC/SLOVAKIA/ HUNGARY/SLOVENIA

Yamaha Music Central Europe GmbH,  
Branch Austria, CEE Department  
Schleiergasse 20, A-1100 Wien, Austria  
Tel: 01-602039025

### POLAND

Yamaha Music Central Europe GmbH  
Sp.z. o.o. Oddział w Polsce  
ul. 17 Stycznia 56, PL-02-146 Warszawa, Poland  
Tel: 022-868-07-57

### THE NETHERLANDS/ BELGIUM/LUXEMBOURG

Yamaha Music Central Europe GmbH,  
Branch Benelux  
Clarissenhof 5-b, 4133 AB Vianen, The Netherlands  
Tel: 0347-358 040

### FRANCE

Yamaha Musique France  
BP 70-77312 Marne-la-Vallée Cedex 2, France  
Tel: 01-64-61-4000

### ITALY

Yamaha Musica Italia S.P.A.  
Viale Italia 88, 20020 Lainate (Milano), Italy  
Tel: 02-935-771

### SPAIN/PORTUGAL

Yamaha Música Ibérica, S.A.  
Ctra. de la Coruna km. 17, 200, 28230  
Las Rozas (Madrid), Spain  
Tel: 91-639-8888

### GREECE

Philippos Nakas S.A. The Music House  
147 Skiathou Street, 112-55 Athens, Greece  
Tel: 01-228 2160

### SWEDEN

Yamaha Scandinavia AB  
J. A. Wettergrens Gata 1, Box 30053  
S-400 43 Göteborg, Sweden  
Tel: 031 89 34 00

### DENMARK

YS Copenhagen Liaison Office  
Generatorvej 6A, DK-2730 Herlev, Denmark  
Tel: 44 92 49 00

### FINLAND

F-Musiikki Oy  
Kluuvikatu 6, P.O. Box 260,  
SF-00101 Helsinki, Finland  
Tel: 09 618511

### NORWAY

Norsk filial av Yamaha Scandinavia AB  
Grini Næringspark 1, N-1345 Østerås, Norway  
Tel: 67 16 77 70

### ICELAND

Skeifan HF  
Skeifan 17 P.O. Box 8120, IS-128 Reykjavik, Iceland  
Tel: 525 5000

### RUSSIA

Yamaha Music (Russia)  
Office 4015, entrance 2, 21/5 Kuznetskii  
Most street, Moscow, 107996, Russia  
Tel: 495 626 0660

### OTHER EUROPEAN COUNTRIES

Yamaha Music Central Europe GmbH  
Siemensstraße 22-34, 25462 Rellingen, Germany  
Tel: +49-4101-3030

## AFRICA

Yamaha Corporation,  
Asia-Pacific Music Marketing Group  
Nakazawa-cho 10-1, Naka-ku, Hamamatsu,  
Japan 430-8650  
Tel: +81-53-460-2312

## MIDDLE EAST

### TURKEY/CYPRUS

Yamaha Music Central Europe GmbH  
Siemensstraße 22-34, 25462 Rellingen, Germany  
Tel: 04101-3030

### OTHER COUNTRIES

Yamaha Music Gulf FZE  
LOB 16-513, P.O.Box 17328, Jubel Ali,  
Dubai, United Arab Emirates  
Tel: +971-4-881-5868

## ASIA

### THE PEOPLE'S REPUBLIC OF CHINA

Yamaha Music & Electronics (China) Co., Ltd.  
25/F., United Plaza, 1468 Nanjing Road (West),  
Jingan, Shanghai, China  
Tel: 021-6247-2211

### HONG KONG

Tom Lee Music Co., Ltd.  
11/F., Silvercord Tower 1, 30 Canton Road,  
Tsimshatsui, Kowloon, Hong Kong  
Tel: 2737-7688

### INDIA

Yamaha Music India Pvt. Ltd.  
5F Ambience Corporate Tower Ambience Mall Complex  
Ambience Island, NH-8, Gurgaon-122001, Haryana, India  
Tel: 0124-466-5551

### INDONESIA

PT. Yamaha Music Indonesia (Distributor)  
PT. Nusantik  
Gedung Yamaha Music Center, Jalan Jend. Gatot  
Subroto Kav. 4, Jakarta 12930, Indonesia  
Tel: 21-520-2577

### KOREA

Yamaha Music Korea Ltd.  
8F, 9F, Dongsung Bldg. 158-9 Samsung-Dong,  
Kangnam-Gu, Seoul, Korea  
Tel: 080-004-0022

### MALAYSIA

Yamaha Music Malaysia, Sdn., Bhd.  
Lot 8, Jalan Perbandaran, 47301 Kelana Jaya,  
Petaling Jaya, Selangor, Malaysia  
Tel: 3-78030900

### PHILIPPINES

Yupangco Music Corporation  
339 Gil J. Puyat Avenue, P.O. Box 885 MCPO,  
Makati, Metro Manila, Philippines  
Tel: 819-7551

### SINGAPORE

Yamaha Music Asia Pte., Ltd.  
#03-11 A-Z Building  
140 Paya Lebor Road, Singapore 409015  
Tel: 747-4374

### TAIWAN

Yamaha KHS Music Co., Ltd.  
3F, #6, Sec.2, Nan Jing E. Rd. Taipei.  
Taiwan 104, R.O.C.  
Tel: 02-2511-8688

### THAILAND

Siam Music Yamaha Co., Ltd.  
4, 6, 15 and 16<sup>th</sup> floor, Siam Motors Building,  
891/1 Rama 1 Road, Wangmai,  
Pathumwan, Bangkok 10330, Thailand  
Tel: 02-215-2626

### OTHER ASIAN COUNTRIES

Yamaha Corporation,  
Asia-Pacific Music Marketing Group  
Nakazawa-cho 10-1, Naka-ku, Hamamatsu,  
Japan 430-8650  
Tel: +81-53-460-2317

## OCEANIA

### AUSTRALIA

Yamaha Music Australia Pty. Ltd.  
Level 1, 99 Queensbridge Street, Southbank,  
Victoria 3006, Australia  
Tel: 3-9693-5111

### NEW ZEALAND

Music Works LTD  
P.O.BOX 6246 Wellesley, Auckland 4680,  
New Zealand  
Tel: 9-634-0099

### COUNTRIES AND TRUST

### TERRITORIES IN PACIFIC OCEAN

Yamaha Corporation,  
Asia-Pacific Music Marketing Group  
Nakazawa-cho 10-1, Naka-ku, Hamamatsu,  
Japan 430-8650  
Tel: +81-53-460-2312

HEAD OFFICE Yamaha Corporation, Pro Audio & Digital Musical Instrument Division  
Nakazawa-cho 10-1, Naka-ku, Hamamatsu, Japan 430-8650  
Tel: +81-53-460-3273



# ARIUS

## YDP-S31

使用說明書



Yamaha Home Keyboards Home Page  
<http://music.yamaha.com/homekeyboard/>  
Yamaha Manual Library  
<http://www.yamaha.co.jp/manual/>

功學社山葉樂器股份有限公司  
網址: <http://www.yamahakhs.com>

U.R.G., Pro Audio & Digital Musical Instrument Division, Yamaha Corporation  
© 2008 Yamaha Corporation

WQ55630 809APAP1.3-01A0  
Print in Taiwan

有關組裝琴架的資訊，請參見本說明書末尾的說明。