



ハイハットスタンド

Hi-Hat Stand

Hi-Hat-Maschine

Trépied de cymbale Charleston

Supporto hi-hat

Soporte para charles

Estante de Hi-hat

Стойка для хай-хэта

踩镲架

Hi-Hat 架

하이햇 스탠드

HHS9D

取扱説明書

Owner's Manual

Benutzerhandbuch

Mode d'emploi

Manuale di istruzioni

Manual de instrucciones

Manual do Proprietário

Руководство пользователя

使用说明书

使用説明書

사용설명서

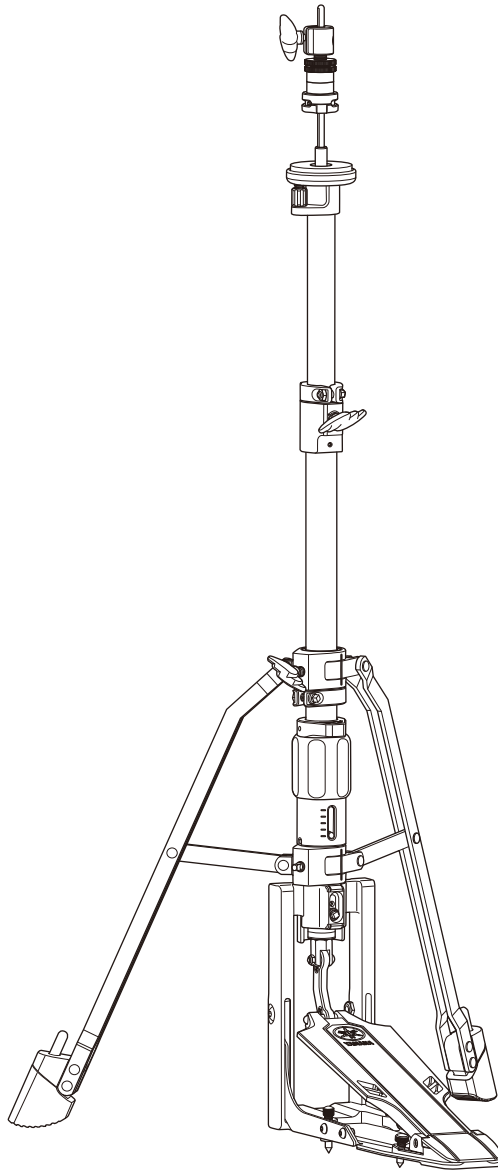

日本語

English

Deutsch

Français

Italiano

Español

Português

Русский

简体中文

繁體中文

한국어

JA

EN

DE

FR

IT

ES

PT

RU

ZH-CN

ZH-TW

KO

介绍

感谢您购买本 Yamaha 踩镲架。为了充分利用产品并享受最佳性能，请在使用前仔细阅读本使用说明书。

阅读本说明书后，请将其妥善保管在安全且方便拿取的地方，以备将来参考。

包装内容确认

该产品的运输包装应包含以下所示的部件。

在组装本产品之前，请确认列出的所有部件都包括在内。

* 如果缺少部件，请联系您的经销商或合格的 Yamaha 维修人员。

① 使用说明书
(本文档)



② 基本设备

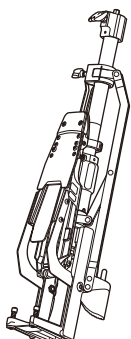

③ 顶管



④ 踩镲轴
(长踩镲轴 × 1, 短踩镲轴 × 1)



* 产品从工厂发货时，短踩镲架轴已安装在顶管上。

⑤ 踩镲离合器
(LC9)



⑥ 调音扳手



⑦ 注意事项小册子

⑧ 地址列表

部件名称

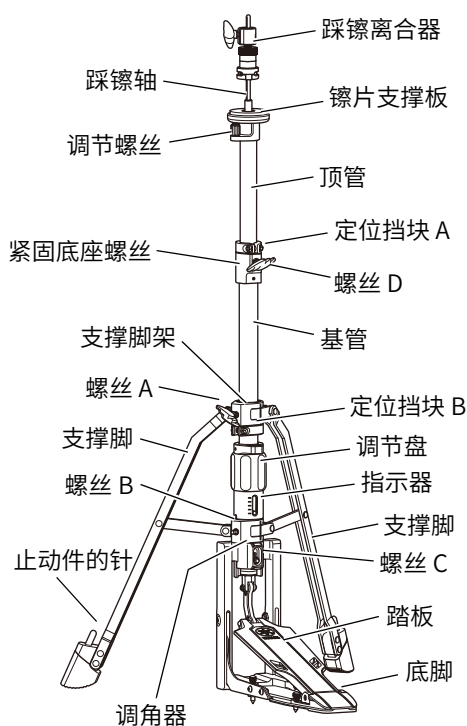

* 本使用说明书的内容为出版时最新的技术规格。请至Yamaha网站下载最新版本的使用说明书。

组装

请按照以下步骤组装踩镲架。

1. 固定支撑脚

- ① 打开基本单元中的踏板。
- ② 松开螺丝 A，然后将两条支撑脚打开到最稳定的位置，以防止支架在使用时倾覆。

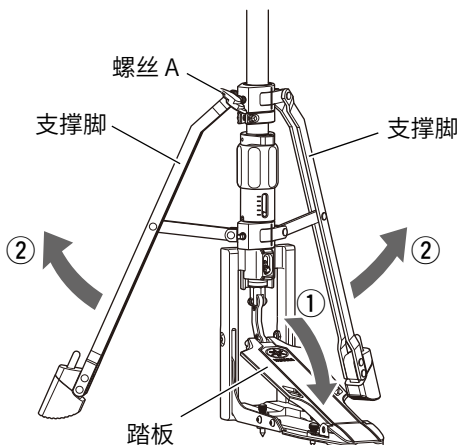

- ③ 拧紧螺丝 A 以固定支撑脚。
- ④ 可使用定位挡块 B 标记支撑脚的打开位置，并使其更容易返回到该位置。使用调音扳手松开定位挡块 B 的螺丝后，将定位挡块 B 移动到支撑脚架和基管的边界线处，然后重新拧紧螺丝。

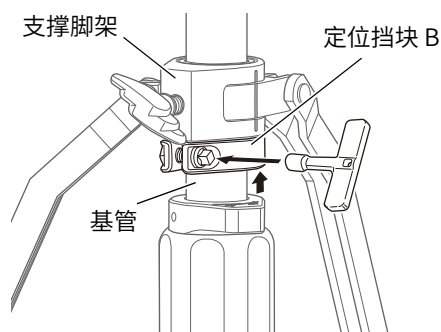

2. 选择和组装踩镲轴

- ① 根据所需的高度，选择一个封闭的踩镲轴（长轴或短轴）。

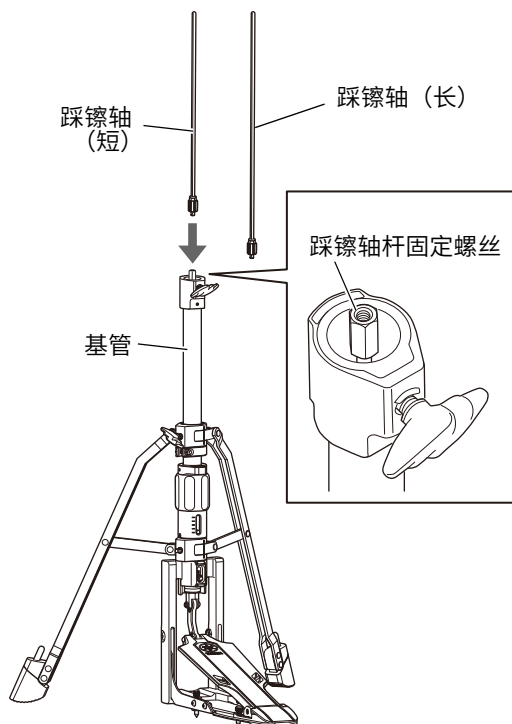

- ② 将踩镲轴放入紧固底座中的踩镲轴杆固定螺丝中，将其固定。

注

- 由于可以使用 HHS9D 调节高度，因此我们提供两种踩镲轴（长轴和短轴），您可以根据自己的喜好选择。
- 产品从工厂发货前，短踩镲架轴已安装在顶管上。

3. 安装顶管。

- ① 将顶管插入底座组件的紧固底座中。
- ② 确定高度后，拧紧螺丝 D 以固定。

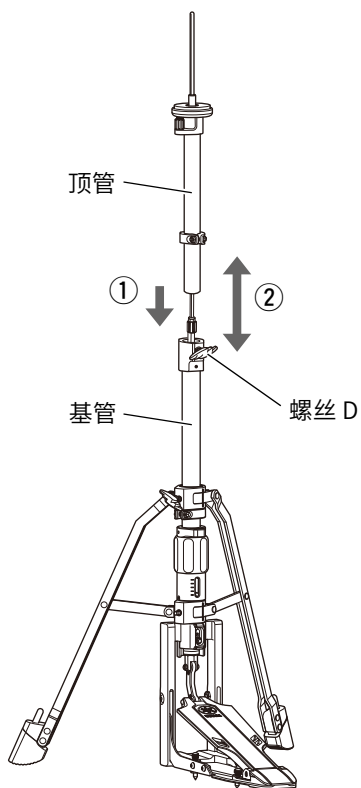

须知

注意，请勿在没有插入顶管的情况下长时间拧紧螺丝 D；否则您可能无法插入顶管。

4. 安装下镲片。

将下镲片放在镲片支撑座上。

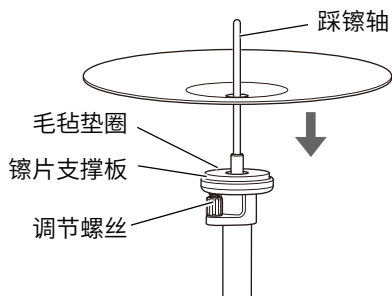

注

- 通过旋转镲片支撑板下方的调节螺丝来调节下镲片的倾斜角度。

5. 连接上镲片。

将踩镲离合器 (LC9) 连接到上镲片上，然后将该组件滑到踩镲轴上。

- ① 要将离合器螺母从踩镲离合器上拆下，请用一只手握住离合器螺丝的上部，使其不会移动，然后用另一只手向左旋转离合器螺母的金属部分。

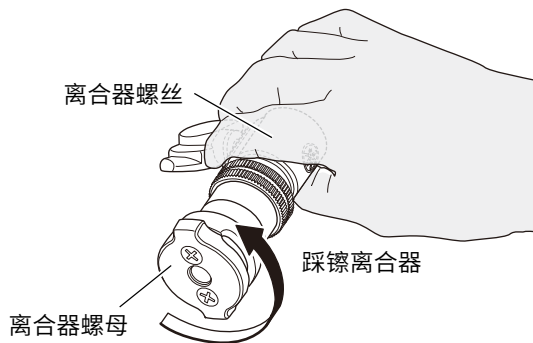

注

- 踩镲离合器用于将上镲片固定并保持在两个毛毡之间的适当位置。

- ② 拆下下部毛毡并安装镣片。将面朝下的镣片、底部毛毡和离合器螺母穿过离合器螺丝的轴线，并将镣片插入上下毛毡之间。

此时，请注意孔的方向，并将离合器螺母安装到底。

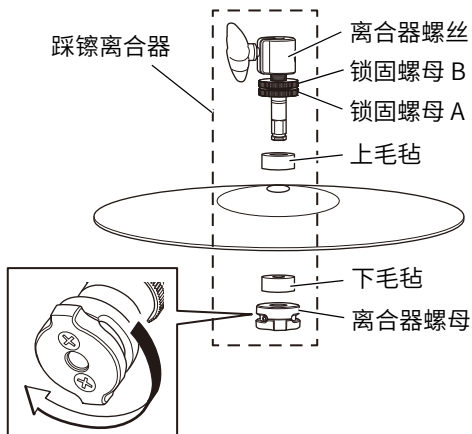

- ③ 向右转动离合器螺母的金属部分，直到它咔嗒一声固定住镣片。检查离合器螺母是否脱落。

- ④ 可使用锁固螺母调整上镣片的夹持强度。向右转动锁固螺母可增加张力，向左转动可减少张力。

注

- 锁固螺母有双重结构，以防止松动。使用锁固螺母 A，调整上镣片的紧固程度，然后拧紧锁固螺母 B 以牢牢地固定锁固螺母 A。
- 如果锁固螺母拧得太紧，则可能无法连接离合器螺母。如果出现这种情况，请将锁固螺母拧到离合器螺母连接的位置。

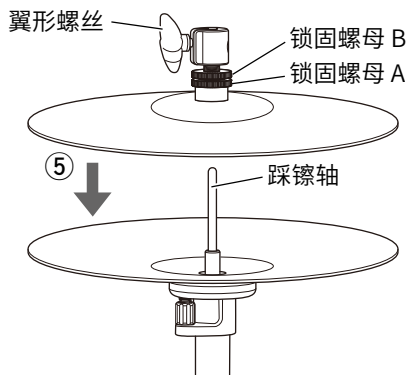

- ⑤ 将连接到上镣片的踩镣离合器滑到踩镣轴上，踩在踏板上，在镣片之间留出所需的空间，然后拧紧翼形螺丝。

要拆下上镣片，请按相反的顺序执行步骤 ①-⑤。

注

- 请经常在任何活动部件上涂抹润滑脂，以确保产品的动作顺畅。

6. 安装定位挡块。

可以使用定位挡块根据需要标记镣片的高度和朝向。

- ① 如有必要，可以重新调整镣片的位置，具体请参见步骤 3-② 和步骤 5-⑤。

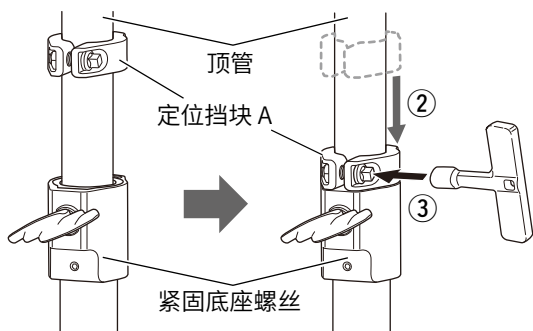

- ② 使用调音扳手松开定位挡块 A 的螺丝，然后将挡块移动到顶管和基管的边界线处。此外，请确保定位挡块 A 牢固地安装在紧固底座背面的空腔中。

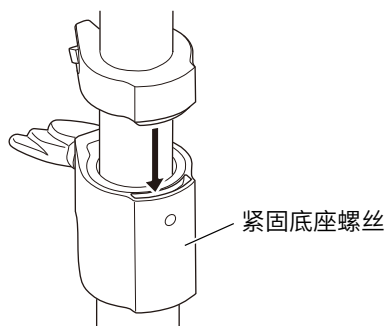

- ③ 使用调音扳手拧紧定位挡块 A 的螺丝。

注

- 使用调音扳手牢牢拧紧定位挡块，以防止播放时顶管打滑。

组装现已完成。

调整

按照以下步骤将踩镣架调整到最喜欢的状态：

■ 调整弹簧张力

可使用调节盘调节踏板弹簧的张力。将表盘向“+”方向转动会增加张力，而向“-”方向转动则会减少张力。指示器会方便地显示张力的大小。

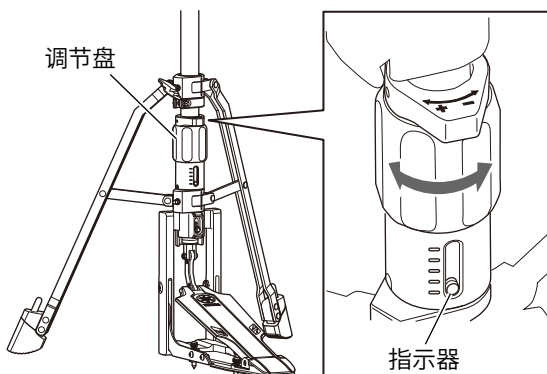

■ 调整踏板角度

使用调角器，通过升高或降低调角器角度来增加或减少踏板角度。

- ① 使用调音扳手，松开螺丝 C，然后根据需要将调角器向上或向下滑动。

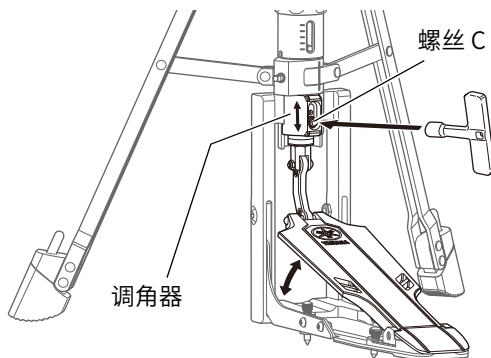

- ② 确定角度后，用调音扳手拧紧螺丝 C。

■ 调整支撑脚位置

可以调整两个支撑脚的位置。

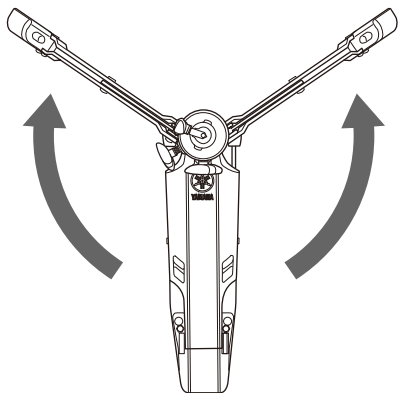

- ① 松开螺丝 A，然后使用调音扳手松开螺丝 B。
- ② 确定位置后，拧紧螺丝 A 和螺丝 B。

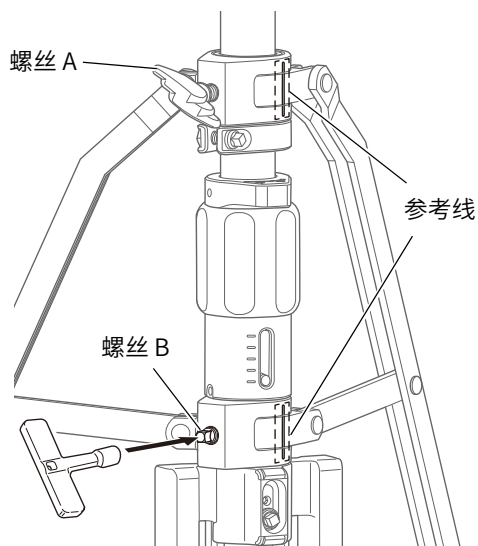

注

- 我们建议您将两个支撑脚打开到最稳定的状态 (参考线在一行中对齐的位置)。

■ 防止踩镲架滑动

使用止动件或止动件的针防止踩镲架在播放时从您身边滑开。把踩镲架放在地毯上，防止损坏地板。

[止动件]

按下支撑脚橡胶上部的按钮，可以伸出内藏的止动件的针。

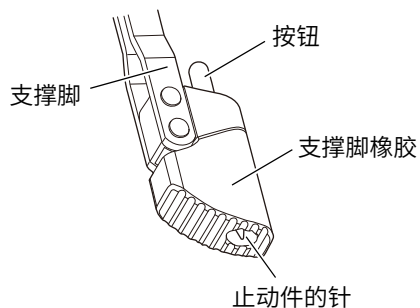

注

- 按下支撑脚橡胶上部的按钮，只需轻轻一触，即可使止动件的针进出。

[止动件的针]

顺时针转动四个针头 (在踏板的下部)，将针向外延伸，朝向地板。

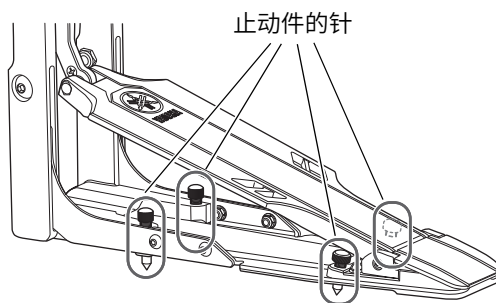

Yamaha Global Site
<https://www.yamaha.com/>

Yamaha Downloads
<https://download.yamaha.com/>

YAMAHA CORPORATION

10-1 Nakazawa-cho, Chuo-ku,
Hamamatsu, 430-8650 Japan

ヤマハ株式会社

〒430-8650 静岡県浜松市中央区中沢町 10-1

© 2023 Yamaha Corporation

Published 10/2023 2023年10月 発行
IPOE-A1

VED2200