



电子钢琴

P-S500

使用说明书

使用本乐器之前，务必阅读第 4-5 页上的“注意事项”。



智能设备应用程序“Smart Pianist”（第 20 页）
连接到“Smart Pianist”智能设备应用程序，通过附加功能和高度直观的控制
器，您可以从此款乐器中获得更多乐趣。

Apache License 2.0

Copyright (c) 2009-2018 Arm Limited. All rights reserved.

SPDX-License-Identifier: Apache-2.0

Licensed under the Apache License, Version 2.0 (the License); you may not use this file except in compliance with the License. You may obtain a copy of the License at www.apache.org/licenses/LICENSE-2.0

Unless required by applicable law or agreed to in writing, software distributed under the License is distributed on an AS IS BASIS, WITHOUT WARRANTIES OR CONDITIONS OF ANY KIND, either express or implied. See the License for the specific language governing permissions and limitations under the License.

Modified BSD license

COPYRIGHT(c) 2016 STMicroelectronics

Redistribution and use in source and binary forms, with or without modification, are permitted provided that the following conditions are met:

1. Redistributions of source code must retain the above copyright notice, this list of conditions and the following disclaimer.
2. Redistributions in binary form must reproduce the above copyright notice, this list of conditions and the following disclaimer in the documentation and/or other materials provided with the distribution.
3. Neither the name of STMicroelectronics nor the names of its contributors may be used to endorse or promote products derived from this software without specific prior written permission.

THIS SOFTWARE IS PROVIDED BY THE COPYRIGHT HOLDERS AND CONTRIBUTORS "AS IS" AND ANY EXPRESS OR IMPLIED WARRANTIES, INCLUDING, BUT NOT LIMITED TO, THE IMPLIED WARRANTIES OF MERCHANTABILITY AND FITNESS FOR A PARTICULAR PURPOSE ARE DISCLAIMED. IN NO EVENT SHALL THE COPYRIGHT HOLDER OR CONTRIBUTORS BE LIABLE FOR ANY DIRECT, INDIRECT, INCIDENTAL, SPECIAL, EXEMPLARY, OR CONSEQUENTIAL DAMAGES (INCLUDING, BUT NOT LIMITED TO, PROCUREMENT OF SUBSTITUTE GOODS OR SERVICES; LOSS OF USE, DATA, OR PROFITS; OR BUSINESS INTERRUPTION) HOWEVER CAUSED AND ON ANY THEORY OF LIABILITY, WHETHER IN CONTRACT, STRICT LIABILITY, OR TORT (INCLUDING NEGLIGENCE OR OTHERWISE) ARISING IN ANY WAY OUT OF THE USE OF THIS SOFTWARE, EVEN IF ADVISED OF THE POSSIBILITY OF SUCH DAMAGE.

本产品的型号、序列号、电源要求等规格可能标在铭牌上或铭牌附近，铭牌位于本机底部。请将该序列号填写到下方的横线上，并妥善保存本说明书，以便在产品被盗时作为永久购买凭证使用。

型号名称

序列号

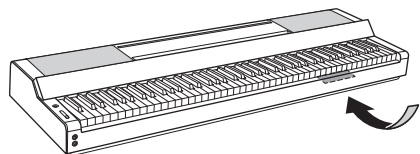

铭牌位于本机底部

(bottom_zh_01)

注意事项

请在操作使用前，首先仔细阅读下述内容

请将本说明书存放在安全且便于取阅的地方，以便将来随时参阅。

关于AC电源适配器



警告

- 本AC电源适配器专为Yamaha电子乐器设计。请勿用作其它用途。
- 仅限室内使用。请勿在任何潮湿环境下使用。



注意

- 安装设置时，请确认AC电源插座伸手可及。如果发生问题或者故障，请立即断开本乐器的电源开关，并从电源插座中拔下AC电源适配器。当AC电源适配器连接到AC电源插座时，请牢记即使电源开关关闭，仍有微小电流流动。当您长时间不使用本乐器时，请务必从壁式AC电源插座上拔下电源线。

关于本乐器



警告

为了避免因触电、短路、损坏、火灾或其它危险可能导致的严重受伤甚至死亡，请务必遵守下列基本注意事项。这些注意事项包括但不限于下列情况：

电源/AC电源适配器

- 请勿将电源线放置在取暖器或暖气片附近。此外，请勿过分弯折、损伤电源线，或在其上加压重物。
- 只能使用本乐器所规定的额定电压。所要求的电压被印在本乐器的铭牌上。
- 只能使用规定的适配器（第35页）。使用不适当的适配器可能会损坏乐器或使乐器过热。
- 仅使用提供的电源线/插头。
- 定期检查电插头，擦除插头上积起来的脏物或灰尘。

请勿打开

- 本乐器不含任何用户可自行修理的零件。请勿打开本乐器或试图对其内部组件进行任何方式的拆解或改造。若出现异常，请立即停止使用，并请有资质的Yamaha维修人员进行检修。

防水警告

- 请勿让本乐器淋雨或在水附近及潮湿环境中使用，或将盛有液体的容器（如花瓶、瓶子或玻璃杯）放在其上，否则可能会导致液体溅入任何开口。如果任何液体如水渗入本乐器，请立即切断电源并从AC电源插座拔下电源线。然后请有资质的Yamaha维修人员对乐器进行检修。
- 切勿用湿手插拔电源线插头。

防火警告

- 请勿在乐器上放置燃烧着的物体，比如蜡烛。燃烧的物体可能会倾倒并引发火灾。

当意识到任何异常情况时

- 当出现以下任何一种问题时，请立即关闭电源开关并从电源插座中拔出电源线插头。然后请有资质的Yamaha维修人员进行检修。
 - 电源线或插头出现磨损或损坏。
 - 散发出异常气味或冒烟。
 - 一些物体掉入乐器中。
 - 使用乐器过程中声音突然中断。
 - 如果乐器上存在任何裂缝或破损。



注意

为了避免您或周围他人可能发生的人身伤害、乐器损坏或财产损失，请务必遵守下列基本注意事项。这些注意事项包括但不限于下列情况：

电源/AC电源适配器

- 请勿使用多路连接器把乐器连接到电源插座。否则会降低声音质量，或者可能使插座过热。
- 当从本乐器或电源插座中拔出电源线插头时，请务必抓住插头而不是电源线。直接拽拉电源线可能会导致损坏。
- 当长期不使用本乐器或发生雷电时，请从电源插座中拔出电源线插头。

安放位置

- 请勿将本乐器放在不稳定的地方，否则可能会导致突然翻倒。
- 发生地震时请不要走到乐器附近。地震中的剧烈震动会使乐器移动或翻倒，造成乐器或部件损坏，并可能造成人员损伤。
- 当运输或移动本乐器时，请务必由两个或两个以上的人进行。独自一人搬动乐器可能损伤背部，导致其它伤害或者对产品本身造成损坏。
- 搬动乐器之前，请务必拔出所有的连接线缆，以防止损坏线缆或绊倒他人造成人身伤害。
- 组装后移动本乐器时，请把持乐器的底部。把持住接口所在的位置可能会损坏接口或乐器，并导致人身伤害。
- 安装本产品时，请确认要使用的AC电源插座伸手可及。如果发生问题或者故障，请立即断开电源开关并从电源插座中拔下插头。即使关闭电源开关，仍有极少量的电流流向本产品。预计长时间不使用本产品时，请务必将电源线从壁式AC电源插座中拔出。
- 只使用乐器规定的支架（第17页）。安装支架时，只能用提供的螺钉。否则会损坏内部元件或使乐器掉落。
- 请勿将乐器靠在墙上或将接口一侧朝下放置。乐器可能掉落并导致乐器损坏或人身伤害。请确保将乐器水平放置在桌面或使用指定的乐器支架（第17页）。

连接

- 将本乐器连接到其它设备之前，请关闭所有设备的电源开关。在打开或关闭所有设备的电源开关之前，请将所有音量都调到最小值。
- 务必将所有设备的音量调到最小值，并且在演奏乐器时逐渐提高音量，以达到理想的听觉感受。

操作处理

- 请勿在乐器的间隙中插入手指或手。
- 请勿在面板或键盘上的间隙内插入或掉落纸张、金属或其它物体。否则可能对您或他人造成人身伤害、对乐器或其它物品造成损坏，或发生操作故障。
- 请勿将身体压在本乐器上或在其上放置重物，操作按钮、开关、乐谱架或接口时要避免过分用力。
- 请勿长时间持续以很高或令人不适的音量使用本乐器/设备或耳机，否则可能会造成永久性听力损伤。若发生任何听力损伤或耳鸣，请尽快就医。

对由于不正当使用或擅自改造本乐器所造成的损失、数据丢失或破坏，Yamaha不负任何责任。

当不使用本乐器时，请务必关闭电源。
即使当[⏻]（待机/开机）开关处在待机状态时，仍有极少量的电流流向本乐器。
当长时间不使用本乐器时，请务必从壁式AC电源插座上拔下电源线。

须知

为避免本产品、数据或其它部件可能受到的损坏，请注意下列事项。

■ 操作处理

- 请勿将本产品直接连接到公共Wi-Fi和/或互联网服务。只能将本产品连接至具有强大密码保护的路由器。有关最佳安全实践，请咨询路由器制造商。
- 请勿在电视机、收音机、立体声设备、移动电话或其它电子设备附近使用本乐器。否则，本乐器、电视机或收音机可能会产生噪音。本乐器连接智能手机或平板电脑使用其中的应用程序时，我们建议在设备上设置“飞行模式”后，将Wi-Fi设置为打开，以避免因通讯信号造成的噪音。
- 请勿将本乐器置于灰尘过多、摇晃较强或极寒极热的场所（如长时间置于直晒的日光下、取暖器附近或轿车内），以防止产品面板变形而导致内部元件损坏或运行不稳定。（已确认的操作温度范围：5°–40°C。）
- 请勿在本乐器上放乙烯、塑料或橡胶物体，否则可能使面板或键盘脱色。

■ 维护保养

- 清洁本乐器时，请使用柔软、干燥或略微沾湿的布。请勿使用涂料稀释剂、溶剂、酒精、清洁剂或浸有化学物质的抹布。

■ 保存数据

- 本乐器的某些数据在电源关闭时会被保留（第29页）。

为防止某些错误和操作失误造成的数据丢失，请将重要数据保存到智能设备应用程序“Smart Pianist”。您可以将本乐器的数据和设置备份到“Smart Pianist”中，成为备份文件。

信息

■ 关于版权

- 除个人使用外，严禁复制作为商品的音乐作品数据，包括但不限于MIDI数据和/或音频数据。
- 对于本产品中的附带及捆绑内容，Yamaha拥有版权或经许可可以使用其它公司的版权。根据版权法和其它相关法律规定，用户不得传播通过保存或录制这些内容所得的媒体，或与本产品中此类内容相同或类似的媒体。
 - * 上述内容包括计算机程序、伴奏风格数据、MIDI数据、WAVE数据、音色录音数据、乐谱、乐谱数据等。
 - * 用户可以传播使用这些内容进行演出或音乐制作所录制的媒体，此类情况下无需Yamaha公司的许可。

■ 关于本乐器的功能/数据包

- Yamaha会时刻更新产品的固件，在功能和实用工具中的改进恕不另行通知。为了全面利用本乐器的优势，我们建议您将乐器升级到最新版本。可以从以下网址下载最新版本的固件。
<https://download.yamaha.com/>
- 一些预置乐曲的长度和编曲已经被编辑过，可能与原始乐曲不大一样。
- 本设备能够使用各种类型/格式的音乐数据，将其预先优化为便于本设备使用、正确的音乐数据格式。因此，在播放这些音乐数据时，本设备可能无法精确地达到音乐制作人或作曲家最初预想的程度。

■ 关于本说明书

- 为便于您理解使用说明书的内容，本公司已经依据国家的相关标准尽可能的将其中的英文表述部分翻译成中文。但是，由于（音乐上旋律、节奏、曲目等的）专业性、通用性及特殊性，仍有部分内容仅以原文形式予以记载。如您有任何问题，烦请随时与本公司客服联系（热线：400-051-7700）。
- 型号名称末尾的字母（如“B”、“WH”）表示乐器的颜色。因这些字母仅是简单表示外表信息，在本说明书中做出省略。
- Windows是Microsoft® Corporation在美国及其它国家或地区的注册商标。
- Apple、iTunes、iPhone、iPad、iPod touch和Lightning是Apple Inc.在美国及其它国家或地区的注册商标。
- Android和Google Play是Google LLC的商标。
- 本说明书中的公司名称和产品名称均为各自公司的商标或注册商标。

本乐器的兼容格式

■ GM2

“GM（通用MIDI）”是最常用音色分配格式之一。GM System Level 2是一种标准规范，增强了原有“GM”，改善了乐曲数据的兼容性。提供了更多的复音数和更多的音色选择，扩展了音色参数并集成了效果处理能力。

■ XG

XG是由Yamaha提出的对GM System Level 1格式的增强版本，此格式提供了更多的音色和变化，更具表现力的音色控制和效果控制，并保证对未来数据的良好兼容性。

■ GS

GS规格是由Roland公司开发的。与Yamaha XG类似，GS规格是对GM规格的增强，提供了更多的音色和鼓组音色及变化，还有更具表现力的音色和效果控制。

■ XF

Yamaha XF格式是对SMF（Standard MIDI File，标准MIDI文件）标准的增强，其功能更加丰富，并具有开放式可扩展性，便于将来扩展。播放包含歌词数据的XF文件时，本乐器能显示歌词。

感谢您购买Yamaha电子钢琴！

借助下落式引导灯功能，本乐器能让您体验到演奏喜爱乐曲的乐趣。为了充分利用本乐器高级而又方便的功能，我们建议您仔细阅读本说明书。也建议您将本说明书放置于安全便捷的地方，以便将来随时参阅。

关于说明书

本乐器具有以下文档和参考材料。

附带的文档



使用说明书（本书）

介绍如何使用本乐器。

在线资料（可以从网站下载）



Data List（数据列表）

包含音色和伴奏型列表以及本乐器的MIDI相关信息。



Computer-related Operations（计算机相关操作）

介绍将本乐器连接至计算机以及发送/接收数据的相关操作。

若要获取这些说明书，请访问Yamaha Downloads（Yamaha官网下载页面），输入型号名称搜索所需文件。

Yamaha Downloads

<https://download.yamaha.com/>

包含附件

- 使用说明书（本书）× 1
- Online Member Product Registration（在线会员产品注册）× 1
- 保证书
- AC电源适配器 × 1，电源线 × 1
- 乐谱架 × 1
- 踏板开关 × 1

目录

注意事项.....	4
须知.....	6
信息.....	6
关于说明书.....	8
包含附件.....	8
主要功能 —全新的钢琴演奏世界与Smart Pianist的触控体验—	10
面板控制器和端口	12
顶部面板.....	12
后面板.....	13
设置	14
打开或关闭电源.....	14
调整主音量.....	15
安装乐谱架.....	16
使用踏板（踏板开关）——[AUX PEDAL]插孔.....	17
使用踏板单元和 键盘支架（另售）——[PEDAL UNIT]插孔.....	17
使用耳机——[PHONES]插孔.....	19
结合Smart Pianist弹奏乐器	20
安装Smart Pianist.....	20
连接Smart Pianist.....	20
仅弹奏乐器	24
弹奏各种乐器的声音（音色）——[VOICE].....	24
使用自动伴奏播放伴奏型——[STYLE].....	25
播放一首乐曲——[SONG].....	26
调整速度——[TEMPO].....	26
使用指导功能跟随下落式引导灯练习——[GUIDE].....	27
使用节拍器——[METRONOME].....	27
设置各种功能——[FUNCTION].....	28
恢复到出厂设置（初始化）.....	29
连接至其他设备	30
与智能设备连接以使用应用程序 ——[iPad]端口、[USB TO DEVICE]端口、[USB TO HOST]端口.....	30
连接至外接音频设备——[AUX IN]插孔、AUX OUT [R]/[L/L+R]插孔.....	30
连接话筒——[MIC INPUT]插孔.....	31
连接至计算机——[USB TO HOST]端口.....	32
发送/接收音频数据（USB音频接口功能）——[iPad]端口、[USB TO HOST]端口.....	33
故障排除	34
技术规格	35
索引	37

主要功能

—全新的钢琴演奏世界与Smart Pianist的触控体验—

主要功能—全新的钢琴演奏世界与Smart Pianist的触控体验—

通过Smart Pianist，与您的钢琴一起收获更多乐趣

将本乐器与智能设备应用程序“Smart Pianist”搭配使用，您可以充分体验多种功能，例如跟随喜爱的乐曲演奏，或与乐队或合奏团一起表演。尝试将应用程序安装到智能设备，并与乐器连接以利用这些新增的功能。

有关应用程序和兼容设备的详细信息，请访问以下网站或在网络搜索引擎中搜索“Yamaha Smart Pianist”。有关连接，请参见第20页。

<https://www.yamaha.com/kbdapps/>

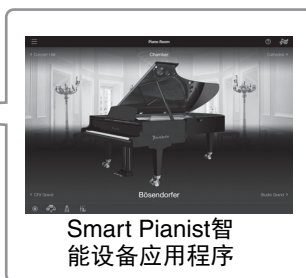
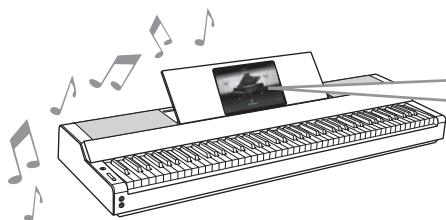

即刻弹奏您喜爱的乐曲

本乐器内置了许多乐曲，包括流行乐曲、古典乐曲和教程乐曲。Smart Pianist支持查看这些乐曲的曲谱（乐谱）。对于识谱有困难的用户，下落式引导灯功能（第27页）可以显示接下来需要弹奏的琴键。您只需在适当的时候按照琴键上移动灯光的指示，按下琴键即可。

同时，使用指导功能，您可以按照自己的节奏练习，乐曲播放会暂停直到弹奏正确为止。使您能够单手练习，或反复练习乐曲的特定部分。

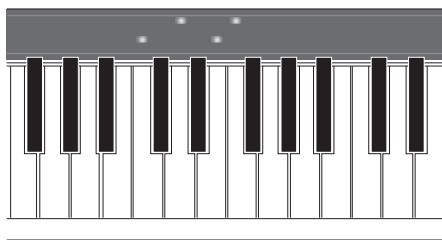
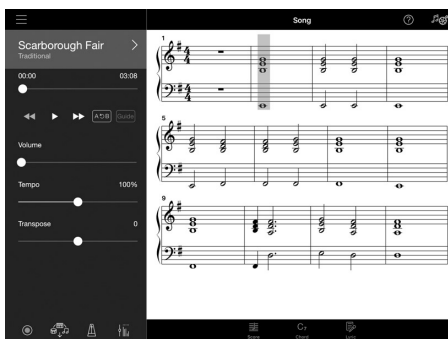

应用程序还包括“音频转乐谱”功能，可以在智能设备的乐曲中自动创建钢琴伴奏乐谱。即便没有乐谱，您也可以享受为乐曲弹奏钢琴伴奏。

享受背景乐队伴奏，实现边弹边唱

本乐器配备了非常广泛的乐器音色，包括钢琴、管风琴、吉他、萨克斯等。可以叠加两个音色，或在左右手区弹奏不同的音色。同时，伴奏型功能使您即使一人弹奏，也能体会动感的背景乐队伴奏，此外具有多种流派的伴奏型以匹配您的演奏。也可以连接话筒并跟随键盘演奏进行演唱，拥有丰盛的和声功能，即使是独唱，也可自动创建人声合唱背景。

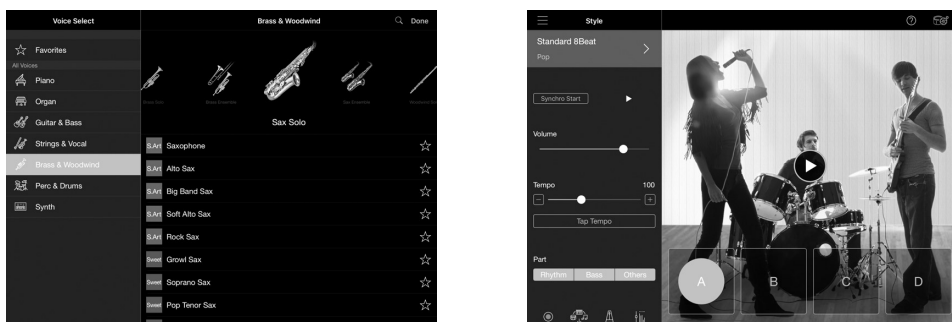

弹奏您喜爱的钢琴音色

钢琴音色采样于两大音乐会三角钢琴——Yamaha的旗舰型CFX音乐会三角钢琴和世界著名的贝森朵夫（Bösendorfer*）帝王琴。在Smart Pianist应用程序中，Piano Room（钢琴工坊）功能可根据环境（如音乐厅）再现声音回响的方式，以及打开或关闭三角钢琴琴盖带来的细微声音变化，让您可以根据自己的喜好定制钢琴声音。

*贝森朵夫（Bösendorfer）公司是Yamaha的子公司。

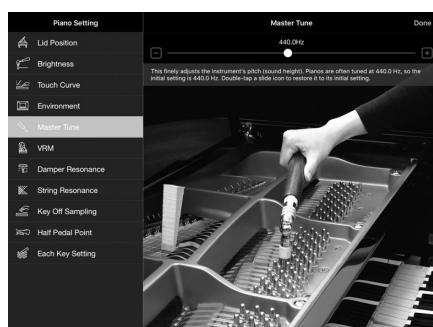
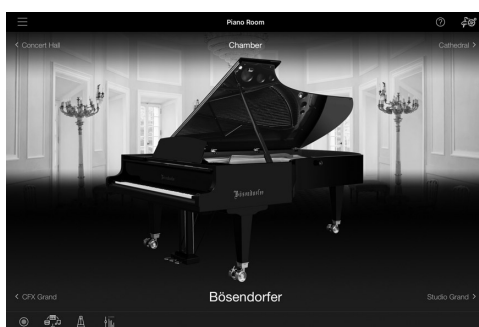

使用Smart Pianist，您可以获得更多便捷强大的功能——如录音，调整键盘声部/乐曲/伴奏型之间的音量平衡，以及调整乐曲音高。（有关这些附加功能，请参见第36页。）

注

此处显示的所有屏显示例均截取自发布时最新版本的应用程序。屏显和规格可能会因产品升级而更新。

面板控制器和端口

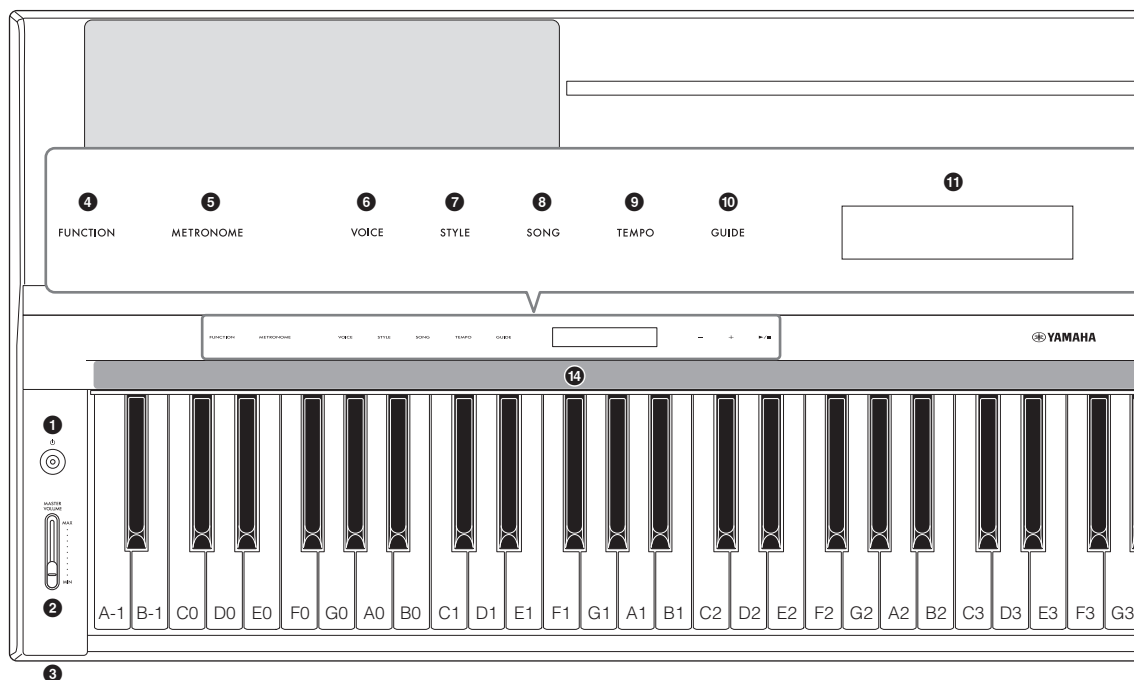

顶部面板

- 1 [I/O] (待机/开机) 开关 (第14页)**
打开乐器的电源或设定为待机状态。
- 2 [MASTER VOLUME]滑杆 (第15页)**
调整总体音量。
- 3 [PHONES]插孔 (第19页)**
用于连接耳机。
- 4 [FUNCTION]按钮 (第28页)**
调出用于设置各种功能的画面，例如移调和调音。
- 5 [METRONOME]按钮 (第27页)**
打开或关闭节拍器。
- 6 [VOICE]按钮 (第24页)**
调出选择音色的画面。
- 7 [STYLE]按钮 (第25页)**
调出选择伴奏型的画面。
- 8 [SONG]按钮 (第26页)**
调出选择乐曲的画面。
- 9 [TEMPO]按钮 (第26页)**
调出调整速度的画面。
- 10 [GUIDE]按钮 (第27页)**
调出设置指导功能的画面。
- 11 显示屏**
显示当前乐器的设置。
- 12 [-]/[+]按钮 (第24页)**
用于选择音色或伴奏型，或更改速度等的参数值。按住其中一个按钮可以持续更改数值。同时按下[-]和[+]按钮可将参数复位到默认值。
- 13 [▶]/[■] (开始/停止) 按钮 (第24页)**
开始或停止所选乐曲或伴奏型的播放。
- 14 下落式引导灯 (第27页)**
每个琴键上都嵌有四盏灯。在乐曲播放的过程中这些灯以下落式接连亮起，指示应弹奏的琴键和应弹奏的时间点。

电源打开时，将出现控制按钮和画面。

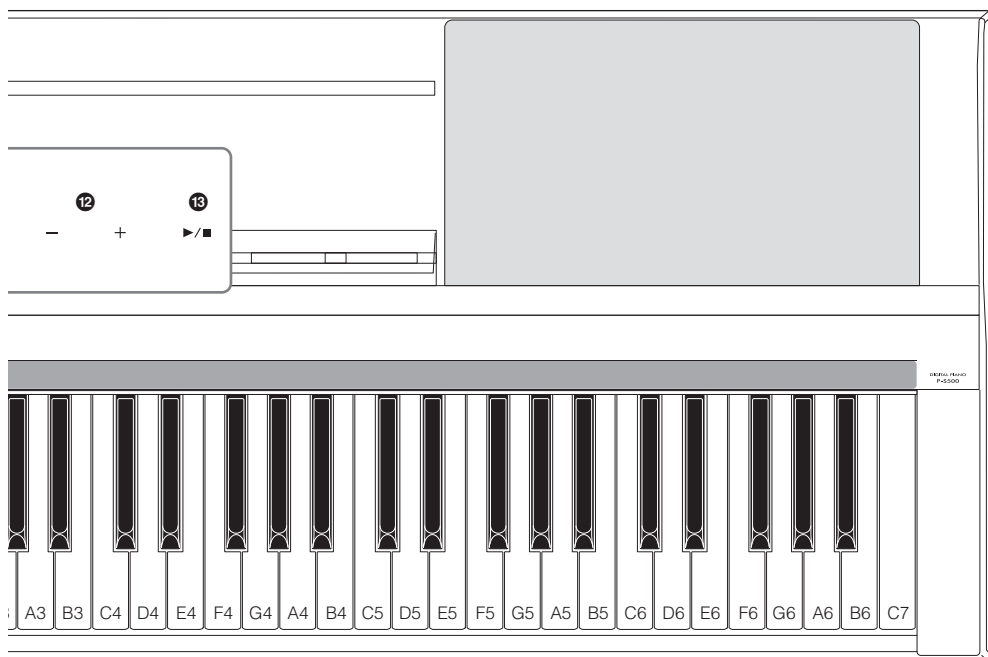

后面板

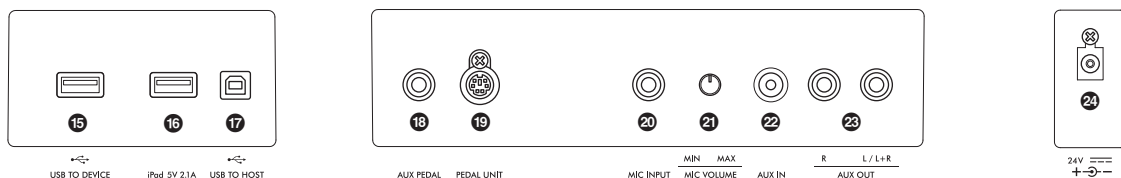

- 15 [USB TO DEVICE]端口 (第22页)
用于连接USB无线LAN适配器 (另售)。
- 16 [iPad]端口 (第21、33页)
用于将智能设备与Lightning接口连接。
- 17 [USB TO HOST]端口 (第21、32、33页)
用于将智能设备与USB Type-C接口或计算机连接。
- 18 [AUX PEDAL]插孔 (第17页)
用于连接附带的踏板开关或另售的脚踏板。
- 19 [PEDAL UNIT]插孔 (第17页)
用于连接另售的踏板单元。

- 20 [MIC INPUT]插孔 (第31页)
用于连接话筒。
- 21 [MIC VOLUME]旋钮 (第31页)
用于调整[MIC INPUT]插孔的输入电平。
- 22 [AUX IN]插孔 (第30页)
用于连接外接音频设备, 如便携式音频播放器。
可从乐器扬声器输出相连设备的音频播放。
- 23 AUX OUT [R]/[L/L+R]插孔 (第31页)
用于连接音频设备, 如音箱。本乐器上播放的声音可以从相连的外接设备的扬声器输出。
- 24 直流输入插孔 (第14页)
用于连接AC电源适配器。

设置

本章节介绍设定方法及开始使用乐器。设置非常简单，立刻就能开始弹奏。

打开或关闭电源

- 1 按照插图所示顺序连接AC电源适配器和电源线插头。

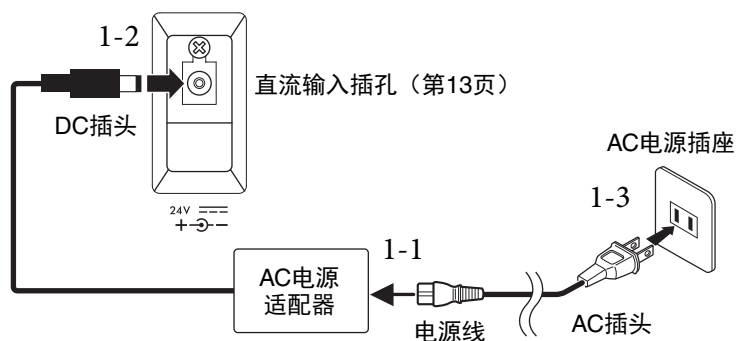

各地区的插头和插座形状有所不同。

⚠ 警告

只能使用规定的AC电源适配器（第35页）。使用不适当的适配器可能会导致本乐器损坏或过热。

⚠ 注意

安装本产品时，务必保证使用的AC电源插座伸手可及。如果发生问题或故障，请立即断开电源开关并从电源插座中拔出插头。

注

断开电源线/AC电源适配器时，先关闭电源，然后按照相反顺序进行操作。

- 2 将[MASTER VOLUME]滑杆调低至“MIN”（最小值）。

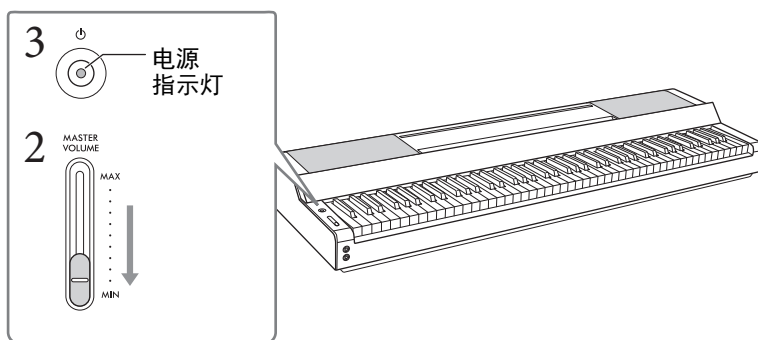

- 3 按下[⏻]（待机/开机）开关接通电源。

[⏻]（待机/开机）开关上的电源指示灯亮起，控制按钮出现。

- 4 调整音量。

当调整音量时，弹奏键盘发出声音并慢慢提升[MASTER VOLUME]滑杆。

5 使用完乐器时，按住[⏻]（待机/开机）开关一秒钟，关闭电源。

显示屏、控制按钮及电源指示灯将熄灭。

⚠ 注意

即使[⏻]（待机/开机）开关处在待机位置，仍将有极小量的电流流向本乐器。当长期不使用本乐器或发生雷电时，请从电源插座中拔出电源线插头。

须知

- 打开开关后，请勿按下任意琴键或踩下任意踏板直至乐器完全启动（控制按钮出现）。否则可能会造成故障。
- 在这种情况下若要强行退出，按住[⏻]（待机/开机）开关三秒钟以上。切记，强行退出操作可能造成数据的丢失及设备的损坏。

自动关机功能

为避免不必要的电力消耗，本设备提供了自动关机功能，设备处于不操作状态一段时间后，能够自动关闭电源。电源自动关闭前需要消耗的时间量默认约为30分钟，但可以在Smart Pianist的[Utility] → [System]中更改设置。

须知

如果电源自动关闭，任何未保存的数据都将丢失。关闭电源前，请确认已保存数据。

禁用自动关机功能（简单方法）

按住键盘上的最低音琴键的同时，打开电源。启动乐器，自动关机功能禁用。

最低音键（A-1）

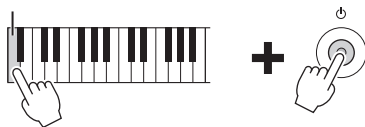

注

使用[FUNCTION]按钮（第29页）可以启用/禁用自动关机功能。

调整主音量

若要调整整个键盘的声音音量，使用[MASTER VOLUME]滑杆。在调整音量时，弹奏键盘确认声音。

⚠ 注意

请勿长时间持续以很高或令人不适的音量使用本乐器，否则可能会造成永久性听力损伤。

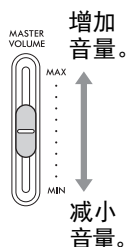

智能声学控制（IAC）

IAC是一种能够根据乐器的总体音量自动调整和控制音质的功能。即使在降低总体音量的情况下弹奏乐器，也可以清楚听到低音和高音。IAC只有在声音从乐器的扬声器中输出时才能发挥作用。此功能默认设置为打开；但可以将其设置为打开或关闭，并在Smart Pianist的[Utility] → [Sound Setting]中设置深度。

安装乐谱架

- 1 将乐谱架插入插槽。

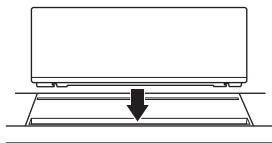

- 2 打开乐谱架后侧的支架，使其与凹槽相吻合。

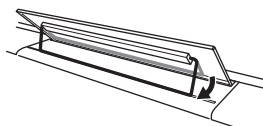

- 3 向右滑动乐谱架，使其牢固固定。

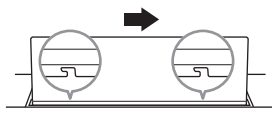

若要分离乐谱架，向左滑动乐谱架，然后将其抬起。

⚠ 注意

- 使用乐谱架前，请确保支架与凹槽融为一体并牢固固定。另外，移动乐器时，一定要将智能设备等从乐谱架上取下。否则，可能会损坏乐器或智能设备，甚至造成人身伤害。
- 在安装或拆卸乐谱架时，当心不要夹到手指。

使用踏板（踏板开关）——[AUX PEDAL]插孔

将附带的踏板开关连接到[AUX PEDAL]插孔。如同钢琴的制音踏板，即使从键盘上松开手指，踩下踏板开关也能使音符延持。其他另售的脚踏板FC3A或踏板开关FC4A/FC5也可连接到此插孔。FC3A使您能够使用半踏板功能（第18页）。

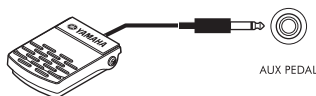

您可以在Smart Pianist的[Utility] → [Pedal Setting]中更改踏板的功能。“Style Start/Stop”（伴奏型开始/停止）等各种功能可用。

注

- 在连接或断开踏板开关/脚踏板时，务必关闭电源开关。
- 在接通电源时，请勿踩下踏板开关/脚踏板。否则会改变识别出的踏板开关/脚踏板的极性，导致踩放效果相反。

使用踏板单元和 键盘支架（另售）——[PEDAL UNIT]插孔

另售的LP-1B/LP-1WH踏板单元可连接至[PEDAL UNIT]插孔。连接踏板单元时，务必将乐器组装到另售的L-300B/L-300WH键盘支架上。在L-300B/L-300WH的金属托架上有螺孔“A”和“B”。组装P-S500的键盘支架时，务必使用支架的金属托架上标有“A”的螺孔。详细说明，请参见支架的组装说明书。

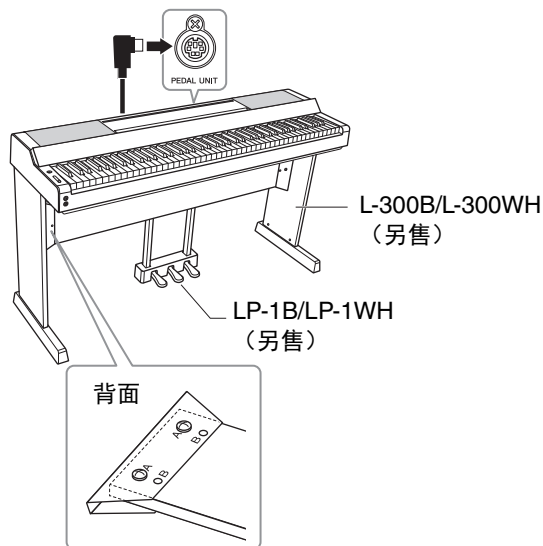

注

- 在连接或断开踏板单元时，务必关闭电源开关。
- 在接通电源时，请勿踩住踏板。否则会改变识别出的踏板极性，导致踩放效果相反。

踏板单元功能

默认状态下，下列功能被分配到每个踏板。也可以在Smart Pianist的[Utility] → [Pedal Setting]中为踏板分配“Style Start/Stop”（伴奏型 开始/停止）等其他功能。

■ 制音踏板（右踏板）

踩下此踏板即使放开琴键后也可让音符延持。也可以使用此踏板的半踏板功能（见下文）。

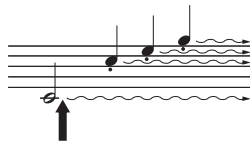

如果在此处踩下制音踏板，则放开踏板之前弹奏的音符会延长较长的时间。

■ 选择性延音踏板（中间踏板）

如果在键盘上弹奏一个音符或和弦，并在按住音符的同时踩下选择性延音踏板，则只要踩着踏板，这些音符就会一直延长，而其后再弹奏的音符不会延持。这样可以在以断奏弹奏其它音符的同时延长一个或多个音符。

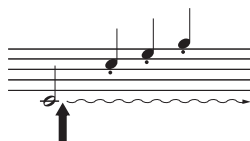

如果一边弹奏音符一边踩下延音踏板，则可以使音符延长到踏板被放开为止。

■ 柔音踏板（左踏板）

踩下柔音踏板可使此时弹奏的音符减小音量并稍稍改变音色。踩下柔音踏板不会影响已经弹奏的音符。踩下柔音踏板后，弹奏音符即可应用此效果。

半踏板功能（LP-1B/LP-1WH和FC3A用）

FC3A（第17页）和LP-1B/LP-1WH的右踏板具有半踏板功能，可使用半制音技巧，即将制音踏板踩到中间位置。在半制音状态下（在声学钢琴上），半制音将只消去琴弦的部分声音。半踏板功能可精细地控制踏板压力影响制音器静音的程度，从而实现精细入微和富于表现力的操控，在演奏中加入精妙的细节表现力。此点被称为“Half Pedal Point”（半踏板踏点），可在Smart Pianist的[Piano Room]中设置。

使用耳机——[PHONES]插孔

使用[PHONES]插孔连接耳机。由于本乐器配备了2个[PHONES]插孔，因此可连接2副耳机。

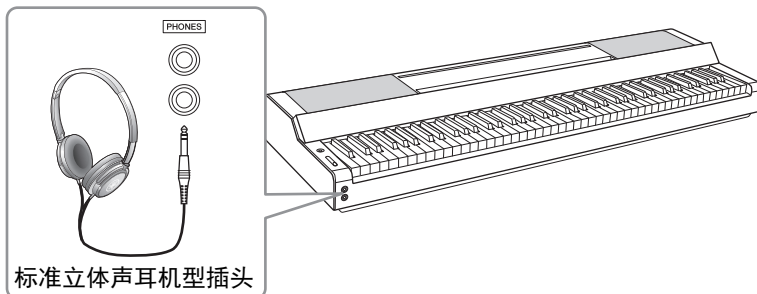

⚠ 注意

请勿长时间持续以很高或令人不适的音量使用耳机，否则可能会造成永久性听力损伤。

再现自然的声音距离感（即使使用耳机）—头模双耳采样和立体声优化器

本乐器采用两种先进技术，即使在使用耳机聆听时也可享受极其逼真的自然声音。

■ 头模双耳采样（仅“CFX Grand”音色）

头模双耳采样是使用设置在演奏者耳朵位置处的两个特殊麦克风并记录来自钢琴真实声音的一种方法。通过耳机聆听效果的声音，给人以沉浸于声音的印象，仿佛这声音来自于钢琴。此外，耳朵也可以没有疲劳地长时间自然地享受声音。选择“CFX Grand”音色时，连接耳机会自动启用头模双耳采样声音。

采样

根据从键盘接收到的信息录制原声乐器声音，然后将声音存储到要播放的音源的技术。

■ 立体声优化器（非“CFX Grand”的VRM音色）

立体声优化器是一种类似于头模双耳采样声音的效果，能够再现自然的声音距离，即便使用耳机。选择“CFX Grand”以外的VRM音色时，连接耳机会自动启用立体声优化器。若要查看哪些音色属于VRM音色，请参见网站上的“Data List”（数据列表）。

什么是VRM?

在真实的原声钢琴上，如果踩下制音踏板并弹奏一个琴键，不仅被槌击的弦会振动，还会造成其它琴弦和音板发生振动，每根弦都会影响其它部分，并产生一种延伸并扩散的饱满辉煌的共鸣。本乐器内置的VRM（Virtual Resonance Modeling：虚拟共振建模）技术，可以通过虚拟乐器（物理建模）忠实还原琴弦和音板之间微妙而复杂的互动关系，让本乐器的音色更接近真实的原声钢琴。由于键盘和踏板的状态决定了瞬间共鸣的产生，因此您可以通过按下琴键的时值和踩下踏板的深度让声音产生极具表情的变化。

结合Smart Pianist弹奏乐器

通过将乐器连接到智能设备并使用Smart Pianist智能设备应用程序，您可以更充分地使用本乐器，从中获得更多乐趣。Smart Pianist提供了便捷、强大的如录制和注册记忆等附加功能。此外，显示屏带来了非常直观的视觉控制，使您能够更加轻松地控制乐器。若要查看乐器的各种功能，或者使用Smart Pianist，请参见第36页的列表。

须知

当乐器连接Smart Pianist时，乐器的所有设置替代为Smart Pianist的设置。

安装Smart Pianist



获取Smart Pianist应用程序并安装到智能设备！

- iPadOS/iOS: 可在App Store中获取
- Android: 可在Google Play中获取

有关应用程序和兼容设备的详细信息，请参见下列网站。
<https://www.yamaha.com/kbdapps/>

连接Smart Pianist

可以通过一根USB线缆或Wi-Fi（无线LAN）将本乐器连接至智能设备。有关将乐器连接至智能设备的说明，Smart Pianist中的“Connection Wizard”根据正在使用的乐器情况为您引导。



1 在Smart Pianist中，点击位于画面左上方的[?]图标以打开菜单。

2 点击[Instrument]调出连接画面。

3 点击底部的[Start Connection Wizard]。

4 按照指示进行连接。

连接完成后，“P-S500”将显示在画面左下方[Instrument]的旁边。当乐器与Smart Pianist连接时，乐器上的控制按钮将禁用，所有对乐器的控制都由Smart Pianist完成。

通过线缆连接的示例

注

不能同时使用[iPad]端口和[USB TO HOST]端口连接智能设备。

■ Lightning接口设备 (iPhone、iPad等)

使用Lightning-USB线缆将设备连接到[iPad]端口。连接到此端口的iPhone或iPad在使用过程中会自动充电。

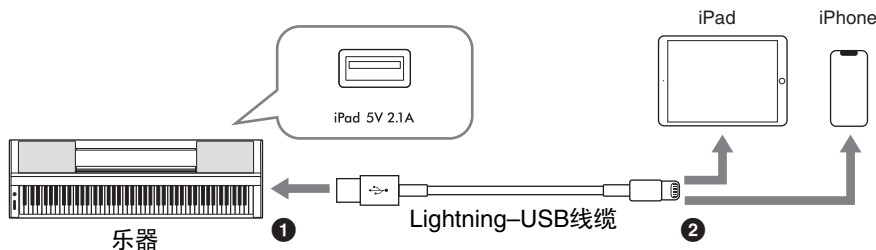

须知

- [iPad]端口专用于与iOS或iPadOS设备连接。请勿将其他设备连接至此端口。
- 请使用长度小于3米的Apple Lightning-USB线缆。

■ Micro B或USB Type-C接口设备

使用合适的USB转换适配器和USB线缆将设备连接到[USB TO HOST]端口。在使用[USB TO HOST]端口之前，请务必阅读“使用[USB TO HOST]端口时的注意事项”（第22页）。

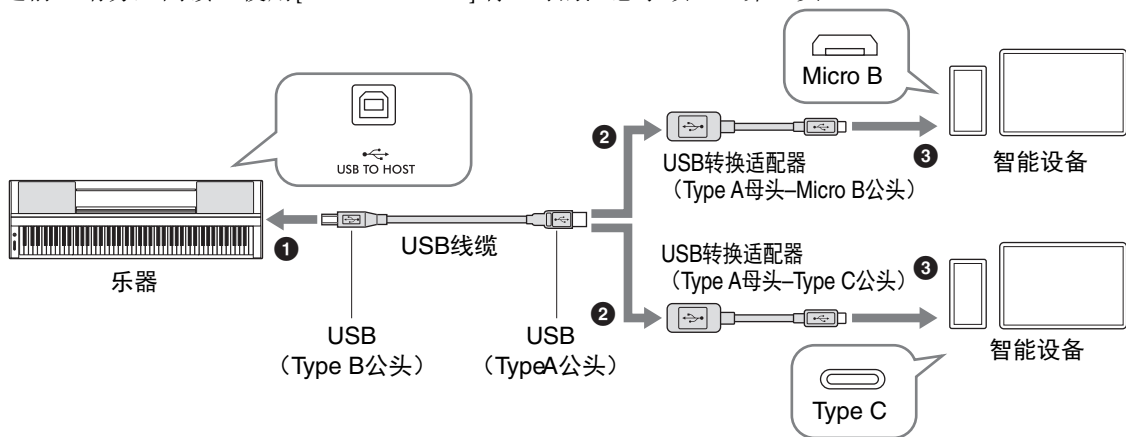

带有USB type-C接口的iPadOS设备也可使用Apple USB-C数字影音多端口转换器或Apple USB-C VGA多端口转换器进行连接。

注

- 当智能设备连接到[USB TO HOST]端口时，无法进行充电。
- 并非所有市售USB转换适配器都兼容。

使用[USB TO HOST]端口时的注意事项

将智能设备连接至[USB TO HOST]端口时，务必遵循以下要点，从而避免智能设备/乐器死机和数据损坏或丢失。

须知

- 请使用长度小于3米的AB型USB线缆。不能使用USB 3.0线缆。
- 在打开/关闭乐器电源或者插入/拔下[USB TO HOST]端口的USB线缆之前执行下列操作。
 - 退出智能设备上所有打开的应用程序。
 - 确保本乐器没有进行数据传送。（即使在键盘上弹奏音符或播放乐曲时也会传送数据。）
- 当智能设备与本乐器相连时，执行下列操作应至少等待6秒钟：（1）关闭本乐器电源然后再次打开时，或者（2）交替连接/断开USB线缆时。

如果智能设备或乐器死机，重新启动应用程序或智能设备，或者关闭乐器电源再打开。

通过Wi-Fi（无线LAN）连接的示例

对于Wi-Fi连接，需要准备另售的无线LAN适配器（UD-WL01）。在连接无线LAN适配器之前，请务必阅读下列“使用[USB TO DEVICE]端口时的注意事项”。



须知

请勿将本产品直接连接到公共Wi-Fi和/或互联网服务。只能将本产品连接至具有强大密码保护的路由器。有关最佳安全实践，请咨询路由器制造商。

注

乐器可通过Wi-Fi直接连接，无需接入点。但是，在这种情况下，智能设备上的互联网连接将禁用，某些功能将受限制，如邮件、搜索和Smart Pianist中的一些功能等。

使用[USB TO DEVICE]端口时的注意事项

本乐器内置[USB TO DEVICE]端口。当连接USB设备到此端口时，一定要小心地操控USB设备。使用时请遵循下述重要注意事项。

注

有关使用USB设备的详细信息，请参见USB设备的使用说明书。

■ 兼容的USB设备

- USB无线LAN适配器（UD-WL01；另售）
- USB闪存（仅可用于软件升级；不用于保存文件、读取数据、录制或播放）

USB集线器、计算机键盘、鼠标等其它USB设备无法使用。

须知

[USB TO DEVICE]端口的额定值为5V/500mA以下。请勿连接高于额定值的USB设备，否则可能造成本乐器的损坏。

■ 连接USB设备

将USB设备连接到[USB TO DEVICE]端口时，确保设备上的接口适用且连接方向正确。

须知

- 当正在访问USB设备时，请避免连接或断开USB设备。否则可能造成乐器操作的“死机”或USB设备和数据的操作中断。
- 连接然后断开USB设备时（反之亦然），确保两个操作之间相隔几秒钟。
- 连接USB设备时，请勿使用延长线缆。

断开Smart Pianist

可以通过关闭智能设备上的应用程序或在乐器上执行以下操作步骤断开乐器与Smart Pianist的连接。

即使Smart Pianist断开，也可以在乐器上使用应用程序中所做的设置，直到乐器电源关闭。

- 1 按下显示屏旁面板上的任何位置（通常显示控制按钮的位置）。
显示屏上出现一条信息。



```
Disconnect App?  
Cancel[-] / OK[+]
```

- 2 若要断开，按下[+]按钮。
若要取消，按下[-]按钮。

■ 若要重新与Smart Pianist连接：

在Smart Pianist的菜单上，点击[Instrument]以调出连接画面（第20页的步骤1-2），然后选择“P-S500”。如果连接画面中没有显示“P-S500”，再次打开连接向导。

仅弹奏乐器

本章节介绍单独使用本乐器（不使用Smart Pianist）可以控制的功能。当乐器与Smart Pianist连接时，乐器上的控制按钮无法使用。若要使用这些按钮，请从Smart Pianist（第23页）上断开乐器。



① [FUNCTION].....第28页
② [METRONOME].....第27页
③ [VOICE].....第24页
④ [STYLE].....第25页
⑤ [SONG].....第26页
⑥ [TEMPO].....第26页
⑦ [GUIDE].....第27页

用于更改参数值。按住其中一个按钮可以持续更改数值。同时按下[+]和[-]按钮可将数值复位成默认值。

开始/停止播放选定的伴奏型或乐曲。按此按钮但不选择伴奏型或乐曲，则播放最后选定的伴奏型或乐曲。

有关音色、伴奏型和乐曲列表，请参见网站的数据列表（Data List）。

弹奏各种乐器的声音（音色）——[VOICE]

可以使用各种乐器音色弹奏键盘。可以使用乐器选择音色01到100。

- 1 按下[VOICE]按钮，然后使用[+]和[-]按钮选择需要的音色。



反复按下[VOICE]按钮可交替选择音色类别。

- 2 弹奏键盘。

如果使用Smart Pianist，音色可以通过三个键盘声部演奏：主声部、叠加声部和左声部。这些演奏模式可让您在整个键盘上只演奏一个单音（主），将不同的音色（叠加声部）叠加到主声部，或通过打开左声部以在键盘的左手区弹奏不同的音色。当左声部打开时，下落式引导灯在将键盘分为左右两区的分割点处亮起。此点（称为分割点）可在Smart Pianist的音色画面中更改。

使用自动伴奏播放伴奏型——[STYLE]

具有多种不同音乐流派的伴奏和节奏模板（称作“伴奏型”），包括流行、爵士等等。伴奏型具有自动伴奏功能，可自动检测“和弦”，只需弹奏键盘即可产生自动伴奏播放。即便是自己一个人演奏，也能重现完整乐队或管弦乐队的声音。使用乐器可以选择伴奏型01到100。

- 1 按下[STYLE]按钮，然后使用[+]和[-]按钮选择需要的伴奏型。



反复按下[STYLE]按钮可交替选择伴奏型类别。

- 2 按下[▶/■]（开始/停止）按钮开始播放。
若要调整速度，按下[TEMPO]按钮（第26页）。

- 3 当双手弹奏键盘时，自动伴奏会随着演奏而改变。



默认情况下，只要根据喜好在键盘上双手弹奏任何位置，乐器就会自动检测和弦并随演奏一起播放伴奏。

如果使用Smart Pianist将和弦检测区设置为“Lower”（低音区），键盘的特定左手区将用于指定和弦，检测在此区中弹奏的和弦，并将其用作选定伴奏型自动伴奏的基础。若要恢复默认设置，选择“Full”（全键盘）作为和弦检测区。

- 4 演奏结束后，按下[▶/■]（开始/停止）按钮停止播放。

播放一首乐曲——[SONG]

本章节介绍如何播放预置乐曲。乐曲00至100（编号00为示范曲）可通过乐器进行选择。

- 1 按下[SONG]按钮，然后使用[+]和[-]按钮选择需要的乐曲。



按住[SONG]按钮开始播放“00:Clocks（示范曲）”。

- 2 按下[▶/■]（开始/停止）按钮开始播放。

乐曲播放过程中，在画面中显示播放位置（当前小节/总小节数），下落式引导灯（第27页）连续亮起。

- 3 若要停止乐曲播放，按下[▶/■]（开始/停止）按钮。

快进/后退

在乐曲播放过程中按下[+]或[-]按钮。按下其中任何一个按钮，向前/向后移动一小节。持续按住其中一个按钮，可以持续向前/向后移动。

返回至乐曲开头

同时按下[+]和[-]按钮可在播放过程中返回至乐曲开头。

反复播放

使用[FUNCTION]按钮（第28页）调出“Song Repeat”（乐曲反复）以选择乐曲反复的类型。然后，选择所需乐曲，以选定的类型开始反复播放。

调整速度——[TEMPO]

[TEMPO]按钮可用于改变节拍器（第27页）、伴奏型（第25页）和乐曲（第26页）的播放速度。按下[TEMPO]按钮，然后使用[+]和[-]按钮调整速度。



可以按照想要的速度点击[TEMPO]按钮两次或多次，改变速度。

使用指导功能跟随下落式引导灯练习——[GUIDE]

可以将乐曲的右手和/或左手声部静音，并自己练习静音的声部。在应该弹奏某些音符时，下落式引导灯会指示相应的音符。

1 选择所需乐曲（第26页）。

2 按下[GUIDE]按钮，然后使用[+]和[-]按钮选择需要的乐曲进行练习。

（Right（右）：用于右手练习，Left（左）：用于左手练习，Right & Left（右和左）：用于双手练习，Off（关）：关闭指导功能）



3 按下[▶/■]（开始/停止）按钮开始播放。

步骤2中选择的声部被静音，下落式引导灯会指示应该弹奏的音符和时间点。随着灯光“下降”，当灯光到达底部最接近琴键时弹奏指示的琴键。也可以按照自己的速度弹奏，其他声部的播放会等待您，直到弹出正确的音符。

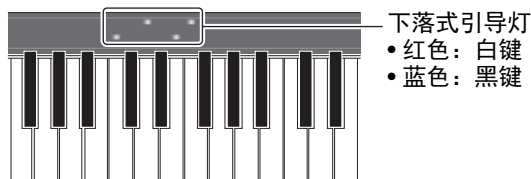

4 练习完成后，选择步骤2画面中的“Off”（关），关闭指导功能。

可在Smart Pianist的[Song] → （乐曲选择）→ [Setting] → [Playback]中设置下落式引导灯的速度和开/关状态。

使用节拍器——[METRONOME]

按下[METRONOME]按钮打开或停止节拍器。节拍器可以产生滴答声，练习时为您提供一个精确的节奏速度标准，或者让您感受一下某个速度听起来的感觉。若要调整速度，按下[TEMPO]按钮（第26页）。

设置各种功能——[FUNCTION]

- 1 按下[FUNCTION]按钮数次以选择设置画面。
有关每个设置画面的详情，请参见下列“功能列表”。
注
在按住[FUNCTION]按钮的同时按下[+]或[-]按钮，也可以选择下一个或上一个设置画面。
- 2 使用[+]和[-]按钮更改设置值。
若要恢复默认设置，同时按下[+]和[-]按钮。
- 3 若要退出设置画面，按下除[+]/[-]按钮以外的任意按钮。

功能列表

设置画面	说明	默认设置
Transpose (移调)	可以半音为单位上调或下调整个键盘的音高，以便弹奏难度较高的调号，以及使键盘音高配合歌手或其它乐器的音域。 Setting range: -12-0+12	0
Tuning* (调音)	以0.2 Hz为单位微调整个乐器的音高。当您将本乐器与其它乐器或CD音乐一起演奏时，此功能特别有用。 Setting range: 414.8-466.8 Hz	440.0
Reverb (混响)	决定应用于整个声音，包括键盘演奏、伴奏型/乐曲播放和外接MIDI设备的MIDI数据输入的混响类型。 <ul style="list-style-type: none"> • Recital Hall (中型音乐厅)：模拟适合钢琴独奏的中型音乐厅内的清澈混响。 • Concert Hall (大型音乐厅)：模拟适合公开管弦乐演奏的大型音乐厅内的明亮混响。 • Chamber (音乐室)：模拟适合室内乐的小房间内的优雅混响。 • Cathedral (大教堂)：模拟高房顶石制大教堂内的庄严混响。 • Club (俱乐部)：模拟爵士乐俱乐部或小酒吧内的生动混响。 • No Effect (无效果)：不应用混响效果。 选定一首伴奏型/乐曲时，将自动调出理想的混响类型。如果调出的类型无法在本乐器上选择，画面将显示“(Auto)”。	因不同伴奏型/乐曲而异
Reverb Depth (混响深度)	调整混响深度。当上述混响设置为“No Effect”（无效果）或深度设置为0时，不会产生任何效果。 Setting range: 0-127 如果在选择VRM音色（第19页）时更改设置值，此设置将应用于所有VRM音色，包括乐曲和伴奏型中包含的VRM音色以及键盘演奏。	因不同音色而异
Touch Response* (力度感响应)	决定声音如何响应演奏力度。此设置不会改变键盘的重量。 <ul style="list-style-type: none"> • Soft 2 (柔和2)：较轻的力度产生较大的音量。 • Soft 1 (柔和1)：中等的力度产生较大的音量。 • Medium (中等)：标准力度感响应。 • Hard 1 (强力1)：中强的力度产生较大的音量。 • Hard 2 (强力2)：较强的力度产生较大的音量。 • Fixed (固定)：无论以何种力度弹奏，音量始终不变。 	Medium (中等)
Time Signature (拍号)	选择节拍器的拍号。节拍器根据所选的拍号进行播放，每个小节的第一个节拍都有铃音。当选择“Bell Off”（无铃音）时，铃音不响。当节拍设置为“Bell Off”（无铃音）以外的值时，更改伴奏型或乐曲会自动将节拍设置为每个伴奏型或乐曲的默认值。 Setting range: Bell Off (无铃音)、2/4、3/4、4/4、5/4、6/4	Bell Off (无铃音)

设置画面	说明	默认设置
Metronome Volume* (节拍器音量)	设置节拍器的音量。 Setting range: 0-127	100
Style Part (伴奏型声部)	选择要播放的伴奏型声部。 <ul style="list-style-type: none"> • All (所有) : 所有声部 (1-8通道) • Rhythm & Bass (节奏和低音) : 节奏声部和低音声部 (1-3通道) • Rhythm (节奏) : 仅节奏声部 (1-2通道) 更改伴奏型会自动将此值设置为“ All ”(所有)。 当播放声部被Smart Pianist或其他外接设备输入的MIDI数据改变时,画面上会显示“(Changed)”。	All
Song Repeat (乐曲反复)	选择乐曲反复的类型。 <ul style="list-style-type: none"> • Off (关) : 禁用反复播放。当前选定乐曲播放至结尾时, 播放即自动停止。 • Single (单首) : 从头到尾反复播放当前选定的乐曲。 • All (所有) : 按顺序连续播放所有乐曲 (从01至100)。 • Random (随机) : 随机连续播放所有乐曲 (从01至100)。 	Off (关)
MIDI Channel (MIDI通道)	决定键盘演奏产生的MIDI信息将通过此通道传送到外接设备。当叠加和/或左声部打开时(第24页), MIDI通道指定如下。 <ul style="list-style-type: none"> • 主声部 = n (设置值: 1-8) • 叠加声部 = n+1 • 左声部 = n+2 * 数值8之后为1。无论此处的设置如何, 伴奏型声部都通过9-16通道传送。	1
Audio Loopback* (音频循环返送)	决定来自连接的计算机或智能设备的输入音频声音是否与乐器上的演奏一起输出到计算机或智能设备。例如, 如果要将在音频输入声音以及乐器上的演奏声音录制到计算机或智能设备, 将其设置为“ On ”(开)。如果只想将本乐器上的演奏声音录制到计算机或智能设备, 将其设置为“ Off ”(关)。	On (开)
Button Sound* (按钮声音)	决定按下面板的控制按钮时发出声音(设置为“ On ”(开)), 或不发出声音(设置为“ Off ”(关))。	On (开)
Auto Power Off* (自动关机)	打开(设置为“ Enabled ”(启用))或关闭(设置为“ Disabled ”(禁用))自动关机功能(第15页)。	Enabled (启用)
Language* (语言)	选择画面的语言(英语/日语)。退出此设置画面后, 将启用设置。	英语
Version (版本)	显示本乐器的固件版本。 Yamaha会时刻更新产品的固件, 在功能和实用工具中的改进恕不另行通知。为了全面利用本乐器的优势, 我们建议您将乐器升级到最新版本。可以从以下网址下载最新版本的固件。 https://download.yamaha.com/	-

即使关闭乐器电源, 标有“*”的设置也会备份。

恢复到出厂设置 (初始化)

按住C7琴键(键盘上最右边的白键)的同时, 打开电源开关。将恢复(或初始化)上述功能列表中除“**Language**”(语言)以外的所有设置至出厂状态。

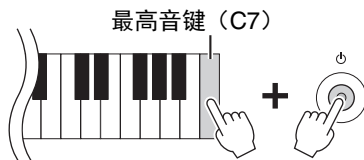

连接至其他设备

外接设备可以连接到插孔和端口上，可以利用这些设备来体验演奏本乐器的乐趣。对于[AUX PEDAL]插孔和[PEDAL UNIT]插孔，请参见第17页。本章节介绍与其他接口的连接。

⚠ 注意

在连接其他设备之前，先关闭所有设备的电源。同时，在打开任何设备的电源之前，务必将所有音量调到最小值（0）。否则，可能损坏设备、发生电击、甚至产生潜在听力损伤。

须知

请勿将任何外接设备放置在不稳定的位置。否则可能造成设备掉落并损坏。

与智能设备连接以使用应用程序——[iPad]端口、[USB TO DEVICE]端口、[USB TO HOST]端口

通过连接至智能设备并使用兼容的智能设备应用程序，可以从本乐器获得更多乐趣。有关兼容的应用程序和智能设备的信息，请在下列页面访问每个应用程序的页面：

<https://www.yamaha.com/kbdapps/>

有关与Smart Pianist连接的信息，请参见第20页。若要使用其他应用程序，在上述相应应用程序的网页中确认连接方法。

注

不能同时使用[iPad]端口和[USB TO HOST]端口连接智能设备。

连接至外接音频设备——[AUX IN]插孔、AUX OUT [R]/[L/L+R]插孔

通过乐器的扬声器聆听音频播放器的播放

可将智能手机等设备的耳机插孔连接至乐器的[AUX IN]插孔。相连设备的音频播放将从本乐器的内置扬声器中输出。

须知

为避免设备的损坏，先打开外接设备的电源，然后打开本乐器的电源。关闭时，先关闭本乐器的电源，然后关闭外接设备的电源。

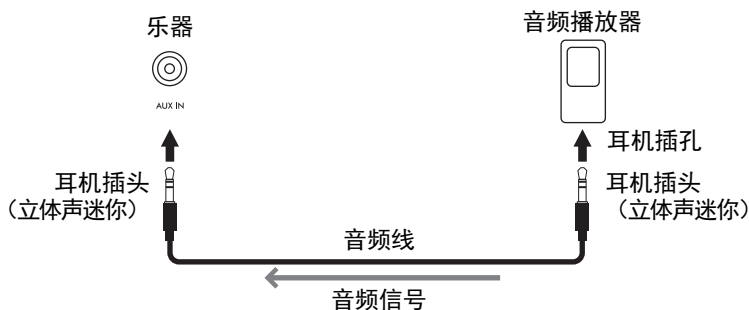

注

- 请使用无（零）阻抗的音频线或插头。
- USB音频接口功能带来了更直接、清晰的声音，与来自[AUX IN]插孔（第33页）的声音相比具有更少的噪音和衰减。

使用外接音箱系统聆听乐器的声音

使用AUX OUT [R]/[L/L+R]插孔可以连接立体声音响系统放大本乐器的声音。从[AUX IN]插孔和[MIC INPUT]插孔输入的声音将同时输出。

须知

- 为避免可能的损坏，先打开本乐器的电源，然后打开外接设备的电源。关闭时，先关闭外接设备的电源，然后关闭本乐器的电源。由于自动关机功能（第29页）的作用，本乐器的电源会自动关闭，当一段时间内不操作本乐器时，请关闭外接设备的电源或禁用本乐器的自动关机功能。
- 请勿将来自AUX OUT插孔的输出连接至[AUX IN]插孔。否则，[AUX IN]插孔的输入信号将会再从AUX OUT插孔输出。这样就会导致循环返送，无法进行正常演奏，还可能损坏本乐器。

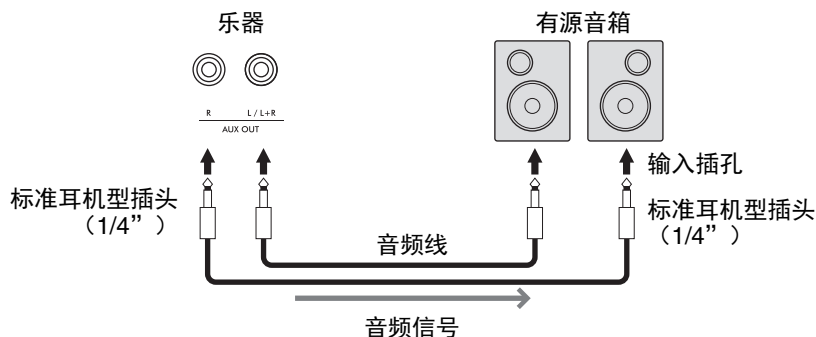

注

- 连接非立体声设备，可以只使用[L/L+R]插孔。
- 如果有源音箱的输入插孔不匹配音频线缆的耳机型插头，可以使用适当的转接头。
- 请使用无（零）阻抗的音频线或插头。
- 当通过AUX OUT插孔将耳机连接到本乐器并监听声音输出时，我们建议将头模双耳采样和立体声优化器功能（第19页）关闭。可以在Smart Pianist的[Utility] → [Sound Setting] → [Binaural]中打开或关闭。

连接话筒——[MIC INPUT]插孔

把话筒连接到[MIC INPUT]插孔（标准单声道耳机型插孔），可以随着乐曲的播放或演奏进行演唱。本乐器会将歌声从乐器的内置扬声器中播放出来。此外，还可在Smart Pianist的[Utility] → [Mic Setting]中将各种和声效果（称为人声和声）应用至您的演唱。

1 打开本乐器的电源之前，将[MIC VOLUME]旋钮旋至最小位置。

2 将话筒插入[MIC INPUT]插孔。

注
确认使用的是传统动圈式话筒。

3 打开本乐器的电源。

4 （如果必要，打开话筒。）边试唱边调整[MIC VOLUME]旋钮。

5 当完成表演后，将[MIC VOLUME]旋钮旋至最小位置，然后移除话筒。

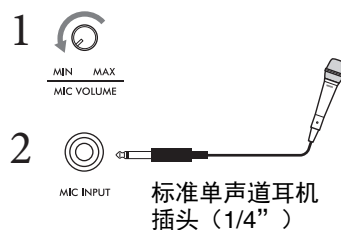

连接至计算机——[USB TO HOST]端口

通过将计算机连接至[USB TO HOST]端口，可以在乐器和计算机之间发送或接收数据。结合计算机使用本乐器的详细说明，请参见网站上的“Computer-related Operations”（计算机相关操作）。

须知

- 请使用长度小于3米的AB型USB线缆。不能使用USB 3.0线缆。
- 如果您将DAW（数字音频工作站）应用程序与本乐器结合使用，请将音频循环返送功能（第33页）关闭。否则，根据计算机和应用软件的设置，可能会发出响声。

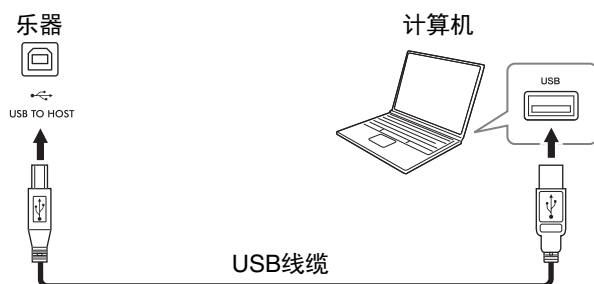

注

- 当使用USB线缆连接乐器和计算机时，请直接连接，不要经过USB集线器。
- 不能用USB无线LAN适配器将本乐器连接到计算机。
- 当USB连接建立后，乐器会耗用一段短暂的时间开始传送。
- 有关如何设置音序器软件的信息，请参见相应软件的使用说明书。
- 当乐器与Smart Pianist连接时，不传送任何MIDI信息。
- [USB TO HOST]端口和[iPad]端口不能同时用于连接计算机和智能设备。

发送/接收音频数据（USB音频接口功能）——[iPad]端口、[USB TO HOST]端口

通过[iPad]或[USB TO HOST]端口将计算机或智能设备连接至乐器，可发送/接收数字音频数据。USB音频接口功能具有以下优势：

■ 高品质播放音频数据

带来了更直接、清晰的声音，与来自[AUX IN]插孔的声音相比具有更少的噪音和衰减。

■ 通过使用录音软件或音乐制作软件，将乐器上的演奏录制为音频数据

录制的音频数据可在计算机或智能设备上播放。

有关连接至计算机的详细说明，请参见网站上的“Computer-related Operations”（计算机相关操作）。有关连接智能设备的说明，请参见第21页的通过线缆连接的示例。

注

使用Windows系统的计算机时，将Yamaha Steinberg USB Driver安装至计算机。

打开/关闭音频循环返送

用于设置通过上述USB音频接口功能或Wi-Fi连接（第22页）从计算机或智能设备输入的音频声音，是否与乐器上的演奏一起输出到计算机或智能设备。若要输出音频输入声音，将音频循环返送设置为“On”（开）。例如，如果要使用相连的计算机或智能设备录制音频输入声音以及乐器上的演奏声音，将其设置为“On”（开）。如果只想将本乐器上的演奏声音录制到计算机或智能设备，将其设置为“Off”（关）。可通过[FUNCTION]按钮（第29页）进行设置。

注

- 音频循环返送功能不会影响[AUX IN]插孔输入的声音。
- 使用Smart Pianist进行音频录制时，设置为“On”（开）时，录制来自连接的计算机或智能设备的输入音频声音；设置为“Off”（关）时不录制。

故障排除

有关应用程序设置的故障排除信息，请参考应用程序中的帮助。在Smart Pianist中，点击画面左上角的[?]（菜单）图标，然后调出[Utility] → [System] → [FAQ]。

问题	可能的原因及解决方法
无法开启乐器的电源。	插头未正确连接。确保DC插头已牢固插入乐器的直流输入插孔，且AC插头已牢固插入AC电源插座（第14页）。
电源自动关闭。	一般因为自动关机功能所致。如有必要，请设置自动关机功能（第15页）的参数。
从扬声器或耳机中听到噪音。	可能是由于在乐器附近使用手机引起的干扰噪音。关闭移动电话，或者使移动电话远离本乐器。
本乐器结合使用智能设备上的应用程序时，会从本乐器的扬声器或耳机听到噪音。	当您将乐器与智能设备一起使用时，我们建议使用线缆或将智能设备设置为不发射无线电波的状态（如“飞行模式”），仅打开Wi-Fi，并连接至乐器。
总体音量偏低或听不见任何声音。	主音量设定得过低；使用[MASTER VOLUME]滑杆将音量调整至适当水平（第15页）。
踏板不起作用。	踏板插头可能没有正确连接。请务必将踏板插头牢固插入[AUX PEDAL]或[PEDAL UNIT]插孔。务必将踏板连接线插入到底，直到看不见连接线插头的金属部分为止。
键盘音量低于节拍器音量。	节拍器的音量设定得过低。调整节拍器音量（第29页）。
当进行移调时，更高或更低的音符发出的声音不正确。	当设置移调时，乐器可以覆盖的音高范围为C-2–G8。如果弹奏低于C-2的音符，则实际声音会高一个八度。如果弹奏高于G8的音符，则声音会低一个八度。
从外接音箱系统输出的声音或以音频格式录制的乐曲播放声音不正常。	这是因为“Binaural”（头模双耳采样）设置已打开。当“Binaural”（头模双耳采样）打开且已连接耳机时，VRM音色（包括耳机以外的声音）将自动更改为头模双耳采样的声音或使用立体声优化器增强的声音。默认情况下处于打开状态。可在Smart Pianist的[Utility] → [Sound Setting] → [Binaural]中将其打开或关闭。
即使问题已解决，错误信息也不会消失。	按下[+]按钮。

技术规格

P-S500

		P-S500	
产品名称		电子钢琴	
尺寸/重量	尺寸 (宽×高×深)	1,329 mm × 410 mm × 167 mm	
	乐谱架抬起时	1,329 mm × 410 mm × 283 mm	
	重量	21.8 kg	
控制接口	键盘	琴键数	88
		类型	渐层式重槌标准(GHS)键盘 带哑光黑键
		力度感应	Soft2 (柔和2)、Soft1 (柔和1)、Medium (中等)、Hard1 (强力1)、Hard2 (强力2)、Fixed (固定)
	显示屏	类型	全点LCD
		尺寸	80 × 16像素
		语言	英语、日语
	面板	类型	触摸传感器
		语言	英语
功能	USB音频接口	44.1 kHz、16位、立体声	
	教程/指导	有 (带下落式引导灯)	
音色	音源	钢琴音色	Yamaha CFX, Bösendorfer Imperial
		头模双耳采样	有 (仅“CFX Grand”)
	钢琴效果	VRM	有
		离键采样	有
	最大复音数	256	
	兼容性	XG、GS、GM、GM2	
连接	直流输入	24 V	
	耳机	标准立体声耳机插孔 (× 2)	
	话筒	话筒输入 (标准单声道耳机型插孔)、输入音量	
	AUX PEDAL (辅助踏板)	有	
	PEDAL UNIT (踏板单元)	有	
	AUX IN (辅助输入)	迷你立体声插孔	
	AUX OUT (辅助输出)	标准耳机型插孔 (R、L/L+R)	
	USB TO DEVICE	有	
	USB TO HOST	有	
	iPad	5V、2.1A	
	声音系统	功放	(20 W + 6 W) × 2
扬声器		(椭圆 (12 cm × 6 cm) + 2.5 cm (球形)) × 2	
电源	AC电源适配器	PA-500 (输出: DC 24 V, 2.5 A)	
	功耗	35 W (整机) 40 W (整机和AC电源适配器)	
	自动关机	有	
包含附件		<ul style="list-style-type: none"> • 使用说明书 • Online Member Product Registration (在线会员产品注册) • 保证书 • 电源线*/AC电源适配器PA-500* • 乐谱架 • 踏板开关 	

单独使用P-S500以及与Smart Pianist连接时的功能差异

		P-S500	P-S500 + Smart Pianist
语言		英语/日语	菜单：英语/德语/法语/西班牙语/日语/中文 信息和帮助：26种语言
钢琴工坊（钢琴声音的各种设置）		—	有
音色	音色数	100	660
	叠加（叠加两种音色）	—	有
	左（左右手弹奏两种不同音色）	—	有
	分割点变更	—	有
	八度	—	有
伴奏型	伴奏型数量	100	370
	和弦检测区	Full（全键盘）（无法更改）	Full/Lower（全键盘/低音区）
	前奏/尾奏	On（开）（无法更改）	On/Off（开/关）
	乐段更改	—	主奏 × 4
	同步开始	—	有
	播放声部	所有/节奏&低音/节奏	8个声部，独立开/关控制
效果	混响类型	5种类型	58种类型
录音	MIDI	—	有（SMF格式0）
	音频	—	有（WAV、AAC）
乐曲	用于播放的乐曲数量	100	403
	下落式引导灯设置	On（开）（无法更改）	On/Off（开/关），速度
	引导类型	Correct Key（琴键纠正） （无法更改）	Correct Key（琴键纠正）/Any Key （任意键）/YourTempo（用户速度）
	乐谱/和弦/歌词显示功能	—	有
	音频转乐谱	—	有
	A-B反复	—	有
注册记忆		—	有
节拍器		有	
速度		5–500、击拍速度	
平衡（各声部间的音量平衡）		—	有
实用工具	移调	键盘	键盘/伴奏型、乐曲
	调音	414.8–440.0–466.8 Hz （以0.2 Hz为单位）	414.8–440.0–466.8 Hz （以0.2 Hz为单位），9种音阶类型
	键盘设置（触摸曲线）	Soft2（柔和2）、Soft1（柔和1）、Medium（中等）、 Hard1（强力1）、Hard2（强力2）、Fixed（固定）	
	踏板设置	—	有（可选择功能）
	话筒设置	—	有（人声和声等）
	主EQ	—	有
	声音设置	—	有（头模双耳采样、IAC等）
	自动关机	Disabled/Enabled（启用/禁用）	Disabled/Enabled（启用/禁用） （可设置运行时间）

可在Smart Pianist中设置更多参数。请至应用程序查看并尝试。

另售附件

*在特定地区可能无销售。

- 键盘支架L-300B、L-300WH
- 踏板单元LP-1B、LP-1WH
- 脚踏板FC3A
- 踏板开关：FC4A、FC5
- 耳机：HPH-150、HPH-100、HPH-50
- USB无线LAN适配器UD-WL01

本使用说明书的内容为出版时最新的技术规格。请至Yamaha网站下载最新版本的使用说明书。技术规格、设备或选购配件在各个地区可能会有所不同，因此如有问题，请与当地Yamaha经销商确认。

索引

A

按钮声音 29

B

版本 29

半踏板 18

伴奏 25

伴奏型 25

伴奏型声部 29

C

Connection Wizard 20

初始化 29

D

电源 14

调音 28

E

耳机 19

F

反复播放 29

G

功能 28

H

话筒 31

混响 28

I

IAC（智能声学控制） 15

J

计算机 32

键盘支架 17

节拍器 27

L

力度感响应 28

立体声优化器 19

连接（Smart Pianist） 20

连接（外接设备） 30

M

MIDI通道 29

P

拍号 28

S

Smart Pianist 20

声部（伴奏型） 29

速度 26

T

踏板 17

踏板单元 17

踏板开关 17

头模双耳采样 19

U

USB音频接口 33

V

VRM 19

X

下落式引导灯 27

Y

移调 28

音量（节拍器） 29

音量（主音量） 15

音频设备 30

音频循环返送 29, 33

音频转乐谱 10

音色 24

应用程序 30

语言 29

乐谱架 16

乐曲 26

乐曲反复 29

Z

指导 27

支架 17

智能声学控制（IAC） 15

主音量 15

自动关机 15, 29

预置乐曲的归属和版权

All I Want For Christmas Is You

Words and Music by Mariah Carey and Walter Afanasieff
Copyright © 1994 BEYONDIDOLIZATION, SONY/ATV MUSIC PUBLISHING LLC, TAMAL VISTA MUSIC, WALLYWORLD MUSIC and KOBALT MUSIC COPYRIGHTS SARL
All Rights for BEYONDIDOLIZATION Controlled and Administered by UNIVERSAL TUNES, A Division of SONGS OF UNIVERSAL, INC.
All Rights for SONY/ATV MUSIC PUBLISHING LLC, TAMAL VISTA MUSIC and WALLYWORLD MUSIC Administered by SONY/ATV MUSIC PUBLISHING LLC, 424 Church Street, Suite 1200, Nashville, TN 37219
All Rights Reserved Used by Permission

All The Things You Are

Lyrics by Oscar Hammerstein II
Music by Jerome Kern
Copyright © 1939 UNIVERSAL - POLYGRAM INTERNATIONAL PUBLISHING, INC.
Copyright Renewed
All Rights Reserved Used by Permission

Autumn Leaves

English lyric by Johnny Mercer
French lyric by Jacques Prevert
Music by Joseph Kosma
© 1947, 1950 (Renewed) ENOCH ET CIE
Sole Selling Agent for U.S. and Canada: MORLEY MUSIC CO., by agreement with ENOCH ET CIE
All Rights Reserved

Back For Good

Words and Music by Gary Barlow
Copyright © 1995 Sony/ATV Music Publishing(UK) Limited
All Rights Administered by Sony/ATV Music Publishing LLC, 424 Church Street, Suite 1200, Nashville, TN 37219
International Copyright Secured All Rights Reserved

Billie Jean

Words and Music by Michael Jackson
Copyright © 1982 Mijac Music
All Rights Administered by Sony/ATV Music Publishing LLC, 424 Church Street, Suite 1200, Nashville, TN 37219
International Copyright Secured All Rights Reserved

Can't Take My Eyes Off Of You

Words and Music by Bob Crewe and Bob Gaudio
Copyright © 1967 EMI Longitude Music and Seasons Four Music
Copyright Renewed
All Rights on behalf of EMI Longitude Music Administered by Sony/ATV Music Publishing LLC, 424 Church Street, Suite 1200, Nashville, TN 37219
International Copyright Secured All Rights Reserved

Candle In The Wind

Words and Music by Elton John and Bernie Taupin
Copyright © 1973 UNIVERSAL/DICK JAMES MUSIC LTD.
Copyright Renewed
All Rights in the United States and Canada Controlled and Administered by UNIVERSAL - SONGS OF POLYGRAM INTERNATIONAL, INC.
All Rights Reserved Used by Permission

Clocks

Words and Music by Guy Berryman, Jon Buckland, Will Champion and Chris Martin
Copyright © 2002 by Universal Music Publishing MGB Ltd.
All Rights in the United States Administered by Universal Music - MGB Songs
International Copyright Secured All Rights Reserved

Dancing Queen

Words and Music by Benny Andersson, Bjorn Ulvaeus and Stig Anderson
Copyright © 1976, 1977 UNIVERSAL/UNION SONGS MUSIKFORLAG AB
Copyright Renewed
All Rights Administered by UNIVERSAL - POLYGRAM INTERNATIONAL PUBLISHING, INC. and EMI GROVE PARK MUSIC, INC.
All Rights Reserved Used by Permission

Eternal Flame

Words and Music by Billy Steinberg, Tom Kelly and Susanna Hoffs
Copyright © 1988 Sony/ATV Music Publishing LLC and Bangophile Music
All Rights on behalf of Sony/ATV Music Publishing LLC Administered by Sony/ATV Music Publishing LLC, 424 Church Street, Suite 1200, Nashville, TN 37219
All Rights on behalf of Bangophile Music Controlled and Administered by Songs Of Universal, Inc.
International Copyright Secured All Rights Reserved

Every Breath You Take

Music and Lyrics by Sting
Copyright © 1983 G.M. Sumner
All Rights Administered by Sony/ATV Music Publishing LLC, 424 Church Street, Suite 1200, Nashville, TN 37219
International Copyright Secured All Rights Reserved

Fields Of Gold

Music and Lyrics by Sting
Copyright © 1993 Steerpike Ltd.
All Rights Administered by Sony/ATV Music Publishing LLC, 424 Church Street, Suite 1200, Nashville, TN 37219
International Copyright Secured All Rights Reserved

Final Countdown

Words and Music by Joey Tempest
Copyright © 1986 EMI Music Publishing Ltd.
All Rights Administered by Sony/ATV Music Publishing LLC, 424 Church Street, Suite 1200, Nashville, TN 37219
International Copyright Secured All Rights Reserved

The Girl From Ipanema (Garôta De Ipanema)

Music by Antonio Carlos Jobim
English Words by Norman Gimbel
Original Words by Vinicius De Moraes
Copyright © 1963 ANTONIO CARLOS JOBIM and VINICIUS DE MORAES, Brazil
Copyright Renewed 1991 and Assigned to SONGS OF UNIVERSAL, INC. and WORDS WEST LLC
English Words Renewed 1991 by NORMAN GIMBEL for the World and Assigned to WORDS WEST LLC (P.O. Box 15187, Beverly Hills, CA 90209 USA)
All Rights Reserved Used by Permission

Hallelujah

Words and Music by Leonard Cohen
Copyright © 1985 Sony/ATV Music Publishing LLC
All Rights Administered by Sony/ATV Music Publishing LLC, 424 Church Street, Suite 1200, Nashville, TN 37219
International Copyright Secured All Rights Reserved

Hey Jude

Words and Music by John Lennon and Paul McCartney
Copyright © 1968 Sony/ATV Music Publishing LLC
Copyright Renewed
All Rights Administered by Sony/ATV Music Publishing LLC, 424 Church Street, Suite 1200, Nashville, TN 37219
International Copyright Secured All Rights Reserved

The House Of The Rising Sun

Words and Music by Alan Price
Copyright © 1964 Keith Prowse Music Publishing Co., Ltd. and ole Cantaloupe Music Copyright Renewed
All Rights Administered by Sony/ATV Music Publishing LLC, 424 Church Street, Suite 1200, Nashville, TN 37219
International Copyright Secured All Rights Reserved

I Will Always Love You

Words and Music by Dolly Parton
Copyright © 1973 Velvet Apple Music
Copyright Renewed
All Rights Administered by Sony/ATV Music Publishing LLC, 424 Church Street, Suite 1200, Nashville, TN 37219
International Copyright Secured All Rights Reserved

In The Mood

By Joe Garland
Copyright © 1939, 1960 Shapiro, Bernstein & Co., Inc., New York
Copyright Renewed

International Copyright Secured All Rights Reserved
Used by Permission

It Must Have Been Love

Words and Music by Per Gessle
Copyright © 1990 JIMMY FUN MUSIC
All Rights Administered in the United States and Canada
by UNIVERSAL - SONGS OF POLYGRAM INTERNATIONAL, INC.
All Rights Reserved Used by Permission

Just The Way You Are

Words and Music by Billy Joel
Copyright © 1977 IMPULSIVE MUSIC
Copyright Renewed
All Rights Administered by ALMO MUSIC CORP.
All Rights Reserved Used by Permission

La Bamba

By Richard Valenzuela
Copyright © 1959 EMI Longitude Music and Valens Heirs Designee
Copyright Renewed
All Rights Administered by Sony/ATV Music Publishing LLC,
424 Church Street, Suite 1200, Nashville, TN 37219
International Copyright Secured All Rights Reserved

Let It Go

from FROZEN
Music and Lyrics by Kristen Anderson-Lopez and Robert Lopez
© 2013 Wonderland Music Company, Inc.
All Rights Reserved. Used by Permission.

Let There Be Love

Lyric by Ian Grant
Music by Lionel Rand
Copyright © 1940 Shapiro, Bernstein & Co., Inc., New York
Copyright Renewed
International Copyright Secured
All Rights Reserved Used by Permission

Moon River

from the Paramount Picture BREAKFAST AT TIFFANY'S
Words by Johnny Mercer
Music by Henry Mancini
Copyright © 1961 Sony/ATV Music Publishing LLC
Copyright Renewed
All Rights Administered by Sony/ATV Music Publishing LLC,
424 Church Street, Suite 1200, Nashville, TN 37219
International Copyright Secured All Rights Reserved

Moves Like Jagger

Words and Music by Adam Levine, Benjamin Levin, Ammar Malik and
Shellback
Copyright © 2010, 2011 by Universal Music - Careers, Sudgee Music,
Matza Ball Music, Where Da Kasz At, Maru Cha Cha and MXM
All Rights for Sudgee Music Administered by Universal Music - Careers
All Rights for Matza Ball Music Administered by DTCM Blvd.
All Rights for Where Da Kasz At and Maru Cha Cha Administered
Worldwide by Song of Kobalt Music Publishing
All Rights for MXM Administered Worldwide by Kobalt Songs Music
Publishing
International Copyright Secured All Rights Reserved

My Heart Will Go On (Love Theme From 'Titanic')

from the Paramount and Twentieth Century Fox Motion Picture
TITANIC
Music by James Horner
Lyric by Will Jennings
Copyright © 1997 Sony/ATV Harmony, Sony/ATV Melody, T C F Music
Publishing, Inc., Fox Film Music Corporation and Blue Sky Rider
Songs
All Rights on behalf of Sony/ATV Harmony and Sony/ATV Melody
Administered by Sony/ATV Music Publishing LLC, 424 Church
Street, Suite 1200, Nashville, TN 37219
All Rights on behalf of Blue Sky Rider Songs Administered by Irving
Music, Inc.
International Copyright Secured All Rights Reserved

Poker Face

Words and Music by Stefani Germanotta and RedOne
Copyright © 2008 Sony/ATV Music Publishing LLC, House Of Gaga
Publishing Inc. and RedOne Productions, LLC

All Rights Administered by Sony/ATV Music Publishing LLC,
424 Church Street, Suite 1200, Nashville, TN 37219
International Copyright Secured All Rights Reserved

Someone Like You

Words and Music by Adele Adkins and Dan Wilson
Copyright © 2011 MELTED STONE PUBLISHING LTD., BMG
MONARCH and SUGAR LAKE MUSIC
All Rights for MELTED STONE PUBLISHING LTD. in the U.S. and
Canada Controlled and Administered by UNIVERSAL - SONGS OF
POLYGRAM INTERNATIONAL, INC.
All Rights for BMG MONARCH and SUGAR LAKE MUSIC
Administered by BMG RIGHTS MANAGEMENT (US) LLC
All Rights Reserved Used by Permission

Spanish Eyes

Words by Charles Singleton and Eddie Snyder
Music by Bert Kaempfert
Copyright © 1965 Bert Kaempfert Music
Copyright Renewed
All Rights Administered by Sony/ATV Music Publishing LLC,
424 Church Street, Suite 1200, Nashville, TN 37219
International Copyright Secured All Rights Reserved

Unchained Melody

Lyric by Hy Zaret
Music by Alex North
© 1955 (Renewed) North Melody Publishing (SESAC) and HZUM
Publishing (SESAC) c/o Unchained Melody Publishing, LLC
All Rights Reserved Used by Permission

Up Where We Belong

from the Paramount Picture AN OFFICER AND A GENTLEMAN
Words by Will Jennings
Music by Buffy Sainte-Marie and Jack Nitzsche
Copyright © 1982 Sony/ATV Music Publishing LLC
All Rights Administered by Sony/ATV Music Publishing LLC,
424 Church Street, Suite 1200, Nashville, TN 37219
International Copyright Secured All Rights Reserved

What A Wonderful World

Words and Music by George David Weiss and Bob Thiele
Copyright © 1967 by Range Road Music Inc., Quartet Music and Abilene
Music, Inc.
Copyright Renewed
All Rights for Rang Road Music Inc. Administered by Round Hill Carlin,
LLC
All Rights for Quartet Music Administered by BMG Rights Management
(US) LLC
All Rights for Abilene Music, Inc. Administered Worldwide by Imagem
Music LLC
International Copyright Secured All Rights Reserved
Used by Permission

White Christmas

from the Motion Picture Irving Berlin's HOLIDAY INN
Words and Music by Irving Berlin
© Copyright 1940, 1942 by Irving Berlin
Copyright Renewed
International Copyright Secured All Rights Reserved

Wonderful Tonight

Words and Music by Eric Clapton
Copyright © 1977 by Eric Patrick Clapton
Copyright Renewed
International Copyright Secured All Rights Reserved

Wonderwall

Words and Music by Noel Gallagher
Copyright © 1995 SM Music Publishing UK Limited and Oasis Music
All Rights Administered by Sony/ATV Music Publishing LLC,
424 Church Street, Suite 1200, Nashville, TN 37219
International Copyright Secured All Rights Reserved

You've Lost That Lovin' Feelin'

Words and Music by Barry Mann, Cynthia Weil and Phil Spector
Copyright © 1964, 1965 Screen Gems-EMI Music Inc. and Mother Bertha
Music
Copyright Renewed
All Rights Administered by Sony/ATV Music Publishing LLC,
424 Church Street, Suite 1200, Nashville, TN 37219
International Copyright Secured All Rights Reserved

雅马哈乐器音响（中国）投资有限公司

上海市静安区新闸路1818号云和大厦2楼

客户服务热线：4000517700

公司网址：<https://www.yamaha.com.cn>

制造商：雅马哈株式会社

制造商地址：日本静冈县滨松市中区中泽町10-1

进口商：雅马哈乐器音响（中国）投资有限公司

进口商地址：上海市静安区新闸路1818号云和大厦2楼

原产地：印度尼西亚

Yamaha Global Site

<https://www.yamaha.com/>

Yamaha Downloads

<https://download.yamaha.com/>

Manual Development Group
© 2021 Yamaha Corporation

2021年2月发布 PLMA*.*- **A0

VDQ8210