



Pre-Amplifier
前級擴大機

C-5000

Owner's Manual
Manual de instrucciones
使用說明書

English

Español

繁體中文

Thank you and congratulations on your purchase of this Yamaha product.

- ◆ You can enjoy the high-quality stereo sound of this preamplifier at home.
- ◆ This Owner's Manual describes the unit's features, connection procedures, and operations.
- ◆ To use the product properly and safely, we suggest that you read this manual and Safety Brochure (separate booklet) thoroughly.
Keep the manual in a safe, accessible place for future reference.

You can download a PDF version of this manual from the following Yamaha website.

<https://download.yamaha.com/>

Features

- ◆ Left-right symmetrical design creates a bookmatched structure
- ◆ Class A operation of full-stage, full-floating balanced signal transmission from input to output
- ◆ Full-floating and balanced phono EQ amplifier with balanced inputs
- ◆ High-accuracy controls that employ a proprietary bearing structure and high-rigidity lever switches
- ◆ Twin transformer designed specifically for audio, which is completely separate from the control power supply
- ◆ Stable mechanical grounding construction dramatically lessens the impact of external vibration.
- ◆ Tone control circuit that features a proprietary parallel volume system
- ◆ Newly-designed brass spiked feet
- ◆ Gain control function that enables ultra fine volume adjustment

About this manual



- ◆ The illustrations as shown in this manual are for instructional purposes only.
- ◆ The company names and product names in this manual are the trademarks or registered trademarks of their respective companies.
- ◆  **WARNING** describes precautions to be followed to avoid the possibility of serious injury or even death.
- ◆  **CAUTION** describes precautions to be followed to avoid the possibility of injury.
- ◆ **NOTICE** describes precautions to be followed to avoid the possibility of malfunction/damage to the product, or damage to data.
- ◆ **Note** describes supplemental information about the product.
- ◆ Before starting to use the product, please be sure to read the separate "Safety Brochure".

Table of contents

Features	2
About this manual	2
Supplied accessories	4
Maintenance	4
Mirror-finish side panels	4
Surfaces other than the mirror-finish side panels	4

Part Names and Functions

Front panel	6
Rear panel.	10
Balanced and unbalanced connections	14
Remote control	16
Installing batteries in the remote control	18
Operating the remote control	18

Connections

Connecting an external component	20
Connecting a turntable	22
Connecting a recording component	22
Connecting another preamplifier	23
Connecting a power amplifier and an active subwoofer	23
Trigger connections	24
Controlling the power on-and-off operation of a connected component, such as a power amplifier, in sync with this unit	24
Controlling the unit's power on-and- off operation in sync with a connected component, such as an AV receiver	24
Remote connections	25
Operating the unit from another room	25
Remote connection between Yamaha components	25
Connecting the power cord.	26

Operations

Turning the power on	28
Selecting the input and output	28
Selecting the input from the EXT.IN jacks	29
Adjusting the turntable input setting	29
PHONO selector	29
Subsonic filter	30
Adjusting the volume level	30
Lowering the volume level momentarily	31
Adjusting the tone	31
Connecting headphones	32

Reference Materials

General specifications	34
Block diagram	36
Audio characteristics	37
Frequency response (tone control)	37
Total harmonic distortion (PHONO).	37
Frequency response (subsonic filter)	38
Volume curve.	38
Troubleshooting.	39
Index	41

Supplied accessories

Please make sure that the following accessories are included in the package.

- Remote control
- Batteries (AAA, R03, UM-4) (x2)
- Power cord
- Owner's Manual (this book)
- Safety Brochure (separate booklet)



WARNING

Do not use the supplied power cord for other devices.

Maintenance

To use this product for an extended period of time, we recommend that you maintain it regularly.



WARNING

- Check the power cord regularly to see if it is dusty. If so, wipe off the dust completely. Otherwise, fire or electric shock might be caused.
- Do not use aerosol or flammable gas spray for cleaning or lubrication. Otherwise, flammable gas will build up inside the unit, causing possible explosion or fire.

NOTICE

- Use a dry soft cloth to clean the unit. Using cleaning agents, such as benzene or thinner, detergent, or chemically-treated cloth might cause color changes or deterioration of the surface. If the surface gets very dirty, damp a cloth with detergent (diluted with water), wring the cloth tightly, and wipe off the dirt.
- If you wipe the surface area in the vicinity of the Yamaha logo with force, the logo might peel off or fiber from the cloth might stick to the surface.

Mirror-finish side panels

We recommend that you use a cleaning cloth such as those made for pianos. If the surface is very dirty, use a soft cloth that is damp with water and wrung tightly.

Surfaces other than the mirror-finish side panels

Wipe other surfaces using a soft dry cloth. If the surface gets very dirty, dampen a cloth with detergent diluted in water, wring the cloth tightly, and then wipe the dirt from the surface.

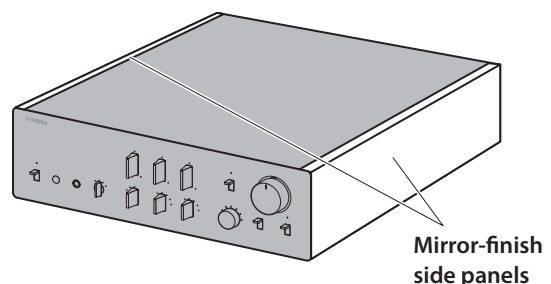

Part Names and Functions

This section lists the names and describes the function of various parts on the front and rear panels, and the remote control.

C-5000

Front panel

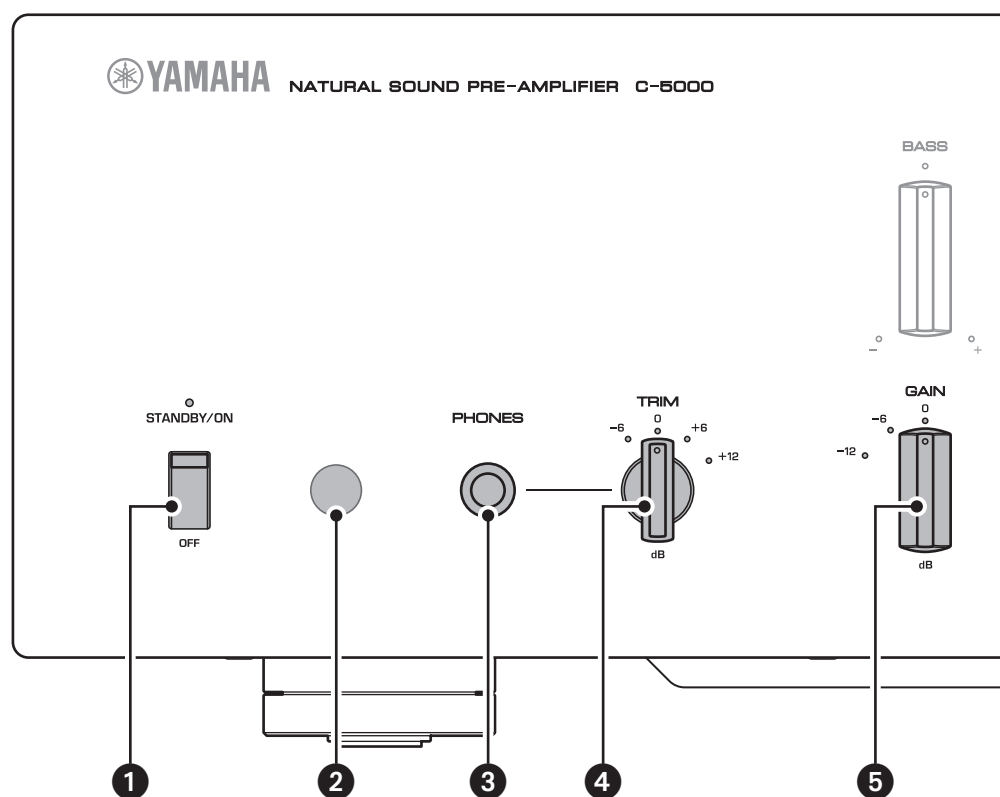

1 STANDBY/ON/OFF (Power) switch/ indicator

Turns the power to the unit on (standby) or off.

STANDBY/ON: Switches between standby and on using the  AMP key on the remote control.

OFF: Turns the power to the unit off.

Power status	Indicator
On mode	Lit brightly
Standby mode	Lit dimly
Off mode	Off

The unit will enter standby mode not only when you press the AMP key on the remote control, but also in one of the following events:

- If the unit is powered on but not operated for eight hours while the auto power standby function is turned on, or
- If you turn off the power to the device that is connected to this unit's TRIGGER IN jack.

For more information, refer to “**17** AUTO POWER STANDBY switch” in the “Rear panel” section (page 13) and to “Trigger connections” (page 24).

Note

After you turn on the unit, it will take a few seconds before the unit can reproduce sound.

NOTICE

If you plan not to use the unit for an extended period of time, be sure to unplug the power cord from the AC outlet. Even when the STANDBY/ON/OFF (Power) switch is turned off (the power indicator is dark), a minimal amount of electric current is still flowing to the unit.

2 Remote control sensor

Receives signals from the remote control. For more information, refer to “Operating the remote control” (page 18).

3 PHONES jack

Connect your headphones here to listen to music privately. For more information, refer to “Connecting headphones” (page 32).

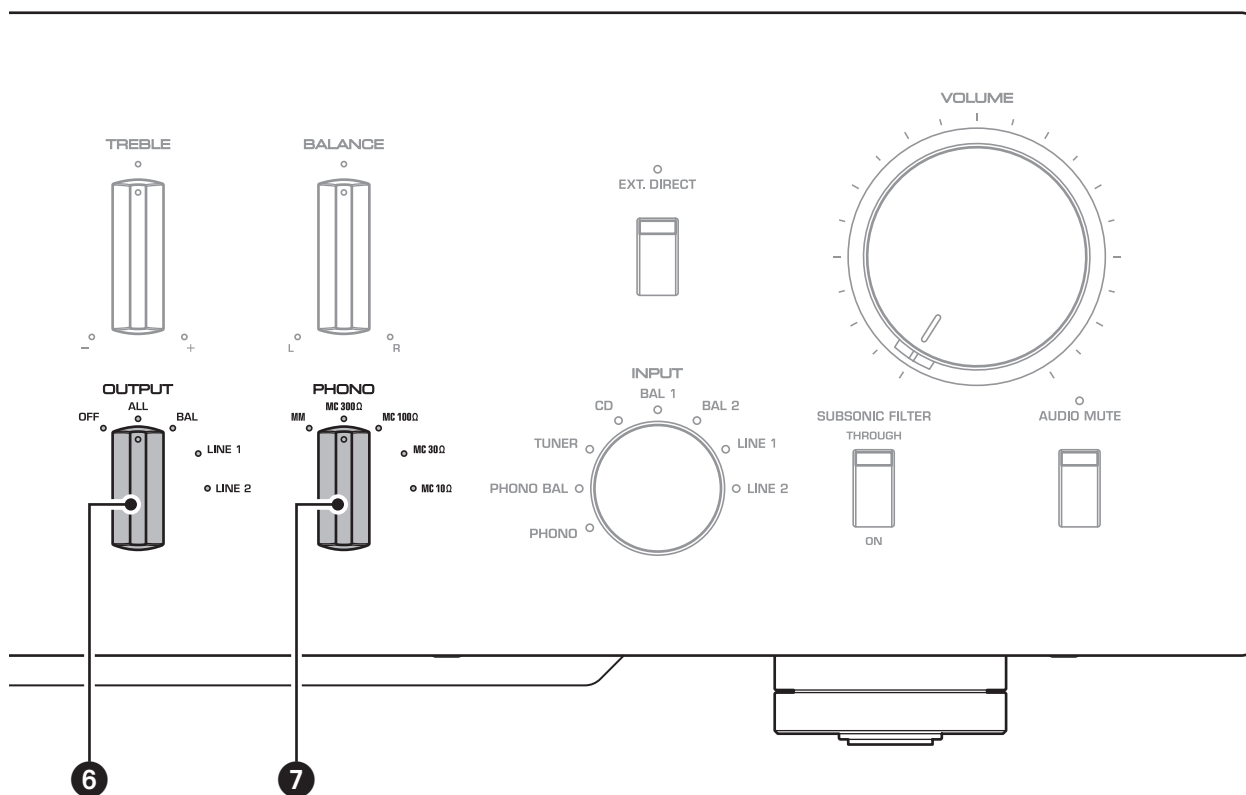

4 TRIM selector

Switches the headphone amp gain. The unit will adjust the volume level when headphones are plugged in to avoid sudden changes in volume by modifying the level balance between the audio output from the PHONES jack and from the speakers.

Choices: -6 dB, 0 dB, +6 dB, +12 dB

5 GAIN selector

Switches the preamp gain. The unit will smoothly adapt to the power amp gain and speaker sensitivity, enabling you to make fine volume adjustments. For more information, refer to “Adjusting the volume level” (page 30).

Choices: -12 dB, -6 dB, 0 dB

6 OUTPUT selector

Specifies which OUTPUT jacks will output signals, as follows:

Use this selector if multiple power amplifiers are connected.

	OUTPUT selector				
	OFF	ALL	BAL	LINE1	LINE2
BAL jacks	—	Output	Output	—	—
LINE 1 jacks	—	Output	—	Output	—
LINE 2 jacks	—	Output	—	—	Output

7 PHONO selector

Indicates the type of cartridge installed on the turntable that is connected to the PHONO jacks on the rear panel (MM, MC 300Ω, MC 100Ω, MC 30Ω, MC 10Ω). For more information, refer to “Adjusting the turntable input setting” (page 29).

NOTICE

Before you replace the cartridge, be sure to turn off the power to this unit.

Front panel

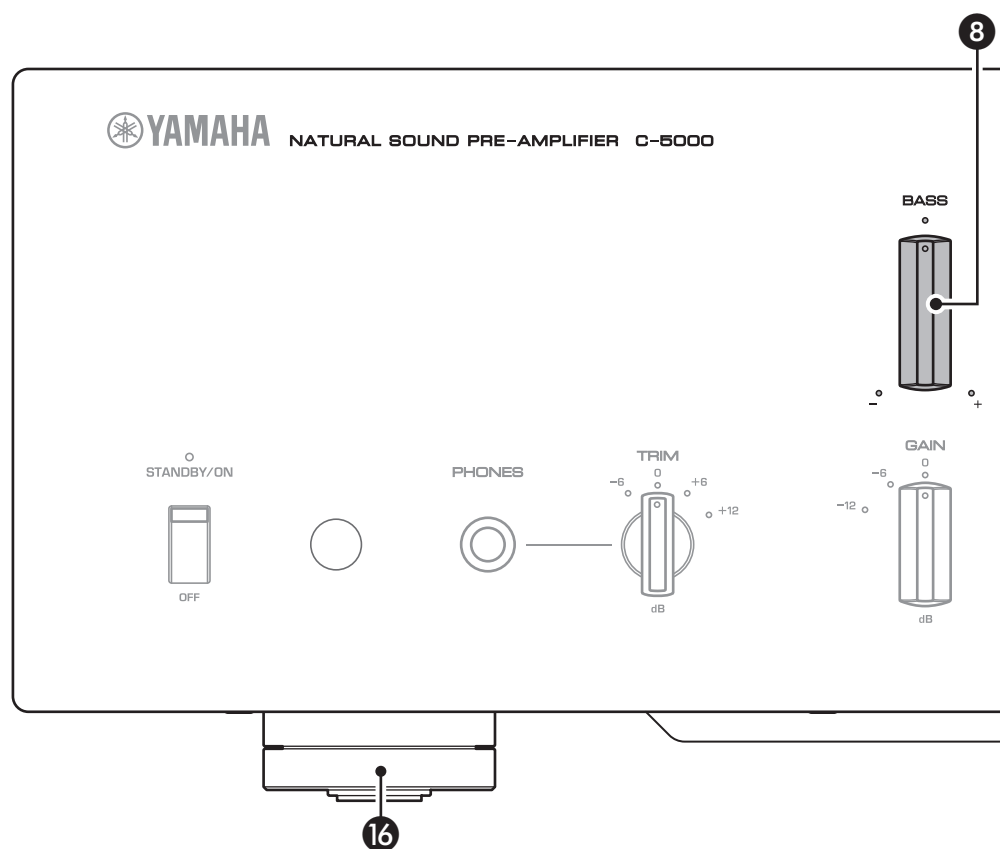

8 BASS control

Adjusts the low-frequency response in the range from -10 dB to +10 dB (in 0.5 dB steps). The center position produces a flat response.

9 TREBLE control

Adjusts the high-frequency response in the range from -10 dB to +10 dB (in 0.5 dB steps). The center position produces a flat response.

10 BALANCE control

Adjusts the audio output balance between the left and right speakers in the range from L (the right channel is muted) to R (the left channel is muted) to compensate for sound imbalances caused by speaker locations or listening room conditions.

11 EXT. DIRECT switch/indicator

If you press the EXT. DIRECT switch once, the EXT. DIRECT indicator will light up, and the audio source input at the EXT. IN jacks will be output at the connected output jacks. For more information, refer to “Connecting another preamplifier” (page 23) and “Selecting the input and output” (page 28).

If you press the EXT. DIRECT switch again or rotate the INPUT selector, the signal specified by the INPUT selector will become the input source, and the EXT. DIRECT indicator will turn off.

Note

If EXT. DIRECT is selected, no signal will be output at the LINE 2 OUT (recording) jacks nor at the PHONES jack.

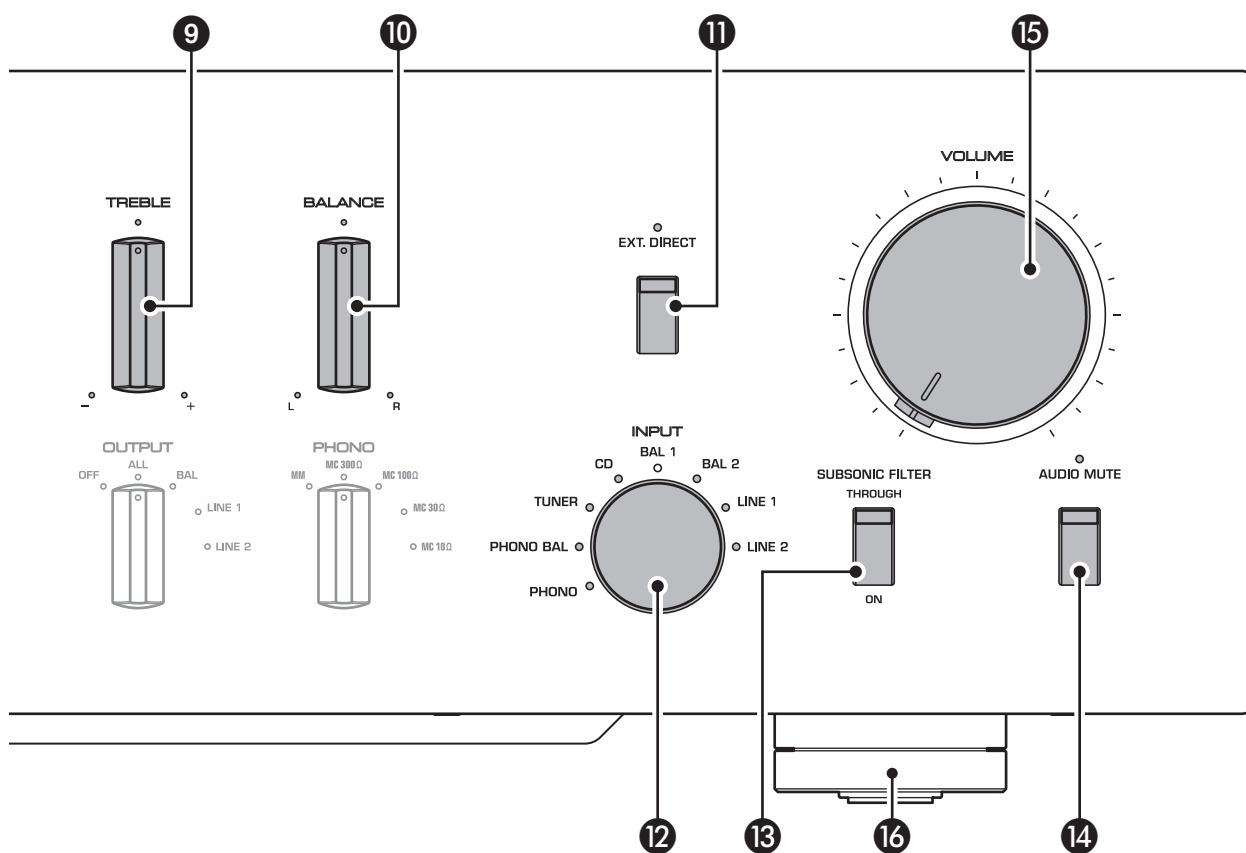

12 INPUT selector/indicator

Enables you to select the input source to play back. Options are: **PHONO**, **PHONO BAL**, **TUNER**, **CD**, **BAL 1**, **BAL 2**, **LINE 1**, and **LINE 2**. The indicator for the selected input source lights up.

Note

If **LINE 2** is selected here, audio signals will not be output at the **LINE 2 OUT** (recording) jacks.

13 SUBSONIC FILTER switch

Toggles between **ON** (enabled) and **THROUGH** (disabled) for the subsonic filter. For more information, refer to “Adjusting the turntable input setting” (page 29).

Note

If the **INPUT** selector is set to any option other than **PHONO** or **PHONO BAL**, the filter will be disabled.

14 AUDIO MUTE switch/indicator

Press this switch to reduce the current volume level by approximately 20 dB. The indicator will light up. Press again to restore the audio output to the previous volume level. The indicator will turn off.

15 VOLUME control

Adjusts the volume level. This setting will not affect the output level at the **LINE 2 OUT** (recording) jacks.

Note

The **VOLUME** control will not affect the volume level if **EXT. DIRECT** is selected as the input source. To adjust the volume level, use the volume control on the external preamplifier or another component connected to the **EXT. IN** jacks.

16 Feet

If the unit is unstable, adjust the height of the feet as needed by rotating them.

Rear panel

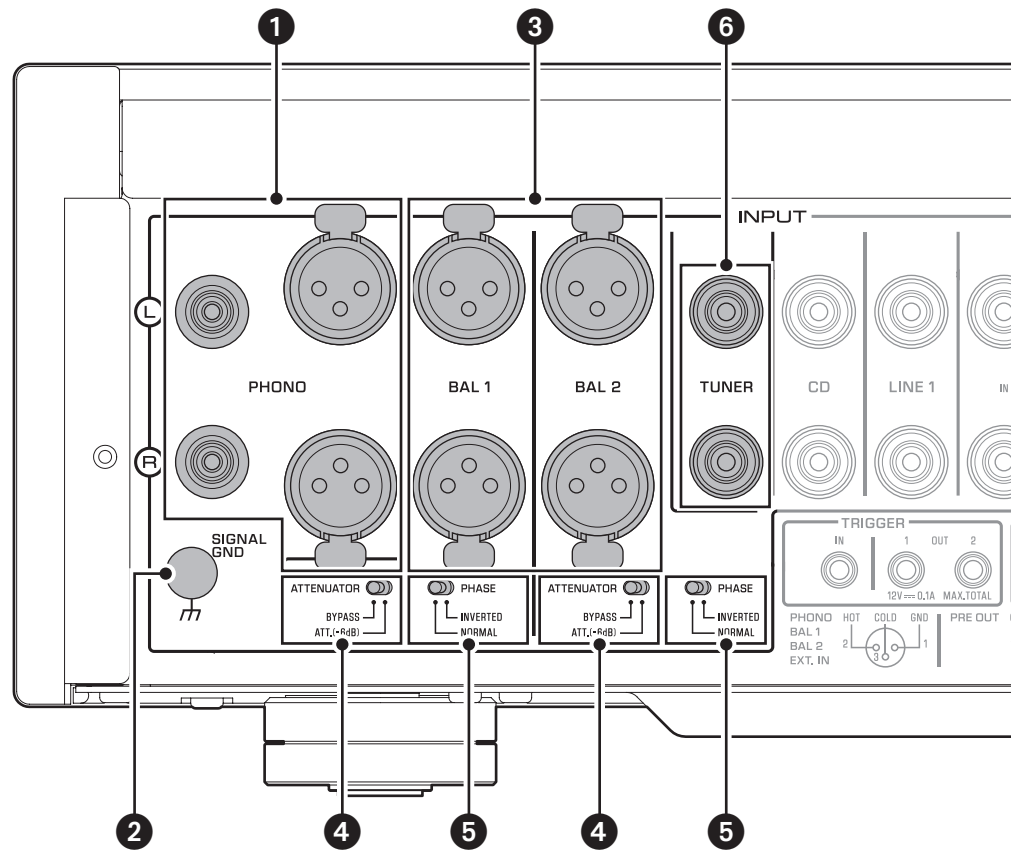

Note

For information regarding the connection procedure, refer to “Connections” (page 19).

1 PHONO jacks

RCA and XLR-type jacks. If the INPUT selector is set to PHONO, the signals at the RCA-type PHONO jacks will be the input source. If the INPUT selector is set to PHONO BAL, the signals at the XLR-type PHONO jacks will be the input source.

Your preamplifier comes with a shorting plug installed on each RCA-type PHONO input jack. If you are planning to connect an external component to these jacks, remove the shorting plugs. For more information, refer to “Connecting a turntable” (page 22).

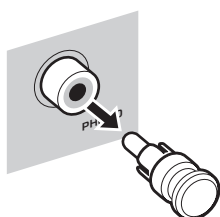

CAUTION

Handle the shorting plugs carefully. Do not allow children to play with the shorting plug; otherwise they might swallow it.

NOTICE

- Shorting plugs are intended for unused INPUTS ONLY; using them on OUTPUTS can cause serious damage to your components.
- If you are planning not to use the RCA-type PHONO input jacks, insert the shorting plugs into the jacks to prevent random static or noise from degrading the audio signal.

2 SIGNAL GND (ground) terminal

If you connect your turntable to the RCA-type PHONO input jacks, also connect the turntable to this terminal. Doing so may reduce noise.

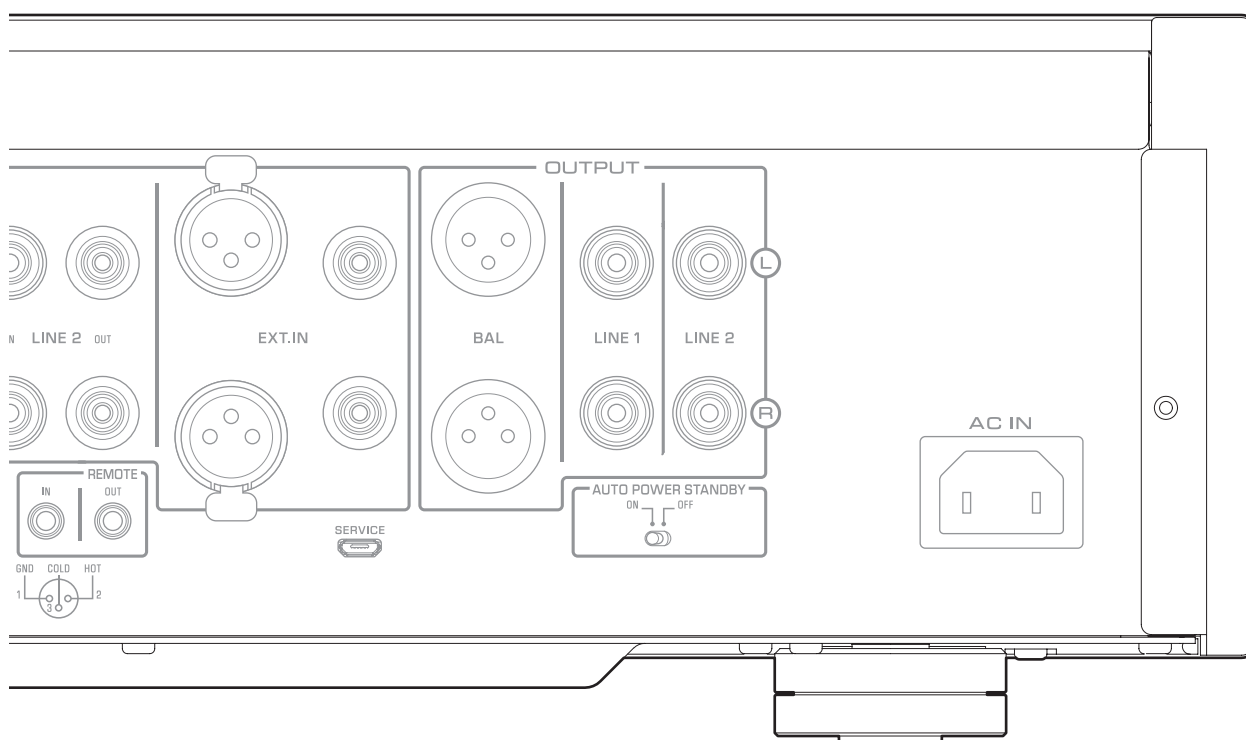

3 BAL 1/BAL 2 jacks

These are two sets of XLR-type balanced input jacks. If the INPUT selector is set to BAL 1 or BAL 2, signals at the corresponding XLR jacks will be the input source.

Note

Set the ATTENUATOR selector and PHASE selector appropriately for the playback components that are connected to the unit.

4 ATTENUATOR selector

Enables you to set the allowable input level for the XLR-type balanced input jacks (BAL 1 and BAL 2 jacks). For more information, refer to “Adjusting the volume level” (page 30).

BYPASS: The allowable input level will not change. Usually select this option.

ATT. (-6 dB): The input gain will be lowered by 6 dB to raise the allowable input level. Select this option if the audio output from the connected component sounds distorted.

5 PHASE selector

Specifies the HOT pin position for the XLR-type balanced input jacks (BAL 1 and BAL 2 jacks).

NORMAL: Pin #2 is specified as HOT.

INV.: Pin #3 is specified as HOT.

For more information, refer to “Balanced and unbalanced connections” (page 14).

6 TUNER jacks

These are RCA input jacks. If the INPUT selector is set to TUNER, signals at these jacks will be the input source. Connect your tuner here.

Rear panel

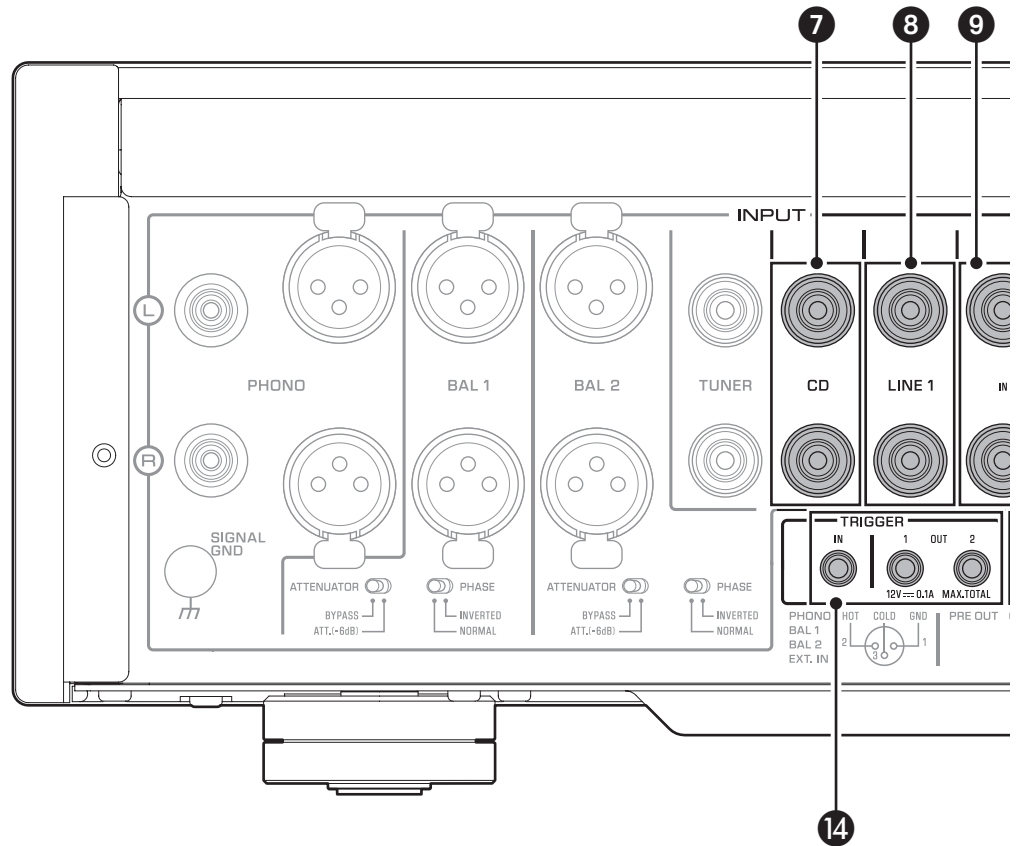

7 CD jacks

These are RCA input jacks. If the INPUT selector is set to CD, signals at these jacks will be the input source. Connect your CD player here.

8 LINE 1 jacks

These are RCA input jacks. If the INPUT selector is set to LINE 1, signals at these jacks will be the input source.

9 LINE 2 IN jacks

These are RCA input jacks. If the INPUT selector is set to LINE 2, these jacks will be the input source.

10 LINE 2 OUT (recording) jacks

These are RCA input jacks for recording. These jacks normally output the input source signals selected via the front panel or remote control. For information on the connection procedure, refer to “Connecting a recording component” (page 22).

Note

- Connect the LINE 2 IN jacks and LINE 2 OUT (recording) jacks to the same component.
- The LINE 2 OUT (recording) jacks will not output any signals if the INPUT selector is set to LINE 2 or the EXT. DIRECT switch is pressed.

11 EXT.IN jacks

These jacks feature XLR-type input jacks and RCA input jacks. If the EXT. DIRECT switch is pressed, signals at these jacks will be the input source. Connect your preamplifier here. For more information, refer to “Connecting another preamplifier” (page 23).



CAUTION

You cannot adjust the volume level of the signals input at the EXT. IN jacks. Therefore, be sure to connect to the EXT. IN jacks a component that features a volume control.

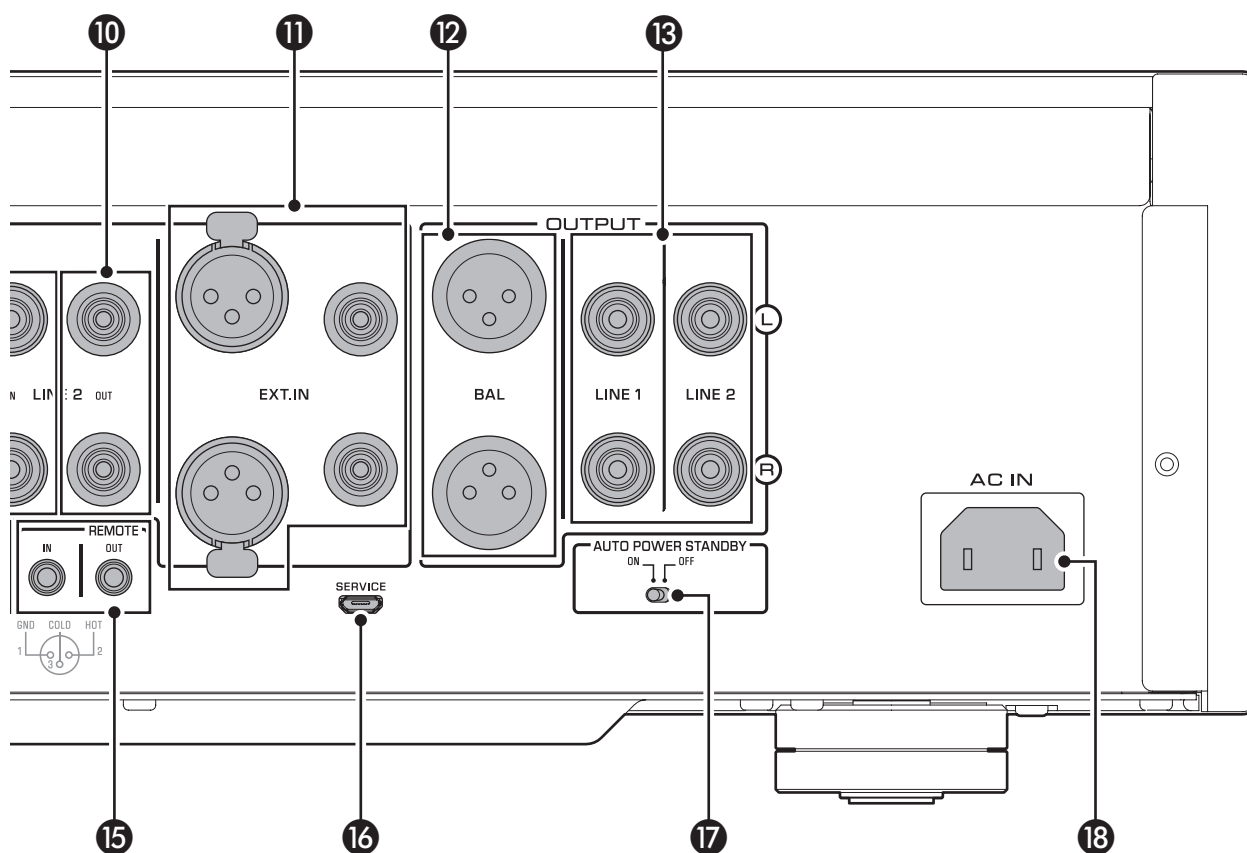

Note

The volume level is fixed. Operating the VOLUME control or GAIN selector on this unit will not change the volume level of the signal from the EXT. IN jacks. Adjust the volume level using the volume control on the component connected to the EXT. IN jacks.

12 BAL jacks

These are XLR-type output jacks. Connect these jacks to the balanced input jacks on the power amplifier.

13 LINE 1/LINE 2 jacks

These are RCA output jacks. Connect these jacks to the RCA input jacks on the power amplifier.

14 TRIGGER IN/TRIGGER OUT jacks

These are monaural mini jacks. Connect external components that support the trigger function here. For more information, refer to “Trigger connections” (page 24).

15 REMOTE IN/REMOTE OUT jacks

These are monaural mini jacks. Connect external components that support the remote function here. For more information, refer to “Remote connections” (page 25).

16 SERVICE jack

This jack is used to service the product. It is rarely used.

17 AUTO POWER STANDBY switch

Specifies whether the unit automatically enters standby mode.

ON: The unit enters standby mode automatically if it is powered on but not operated for eight hours.

OFF: The unit does not enter standby mode automatically.

18 AC IN jack

Connect the supplied power cord here. For more information, refer to “Connecting the power cord” (page 26).

Balanced and unbalanced connections

This unit features XLR-type balanced jacks and RCA-type unbalanced input jacks.

Note

Do not use balanced and unbalanced connections between two components simultaneously. Doing so would create a ground loop that could generate static and noise.

Balanced connection

A balanced connection is designed to cancel and prevent unwanted noise. Since longer cables tend to pick up more noise, a balanced connection is useful if you need to use long cables. Generally, if your components feature balanced outputs, you should use balanced connections.

Jacks for balanced connections

XLR-type jacks on this unit are used for balanced connections. The input and output jacks utilize different designs. Input jacks are female, and output jacks are male. For balanced connections, balanced cables with XLR connectors are used. Connect a male connector on the cable to a female jack on the unit, and connect a female connector to a male jack on the unit.

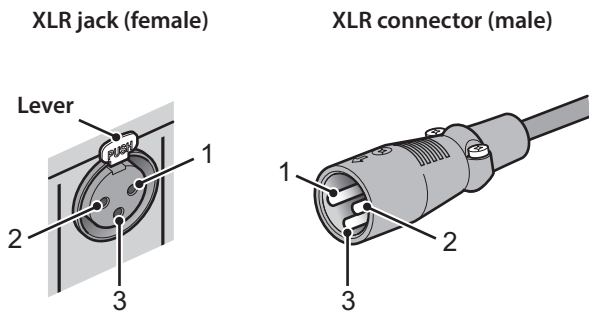

When connecting a cable to an input jack, be sure to align the pins on the connector with the holes in the jack, and then insert the connector into the jack until you hear a click. To remove the cable, while pressing and holding down the lever on the input jack on the unit, pull out the male XLR connector from the jack.

XLR jack (male)

XLR connector (female)

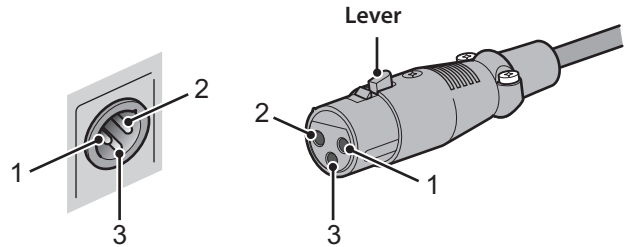

When connecting a cable to an output jack, be sure to align the holes on the connector with the pins on the jack, and then insert the connector into the jack until you hear a click. To remove the cable, while pressing and holding down the lever on the female XLR connector, pull it out from the jack.

Balanced connection polarity

When making a balanced connection, you must set the polarity correctly. Generally, pin #2 is Hot, but sometimes pin #3 can be Hot. Refer to the owner's manual for the connected component to learn which pin at the output jack is Hot.

To set the polarity for the BAL 1 and BAL 2 input jack pins, use the PHASE selector on the rear panel.

Note

- The PHONO and EXT. IN jacks do not feature a PHASE switch. The pin polarity of these jacks is standard and fixed.
- Pin #2 is Hot on Yamaha players.

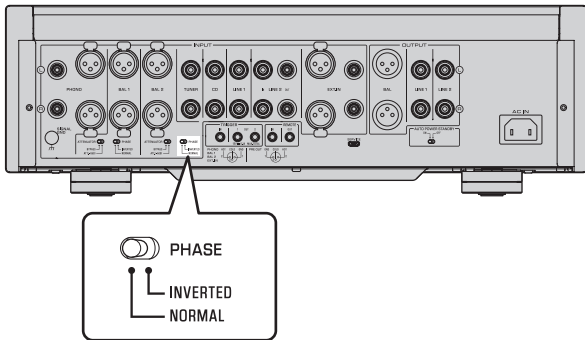

If the PHASE selector is set to NORMAL, pin #2 becomes Hot.

XLR-type input jack

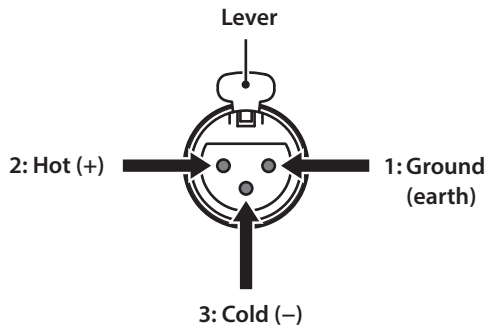

If the PHASE selector is set to INVERTED, pin #3 becomes Hot.

XLR-type input jack

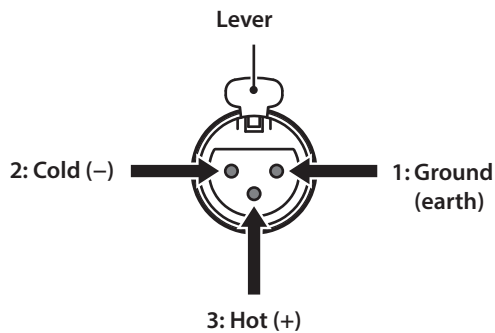

XLR-type output jack

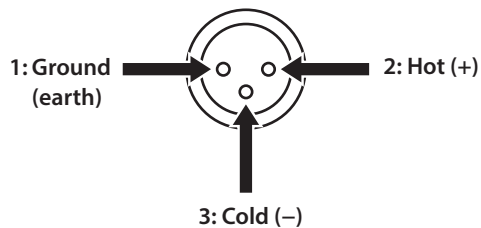

Unbalanced connection

If you are connecting an audio component that features only standard RCA jacks, use the RCA jacks on this unit for unbalanced connections. For unbalanced connections, unbalanced cables with RCA connectors should be used. These jacks and connectors do not feature a male or female design nor polarity differences.

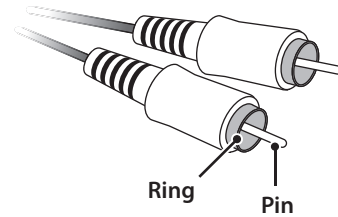

Remote control

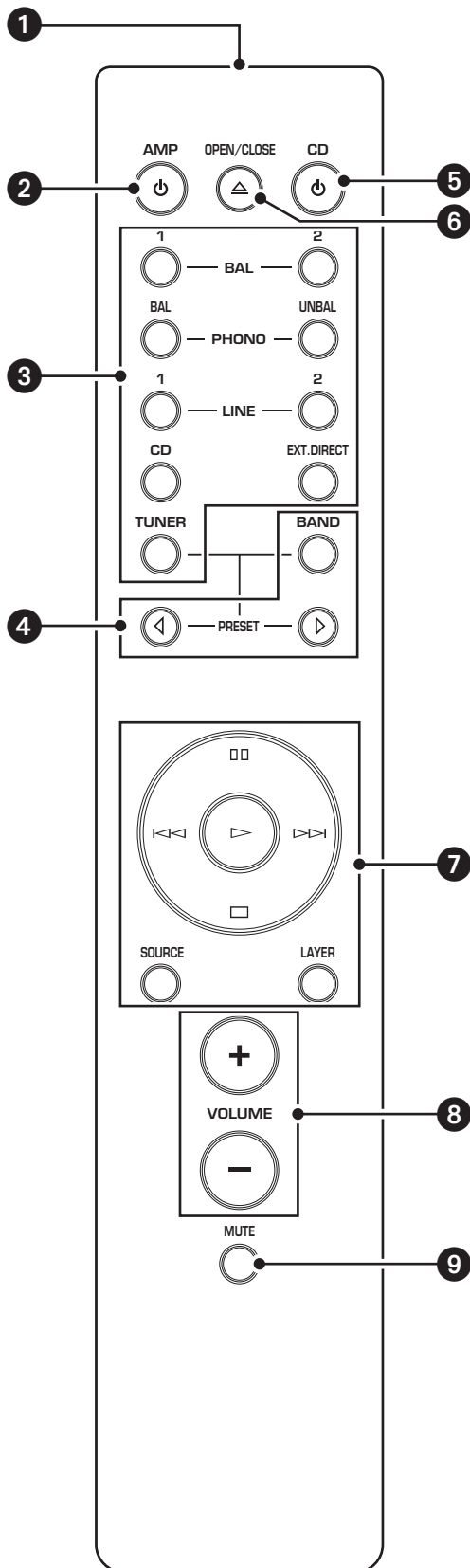

1 Infrared signal transmitter

Outputs infrared control signals toward the unit.

2 AMP key

Turns on the power to the unit or switches it to standby mode. For more information regarding standby mode, refer to “Front panel” (page 6).

3 Input select keys

Enable you to select the input source to be played back.

BAL: Selects the component connected to the XLR-type BAL 1 or BAL 2 jacks as the input source.

PHONO: Selects the turntable connected to the PHONO jacks (XLR-type or RCA) as the input source. Press the BAL key to select the source at the XLR-type jacks, or the UNBAL key to select the source at the RCA jacks.

LINE: Selects the component connected to the RCA-type LINE 1 or LINE 2 jacks as the input source.

EXT. DIRECT: Selects the component connected to the EXT. IN jacks as the input source. If EXT. DIRECT is selected as the input source, audio signals will not be output at the LINE 2 OUT or PHONES jacks.



CD: Selects the component (usually, a CD player) connected to the RCA-type CD jacks as the input source.

TUNER: Selects the component (usually, a tuner) connected to the RCA-type TUNER jacks as the input source.

Note

Audio signals of the selected input source will be output at the LINE 2 OUT (recording) jacks. If LINE 2 is selected as the input source, audio signals will not be output at the LINE 2 OUT (recording) jacks.

4 Tuner control keys

Enable you to control the functions of the connected Yamaha tuner. Use the BAND key to switch the reception band, and the PRESET   keys to select a preset station. For more information, refer to the owner’s manual for your tuner.

Note

Some Yamaha tuner models might not support these key functions.



5 CD key

Turns on the power to a connected Yamaha CD player, or switches it to standby mode.

6 OPEN/CLOSE key

Opens or closes the disc tray of a connected Yamaha CD player. For more information, refer to the owner's manual for your CD player.

Note

Some Yamaha CD player models might not support the  CD key and/or  OPEN/CLOSE key functions.



7 CD player control keys

Enable you to control the functions of a connected Yamaha CD player. For more information, refer to the owner's manual for your CD player.

(Play)

Starts playback.

(Pause)

Pauses playback. Press  or  to resume playback.

(Stop)

Stops playback.

(Skip)

Skips to the next track, or returns to the beginning of the current track.

SOURCE key

Selects the source to be played on the Yamaha CD player. The playback source changes each time this key is pressed.

LAYER key

Toggles the playback layer of a hybrid super audio CD between "Super audio CD" and "CD."

Note

Some Yamaha CD player models might not support these key functions.

8 VOLUME +/- keys

Adjust the volume level.

Note

The VOLUME +/- keys on the remote control will not affect the volume level if EXT. DIRECT is selected as the input source. To adjust the volume level, use the volume control on the external amplifier connected to the EXT. IN jacks.

9 MUTE key

Reduces the current volume level by approximately 20 dB. Press the key again to restore the audio output to the previous volume level. Pressing the VOLUME + or - key on the remote control will also cancel muting.

Installing batteries in the remote control

1 Remove the battery compartment cover.

2 Insert two batteries (AAA, R03, UM-4) according to the polarity markings (+ and -) on the inside of the battery compartment.

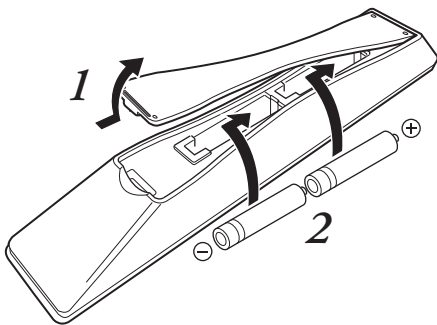

3 Reinstall the battery compartment cover.

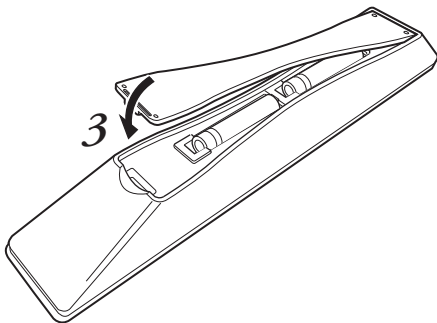

WARNING

- Do not toss the batteries into an open fire, or expose them to high temperatures, such as direct sunlight or open flame. Otherwise, the battery might explode, causing fire or injury.
- Do not try to recharge non-rechargeable batteries. Otherwise, batteries might explode or leak, causing blindness, chemical burns or injury.
- If a battery is leaking, do not touch the liquid. Otherwise, blindness or chemical burns might be caused. If your eyes, mouth, or skin comes in contact with the liquid, immediately wash the site thoroughly with water and seek medical attention.



CAUTION

- Do not use a new and old batteries at the same time. Otherwise, fire, burns, or irritation due to leaking battery liquid might be caused.
- Do not use two different types of batteries at the same time. For example, if you use an alkaline battery and a manganese battery together, or two batteries from two different manufacturers or with different product numbers at the same time, fire, burns, or skin irritation due to leaking battery liquid might be caused.
- Keep the batteries out of the reach of children. Otherwise, a child might swallow the battery by accident. Also, leaking battery liquid might cause skin irritation.
- Insert the two batteries according to the polarity markings (+ and -). Otherwise, fire, burns, or skin irritation due to leaking battery liquid might be caused.
- If you plan not to use the remote control for an extended period of time, or if the batteries are exhausted completely, remove them from the remote control. Otherwise, all batteries will eventually become exhausted and might leak, causing skin irritation or damage to the remote control.

Operating the remote control

To operate the remote control, aim it directly at the remote control sensor on the front panel of the unit.

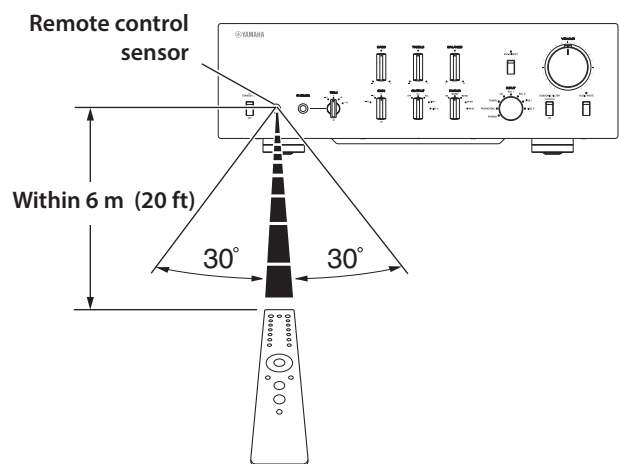

Connections

This section explains how to connect the unit to an audio source, such as a tuner or CD player, and a power amplifier.

**CAUTION**

Turn off the power to all components before making any connections.

NOTICE

- Do not use balanced and unbalanced connections between two components simultaneously. Doing so would create a ground loop that could generate static and noise.
- If you are planning to connect external components, read and follow the instruction manuals for those components. Otherwise, this unit or external components might malfunction.

C-5000

Connecting an external component

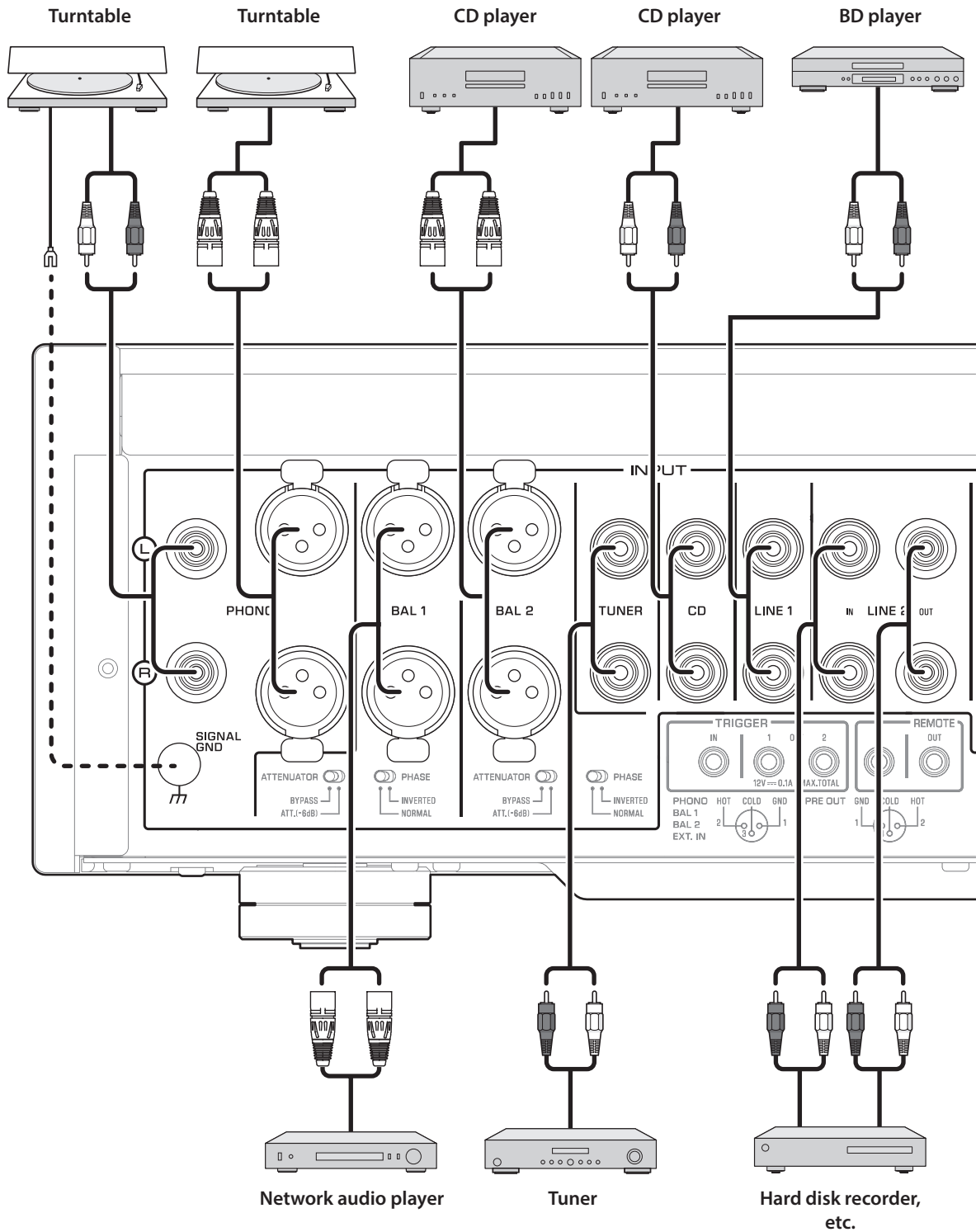

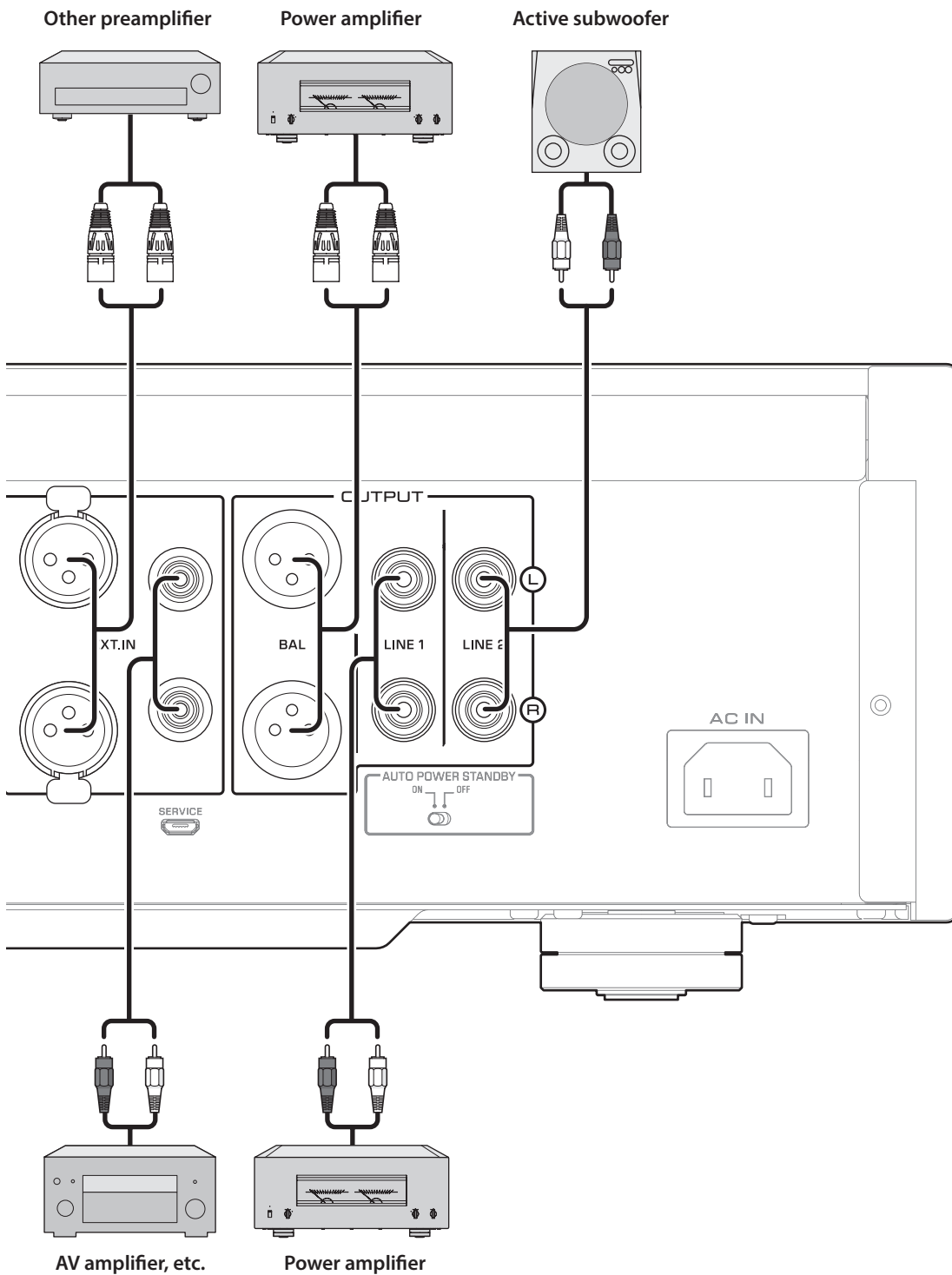

NOTICE

Do not use balanced and unbalanced connections between two components simultaneously. Doing so would create a ground loop that could generate static and noise.

Connecting a turntable

Connect your turntable to the PHONO jacks on this unit. The unit provides XLR-type balanced jacks and RCA-type unbalanced input jacks.

Balanced connection

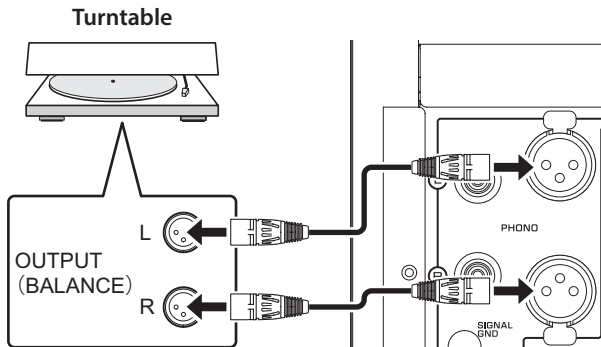

Unbalanced connection

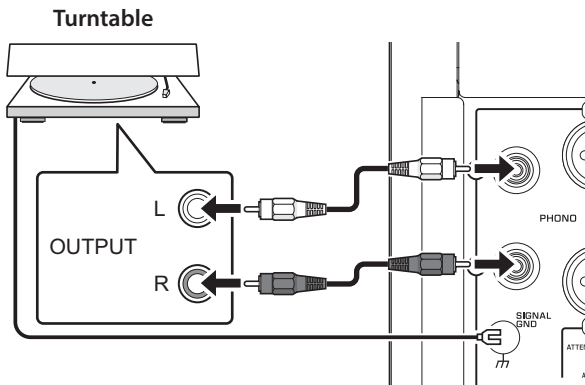

Note

If you connect the turntable to the RCA jacks on this unit, listen to and compare the sound with the SIGNAL GND (ground) terminal connected and unconnected, and then select whichever less noisy.

NOTICE

Do not use balanced and unbalanced connections between this unit and the turntable simultaneously. Doing so would create a ground loop that could generate static and noise.

Connecting a recording component

You can connect a recording device, such as a hard disk recorder to the unit, and record audio input from the unit. Connect the recording component to both LINE 2 IN jacks and LINE 2 OUT (recording) jacks.

Note

- Make sure that you connect the LINE 2 IN jacks and LINE 2 OUT (recording) jacks to the same component.
- The signal from the LINE 2 OUT (recording) jacks is essentially identical to the signal from the output jacks specified by the OUTPUT selector. If the INPUT selector is set to LINE 2, no signal will be output at the LINE 2 OUT (recording) jacks.

Hard disk recorder, etc.

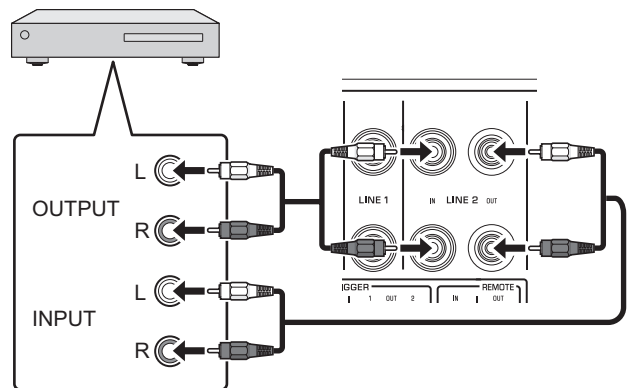

Connecting another preamplifier

If you connect the output of another preamplifier to the EXT. IN jacks on this unit and press the EXT. DIRECT switch, the source signal will pass through the unit and will be output to the connected power amplifier. The source signal input at the balanced EXT. IN jacks will be output at the balanced BAL jacks. The source signal input at the unbalanced EXT. IN jacks will be output at the LINE 1 and LINE 2 jacks.

Note

If the EXT. DIRECT switch is turned on, you will not hear any sound from the headphones connected to the PHONES jack.

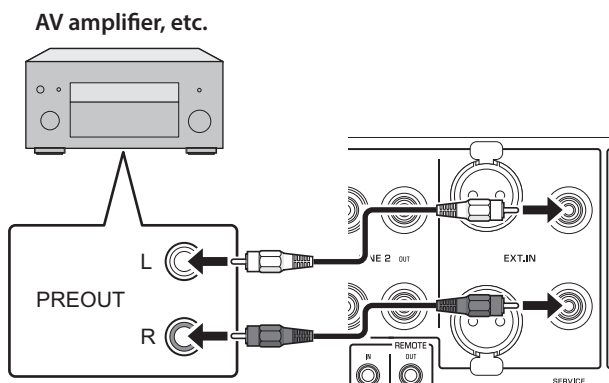
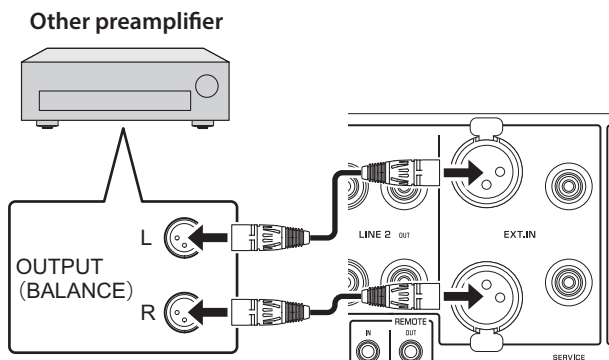

Connecting a power amplifier and an active subwoofer

You can connect a power amplifier and an active subwoofer to the BAL, LINE 1, or LINE 2 output jacks on this unit.

Balanced connection

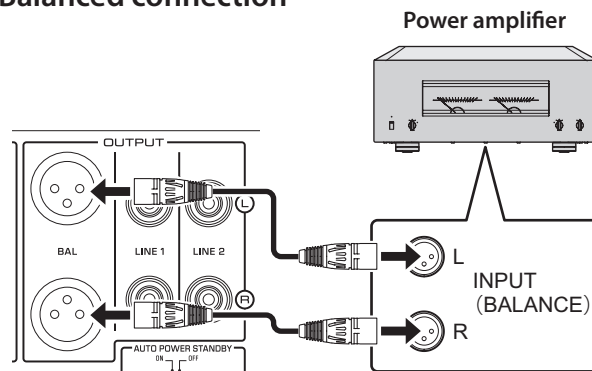

Unbalanced connection

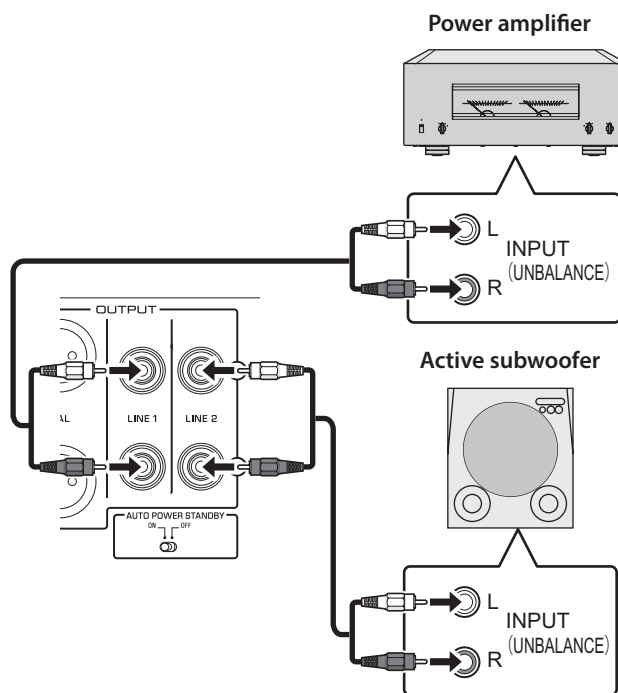

NOTICE

Do not use balanced and unbalanced connections between two components simultaneously. Doing so would create a ground loop that could generate static and noise.

Trigger connections

Controlling the power on-and-off operation of a connected component, such as a power amplifier, in sync with this unit

You can control the power on-and-off operation of a connected component, such as a Yamaha CD player or power amplifier, in sync with this unit.

Use a system cable to connect the unit's TRIGGER OUT jack to the connected component's TRIGGER IN jack.

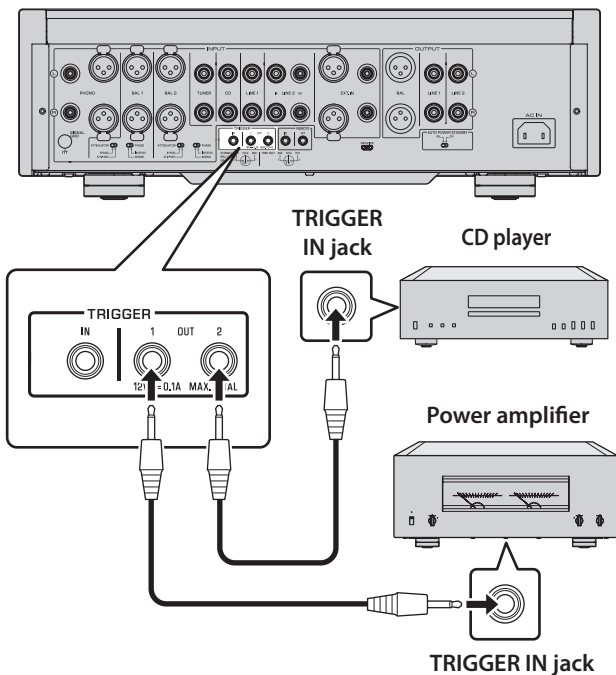

Controlling the unit's power on-and-off operation in sync with a connected component, such as an AV receiver

You can control the unit's power on-and-off operation in sync with a connected component, such as a Yamaha AV receiver. Use an optional system cable to connect the unit's TRIGGER IN jack to the connected component's TRIGGER OUT jack. While the unit is in standby mode, turning on the power to the connected component will also turn on the unit, and the signal at the EXT. IN jacks will be selected as the input source. When the power to the connected component is turned off, the unit will enter standby mode.

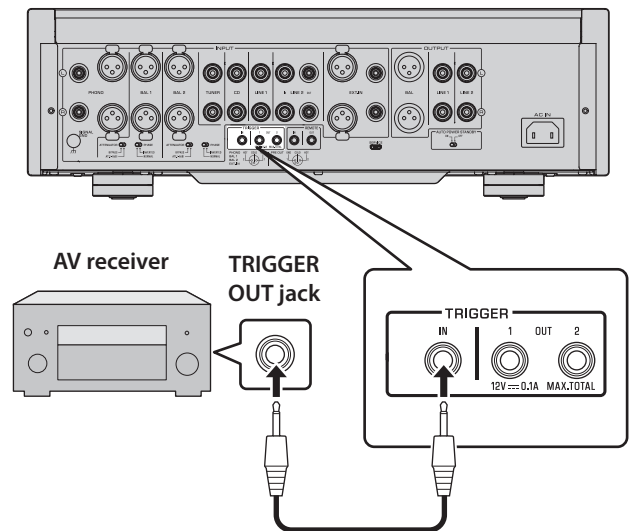

Note

- If the power switch of this unit is turned OFF, power to the unit will not be triggered from a connected component.
- Unless the input source is selected via the EXT. DIRECT switch, turning off the connected component will not turn off power to the unit.

Remote connections

Operating the unit from another room

If you connect an infrared receiver and transmitter to the unit's REMOTE IN/OUT jacks, you will be able to operate the unit and/or external component from another room, using the supplied remote control.

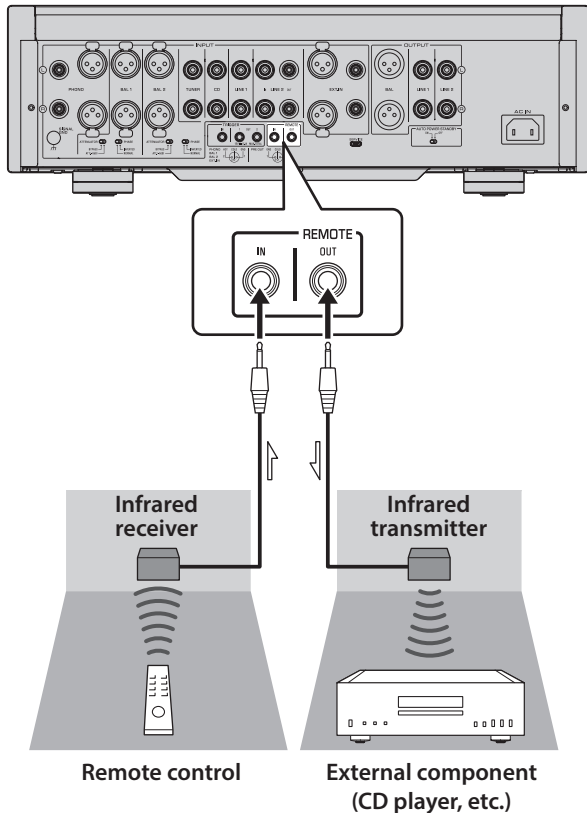

Remote connection between Yamaha components

If you have another Yamaha component that supports remote connections, as this unit does, an infrared transmitter is not necessary. You can transmit remote signals by connecting an infrared receiver to the unit's REMOTE IN jack, and the REMOTE IN jack of the other component to the unit's REMOTE OUT jack, using monaural mini-plug cables. Up to three Yamaha components (including this unit) can be set up for remote connection.

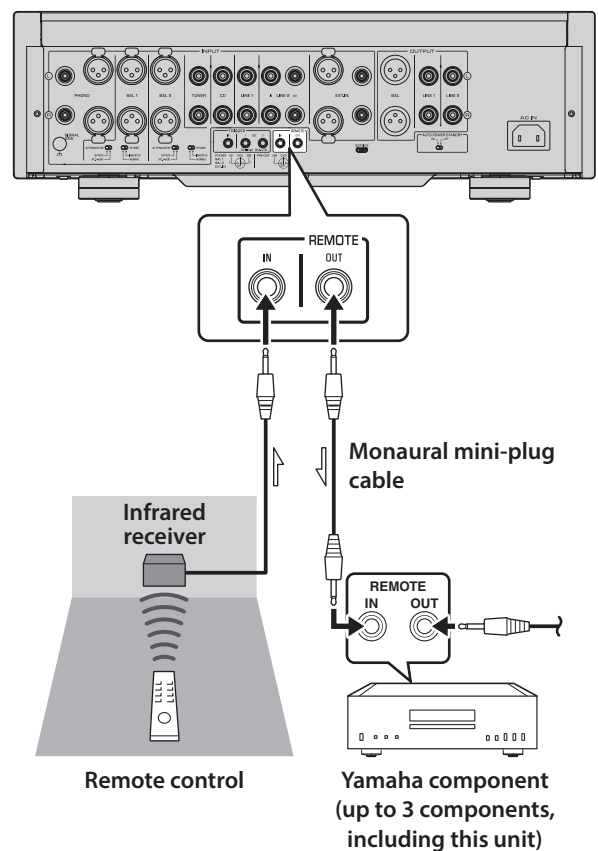

Connecting the power cord

After all connections are complete, make sure that the STANDBY/ON/OFF (Power) switch is turned off, then plug the power cord into the AC IN connector of the unit, and then plug the power cord into the AC outlet.

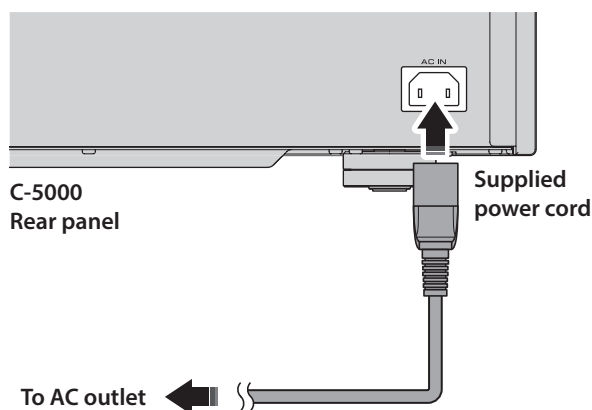

CAUTION

- Do not use an AC outlet that is so loose that the plug does not stay firmly in place. Otherwise, fire, electric shock, or burning might be caused.
- When disconnecting the power cord from the AC outlet, grasp the plug; do not pull the cord. Otherwise, the power cord might be damaged, causing an electric shock or fire.
- Insert the power plug into the AC outlet all the way firmly. If the plug is not inserted completely, use of the unit might cause an electric shock. Or, dust might build up on the plug, causing fire or burning.

NOTICE

If you plan not to use the unit for an extended period of time, be sure to unplug the power cord from the AC outlet. Even when the STANDBY/ON/OFF switch is turned off (the power indicator is dark), a minimal amount of electric current is still flowing to the unit.



WARNING

- If you notice any of the following abnormal conditions, turn off the power to the unit immediately, and disconnect the power plug from the AC outlet.
 - The power cord or plug is damaged.
 - The unit is emitting odor, strange noise, or smoke.
 - Liquid has been spilled or objects have fallen into the unit.
 - The sound is suddenly muted during operation.
 - The unit is cracked or damaged.

Otherwise, continued use of the unit might lead to electric shock, fire, or malfunction. Contact your nearest Yamaha dealer or service center for check-up or repair.

- Do not touch the power cord or plug during lightning storms. Otherwise, an electric shock might be caused.
- Be sure to use a power outlet with the power voltage labeled on the unit. If the unit is plugged into an outlet of an inappropriate voltage, fire, electric shock, or malfunction might be caused.
- Use only the supplied power cord. Do not use the supplied power cord for other devices. Otherwise, fire, burning, or malfunction might be caused.
- Plug the unit into an AC outlet that is clearly visible and easily reached, so that you can unplug the unit easily and quickly from the AC outlet in case of emergency. Even when the power switch is turned off, a minimal amount of electric current is still flowing to the unit, unless you unplug the unit from the AC outlet.
- If a lightning storm is approaching, turn off the power to the unit immediately, and disconnect the power plug from the AC outlet. Otherwise, fire or malfunction might be caused.
- If you plan not to use the unit for an extended period of time, be sure to unplug the power cord from the AC outlet. Otherwise, fire or malfunction might be caused.

Operations

This section explains basic operating procedures.
You can follow these procedures to take advantage of the unit's functions.
These procedures are intended only as examples.

C-5000

Turning the power on



CAUTION

Be sure to lower the volume level to minimum before turning the power on.

Turn the power on by setting the STANDBY/ON/OFF (Power) switch on the front panel to STANDBY/ON.

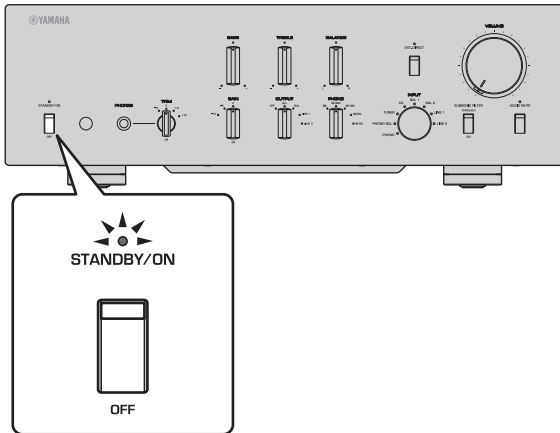

If the unit is in standby mode, you can also turn the power on using the remote control.

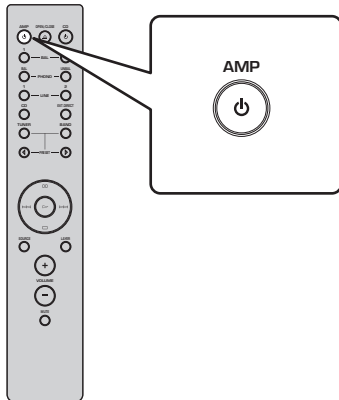

NOTICE

Turn on the power to all components in the following sequence: power amplifier, preamplifier (this unit), other components (such as a CD player and tuner).

Reverse this sequence when you turn the power off.

Selecting the input and output

Select a pair of output jacks using the OUTPUT selector.

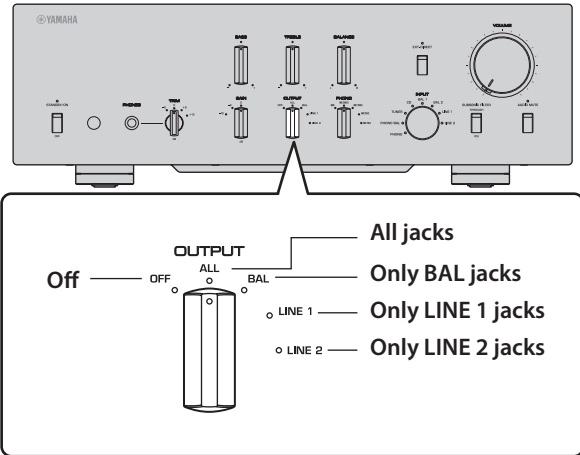

Select the audio source using the INPUT selector.

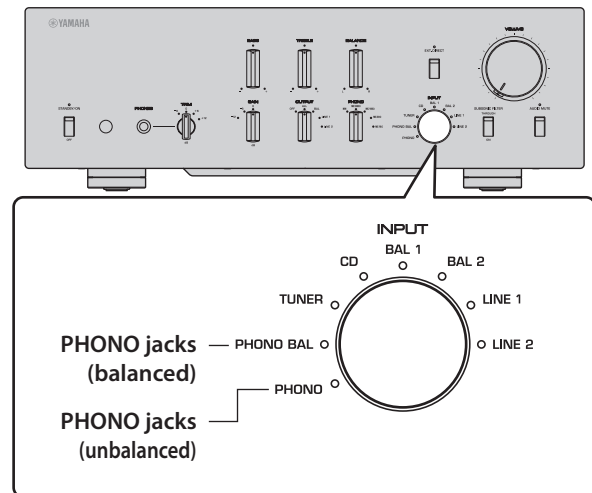

The corresponding indicators will light up.

Selecting the input from the EXT.IN jacks

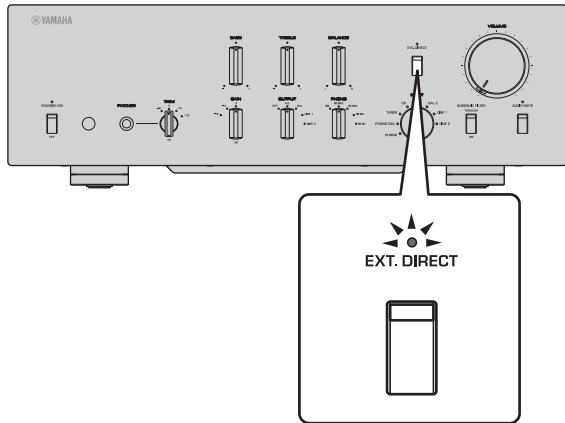

Press the EXT. DIRECT switch. The EXT. DIRECT indicator will light up. The INPUT selector setting will be disabled, and the audio source input from the EXT. IN jacks will be output at a pair of the output jacks. The source signal input at the balanced input jacks will be output at the balanced BAL output jacks. The source signal input at the LINE input jacks will be output at the LINE 1 and LINE 2 output jacks.

If you press the EXT. DIRECT switch again or rotate the INPUT selector, the signal specified by the INPUT selector will become the input source. The EXT. DIRECT indicator will turn off.

Note

If EXT. DIRECT is selected, no signal will be output at the LINE 2 OUT (recording) jacks nor at the PHONES jack.

Adjusting the turntable input setting

PHONO selector

Set the PHONO selector according to the turntable cartridge.

Options for turntable cartridge

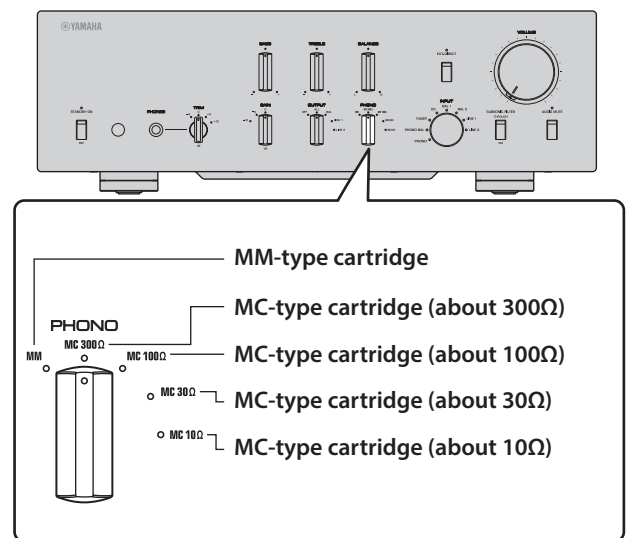

CAUTION

If an MM-type cartridge is used on the turntable, be sure to set the PHONO selector to MM.

Note

Impedance labels on the PHONO selector indicate approximate values. Listen to and check the sound with different impedance settings to select the most appropriate option.

NOTICE

Before you replace the cartridge, be sure to turn off the power to this unit.

Subsonic filter

Turn on the SUBSONIC FILTER switch to apply the subsonic filter, as needed.

A resonating turntable tone arm or a warped vinyl record could cause a very low frequency rumble (subsonic noise) that might apply load and damage to the speakers. A subsonic filter will cut such noise to protect the speakers.

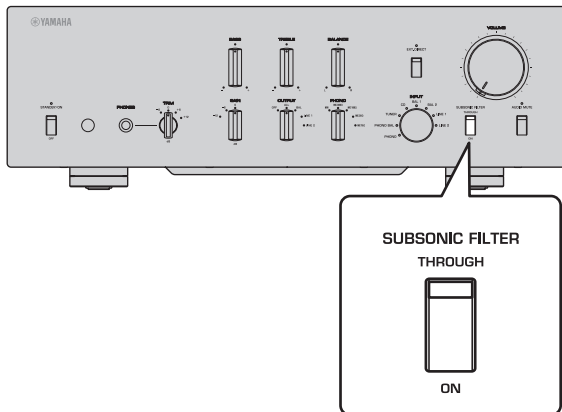

Note

The subsonic filter is disabled whenever any audio source other than the turntable (connected to the PHONO jacks) is selected as the input source, even if the SUBSONIC FILTER switch is turned on.

Adjusting the volume level

Set the gain using the GAIN selector so that you can make fine volume adjustments.

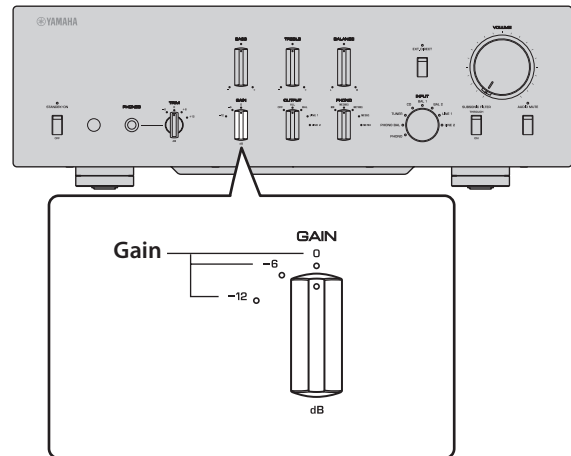

Adjust the volume level using the VOLUME control.

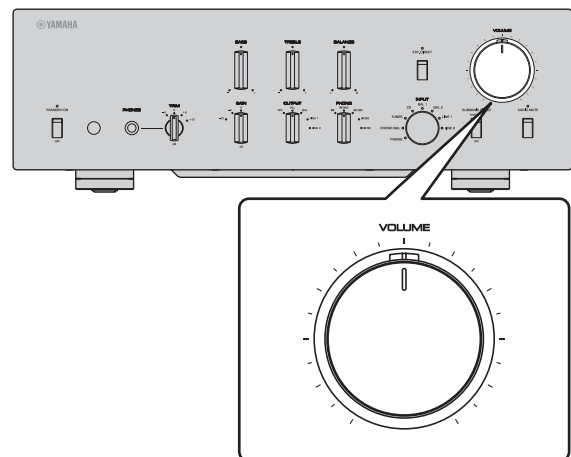

Note

If you still hear distortion even if the VOLUME control is turned down, the signal might exceed the allowable input level. If the audio source is being input at the balanced input jacks (BAL 1 or BAL 2), set the ATTENUATOR selector to ATT. (-6 dB).

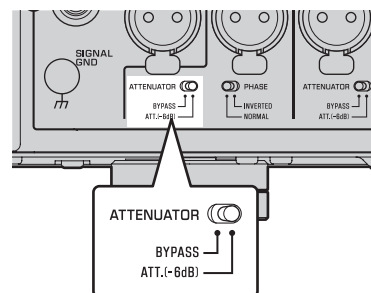

Lowering the volume level momentarily

Press the AUDIO MUTE switch to reduce the current volume level by approximately 20 dB. Press the switch again to restore the previous volume level.

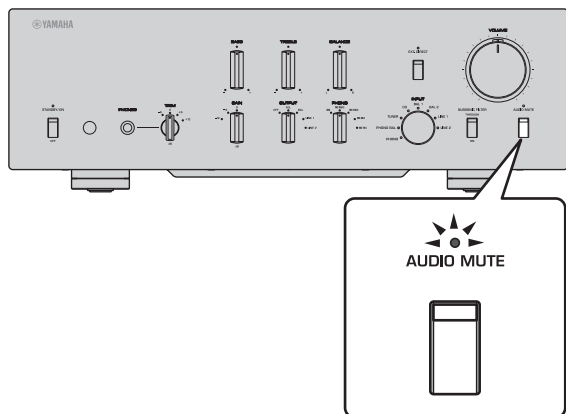

Adjusting the tone

Adjust the volume level balance between the left and right speakers using the BALANCE control.

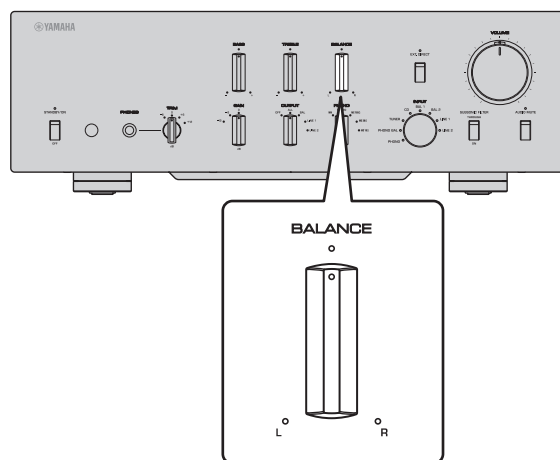

Adjust the volume level of the high and low ranges using the BASS and TREBLE control.

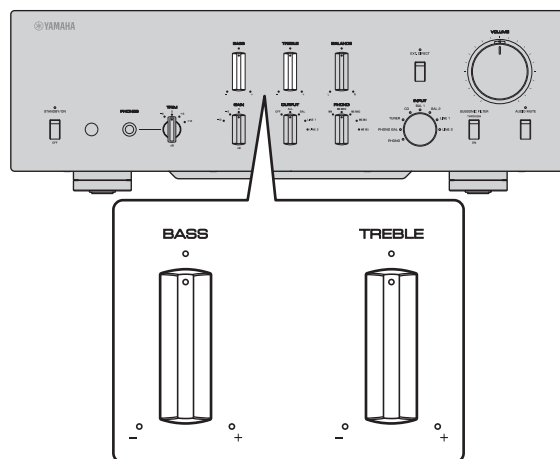

Note

- If both BASS and TREBLE controls are set to the center, the audio signal will bypass the tone control circuit.
- The BASS, TREBLE, and BALANCE control settings will not affect the input signals at the EXT. IN jacks nor the output signals at the LINE 2 OUT (recording) jacks.

Connecting headphones

If headphones are connected to the PHONES jack, no signal will be output at the output jacks (BAL, LINE 1, and LINE 2 output jacks) on the rear panel.

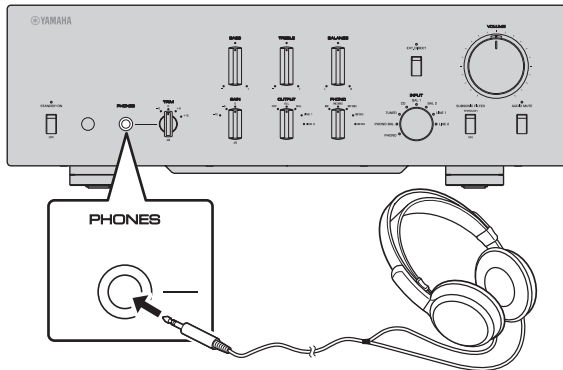

Use the TRIM selector to switch the headphone amp gain so you can adjust the level balance between the audio output from the PHONES jack and the speakers to avoid sudden changes in volume.

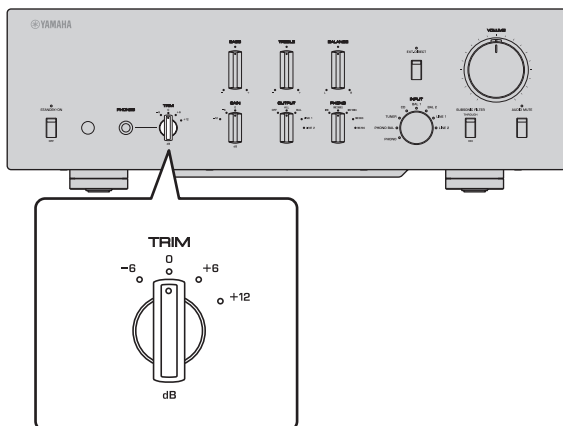

Note

If EXT. DIRECT is selected, no signal will be output from the PHONES jack.

Reference Materials

C-5000

General specifications

Rated output voltage/output impedance (Input 200 mV, 20 Hz to 20 kHz, THD 0.01%)

BAL (BYPASS).....	2 Vrms/150Ω
BAL (ATT. -6dB).....	1 Vrms/150Ω
LINE 1/LINE 2.....	1 Vrms/150Ω
LINE 2 OUT (recording).....	200 mVrms/1.2 kΩ

Maximum output voltage (1 kHz, THD 0.05%)

BAL.....	6 Vrms
LINE 1/LINE 2.....	3 Vrms
LINE 2 OUT (recording).....	3 Vrms

Input sensitivity/input impedance

BAL/LINE 1/LINE 2, 1 V

BAL 1/BAL 2.....	200 mVrms/52 kΩ
TUNER/CD/LINE 1/LINE 2 IN	200 mVrms/47 kΩ
EXT.IN.....	1 Vrms/20 kΩ

LINE 2 OUT (recording) (150 mV, 1 kHz)

PHONO (MC 300Ω).....	100 μVrms/300Ω
PHONO (MC 100Ω).....	100 μVrms/100Ω
PHONO (MC 30Ω).....	100 μVrms/30Ω
PHONO (MC 10Ω).....	100 μVrms/10Ω
PHONO (MM, XLR-type).....	2.5 mVrms/52 kΩ
PHONO (MM, RCA-type).....	2.5 mVrms/47 kΩ

Maximum input signal voltage

LINE 2 OUT (recording) (1 kHz, THD 0.05%)

BAL (BYPASS).....	2.8 Vrms
BAL (ATT. -6dB).....	5.6 Vrms
TUNER/CD/LINE 1/LINE 2 IN.....	2.8 Vrms
PHONO (MC).....	2 mVrms
PHONO (MM).....	50 mVrms
EXT.IN.....	5.6 Vrms

Frequency response (JEITA, load 22 kΩ)

10 Hz to 100 kHz.....	+0/-3 dB
20 Hz to 20 kHz.....	+0/-0.3 dB

Total harmonic distortion plus noise (JEITA, input 0.5 V, 20 Hz to 20 kHz)

BAL 1/BAL 2/TUNER/CD/LINE 1/LINE 2 IN → BAL/LINE 1/LINE 2.....	0.0100%
PHONO (MC) → LINE 2 OUT (recording)	0.0200%
PHONO (MM) → LINE 2 OUT (recording)	0.0200%

Channel separation

(Input 1.0 kΩ terminated, 1 kHz/10 kHz, JEITA)

BAL 1/BAL 2/TUNER/CD/LINE 1/LINE 2 IN	110 dB or higher
PHONO (MC).....	80 dB or higher
PHONO (MM).....	98 dB or higher

Function separation

(IHF-A network, input 1.0 kΩ terminated, JEITA)

BAL 1/BAL 2/TUNER/CD/LINE 1/LINE 2 IN	110 dB or higher
PHONO (MC).....	75 dB or higher
PHONO (MM).....	95 dB or higher

Signal to noise ratio

(IHF-A network, input 1.0 kΩ terminated, JEITA)

BAL 1/BAL 2/TUNER/CD/LINE 1/LINE 2 IN	110 dB or higher
PHONO (MC 300Ω).....	80 dB or higher
PHONO (MM).....	98 dB or higher

Residual noise (IHF-A network)

BAL/LINE 1/LINE 2.....	3 μV
------------------------	------

Tone control characteristics

Bass

Boost/cut.....	30 Hz/±9 dB
Turnover frequency.....	350 Hz

Treble

Boost/cut.....	20 kHz/±9 dB
Turnover frequency.....	3.5 kHz

**Headphone jack rated output power
(1 kHz, 32Ω, 0.2% THD)**

..... 35 mW + 35 mW

RIAA equalization deviation

MC/MM ±0.5 dB

Subsonic filter characteristics

MC/MM 15 Hz/−3 dB

Power supply

[Models for U.S.A. and Canada] . . . AC 120 V, 60 Hz

[Model for China] AC 220 V, 50 Hz

[Model for Korea] AC 220 V, 60 Hz

[Model for Australia] AC 240 V, 50 Hz

[Models for U.K. and Europe] . . . AC 230 V, 50 Hz

[Model for Asia] AC 220–240 V, 50 Hz/60 Hz

[Models for Central and South America,
and Taiwan] AC 110 V, 60 Hz

Power consumption

..... 60 W

Standby power consumption

Off mode 0.1 W

Standby mode 0.2 W

Dimensions (W x H x D)

..... 435 × 142 × 451 mm

Weight

..... 19.1 kg

* The contents of this manual apply to the latest specifications as of the publishing date. To obtain the latest manual, access the Yamaha website then download the manual file.

Block diagram

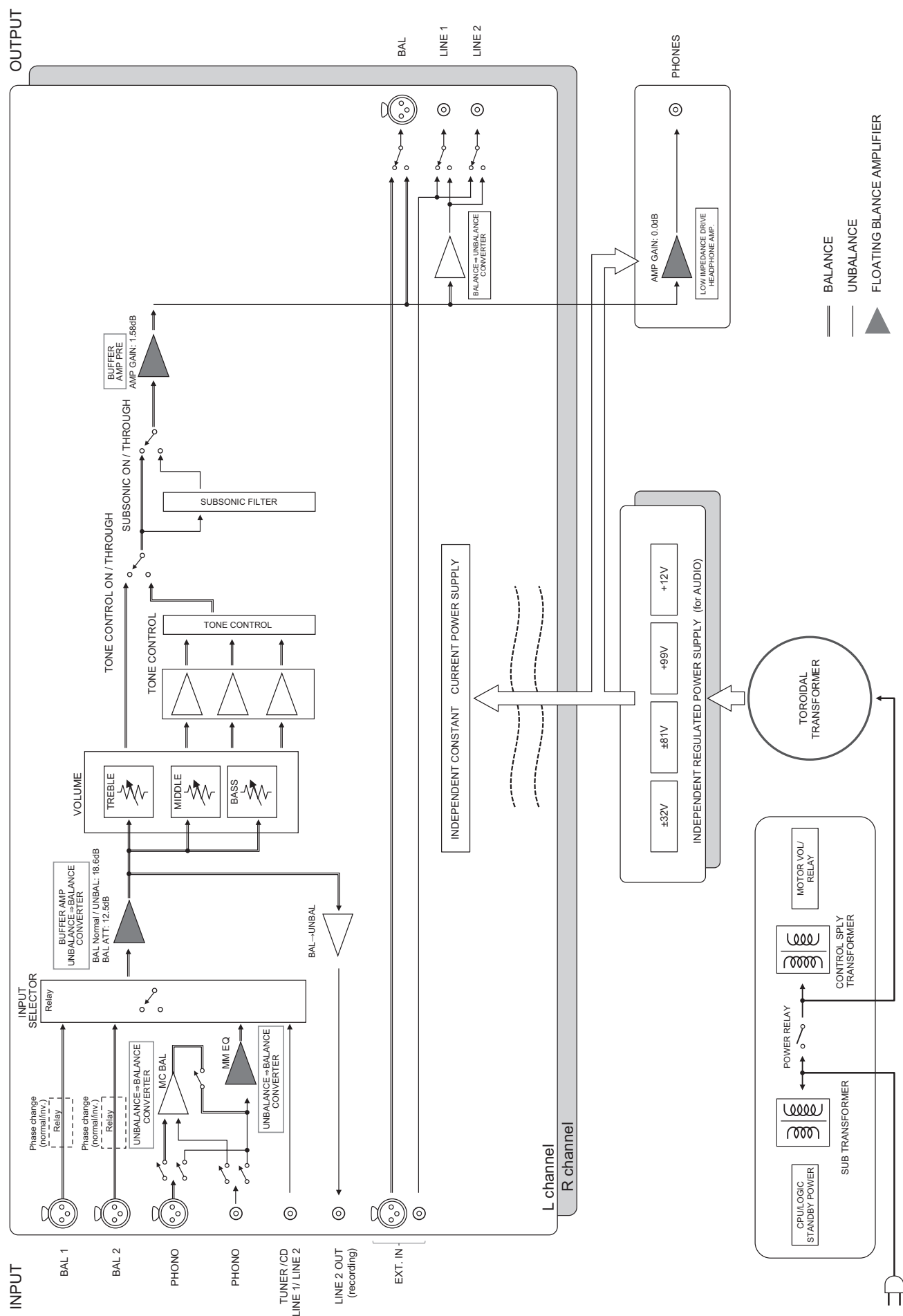

Audio characteristics

Frequency response (tone control)

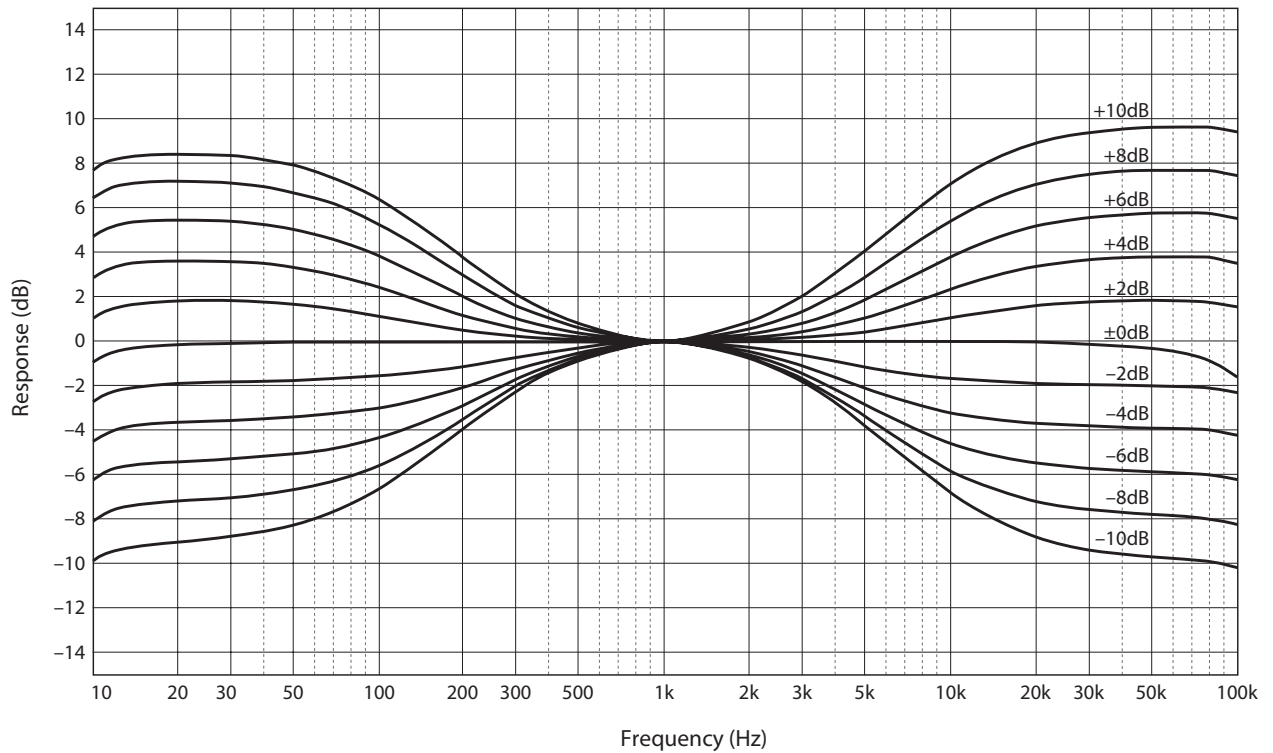

Total harmonic distortion (PHONO)

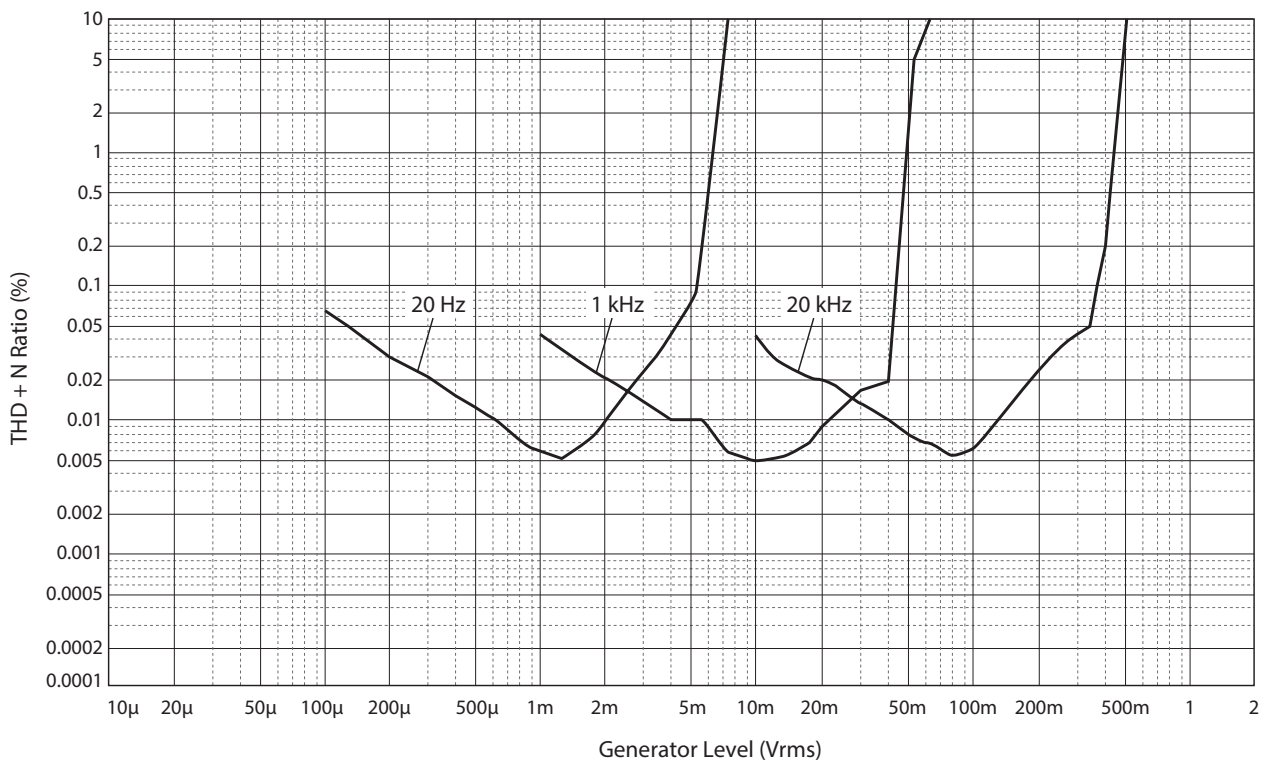

Frequency response (subsonic filter)

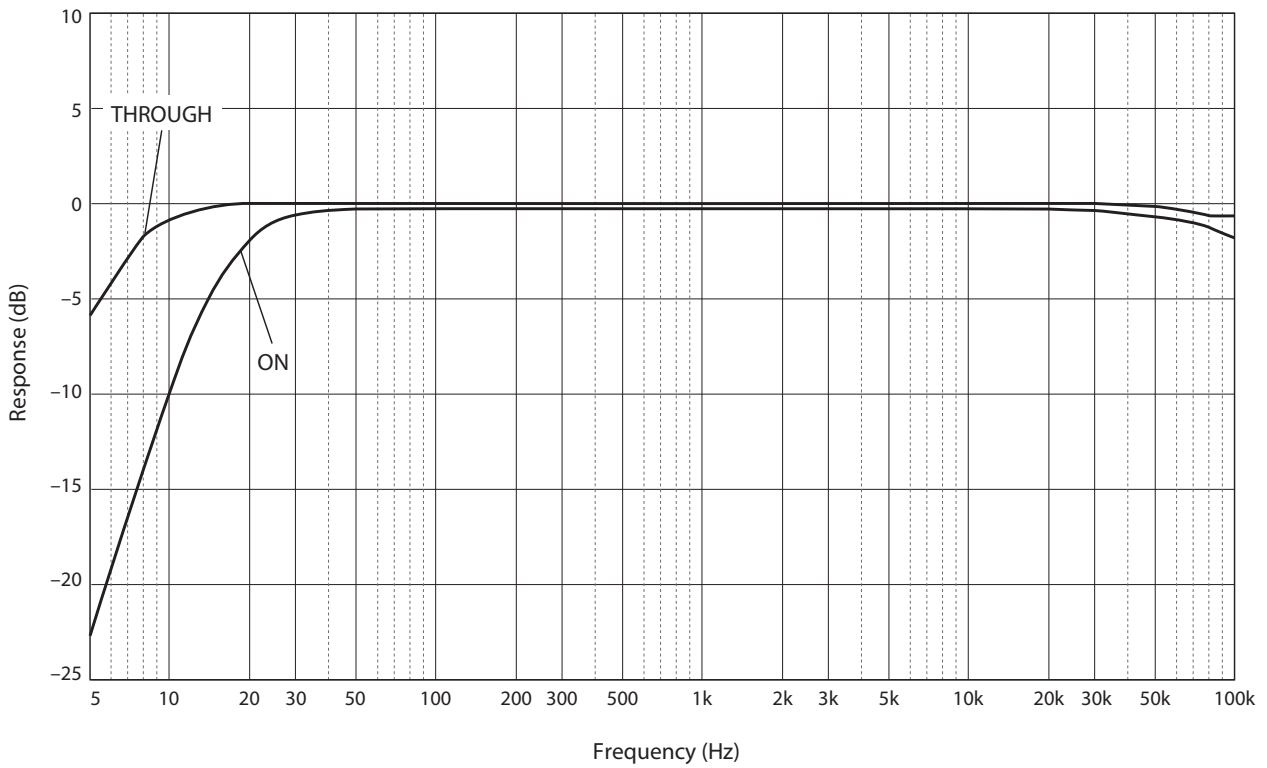

Volume curve

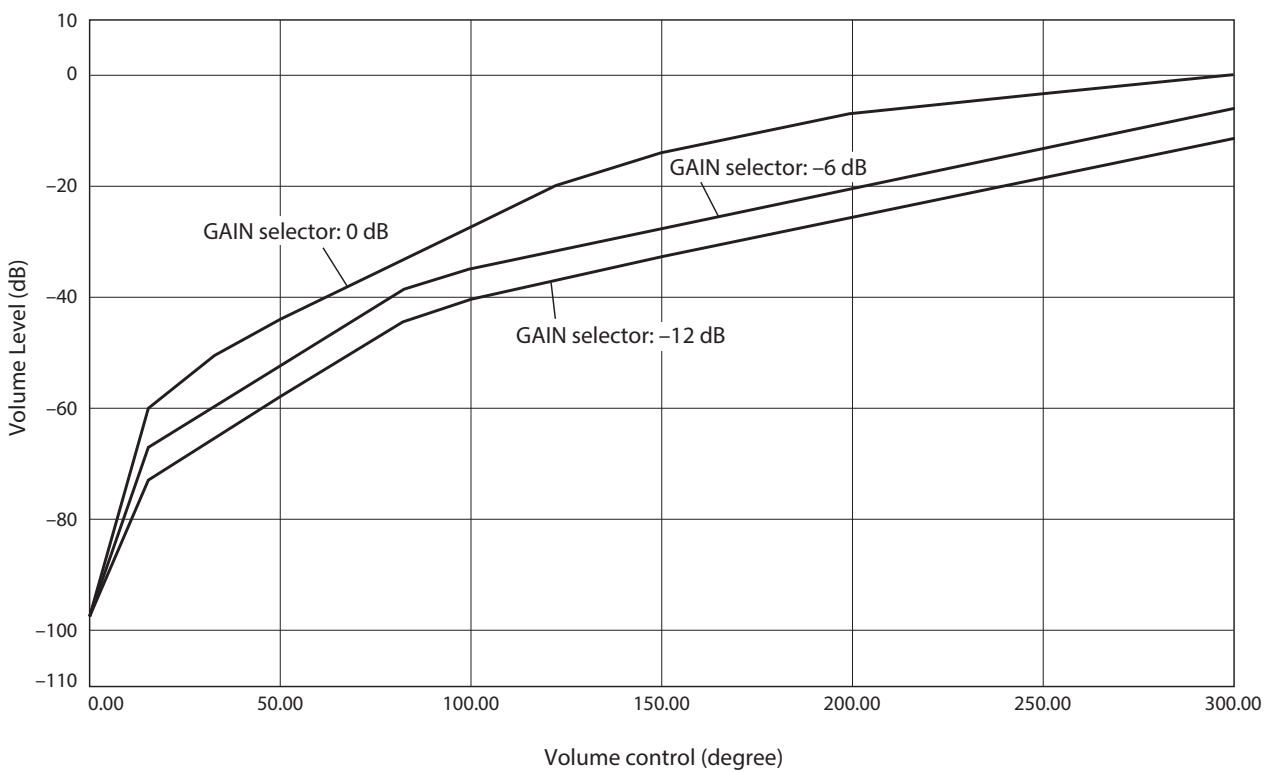

Troubleshooting

Refer to the table below if this unit does not function properly. If the instructions below do not help, or if the problem you are experiencing is not listed below, turn off the unit, disconnect the power cord, and contact the nearest authorized Yamaha dealer or service center.

Problem	Cause	Remedy	See page
Power does not turn on.	The power cord is not connected to the AC IN connector on the rear panel or is not plugged into an AC outlet.	Connect the power cord firmly.	26
	The unit has been exposed to a strong external electric shock (such as lightning or strong static electricity).	Turn off the unit, disconnect the power cord from the AC outlet, wait for about 30 seconds, and then plug the unit in again.	26
	There is a problem with the internal circuitries of this unit.	Disconnect the power cord from the AC outlet and contact the nearest authorized Yamaha dealer or service center.	26
No sound is heard.	Incorrect input or output cable connections.	Connect the cables properly. If the problem persists, the cables might be defective.	20
	No appropriate input source has been selected.	Select an appropriate input source using the INPUT selector on the front panel (or one of the input selector keys on the remote control).	28
	The OUTPUT selector setting does not match the output jacks that are being used.	Select an appropriate output using the OUTPUT selector.	28
The volume level cannot be adjusted.	EXT. DIRECT is selected as the input source.	Adjust the volume level on the connected component. Alternatively, connect the external component to a pair of the input jacks other than the EXT. IN jacks, and then select the corresponding input source.	20 28
Only one channel speaker can be heard.	The playback component is not connected properly.	Make sure that the connections are made properly. If the problem persists, the cables might be defective.	20

Problem	Cause	Remedy	See page
A “humming” noise is heard.	Incorrect input or output cable connections.	Connect the cables properly. If the problem persists, the cables might be defective.	20
	The turntable is not grounded to the GND terminal.	Connect the turntable to the GND terminal of this unit.	22
	Both balanced and line cables are being used simultaneously between two components.	Do not use both balanced and line cables simultaneously between two components. Doing so would create a ground loop that could generate static and noise.	21
Playback audio from the component connected to the BAL 1 or BAL 2 balanced input jacks sounds distorted.	The level of the signal at the balanced input jacks is exceeding the allowable input level.	If the level of the signal at the XLR-type balanced output jacks on the connected playback component is doubled compared to the RCA unbalanced jacks, set the ATTENUATOR selector located below the input jacks to ATT. (–6 dB).	30
Bass lacks depth when BAL 1 or BAL 2 (balanced input) is selected.	The polarity is incorrect.	Select the correct polarity using the PHASE selector.	14
The volume level of the vinyl record is too low.	The PHONO switch on the front panel is set incorrectly.	Set the PHONO switch to the MM or MC position according to the type of magnetic cartridge of the turntable.	29
The remote control does not work or function properly.	The remote control has been used out of the operating range.	The remote control must be used within a maximum distance of 6 m and no more than 30 degrees off-axis from the remote control sensor on the front panel.	18
	Direct sunlight or lighting (from an inverter type of fluorescent lamp, strobe light, etc.) is hitting the remote control sensor on the front panel.	Change the orientation of the lighting or reposition the unit.	18
	The batteries are weak.	Replace all batteries.	18

Index

A		
AC IN jack	26	
Adjusting the turntable input	29	
ATTENUATOR selector	30	
AUDIO MUTE switch	31	
AUTO POWER STANDBY switch	13	
B		
BAL 1 jack	11	
BAL 2 jack	11	
BALANCE control	31	
Balanced connection	14	
BAL jack	13	
BASS control	31	
C		
Connecting a power amplifier	23	
Connecting a recording component	22	
Connecting a subwoofer	23	
Connecting a turntable	22	
Connecting headphones	32	
E		
EXT. DIRECT switch	29	
External In jack	23	
EXT. IN jack	23	
G		
GAIN selector	30	
Ground terminal	22	
I		
INPUT selector	28	
L		
LINE 1 jack	13	
LINE 2 jack	13	
LINE 2 IN jack	12	
LINE 2 OUT (recording) jack	12	
O		
OUTPUT selector	28	
P		
PHASE selector	14	
PHONES jack	32	
Phono jack	22	
PHONO jack	22	
PHONO selector	29	
Power indicator	6	
Power switch	6	
R		
Remote connection	25	
Remote control sensor	18	
REMOTE jack	25	
S		
SERVICE jack	13	
SIGNAL GND terminal	22	
Signal ground terminal	22	
STANDBY/ON/OFF indicator	6	
STANDBY/ON/OFF switch	6	
SUBSONIC FILTER	30	
SUBSONIC FILTER switch	30	
T		
TREBLE control	31	
Trigger connection	24	
TRIGGER jack	24	
TRIM selector	32	
Turning the power on	6	
U		
Unbalanced connection	15	
V		
VOLUME control	30	

Gracias y enhorabuena por la compra de este producto Yamaha.

- ◆ Puede disfrutar del sonido estéreo de calidad alta de este preamplificador en casa.
- ◆ En este Manual del propietario se describen las funciones, los procedimientos de conexión y las operaciones de la unidad.
- ◆ Para utilizar el producto de forma adecuada y segura, le sugerimos que lea detenidamente este manual y el Folleto de seguridad (folleto independiente).
Conserve el manual en un lugar seguro y de fácil acceso como referencia futura.



Puede descargar una versión en PDF de este manual desde el siguiente sitio web de Yamaha.

<https://download.yamaha.com/>

Funciones

- ◆ El diseño simétrico de izquierda-derecha crea una estructura equilibrada
- ◆ Funcionamiento clase A de transmisión de señal balanceada completamente flotante de etapa completa de entrada a salida
- ◆ Amplificador de ecualizador phono completamente flotante y balanceado con entradas balanceadas
- ◆ Controles de precisión alta que emplean una estructura de soporte patentada e interruptores de palanca con alto grado de rigidez
- ◆ Transformador doble diseñado específicamente para audio, completamente independiente de la alimentación de control
- ◆ La estructura mecánica estable con conexión a tierra reduce drásticamente el impacto de la vibración externa.
- ◆ Circuito de control de tono que incluye un sistema de volumen paralelo patentado
- ◆ Patas con puntas de latón de nuevo diseño
- ◆ Función de control de ganancia que permite un ajuste del volumen muy preciso

Acerca de este manual

- ◆ Las ilustraciones que se muestran en este manual son únicamente orientativas.
- ◆ Los nombres de empresas y de productos que aparecen en este manual son marcas comerciales o marcas comerciales registradas de sus respectivos propietarios.
- ◆  **ADVERTENCIA** describe las precauciones que se deben seguir para evitar la posibilidad de lesiones graves o la muerte.
- ◆  **ATENCIÓN** describe las precauciones que se deben seguir para evitar la posibilidad de lesiones.
- ◆ **AVISO** describe las precauciones que se deben seguir para evitar la posibilidad de averías/daños al producto o daños a los datos.
- ◆ **Nota** describe información complementaria acerca del producto.
- ◆ Antes de comenzar a utilizar el producto, asegúrese de leer el documento “Folleto de seguridad” independiente.

Contenido

Funciones	42
Acerca de este manual	42
Accesorios suministrados	44
Mantenimiento	44
Paneles laterales con acabado de espejo	44
Superficies distintas de los paneles laterales con acabado de espejo.	44

Nombres y funciones de las piezas

Panel delantero	46
Panel trasero	50
Conexiones balanceadas y no balanceadas	54
Mando a distancia	56
Instalación de las pilas en el mando a distancia.	58
Control del mando a distancia	58

Conexiones

Conexión de un componente externo	60
Conexión de un giradiscos	62
Conexión de un componente de grabación	62
Conexión de otro preamplificador	63
Conexión de un amplificador de potencia y un altavoz de subgraves activo	63
Conexiones de activación	64
Control de la operación de encendido y apagado de un componente conectado, como un amplificador de potencia, de manera sincronizada con esta unidad	64
Control de la operación de encendido y apagado de la unidad de manera sincronizada con un componente conectado, como un receptor AV	64
Conexiones remotas	65
Control de la unidad desde otra habitación.	65
Conexión remota entre componentes Yamaha	65
Conexión del cable de alimentación	66

Operaciones

Encendido de la unidad	68
Selección de la entrada y la salida	68
Selección de la entrada desde los jacks EXT.IN	69
Selección del ajuste de entrada del giradiscos	69
Selector PHONO	69
Filtro subsónico	70
Ajuste del nivel de volumen	70
Bajada momentánea del nivel de volumen.	71
Ajuste del tono	71
Conexión de auriculares	72

Materiales de referencia

Especificaciones generales	74
Diagrama en bloques	76
Características de audio	77
Respuesta de frecuencia (control de tono)	77
Distorsión armónica total (PHONO).	77
Filtro subsónico	78
Curva de volumen.	78
Resolución de problemas	79
Índice	81

Accesorios suministrados

Asegúrese de que el embalaje incluye los accesorios siguientes.

- Mando a distancia
- Pilas (AAA, R03, UM-4) (x2)
- Cable de alimentación
- Manual de instrucciones (este libro)
- Folleto de seguridad (folleto independiente)



ADVERTENCIA

No utilice el cable de alimentación suministrado para otros dispositivos.

Mantenimiento

Para utilizar este producto durante un periodo prolongado, se recomienda realizar un mantenimiento periódico.



ADVERTENCIA

- Compruebe el cable de alimentación periódicamente para ver si acumula polvo. Si es así, limpie todo el polvo. De lo contrario, se puede provocar un incendio o una descarga eléctrica.
- No utilice aerosoles o pulverizadores de gas inflamable con fines de limpieza o lubricación. De lo contrario, el gas inflamable se acumulará en el interior de la unidad, lo que puede provocar una explosión o un incendio.

AVISO

- Utilice un paño suave y seco para limpiar la unidad. El uso de agentes de limpieza, como benceno o diluyente, detergente o un paño tratado químicamente puede provocar cambios de color o el deterioro de la superficie. Si la superficie se ensucia mucho, humedezca un paño con detergente (diluido en agua), escúrralo bien y limpie la suciedad.
- Si limpia la zona de la superficie cercana al logotipo de Yamaha con fuerza, es posible que el logotipo se despegue o que se adhieran fibras del paño a la superficie.

Paneles laterales con acabado de espejo

Se recomienda utilizar un paño de limpieza como los destinados a pianos. Si la superficie está muy sucia, utilice un paño suave humedecido en agua y bien escurrido.

Superficies distintas de los paneles laterales con acabado de espejo

Limpie las demás superficies con un paño suave y seco. Si la superficie se ensucia mucho, humedezca un paño con detergente diluido en agua, escúrralo bien y limpie la suciedad de la superficie.

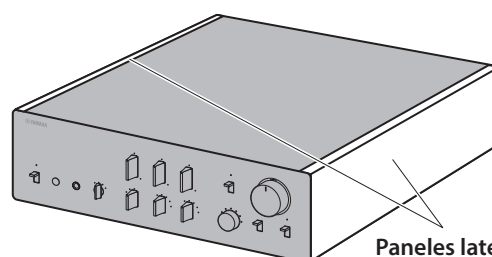

Paneles laterales con acabado de espejo

Nombres y funciones de las piezas

En esta sección se enumeran los nombres y se describen las funciones de las distintas piezas de los paneles delantero y trasero, así como del mando a distancia.

C-5000

Panel delantero

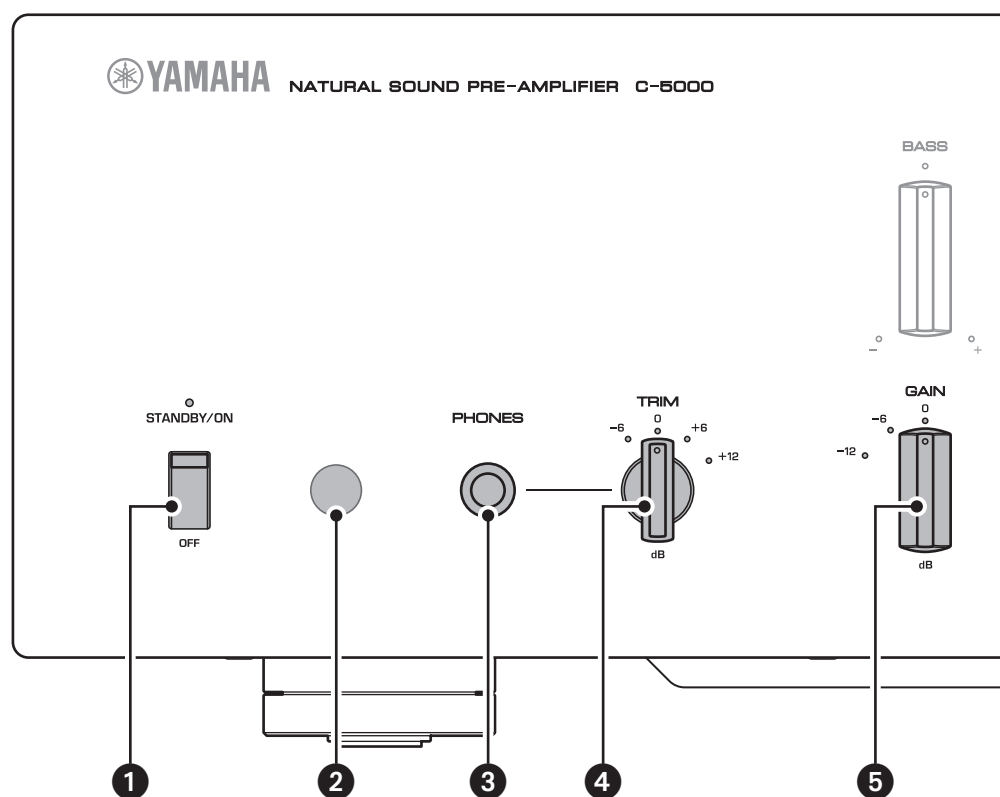

1 Interruptor/indicador STANDBY/ON/OFF (alimentación)

Activa (espera) o desactiva la alimentación de la unidad.

STANDBY/ON: cambia entre el modo de espera y el activado usando la tecla AMP del mando a distancia.

OFF: desactiva la alimentación de la unidad.

Estado de alimentación	Indicador
Modo activado	Iluminación intensa
Modo de espera	Iluminación tenue
Modo desactivado	Apagado

La unidad pasará al modo de espera no solo al pulsar la tecla AMP en el mando a distancia, sino también si se produce uno de los eventos siguientes:

- Si la unidad está encendida pero no se utiliza durante ocho horas con la función de espera automática activada.
- Si apaga la alimentación del dispositivo que está conectado al TRIGGER IN de esta unidad.

Para obtener más información, consulte “17 Interruptor AUTO POWER STANDBY” de la sección “Panel trasero” (página 53) y “Conexiones de activación” (página 64).

Nota

Tras encender la unidad, tendrá que esperar unos segundos antes de que pueda reproducir sonido.

AVISO

Si no va a utilizar la unidad durante un periodo prolongado, asegúrese de desenchufar el enchufe de alimentación de la toma de CA. Aunque el interruptor STANDBY/ON/OFF (alimentación) esté desactivado (el indicador de alimentación está oscuro), una cantidad mínima de corriente eléctrica sigue fluyendo hacia la unidad.

2 Sensor del mando a distancia

Recibe señales del mando a distancia. Para obtener más información, consulte “Control del mando a distancia” (página 58).

3 Jack PHONES

Conecte los auriculares aquí para escuchar música en privado. Para obtener más información, consulte “Conexión de auriculares” (página 72).

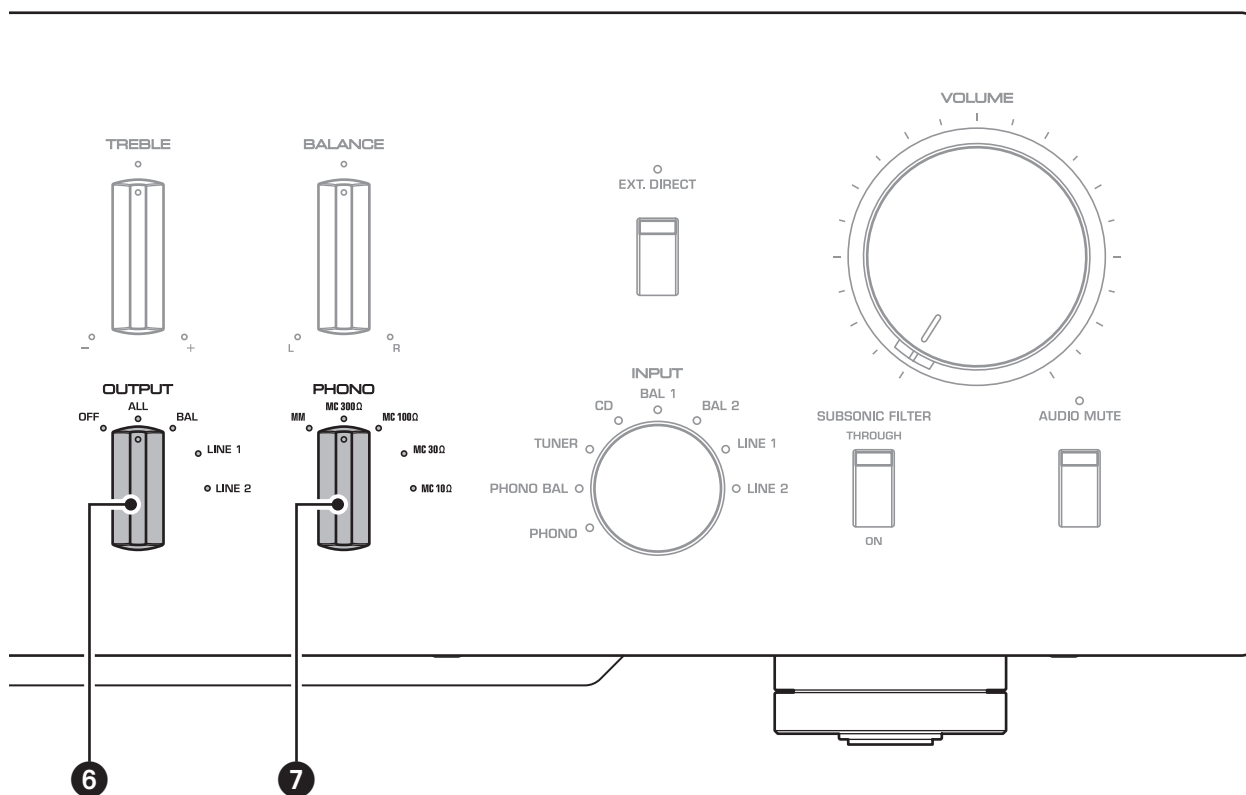

4 Selector TRIM

Cambia la ganancia del amplificador de auriculares. La unidad ajustará el nivel de volumen cuando los auriculares estén conectados para evitar cambios repentinos de volumen modificando el balance de nivel entre la salida de audio procedente del jack PHONES y de los altavoces.

Opciones: -6 dB, 0 dB, +6 dB, +12 dB

5 Selector GAIN

Cambia la ganancia del preamplificador. La unidad se adaptará sin problemas a la ganancia del amplificador de potencia y a la sensibilidad de los altavoces, lo que le permitirá hacer ajustes precisos del volumen. Para obtener más información, consulte “Ajuste del nivel de volumen” (página 70).

Opciones: -12 dB, -6 dB, 0 dB

6 Selector OUTPUT

Especifica los jacks OUTPUT que emitirán señales, de la siguiente forma:

Utilice este selector si se conectan varios amplificadores de potencia.

	Selector OUTPUT				
	OFF	ALL	BAL	LINE1	LINE2
Jacks BAL	—	Salida	Salida	—	—
Jacks LINE 1	—	Salida	—	Salida	—
Jacks LINE 2	—	Salida	—	—	Salida

7 Selector PHONO

Indica el tipo de cartucho instalado en el giradiscos que está conectado a los jacks PHONO en el panel trasero (MM, MC 300Ω, MC 100Ω, MC 30Ω, MC 10Ω). Para obtener más información, consulte “Selección del ajuste de entrada del giradiscos” (página 69).

AVISO

Antes de sustituir el cartucho, asegúrese de apagar la alimentación de esta unidad.

Panel delantero

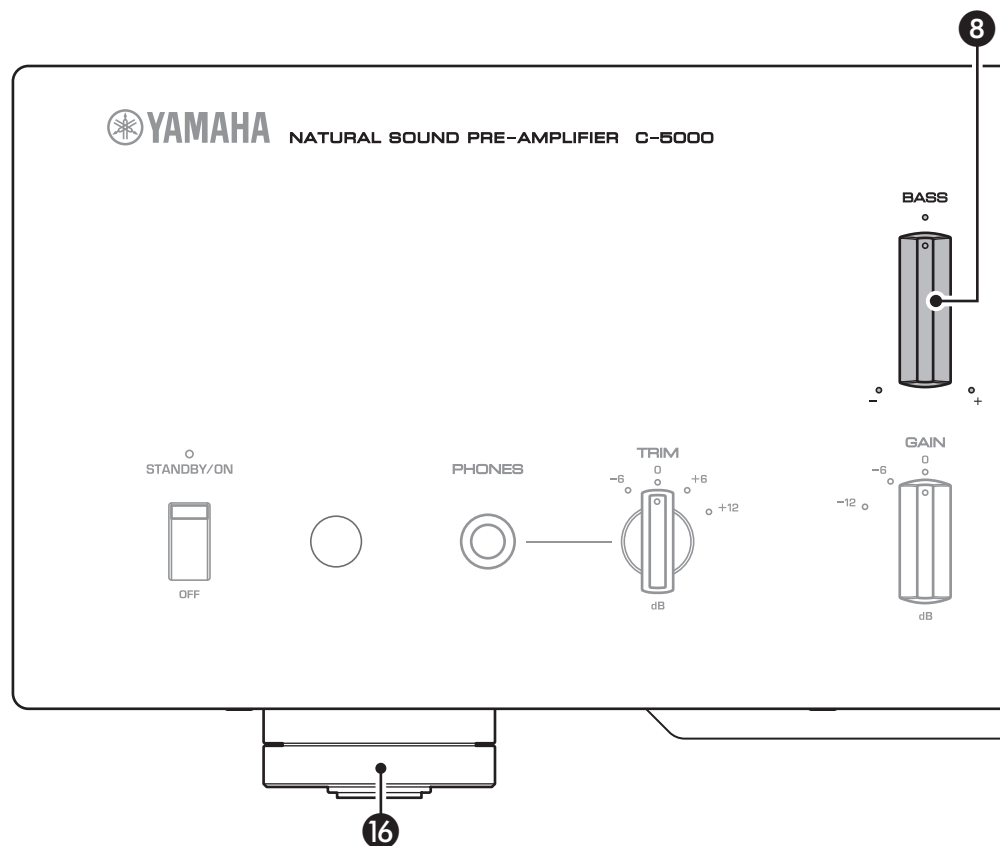

8 Control BASS

Ajusta la respuesta de frecuencia baja en la gama de -10 dB a $+10$ dB (en pasos de $0,5$ dB). La posición central produce una respuesta plana.

9 Control TREBLE

Ajusta la respuesta de frecuencia alta en la gama de -10 dB a $+10$ dB (en pasos de $0,5$ dB). La posición central produce una respuesta plana.

10 Control BALANCE

Ajusta el balance de salida de audio de los altavoces izquierdo y derecho en la gama de L (el canal derecho está silenciado) a R (el canal izquierdo está silenciado) para compensar los desequilibrios del sonido debidos a las ubicaciones de los altavoces o a las condiciones de la sala de escucha.

11 Interruptor/indicador EXT. DIRECT

Si pulsa el interruptor EXT. DIRECT una vez, el indicador EXT. DIRECT se iluminará, y la entrada de fuente de audio en los jacks EXT. IN se emitirá por los jacks de salida conectados. Para obtener más información, consulte “Conexión de otro preamplificador” (página 63) y “Selección de la entrada y la salida” (página 68).

Si pulsa el interruptor EXT. DIRECT de nuevo o gira el selector INPUT, la señal especificada por el selector INPUT se convertirá en la fuente de entrada, y el indicador EXT. DIRECT se apagará.

Nota

Si se selecciona EXT. DIRECT, no se emitirá ninguna señal por los jacks LINE 2 OUT (grabación) ni por el jack PHONES.

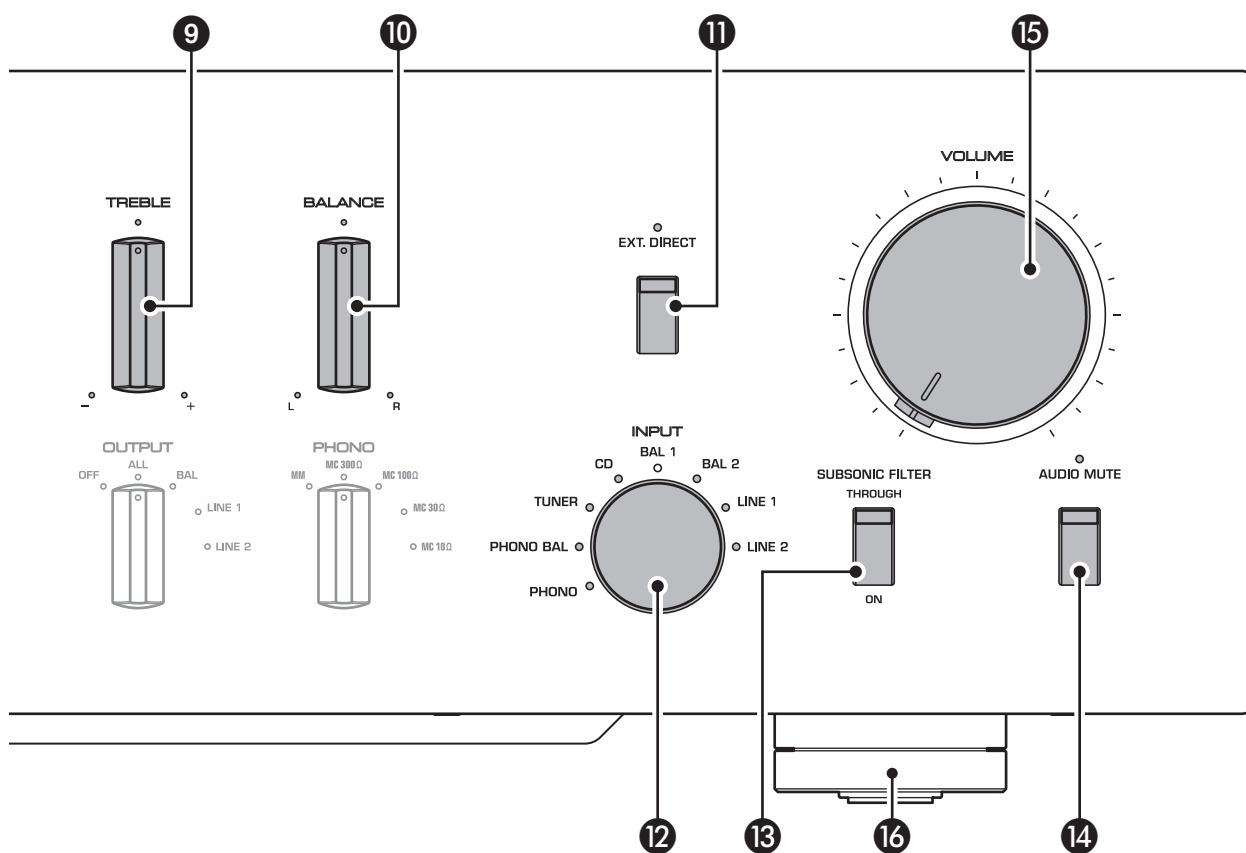

12 Selector/indicador INPUT

Permite seleccionar la fuente de entrada que se va a reproducir. Las opciones son: **PHONO, PHONO BAL, TUNER, CD, BAL 1, BAL 2, LINE 1 y LINE 2**. El indicador para la fuente de entrada seleccionada se ilumina.

Nota

Si aquí se selecciona LINE 2, no se emitirán señales de audio por los jacks LINE 2 OUT (grabación).

13 Interruptor SUBSONIC FILTER

Alterna entre **ON** (activado) y **THROUGH** (desactivado) para el filtro subsónico. Para obtener más información, consulte “Selección del ajuste de entrada del giradiscos” (página 69).

Nota

Si el selector INPUT está establecido en cualquier opción distinta de PHONO o PHONO BAL, el filtro se desactivará.

14 Interruptor/indicador AUDIO MUTE

Pulse este interruptor para reducir el nivel de volumen actual 20 dB aproximadamente. El indicador se iluminará. Púlselo de nuevo para reponer la salida de audio al nivel de volumen anterior. El indicador se apagará.

15 Control VOLUME

Ajusta el nivel del volumen. Este ajuste no afectará al nivel de salida en los jacks LINE 2 OUT (grabación).

Nota

El control VOLUME no afectará al nivel de volumen si EXT. DIRECT está seleccionado como la fuente de entrada. Para ajustar el nivel de volumen, utilice el control de volumen del preamplificador externo o de otro componente conectado a los jacks EXT. IN.

16 Patas

Si la unidad no está estable, ajuste la altura de las patas según sea necesario girándolas.

Panel trasero

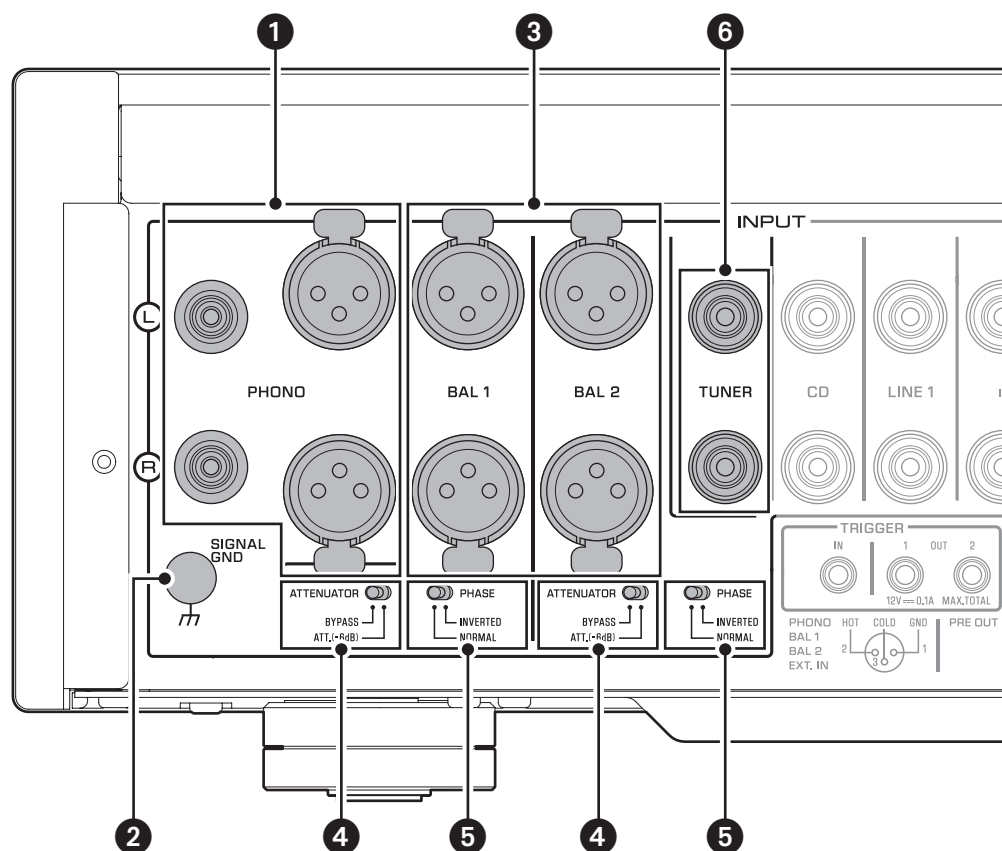

Nota

Para obtener información acerca del procedimiento de conexión, consulte “Conexiones” (página 59).

1 Jacks PHONO

Jacks de tipo RCA y XLR. Si el selector INPUT se ha establecido en PHONO, las señales en los jacks PHONO de tipo RCA serán la fuente de entrada. Si el selector INPUT se ha establecido en PHONO BAL, las señales en los jacks PHONO de tipo XLR serán la fuente de entrada.

El preamplificador incluye una clavija de cortocircuito instalada en cada jack de entrada PHONO de tipo RCA. Si tiene previsto conectar un componente externo a estos jacks, retire las clavijas de cortocircuito. Para obtener más información, consulte “Conexión de un giradiscos” (página 62).

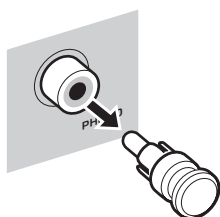

ATENCIÓN

Manipule las clavijas de cortocircuito con cuidado. No permita que los niños jueguen con la clavija de cortocircuito; de lo contrario, podrían ingerirla.

AVISO

- Las clavijas de cortocircuito están pensadas SOLO PARA ENTRADAS sin usar; si se utilizan en SALIDAS se pueden producir daños graves en los componentes.
- Si no tiene previsto utilizar los jacks de entrada PHONO de tipo RCA, inserte las clavijas de cortocircuito en los jacks para evitar la estática o el ruido aleatorios debido a la degradación de la señal de audio.

2 Terminal SIGNAL GND (tierra)

Si conecta el giradiscos a los jacks de entrada PHONO de tipo RCA, conecte también el giradiscos a este terminal. Esta operación puede reducir el ruido.

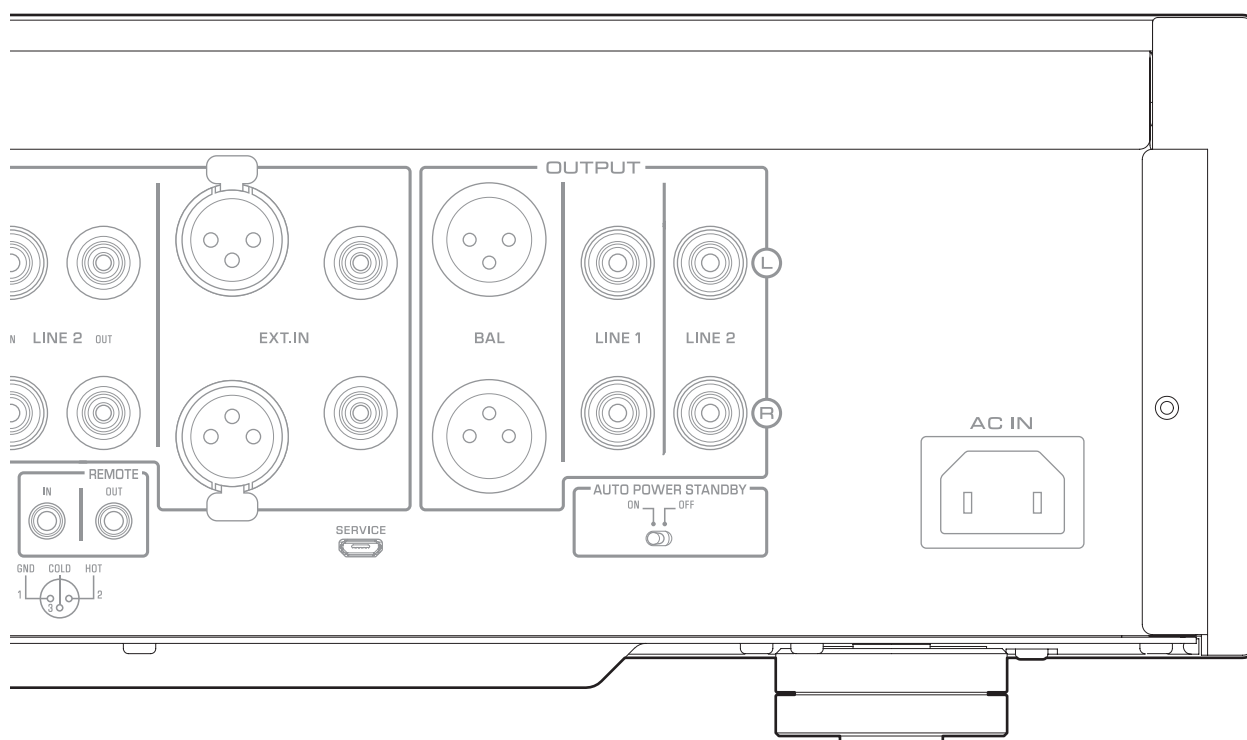

3 Jacks BAL 1/BAL 2

Se trata de dos juegos de jacks de entrada balanceada de tipo XLR. Si el selector INPUT se ha establecido en BAL 1 o BAL 2, las señales en los jacks XLR correspondientes serán la fuente de entrada.

Nota

Establezca el selector ATTENUATOR y el selector PHASE según correspondan para los componentes de reproducción que están conectados a la unidad.

4 Selector ATTENUATOR

Le permite establecer el nivel de entrada permitido para los jacks de entrada balanceada de tipo XLR (jacks BAL 1 y BAL 2). Para obtener más información, consulte “Ajuste del nivel de volumen” (página 70).

BYPASS: el nivel de entrada permitido no cambiará. Por lo general se debe seleccionar esta opción.

ATT. (-6 dB): la ganancia de entrada se reducirá en 6 dB para elevar el nivel de entrada permitido. Seleccione esta opción si la salida de audio desde el componente conectado suena distorsionada.

5 Selector PHASE

Especifica la posición del contacto con corriente para los jacks de entrada balanceada de tipo XLR (jacks BAL 1 y BAL 2).

NORMAL: se especifica que el contacto n.º 2 tiene corriente.

INV.: se especifica que el contacto n.º 3 tiene corriente.

Para obtener más información, consulte “Conexiones balanceadas y no balanceadas” (página 54).

6 Jacks TUNER

Se trata de jacks de entrada RCA. Si el selector INPUT se ha establecido en TUNER, las señales en estos jacks serán la fuente de entrada. Conecte el sintonizador aquí.

Panel trasero

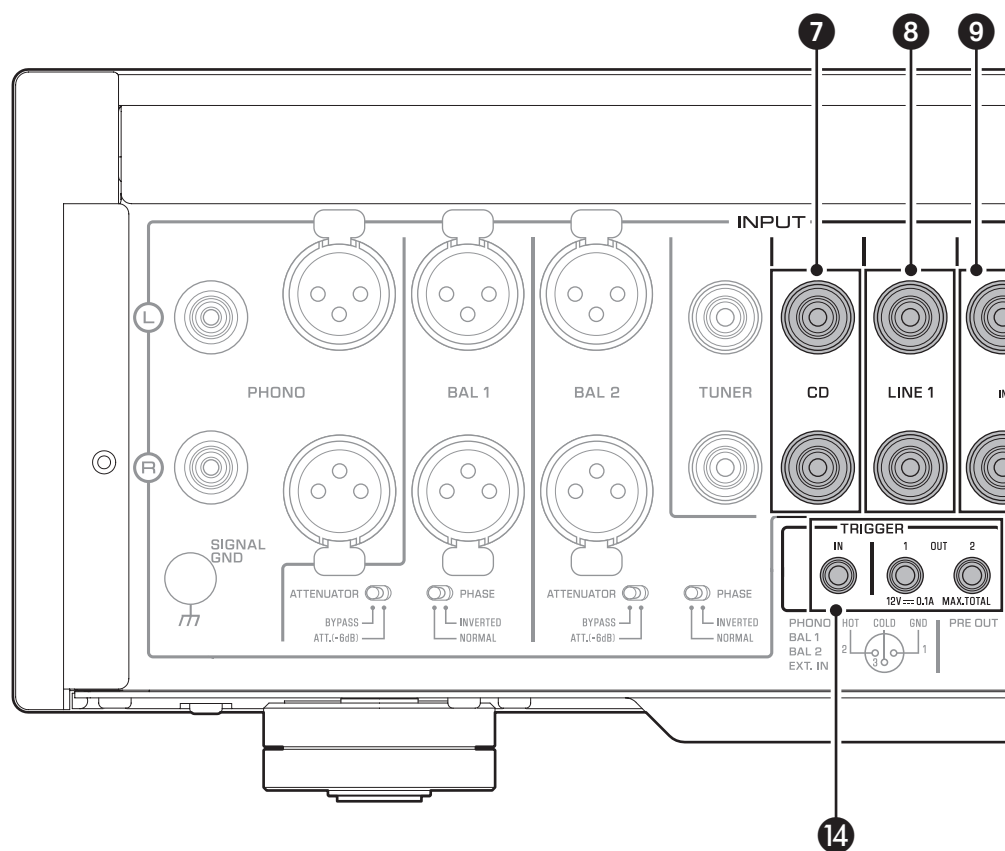

7 Jacks CD

Se trata de jacks de entrada RCA. Si el selector INPUT se ha establecido en CD, las señales en estos jacks serán la fuente de entrada. Conecte el reproductor de CD aquí.

8 Jacks LINE 1

Se trata de jacks de entrada RCA. Si el selector INPUT se ha establecido en LINE 1, las señales en estos jacks serán la fuente de entrada.

9 Jacks LINE 2 IN

Se trata de jacks de entrada RCA. Si el selector INPUT se ha establecido en LINE 2, estos jacks serán la fuente de entrada.

10 Jacks LINE 2 OUT (grabación)

Se trata de jacks de entrada RCA para grabación. Estos jacks suelen emitir las señales de fuente de entrada seleccionadas mediante el panel delantero o el mando a distancia. Para obtener información acerca del procedimiento de conexión, consulte “Conexión de un componente de grabación” (página 62).

Nota

- Conecte los jacks LINE 2 IN y los jacks LINE 2 OUT (grabación) al mismo componente.
- Los jacks LINE 2 OUT (grabación) no emitirán señales si el selector INPUT se ha establecido en LINE 2 o el interruptor EXT. DIRECT está pulsado.

11 Jacks EXT.IN

Estos jacks presentan jacks de entrada de tipo XLR y jacks de entrada RCA. Si el interruptor EXT. DIRECT está pulsado, las señales en estos jacks serán la fuente de entrada. Conecte el preamplificador aquí. Para obtener más información, consulte “Conexión de otro preamplificador” (página 63).



ATENCIÓN

No puede ajustar el nivel de volumen de la entrada de señales en los jacks EXT. IN. Por lo tanto, asegúrese de conectar a los jacks EXT. IN un componente que disponga de control de volumen.

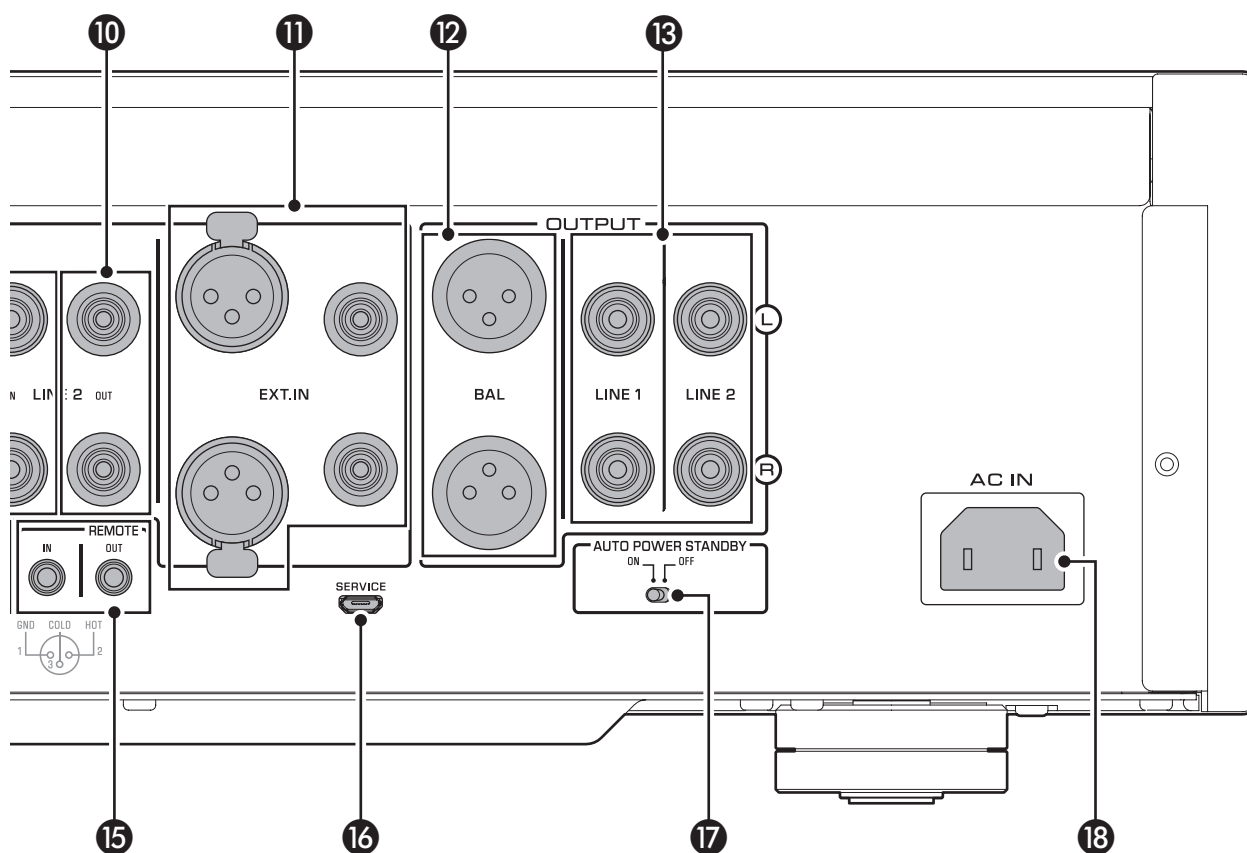

Nota

El nivel de volumen es fijo. Al manipular el control VOLUME o el selector GAIN en esta unidad no cambiará el nivel de volumen de la señal procedente de los jacks EXT. IN. Ajuste el nivel de volumen con el control de volumen del componente conectado a los jacks EXT. IN.

12 Jacks BAL

Se trata de jacks de salida de tipo XLR. Conecte estos jacks a los jacks de entrada balanceada en el amplificador de potencia.

13 Jacks LINE 1/LINE 2

Se trata de jacks de salida RCA. Conecte estos jacks a los jacks de entrada RCA en el amplificador de potencia.

14 Jacks TRIGGER IN/TRIGGER OUT

Se trata de mini jacks monaurales. Conecte componentes externos compatibles con la función de disparo aquí. Para obtener más información, consulte “Conexiones de activación” (página 64).

15 Jacks REMOTE IN/REMOTE OUT

Se trata de mini jacks monaurales. Conecte componentes externos compatibles con la función remota aquí. Para obtener más información, consulte “Conexiones remotas” (página 65).

16 Jack SERVICE

Este jack se utiliza para realizar reparaciones del producto. Casi nunca se usa.

17 Interruptor AUTO POWER STANDBY

Especifica si la unidad pasa automáticamente al modo de espera.

ON: la unidad pasa automáticamente al modo de espera si está encendida pero no se utiliza durante ocho horas.

OFF: la unidad no pasa automáticamente al modo de espera.

18 Jack AC IN

Conecte el cable de alimentación suministrado aquí. Para obtener más información, consulte “Conexión del cable de alimentación” (página 66).

Conexiones balanceadas y no balanceadas

Esta unidad presenta jacks balanceados de tipo XLR y jacks de entrada no balanceada de tipo RCA.

Nota

No utilice conexiones balanceadas y no balanceadas entre dos componentes simultáneamente. Si lo hace se creará un bucle a tierra que podría generar estática y ruido.

Conexión balanceada

Una conexión balanceada está diseñada para cancelar y evitar el ruido no deseado. Debido a que los cables más largos tienden a captar más ruido, una conexión balanceada es útil si necesita utilizar cables más largos. Por lo general, si los componentes presentan salidas balanceadas, debería utilizar conexiones balanceadas.

Jacks para conexiones balanceadas

Los jacks de tipo XLR en esta unidad se utilizan para conexiones balanceadas. Los jacks de entrada y salida utilizan diseños distintos. Los jacks de entrada son hembra, y los jacks de salida son macho. Para conexiones balanceadas, se utilizan cables balanceados con conectores XLR. Conecte un conector macho en el cable a un jack hembra en la unidad y conecte un conector hembra a un jack macho en la unidad.

Jack XLR (hembra)

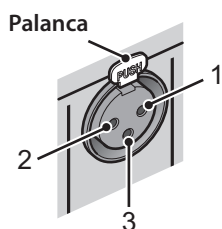

Conector XLR (macho)

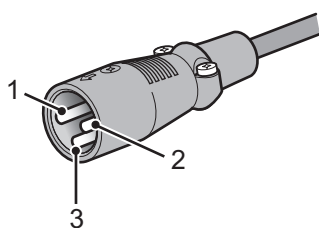

Al conectar un cable a un jack de entrada, asegúrese de alinear los contactos del conector con los orificios del jack y, a continuación, inserte el conector en el jack hasta que oiga un chasquido. Para retirar el cable, mientras mantiene presionada la palanca del jack de entrada en la unidad, extraiga el conector XLR macho del jack.

Jack XLR (macho)

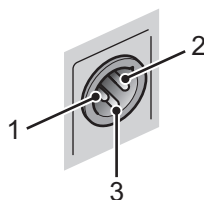

Conector XLR (hembra)

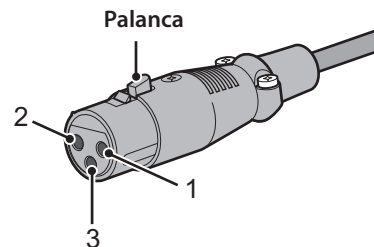

Al conectar un cable a un jack de salida, asegúrese de alinear los orificios del conector con los contactos del jack y, a continuación, inserte el conector en el jack hasta que oiga un chasquido. Para retirar el cable, mientras mantiene presionada la palanca del conector XLR hembra, extráigalo del jack.

Polaridad de conexión balanceada

Al realizar una conexión balanceada, debe establecer correctamente la polaridad. Por lo general, el contacto n.º 2 tiene corriente, pero a veces el contacto n.º 3 puede tener corriente. Consulte el manual del propietario del componente conectado para averiguar qué contacto del jack de salida tiene corriente.

Para establecer la polaridad de los contactos de los jacks de entrada BAL 1 y BAL 2, utilice el selector PHASE del panel trasero.

Nota

- Los jacks PHONO y EXT. IN no presentan un interruptor PHASE. La polaridad de contacto de estos jacks es estándar y fija.
- El contacto n.º 2 tiene corriente en los reproductores Yamaha.

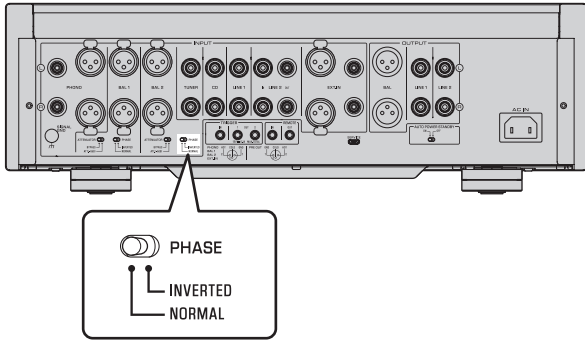

Si el selector PHASE se establece en NORMAL, el contacto n.º 2 recibe corriente.

Jack de entrada de tipo XLR

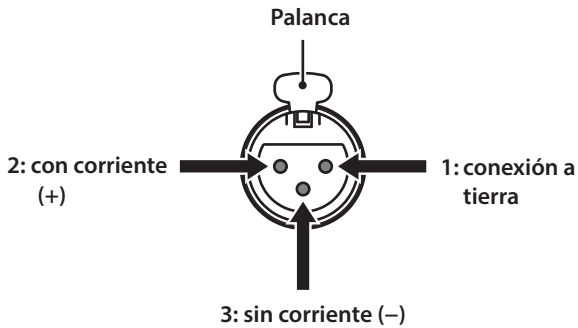

Si el selector PHASE se establece en INVERTED, el contacto n.º 3 recibe corriente.

Jack de entrada de tipo XLR

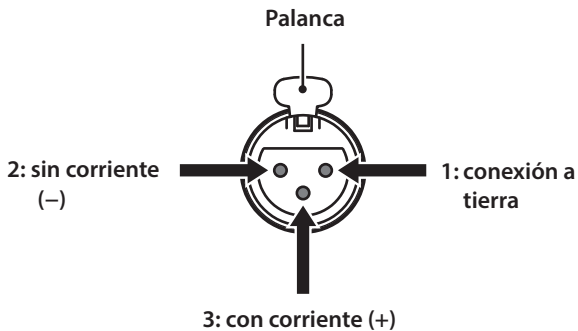

Jack de salida de tipo XLR

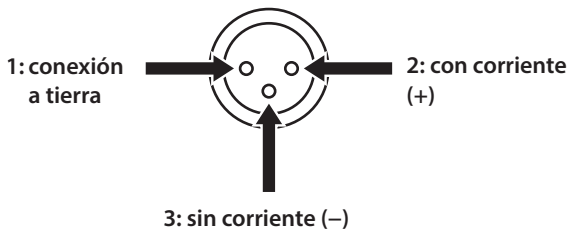

Conexión no balanceada

Si va a conectar un componente de audio que solo incluye jacks RCA estándar, utilice los jacks RCA de esta unidad para conexiones no balanceadas. Para conexiones no balanceadas, se deben utilizar cables no balanceados con conectores RCA. Estos jacks y conectores no presentan un diseño de tipo macho o hembra ni diferencias de polaridad.

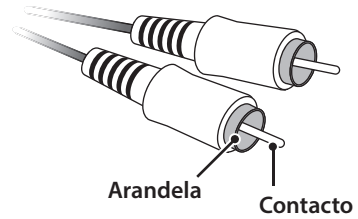

Mando a distancia

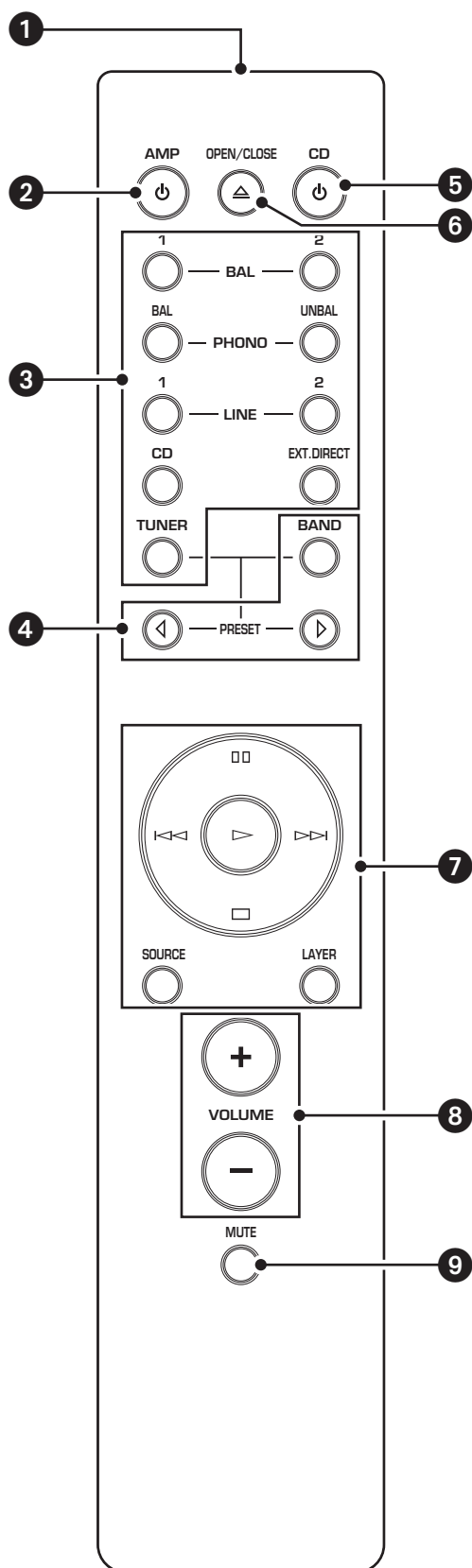

1 Transmisor de señales infrarrojas

Emite señales infrarrojas de control hacia la unidad.

2 Tecla AMP

Enciende la alimentación de la unidad o cambia al modo de espera. Para obtener más información sobre el modo de espera, consulte “Panel delantero” (página 46).

3 Teclas de selección de entrada

Permiten seleccionar la fuente de entrada que se va a reproducir.

BAL: selecciona el componente conectado a los jacks BAL 1 o BAL 2 de tipo XLR como la fuente de entrada.

PHONO: selecciona el giradiscos conectado a los jacks PHONO (tipo XLR o RCA) como la fuente de entrada. Pulse la tecla BAL para seleccionar la fuente en los jacks de tipo XLR, o bien la tecla UNBAL para seleccionar la fuente en los jacks RCA.

LINE: selecciona el componente conectado a los jacks LINE 1 o LINE 2 de tipo RCA como la fuente de entrada.

EXT. DIRECT: selecciona el componente conectado a los jacks EXT. IN como la fuente de entrada. Si se selecciona EXT. DIRECT como la fuente de entrada, no se emitirán señales de audio por los jacks LINE 2 OUT o PHONES.



CD: selecciona el componente (normalmente un reproductor de CD) conectado a los jacks CD de tipo RCA como la fuente de entrada.

TUNER: selecciona el componente (normalmente un sintonizador) conectado a los jacks TUNER de tipo RCA como la fuente de entrada.

Nota

Las señales de audio de la fuente de entrada seleccionada no se emitirán por los jacks LINE 2 OUT (grabación). Si se selecciona LINE 2 como la fuente de entrada, no se emitirán señales de audio por los jacks LINE 2 OUT (grabación).

4 Teclas de control del sintonizador

Le permiten controlar las funciones del sintonizador Yamaha conectado. Utilice la tecla BAND para cambiar la banda de recepción y las teclas PRESET   para seleccionar una emisora presintonizada. Para obtener más información, consulte el manual del propietario del sintonizador.

Nota

Es posible que algunos modelos de sintonizador Yamaha no sean compatibles con estas funciones de teclas.



5 Tecla CD

Enciende la alimentación de un reproductor de CD Yamaha conectado o lo cambia al modo de espera.

6 Tecla OPEN/CLOSE

Abre o cierra la bandeja del disco de un reproductor de CD Yamaha conectado. Para obtener más información, consulte el manual del propietario de su reproductor de CD.

Nota

Es posible que algunos modelos de reproductor de CD Yamaha no sean compatibles con las funciones de la tecla  CD o de las teclas  OPEN/CLOSE.



7 Teclas de control del reproductor de CD

Le permiten controlar las funciones de un reproductor de CD Yamaha conectado. Para obtener más información, consulte el manual del propietario de su reproductor de CD.

(reproducción)

Inicia la reproducción.

(pausa)

Hace una pausa en la reproducción. Pulse  o  para reanudar la reproducción.

(parada)

Detiene la reproducción.

(saltar)

Salta a la siguiente pista o vuelve al principio de la pista actual.

Tecla SOURCE

Selecciona la fuente que se va a reproducir en el reproductor de CD Yamaha. La fuente de reproducción cambia cada vez que se pulsa esta tecla.

Tecla LAYER

Alternar la capa de reproducción de un Super Audio CD híbrido entre “Super audio CD” y “CD”.

Nota

Es posible que algunos modelos de reproductor de CD Yamaha no sean compatibles con estas funciones de teclas.

8 Teclas VOLUME +/-

Ajuste el nivel del volumen.

Nota

Las teclas VOLUME +/- en el mando a distancia no afectarán al nivel de volumen si EXT. DIRECT está seleccionado como la fuente de entrada. Para ajustar el nivel de volumen, utilice el control de volumen del amplificador externo conectado a los jacks EXT. IN.

9 Tecla MUTE

Reduce el nivel de volumen actual en aproximadamente 20 dB. Pulse la tecla de nuevo para reponer la salida de audio al nivel de volumen anterior. Al pulsar la tecla VOLUME + o - en el mando a distancia también se cancelará el silencio.

Instalación de las pilas en el mando a distancia

1 Retire la tapa del compartimento de las pilas.

2 Introduzca las dos pilas (AAA, R03, UM-4) teniendo en cuenta las marcas de polaridad (+ y -) del interior del compartimento de las pilas.

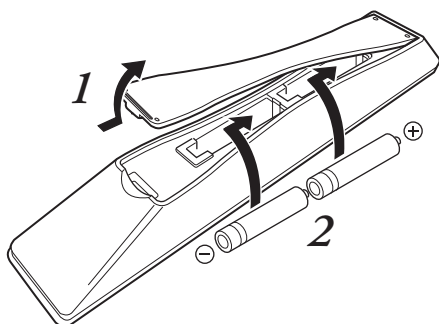

3 Vuelva a colocar la tapa del compartimento de las pilas.

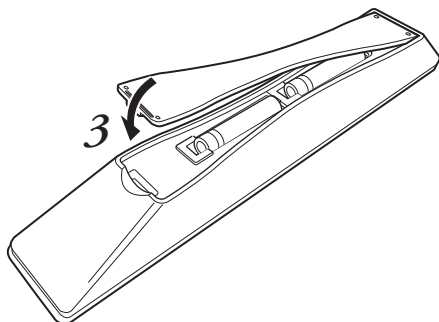

ADVERTENCIA

- No tire las pilas al fuego ni las exponga a temperaturas altas, como la luz solar directa o llamas abiertas. De lo contrario, la pila podría explotar y provocar un incendio o lesiones.
- No intente recargar las pilas no recargables. De lo contrario, las pilas podrían explotar o presentar fugas y provocar ceguera, quemaduras químicas o lesiones.
- Si una pila presenta fugas, no toque el líquido. De lo contrario, se puede producir ceguera o quemaduras químicas. Si sus ojos, boca o piel entran en contacto con el líquido, lave a fondo y de inmediato la zona con agua y busque atención médica.



ATENCIÓN

- No utilice nuevas y antiguas al mismo tiempo. De lo contrario, podrían producirse incendios, quemaduras o irritaciones debido a la fuga de líquido de las pilas.
- No utilice dos tipos distintos de pilas al mismo tiempo. Por ejemplo, si utiliza una pila alcalina y una de manganeso juntas, o dos pilas de dos fabricantes distintos o con números de producto distintos al mismo tiempo, pueden producirse incendios, quemaduras o irritaciones en la piel debido a la fuga de líquido de las pilas.
- Mantenga las pilas fuera del alcance de los niños. De lo contrario, un niño podría ingerir la pila por accidente. Además, las fugas de las pilas pueden provocar irritaciones en la piel.
- Inserte las dos pilas siguiendo las marcas de polaridad (+ y -). De lo contrario, podrían producirse incendios, quemaduras o irritaciones en la piel debido a la fuga de líquido de las pilas.
- Si no tiene previsto utilizar el mando a distancia durante un periodo prolongado, o si las pilas se han agotado por completo, extráigalas del mando a distancia. De lo contrario, todas las pilas acabarán por agotarse y podrían tener fugas, lo que provocaría irritación en la piel y daños en el mando a distancia.

Control del mando a distancia

Para utilizar el mando a distancia, dirijalo directamente hacia el sensor del mando a distancia situado en el panel delantero de la unidad.

Sensor del mando a distancia

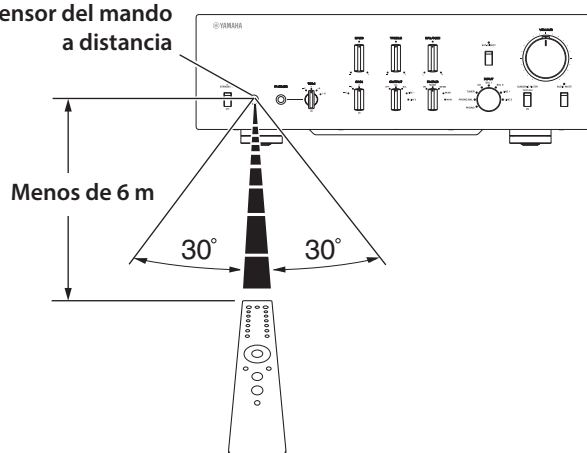

Conexiones

En esta sección se describe cómo conectar la unidad a una fuente de audio, como un sintonizador o un reproductor de CD, y a un amplificador de potencia.

**ATENCIÓN**

Desactive la alimentación de todos los componentes antes de realizar conexiones.

AVISO

- No utilice conexiones balanceadas y no balanceadas entre dos componentes simultáneamente. Si lo hace se creará un bucle a tierra que podría generar estática y ruido.
- Si tiene previsto conectar componentes externos, lea y siga los manuales de instrucciones de dichos componentes. De lo contrario, se pueden producir averías en esta unidad o los componentes externos.

C-5000

Conexión de un componente externo

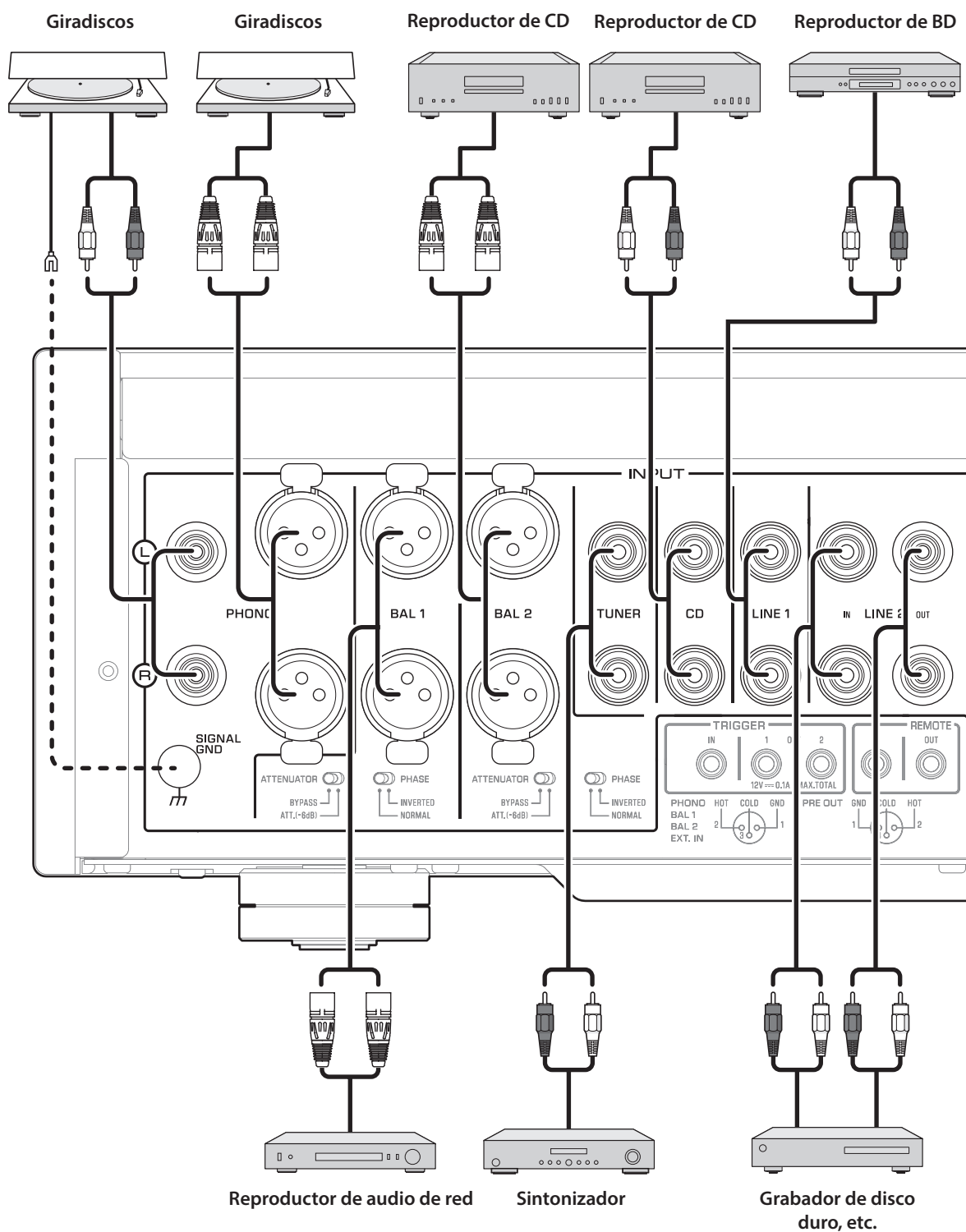

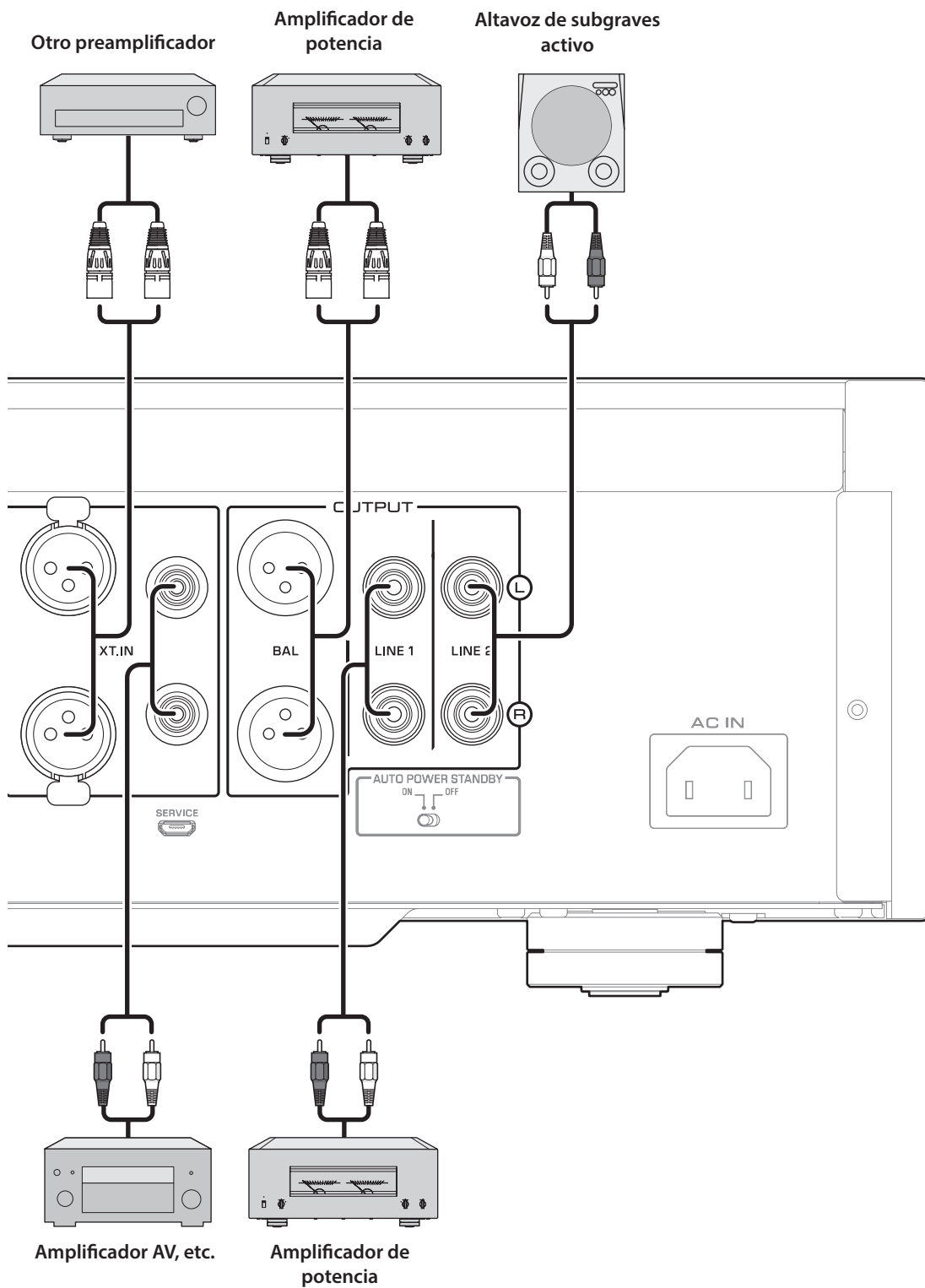

AVISO

No utilice conexiones balanceadas y no balanceadas entre dos componentes simultáneamente. Si lo hace se creará un bucle a tierra que podría generar estática y ruido.

Conexión de un giradiscos

Conecte el giradiscos a los jack PHONO de esta unidad. La unidad proporciona jacks balanceados de tipo XLR y jacks de entrada no balanceada de tipo RCA.

Conexión balanceada

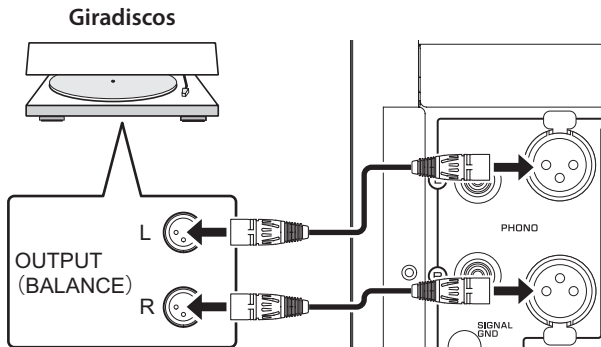

Conexión no balanceada

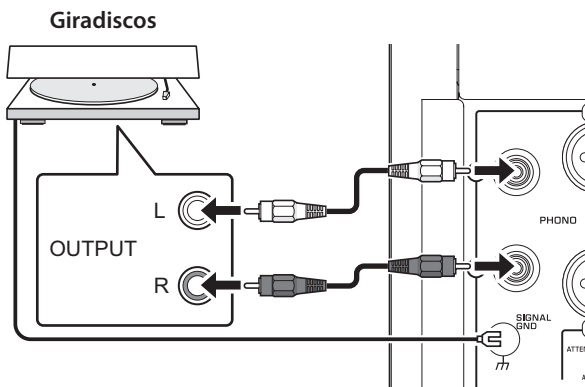

Nota

Si conecta el giradiscos a los jacks RCA de esta unidad, escuche y compare el sonido con el terminal SIGNAL GND (tierra) conectado y no conectado, y luego seleccione el menos ruidoso.

AVISO

No utilice conexiones balanceadas y no balanceadas entre esta unidad y el giradiscos simultáneamente. Si lo hace se creará un bucle a tierra que podría generar estática y ruido.

Conexión de un componente de grabación

Puede conectar un dispositivo de grabación, como un grabador de disco duro, a la unidad y grabar la entrada de audio procedente de la unidad. Conecte el componente de grabación a los jacks LINE 2 IN y los jacks LINE 2 OUT (grabación).

Nota

- Asegúrese de conectar los jacks LINE 2 IN y los jacks LINE 2 OUT (grabación) al mismo componente.
- La señal procedente de los jacks LINE 2 OUT (grabación) es básicamente idéntica a la señal de los jacks de salida especificados por el selector OUTPUT. Si el selector INPUT se ha establecido en LINE 2, no se emitirá ninguna señal por los jacks LINE 2 OUT (grabación).

Grabador de disco duro, etc.

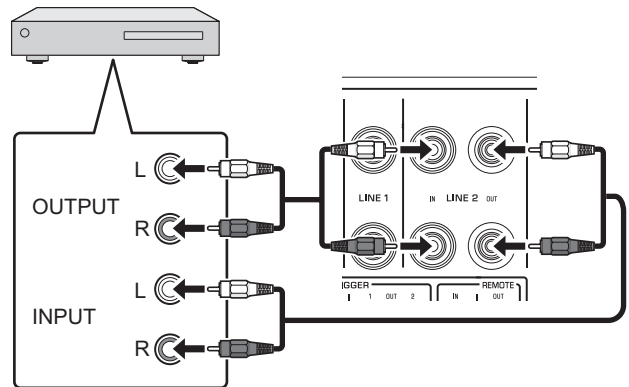

Conexión de otro preamplificador

Si conecta la salida de otro preamplificador a los jacks EXT. IN de esa unidad y pulsa el interruptor EXT. DIRECT, la señal de fuente atravesará la unidad y se emitirá por el amplificador de potencia conectado. La entrada de señal de fuente en los jacks EXT. IN balanceados se emitirá por los jacks BAL balanceados. La entrada de señal de fuente en los jacks EXT. IN no balanceados se emitirá por los jacks LINE 1 y LINE 2.

Nota

Si el interruptor EXT. DIRECT está activado, no escuchará ningún sonido procedente de los auriculares conectados al jack PHONES.

Otro preamplificador

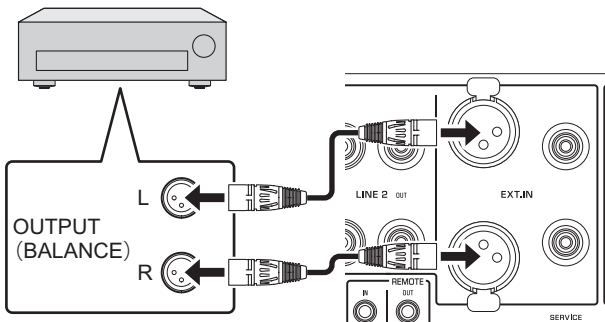

Amplificador AV, etc.

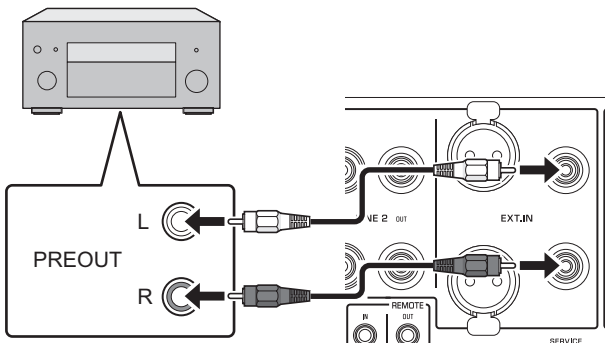

Conexión de un amplificador de potencia y un altavoz de subgraves activo

Puede conectar un amplificador de potencia y un altavoz de subgraves activo a los jacks de salida BAL, LINE 1 o LINE 2 de esta unidad.

Conexión balanceada

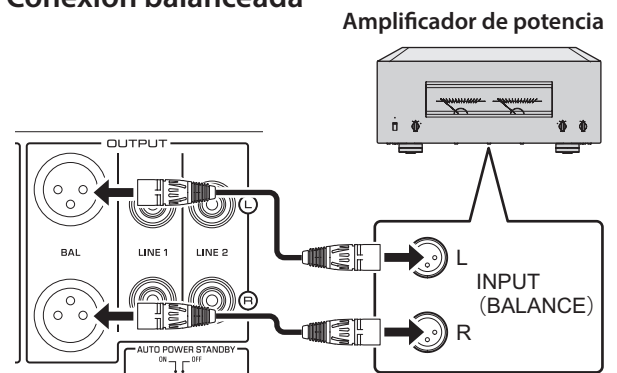

Conexión no balanceada

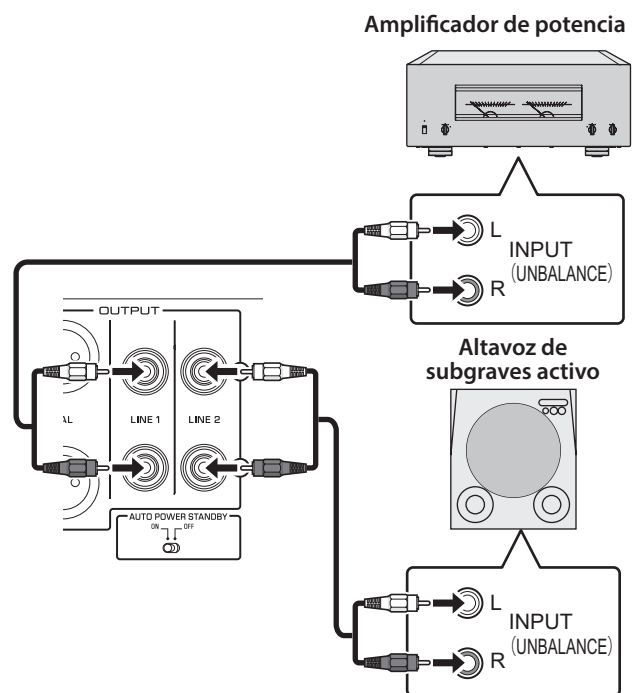

AVISO

No utilice conexiones balanceadas y no balanceadas entre dos componentes simultáneamente. Si lo hace se creará un bucle a tierra que podría generar estática y ruido.

Conexiones de activación

Control de la operación de encendido y apagado de un componente conectado, como un amplificador de potencia, de manera sincronizada con esta unidad

Puede controlar la operación de encendido y apagado de un componente conectado, como un reproductor de CD Yamaha o un amplificador de potencia, de manera sincronizada con esta unidad.

Utilice un cable del sistema para conectar el jack TRIGGER OUT de la unidad al jack TRIGGER IN del componente conectado.

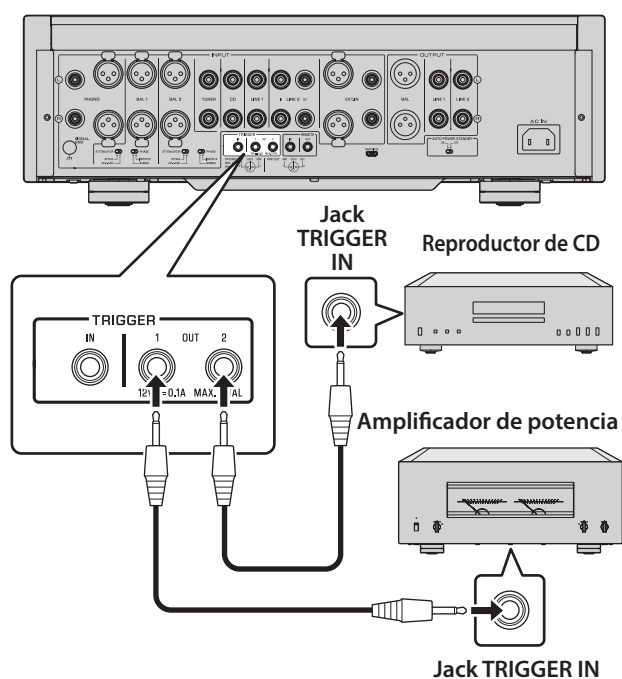

Control de la operación de encendido y apagado de la unidad de manera sincronizada con un componente conectado, como un receptor AV

Puede controlar la operación de encendido y apagado de la unidad de manera sincronizada con un componente conectado, como un receptor AV Yamaha. Utilice un cable del sistema opcional para conectar el jack TRIGGER IN de la unidad al jack TRIGGER OUT del componente conectado. Con la unidad en modo de espera, al activar la alimentación del componente conectado también se activará la unidad, y la señal a los jacks EXT. IN se seleccionará como la fuente de entrada. Al desactivar la alimentación del componente conectado, la unidad pasará al modo de espera.

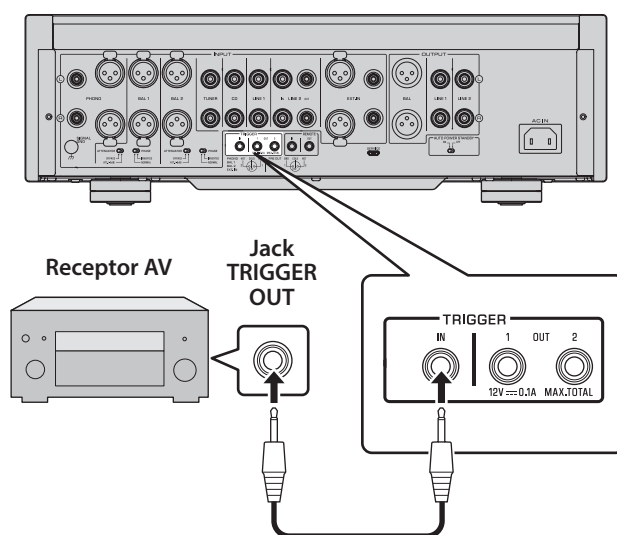

Nota

- Si el interruptor de alimentación de esta unidad está en la posición OFF, no se activará la alimentación de la unidad desde un componente conectado.
- A menos que la fuente de entrada se seleccione con el interruptor EXT. DIRECT, la desactivación del componente conectado no desactivará la alimentación de la unidad.

Conexiones remotas

Control de la unidad desde otra habitación

Si conecta un receptor y un transmisor de señales infrarrojas a los jacks REMOTE IN/OUT de la unidad, podrá controlar la unidad o un componente externo desde otra habitación con el mando a distancia suministrado.

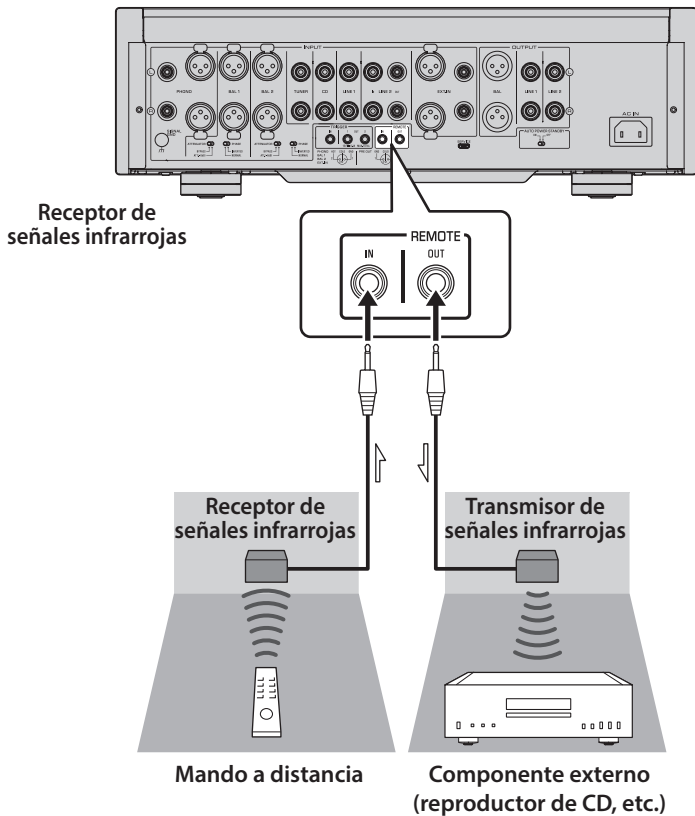

Conexión remota entre componentes Yamaha

Si dispone de otro componente Yamaha compatible con conexiones remotas, como es el caso de esta unidad, no es necesario un transmisor de infrarrojos. Puede transmitir señales remotas conectando un receptor de señales infrarrojas al jack REMOTE IN de la unidad, y el jack REMOTE IN del otro componente al jack REMOTE OUT de la unidad con cables con mini clavija monoaural. Se pueden configurar hasta tres componentes Yamaha (incluida esta unidad) para la conexión remota.

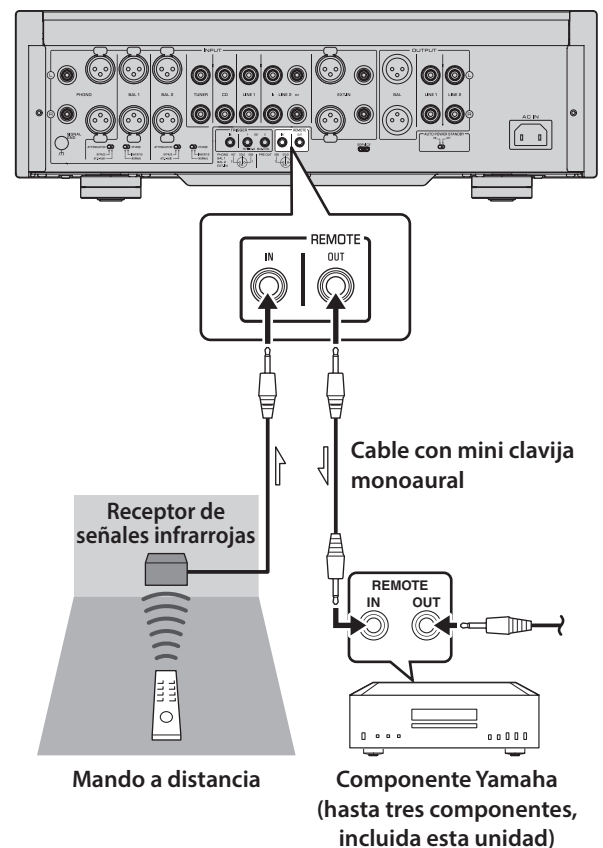

Conexión del cable de alimentación

Una vez realizadas todas las conexiones, asegúrese de que el interruptor STANDBY/ON/OFF (alimentación) está desactivado y, a continuación, enchufe el cable de alimentación al conector AC IN de la unidad y luego enchúfelo a la toma de CA.

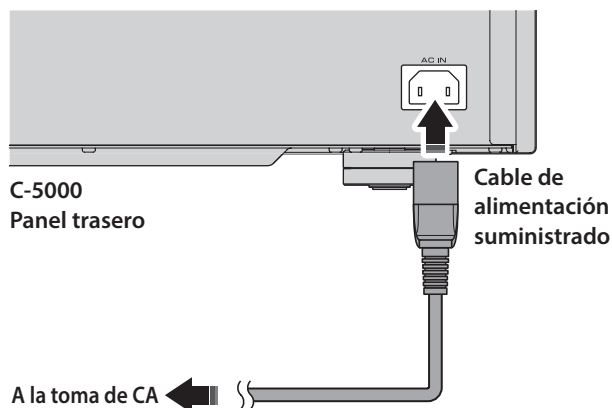

ADVERTENCIA

- Si detecta cualquiera de las siguientes condiciones anómalas, desactive la alimentación de la unidad inmediatamente y desconecte el enchufe de alimentación de la toma de CA.
 - El cable o enchufe de alimentación está dañado.
 - La unidad emite olores, ruidos extraños o humo.
 - Se ha derramado líquido o han caído objetos dentro de la unidad.
 - El sonido se silencia repentinamente durante el uso.
 - La unidad está agrietada o dañada.
- De lo contrario, el uso continuado de la unidad podría provocar una descarga eléctrica, un incendio o una avería. Póngase en contacto con su centro de servicio o distribuidor Yamaha más cercano para una revisión o una reparación.
- No toque el cable o enchufe de alimentación durante tormentas eléctricas. De lo contrario, se puede provocar una descarga eléctrica.
 - Asegúrese de utilizar una toma de corriente con la tensión indicada en la etiqueta de la unidad. Si la unidad se enchufa a una toma con una tensión incorrecta, se puede producir un incendio, una descarga eléctrica o una avería.
 - Utilice únicamente el cable de alimentación suministrado. No utilice el cable de alimentación suministrado para otros dispositivos. De lo contrario, se puede provocar un incendio, fuego o una avería.
 - Enchufe la unidad a una toma de CA claramente visible y que se pueda alcanzar con facilidad, para que pueda desenchufar la unidad con rapidez y facilidad de la toma de CA en caso de emergencia. Aunque el interruptor de alimentación esté desactivado, una cantidad mínima de corriente eléctrica sigue fluyendo hacia la unidad, a menos que la desenchufe de la toma de CA.

- Si se acerca una tormenta eléctrica, desactive la alimentación de la unidad inmediatamente y desconecte el enchufe de alimentación de la toma de CA. De lo contrario, se puede provocar un incendio o una avería.
- Si no va a utilizar la unidad durante un periodo prolongado, asegúrese de desenchufar el enchufe de alimentación de la toma de CA. De lo contrario, se puede provocar un incendio o una avería.



ATENCIÓN

- No utilice una toma de CA si está tan floja que el enchufe no se sujeta con firmeza. De lo contrario, se puede provocar un incendio, una descarga eléctrica o fuego.
- Al desconectar el cable de alimentación de la toma de CA, sujete el enchufe; no tire del propio cable. De lo contrario, el cable de alimentación podría resultar dañado, lo que provocará una descarga eléctrica o un incendio.
- Inserte el enchufe de alimentación en la toma de CA firmemente hasta el fondo. Si el enchufe no se inserta completamente, el uso de la unidad puede provocar una descarga eléctrica. También se puede acumular polvo en el enchufe, lo que podría provocar un incendio o fuego.

AVISO

Si no va a utilizar la unidad durante un periodo prolongado, asegúrese de desenchufar el enchufe de alimentación de la toma de CA. Aunque el interruptor STANDBY/ON/OFF esté desactivado (el indicador de alimentación está oscuro), una cantidad mínima de corriente eléctrica sigue fluyendo hacia la unidad.

Operaciones

En esta sección se describen los procedimientos básicos de funcionamiento. Puede seguir estos procedimientos para aprovechar las funciones de la unidad. Estos procedimientos se proporcionan simplemente como ejemplos.

C-5000

Encendido de la unidad



ATENCIÓN

Asegúrese de bajar el nivel de volumen al mínimo antes de activar la alimentación.

Active la alimentación estableciendo el interruptor STANDBY/ON/OFF (alimentación) en el panel delantero en STANDBY/ON.

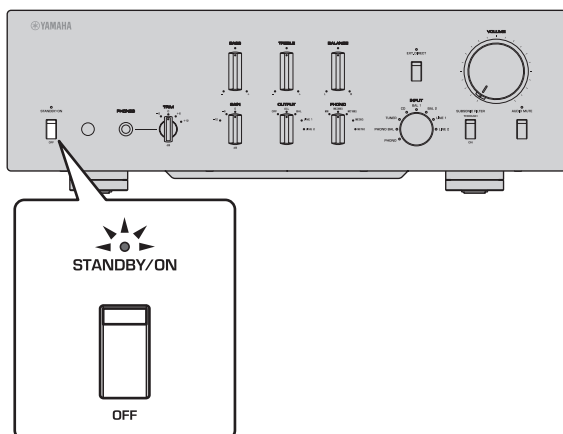

Si la unidad está en modo de espera, también puede activar la alimentación con el mando a distancia.

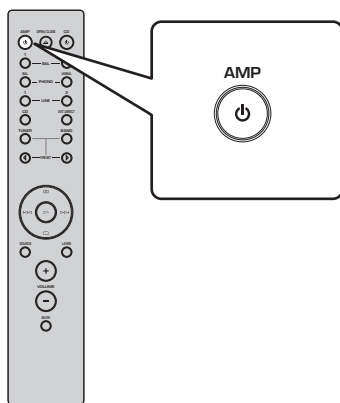

AVISO

Active la alimentación de todos los componentes en la secuencia siguiente: amplificador de potencia, preamplificador (esta unidad), otros componentes (como un reproductor de CD y un sintonizador).

Invierta esta secuencia al desactivar la alimentación.

Selección de la entrada y la salida

Seleccione una pareja de jacks de salida con el selector OUTPUT.

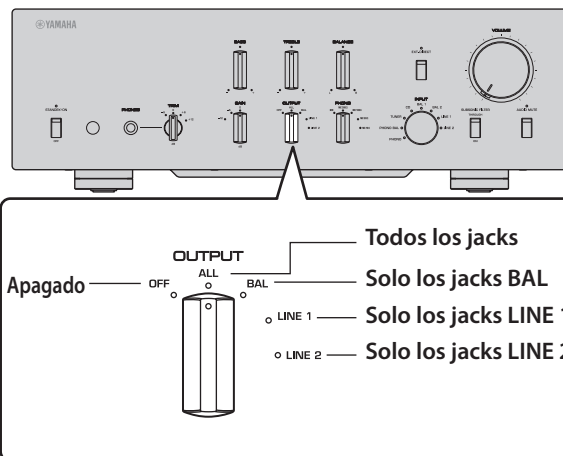

Seleccione la fuente de audio con el selector INPUT.

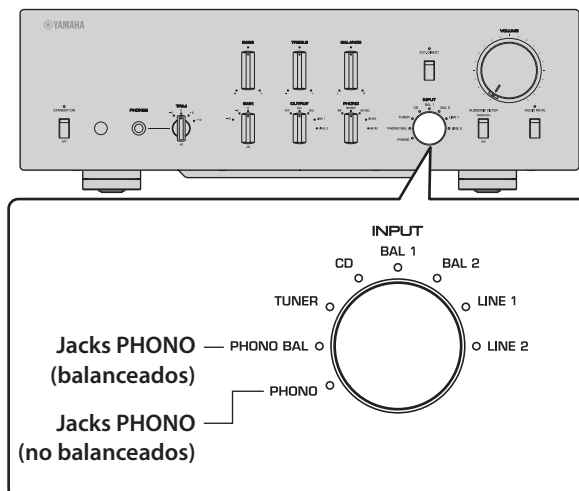

Los indicadores correspondientes se iluminarán.

Selección de la entrada desde los jacks EXT.IN

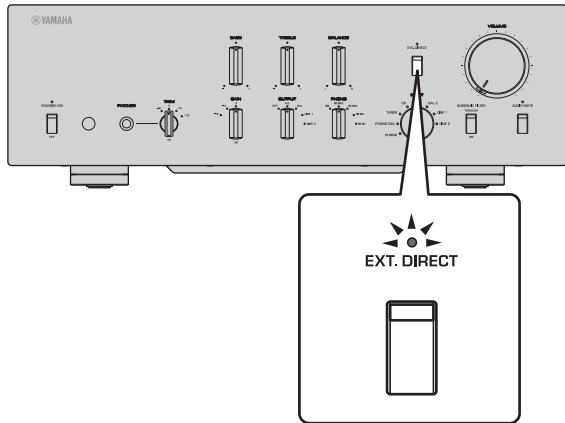

Pulse el interruptor EXT. DIRECT. El indicador EXT. DIRECT se iluminará. El ajuste del selector INPUT se desactivará, y la entrada de audio desde los jacks EXT. IN se emitirá por una pareja de los jacks de salida. La entrada de señal de fuente en los jacks de entrada balanceada se emitirá por los jacks de salida BAL balanceada. La entrada de señal de fuente en los jacks de entrada LINE se emitirá por los jacks de salida LINE 1 y LINE 2.

Si pulsa el interruptor EXT. DIRECT de nuevo o gira el selector INPUT, la señal especificada por el selector INPUT se convertirá en la fuente de entrada. El indicador EXT. DIRECT se apagará.

Nota

Si se selecciona EXT. DIRECT, no se emitirá ninguna señal por los jacks LINE 2 OUT (grabación) ni por el jack PHONES.

Selección del ajuste de entrada del giradiscos

Selector PHONO

Ajuste el selector PHONO en función del cartucho del giradiscos.

Opciones para cartucho del giradiscos

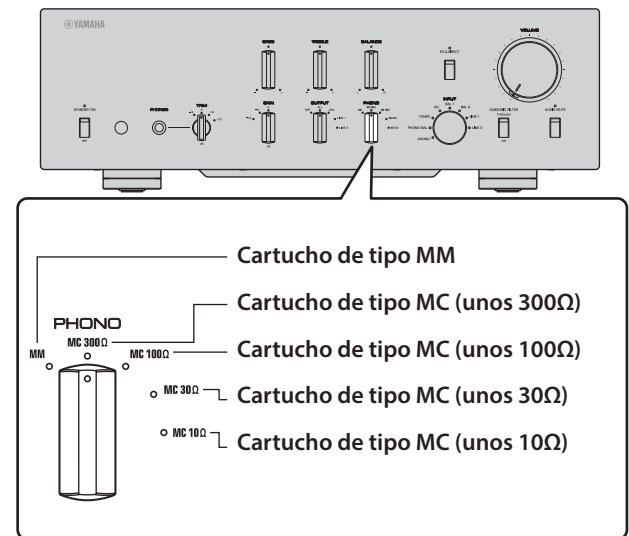

⚠ ATENCIÓN

Si se utiliza un cartucho de tipo MM en el giradiscos, asegúrese de establecer el selector PHONO en MM.

Nota

Las etiquetas de impedancia en el selector PHONO indican valores aproximados. Escuche y compruebe el sonido con distintos ajustes de impedancia para seleccionar la opción más adecuada.

AVISO

Antes de sustituir el cartucho, asegúrese de apagar la alimentación de esta unidad.

Filtro subsónico

Active el interruptor SUBSONIC FILTER para aplicar el filtro subsónico, en caso necesario.

Un brazo fonocaptor de giradiscos resonante o un disco de vinilo combado pueden provocar una reverberación de frecuencia muy baja (ruido subsónico) que podría aplicar carga y daños a los altavoces. Un filtro subsónico cortará dicho ruido para proteger los altavoces.

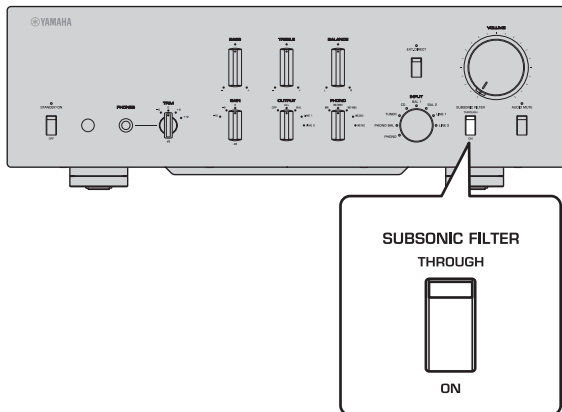

Nota

El filtro subsónico estará desactivado siempre que esté seleccionada una fuente de audio distinta del giradiscos (conectado a los jacks PHONO) como la fuente de entrada, aunque el interruptor SUBSONIC FILTER esté activado.

Ajuste del nivel de volumen

Ajuste la ganancia usando el selector GAIN para poder realizar ajustes precisos del volumen.

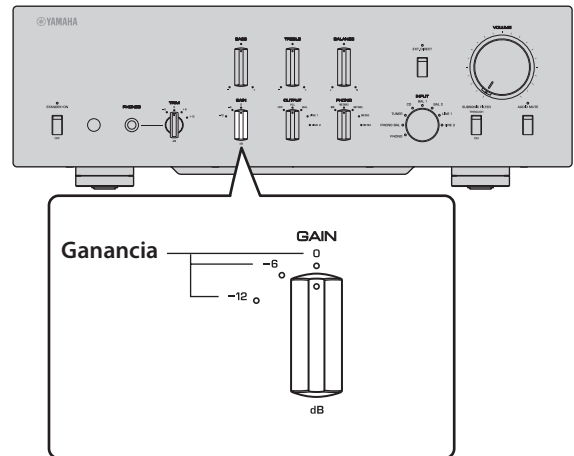

Ajuste el nivel de volumen usando el control VOLUME.

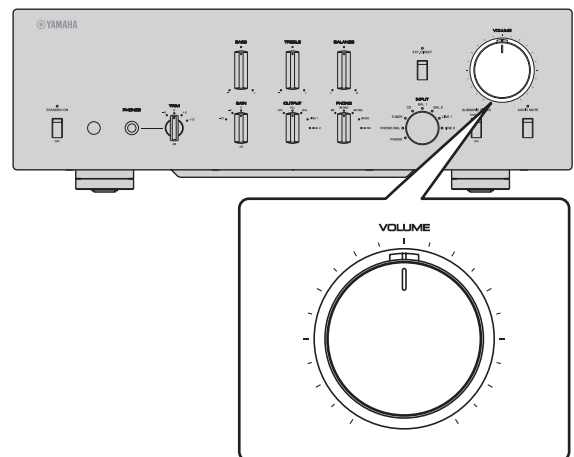

Nota

Si sigue escuchando una distorsión aunque el control VOLUME se haya bajado, es posible que la señal supere el nivel de entrada permitido. Si la fuente de audio se emite por los jacks de entrada balanceada (BAL 1 o BAL 2), ajuste el selector ATTENUATOR en ATT. (-6dB).

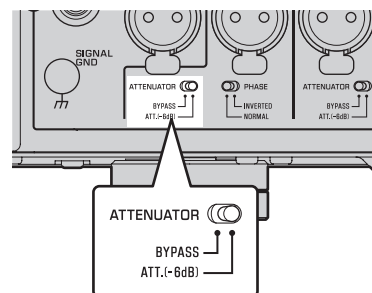

Bajada momentánea del nivel de volumen

Pulse el interruptor AUDIO MUTE para reducir el nivel de volumen actual 20 dB aproximadamente. Pulse el interruptor de nuevo para reponer el nivel de volumen anterior.

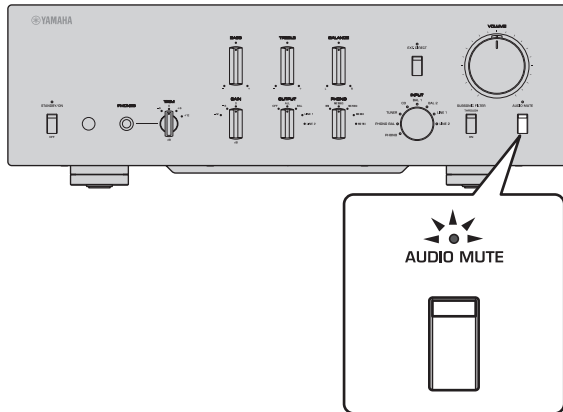

Ajuste del tono

Ajuste el balance de nivel de volumen entre los altavoces izquierdo y derecho usando el control BALANCE.

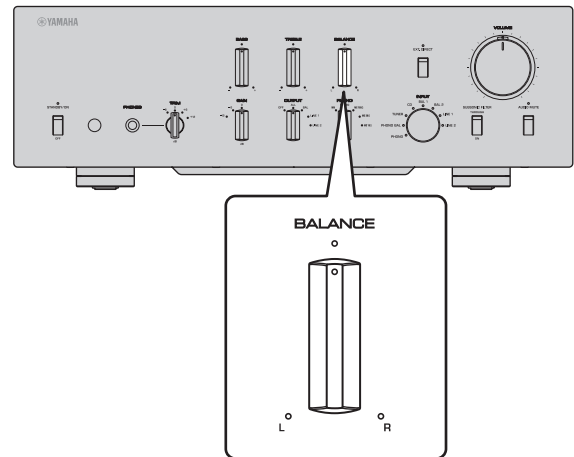

Ajuste el nivel de volumen de las gamas altas y bajas usando los controles BASS y TREBLE.

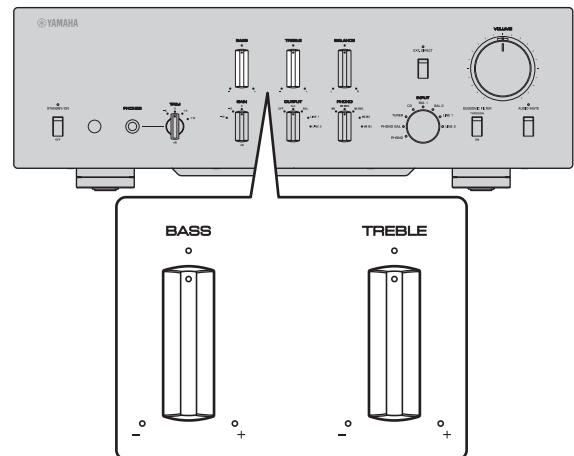

Nota

- Si los controles BASS y TREBLE se establecen en el centro, la señal de audio omitirá el circuito de control de tono.
- Los ajustes de los controles BASS, TREBLE y BALANCE no afectarán a las señales de entrada en los jacks EXT. IN ni a las señales de salida en los jacks LINE 2 OUT (grabación).

Conexión de auriculares

Si hay auriculares conectados al jack PHONES, no se emitirá ninguna señal por los jacks de salida (jacks de salida BAL, LINE 1 y LINE 2) en el panel trasero.

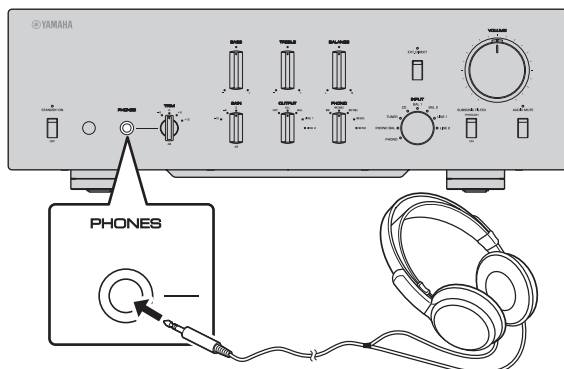

Utilice el selector TRIM para cambiar la ganancia del amplificador de auriculares de modo que pueda ajustar el balance de nivel entre la salida de audio del jack PHONES y los altavoces para evitar cambios repentinos de volumen.

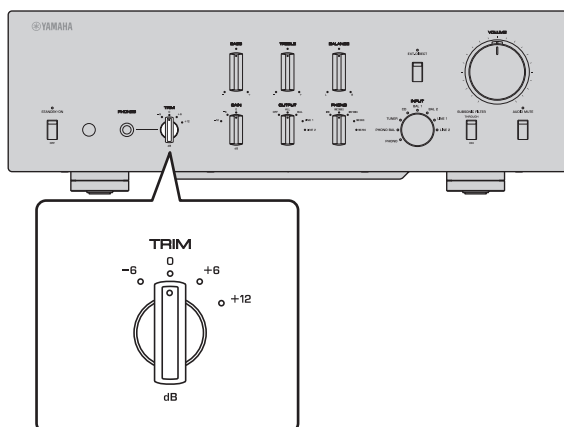

Nota

Si se selecciona EXT. DIRECT, no se emitirá ninguna señal por el jack PHONES.

Materiales de referencia

C-5000

Especificaciones generales

Tensión de salida nominal/impedancia de salida (entrada a 200 mV, de 20 Hz a 20 kHz, THD 0,01%)

BAL (BYPASS).....	2 Vrms/150 Ω
BAL (ATT. -6dB).....	1 Vrms/150 Ω
LINE 1/LINE 2.....	1 Vrms/150 Ω
LINE 2 OUT (grabación).....	200 mVrms/1,2 kΩ

Tensión de salida máxima (1 kHz, THD 0,05%)

BAL.....	6 Vrms
LINE 1/LINE 2.....	3 Vrms
LINE 2 OUT (grabación).....	3 Vrms

Sensibilidad de entrada/impedancia de entrada

BAL/LINE 1/LINE 2, 1 V

BAL 1/BAL 2.....	200 mVrms/52 kΩ
TUNER/CD/LINE 1/LINE 2 IN	200 mVrms/47 kΩ
EXT.IN.....	1 Vrms/20 kΩ

LINE 2 OUT (grabación) (150 mV, 1 kHz)

PHONO (MC 300 Ω).....	100 μVrms/300 Ω
PHONO (MC 100 Ω).....	100 μVrms/100 Ω
PHONO (MC 30 Ω).....	100 μVrms/30 Ω
PHONO (MC 10 Ω).....	100 μVrms/10 Ω
PHONO (MM, tipo XLR).....	2,5 mVrms/52 kΩ
PHONO (MM, tipo RCA).....	2,5 mVrms/47 kΩ

Tensión de señal de entrada máxima

LINE 2 OUT (grabación) (1 kHz, THD 0,05%)

BAL (BYPASS).....	2,8 Vrms
BAL (ATT. -6dB).....	5,6 Vrms
TUNER/CD/LINE 1/LINE 2 IN.....	2,8 Vrms
PHONO (MC).....	2 mVrms
PHONO (MM).....	50 mVrms
EXT.IN.....	5,6 Vrms

Respuesta de frecuencia (JEITA, carga 22 kΩ)

De 10 Hz a 100 kHz.....	+0/-3 dB
De 20 Hz a 20 kHz.....	+0/-0,3 dB

Distorsión armónica total más ruido (JEITA, entrada 0,5 V, de 20 Hz a 20 kHz)

BAL 1/BAL 2/TUNER/CD/LINE 1/LINE 2 IN → BAL/LINE 1/LINE 2.....	0,0100%
PHONO (MC) → LINE 2 OUT (grabación)	0,0200%
PHONO (MM) → LINE 2 OUT (grabación)	0,0200%

Separación de canales

(entrada 1,0 kΩ terminada, 1 kHz/10 kHz, JEITA)

BAL 1/BAL 2/TUNER/CD/LINE 1/LINE 2 IN	110 dB o más
PHONO (MC).....	80 dB o más
PHONO (MM).....	98 dB o más

Separador de funciones

(red IHF-A, entrada 1.0 kΩ terminada, JEITA)

BAL 1/BAL 2/TUNER/CD/LINE 1/LINE 2 IN	110 dB o más
PHONO (MC).....	75 dB o más
PHONO (MM).....	95 dB o más

Relación señal a ruido

(red IHF-A, entrada 1,0 kΩ terminada, JEITA)

BAL 1/BAL 2/TUNER/CD/LINE 1/LINE 2 IN	110 dB o más
PHONO (MC 300 Ω).....	80 dB o más
PHONO (MM).....	98 dB o más

Ruido residual (red IHF-A)

BAL/LINE 1/LINE 2.....	3 μV
------------------------	------

Características de control de tono

Graves

Refuerzo/corte.....	30 Hz/±9 dB
Frecuencia de transición.....	350 Hz

Agudos

Refuerzo/corte.....	20 kHz/±9 dB
Frecuencia de transición.....	3,5 kHz

**Potencia de salida nominal de la toma de auriculares
(1 kHz, 32 Ω, 0,2% THD)**

..... 35 mW + 35 mW

Desviación de ecualización RIAA

MC/MM ±0,5 dB

Características del filtro subsónico

MC/MM 15 Hz/−3 dB

Alimentación

[Modelos para EE. UU. y Canadá] . . . 120 V CA, 60 Hz

[Modelo para China] 220 V CA, 50 Hz

[Modelo para Corea] 220 V CA, 60 Hz

[Modelo para Australia] 240 V CA, 50 Hz

[Modelos para Reino Unido y Europa] . . 230 V CA, 50 Hz

[Modelo para Asia] . . . 220–240 V CA, 50 Hz/60 Hz

[Modelos para América Central y del Sur
y Taiwán]. 110 V CA, 60 Hz

Consumo

..... 60 W

Consumo en espera

Modo desactivado 0,1 W

Modo de espera 0,2 W

Dimensiones (An. × Al. × Prof.)

..... 435 × 142 × 451 mm

Peso

..... 19,1 kg

* El contenido de este manual se aplica a las últimas especificaciones según la fecha de publicación. Para obtener el último manual, acceda al sitio web de Yamaha y descargue el archivo del manual.

Diagrama en bloques

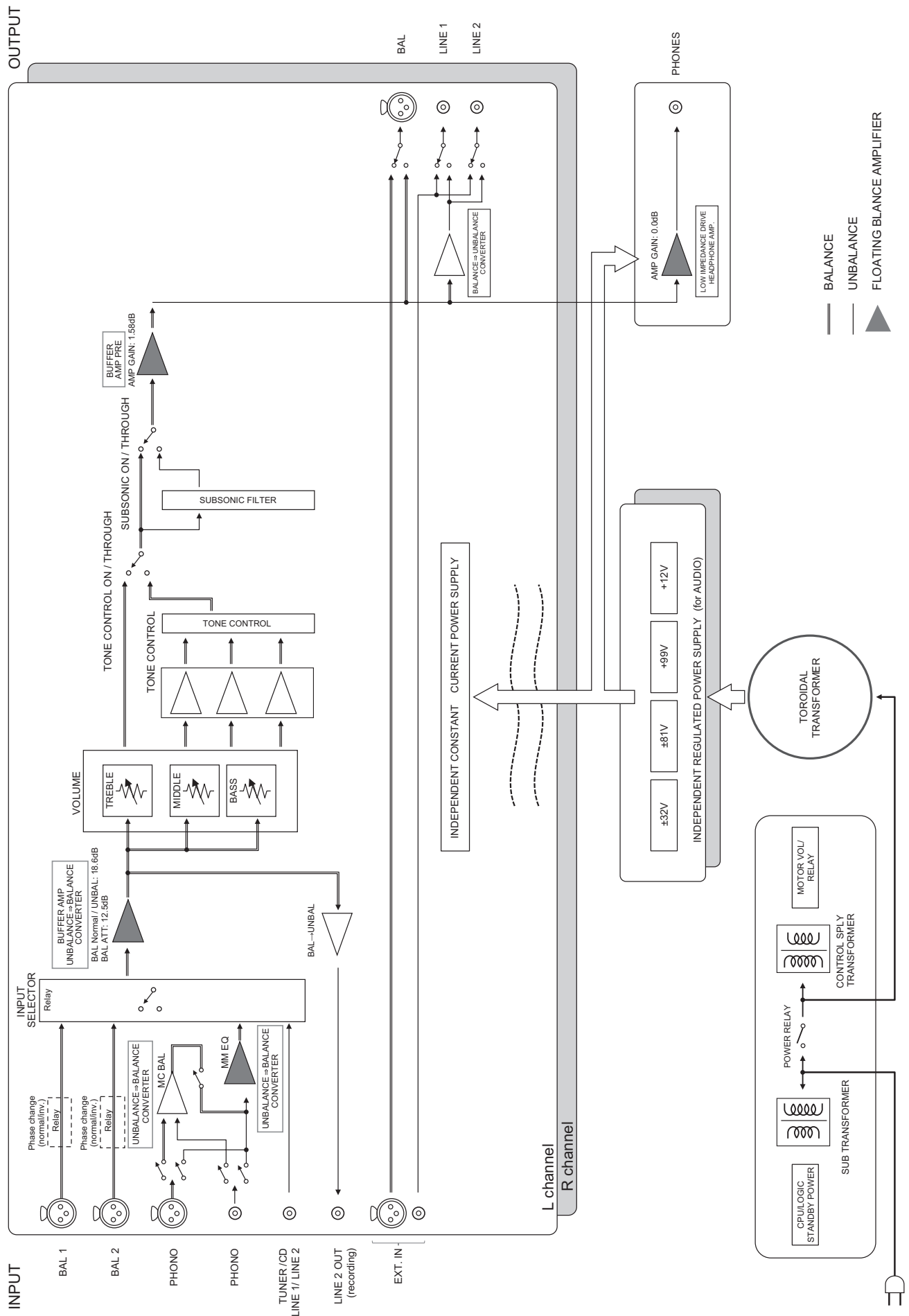

Características de audio

Respuesta de frecuencia (control de tono)

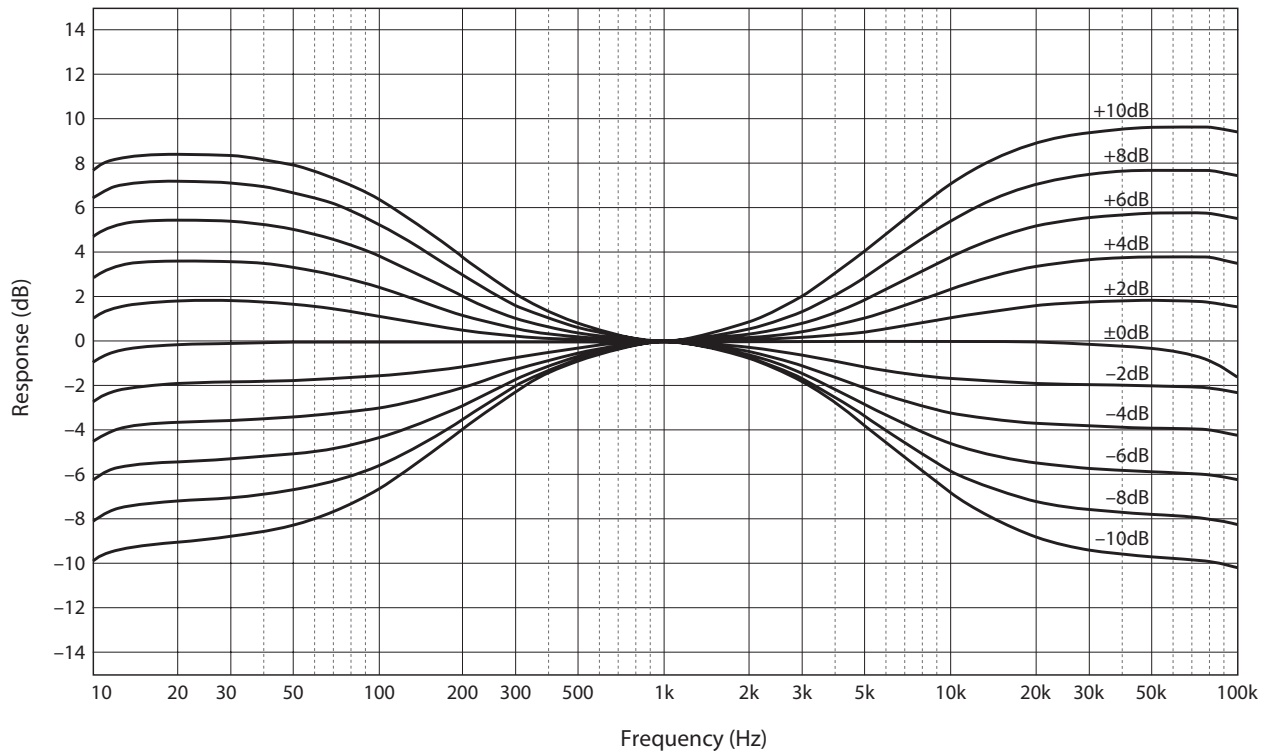

Distorsión armónica total (PHONO)

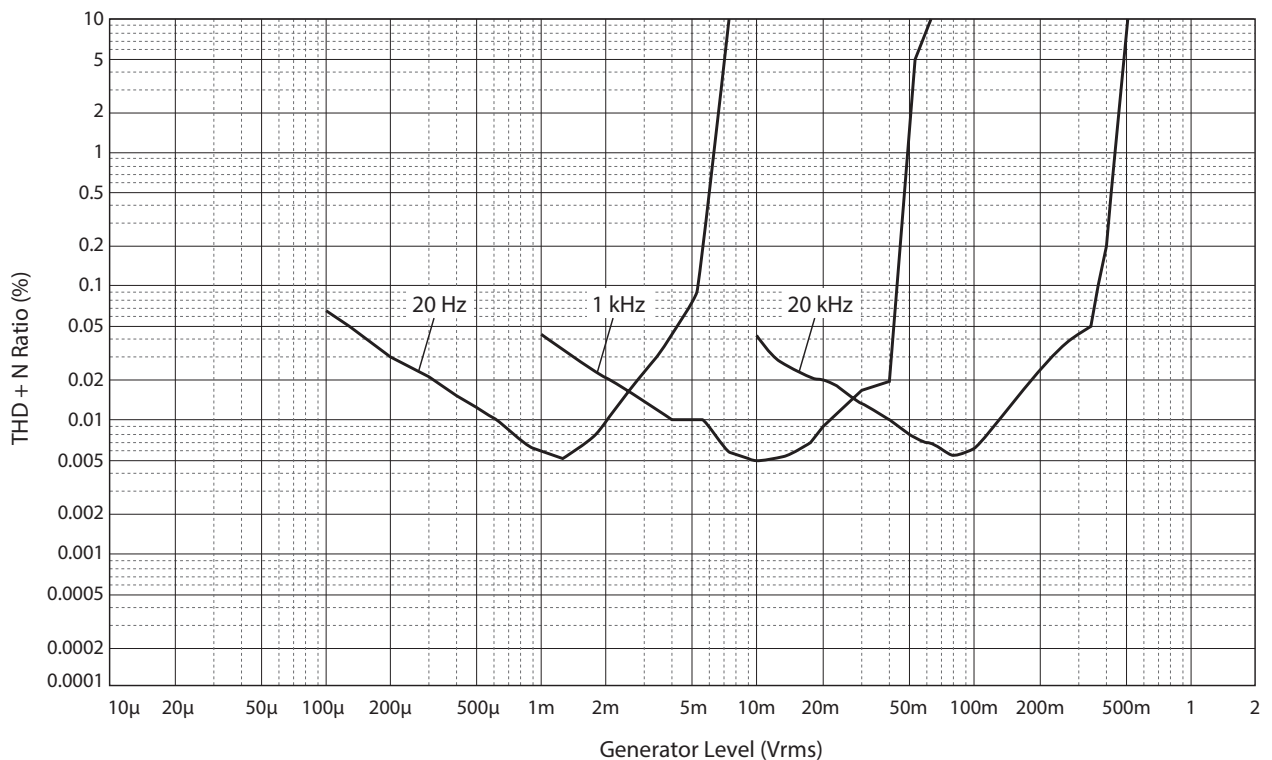

Filtro subsónico

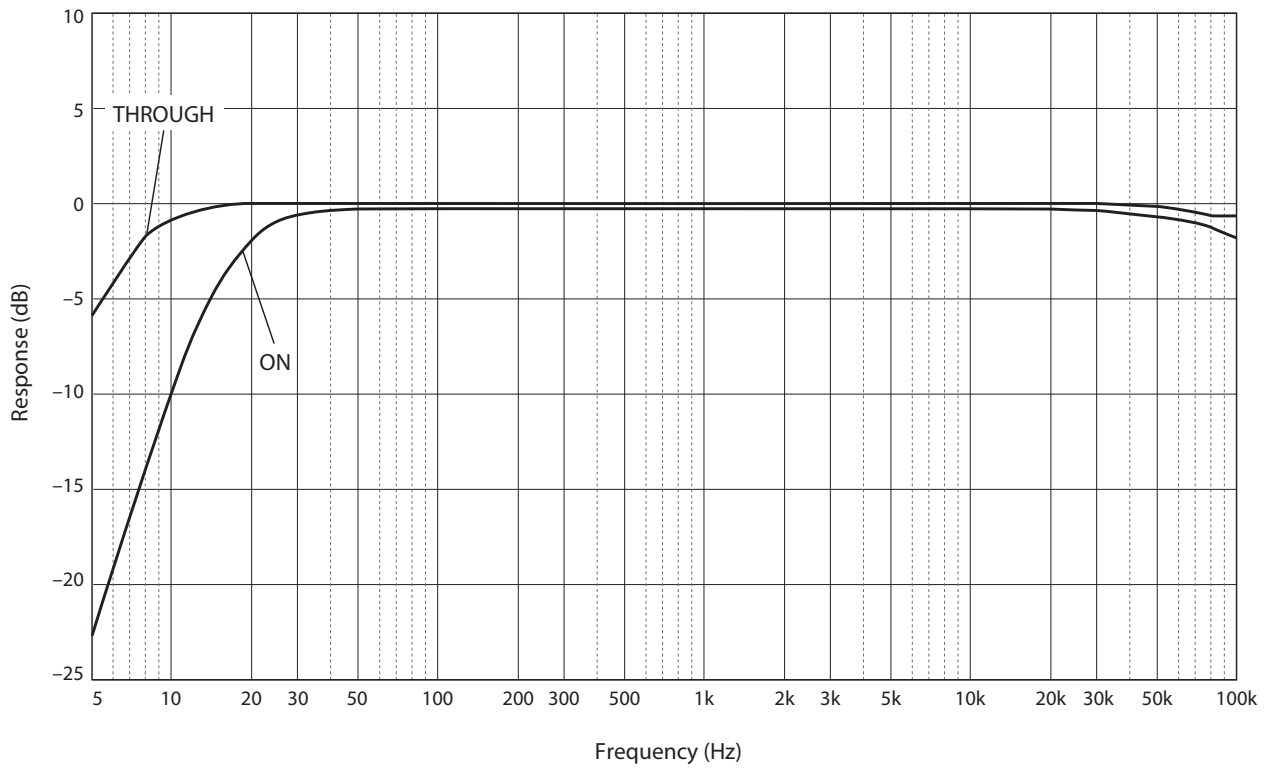

Curva de volumen

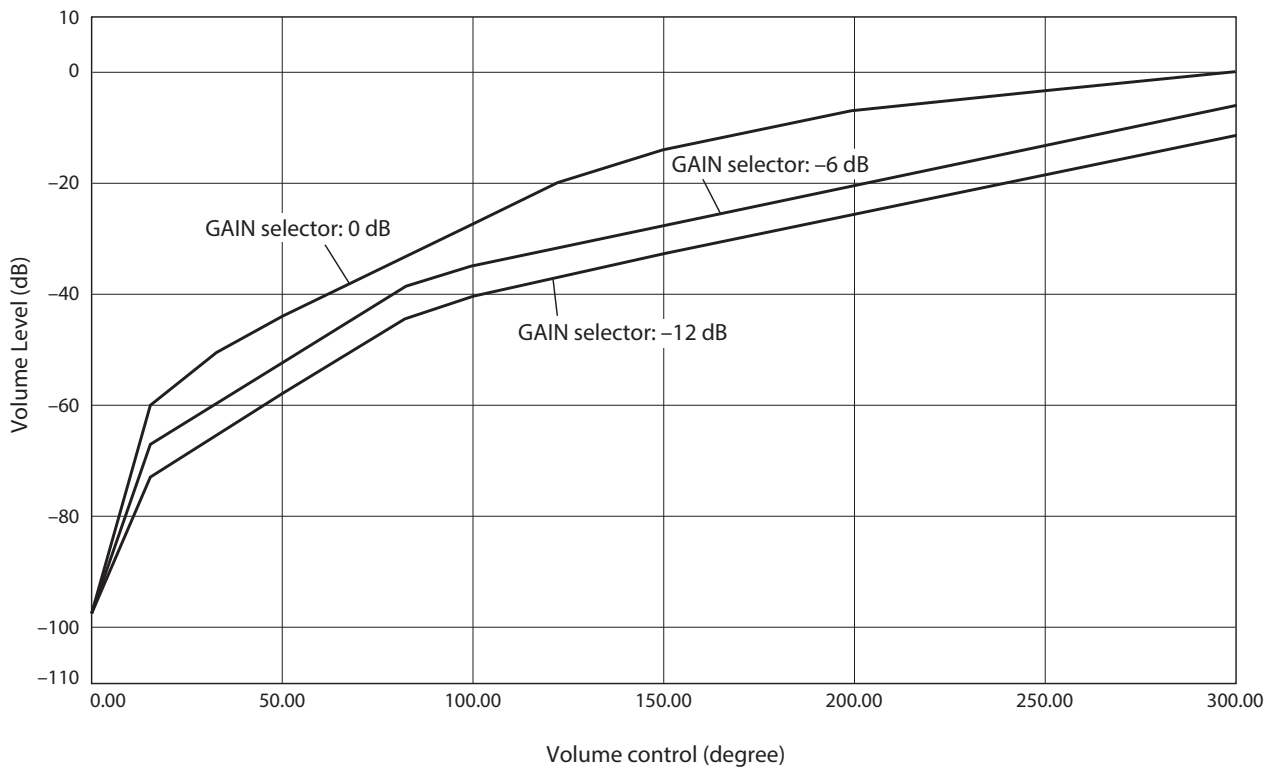

Resolución de problemas

Consulte la tabla siguiente si esta unidad no funciona bien. Si las instrucciones siguientes no ayudan a solucionar el problema, o si el problema no es uno de los que aparecen en la siguiente lista, apague la unidad, desconecte el cable de alimentación y póngase en contacto con el centro de servicio o distribuidor Yamaha autorizado más cercano.

Problema	Causa	Solución	Consulte la página
La alimentación no se enciende.	El cable de alimentación no está conectado al conector AC IN del panel trasero o no está enchufado a una toma de CA.	Conecte firmemente el cable de alimentación.	66
	La unidad ha sido expuesta a una descarga eléctrica externa intensa (rayo o electricidad estática intensa).	Apague la unidad, desconecte el cable de alimentación de la toma de CA, espere unos 30 segundos y luego vuelva a enchufar la unidad.	66
	Hay un problema con los circuitos internos de esta unidad.	Desconecte el cable de alimentación de la toma de CA y póngase en contacto con el centro de servicio o distribuidor Yamaha autorizado más cercano.	66
No se oye sonido.	Conexiones incorrectas de los cables de entrada o salida.	Conecte los cables correctamente. Si el problema persiste, es posible que los cables estén defectuosos.	60
	No se ha seleccionado una fuente de entrada adecuada.	Seleccione la fuente de entrada adecuada usando el selector INPUT del panel delantero (o una de las teclas de selección de entrada del mando a distancia).	68
	El ajuste del selector OUTPUT no coincide con los jacks de salida que se están utilizando.	Seleccione una salida adecuada con el selector OUTPUT.	68
No es posible ajustar el nivel de volumen.	EXT. DIRECT está seleccionado como la fuente de entrada.	Ajuste el nivel de volumen en el componente conectado. Asimismo, conecte el componente externo a una pareja de jacks de entrada distinta de los jacks EXT. IN y luego seleccione la fuente de entrada correspondiente.	60 68
Solo se puede oír el altavoz de un canal.	El componente de reproducción no está conectado correctamente.	Asegúrese de que las conexiones se realizan correctamente. Si el problema persiste, es posible que los cables estén defectuosos.	60

Problema	Causa	Solución	Consulte la página
Se oye un ruido de zumbido.	Conexiones incorrectas de los cables de entrada o salida.	Conecte los cables correctamente. Si el problema persiste, es posible que los cables estén defectuosos.	60
	El giradiscos no está conectado a tierra en el terminal GND.	Conecte el giradiscos al terminal GND de esta unidad.	62
	Se están utilizando simultáneamente cables balanceados y de línea entre dos componentes.	No utilice cables balanceados y de línea simultáneamente entre dos componentes. Si lo hace se creará un bucle a tierra que podría generar estática y ruido.	61
El audio de reproducción procedente del componente conectado a los jacks de entrada balanceada BAL 1 o BAL 2 suena distorsionado.	El nivel de la señal en los jacks de entrada balanceada supera el nivel de entrada permitido.	Si el nivel de la señal en los jacks de salida balanceada de tipo XLR en el componente de reproducción conectado está duplicado en comparación con los jacks no balanceados RCA, ajuste el selector ATTENUATOR situado debajo de los jacks de entrada en ATT. (-6 dB)	70
Los graves no tienen profundidad cuando se selecciona BAL 1 o BAL 2 (entrada balanceada).	La polaridad es incorrecta.	Seleccione la polaridad correcta con el selector PHASE.	54
El nivel de volumen del disco de vinilo es demasiado bajo.	El interruptor PHONO del panel delantero se ha establecido de manera incorrecta.	Ajuste el interruptor PHONO en la posición MM o MC según el tipo de cartucho magnético del giradiscos.	69
El mando a distancia no funciona bien.	El mando a distancia se ha utilizado fuera del rango operativo.	El mando a distancia se debe utilizar dentro de una distancia máxima de 6 m y sin superar un ángulo de 30 grados a partir del eje central desde el sensor del mando a distancia en el panel delantero.	58
	El sensor del mando a distancia en el panel delantero está sometido a la luz solar directa o a iluminación intensa (lámpara fluorescente de tipo inverso, luz estroboscópica, etc.).	Cambie la orientación de la iluminación o vuelva a colocar la unidad.	58
	Las pilas están casi agotadas.	Sustituya las pilas.	58

Índice

A

Activación, conexión	64
Ajuste de la entrada del giradiscos	69
Altavoz de subgraves, conexión	63
Amplificador de potencia, conexión	63
ATTENUATOR, selector	70
AUDIO MUTE, interruptor	71
Auriculares, conexión	72
AUTO POWER STANDBY, interruptor	53

B

BAL 1, jack	51
BAL 2, jack	51
BALANCE, control	71
BAL, jack	53
BASS, control	71

C

Componente de grabación, conexión	62
Conexión balanceada	54
Conexión no balanceada	55
Conexión remota	65

E

Encendido de la unidad	46
EXT. DIRECT, interruptor	69
EXT. IN, jack	63

G

GAIN, selector	70
Giradiscos, conexión	62

I

Indicador de alimentación	46
Indicador STANDBY/ON/OFF	46
INPUT, selector	68
Interruptor de alimentación	46
Interruptor STANDBY/ON/OFF	46

J

Jack AC IN	66
Jack de entrada externa	63
Jack phono	62

L

LINE 1, jack	53
LINE 2 IN, jack	52
LINE 2, jack	53
LINE 2 OUT (grabación), jack	52

O

OUTPUT, selector	68
------------------	----

P

PHASE, selector	54
PHONES, jack	72
PHONO, jack	62
PHONO, selector	69

R

REMOTE, jack	65
--------------	----

S

Sensor del mando a distancia	58
SERVICE, jack	53
SUBSONIC FILTER	70
SUBSONIC FILTER, interruptor	70

T

Terminal de tierra	62
Terminal de tierra de señales	62
Terminal SIGNAL GND	62
TREBLE, control	71
TRIGGER, jack	64
TRIM, selector	72

V

VOLUME, control	70
-----------------	----

感謝您購買本 Yamaha 產品。

- ◆ 您可在家中享受此前級擴大機帶來的高品質立體聲。
- ◆ 本使用說明書說明此裝置的功能、連線程序及操作方式。
- ◆ 為正確且安全地使用本產品，我們建議您完整閱讀本手冊及安全手冊（獨立小冊子）。請妥善保管本手冊，以供日後參考之用。



您可從以下 Yamaha 網站下載本手冊 PDF 版本。

<https://download.yamaha.com/>

功能

- ◆ 左右對稱設計，結構堅固穩定
- ◆ 全級、全浮動平衡式訊號輸入 / 輸出傳輸，提供 A 類聲響效果
- ◆ 全浮動平衡式唱機 EQ 擴大機（具平衡式輸入功能）
- ◆ 高度準確控制裝置，採用專利軸承結構和高剛性控制桿開關
- ◆ 專為音訊設計的雙變壓器，與控制電源完全分開
- ◆ 穩定的機械接地結構可大幅減少外部震動的影響
- ◆ 採用專利並聯音量系統的音調控制電路
- ◆ 全新設計的黃銅腳釘
- ◆ 增益控制功能，可超微調音量

關於本手冊

- ◆ 本手冊所載明之圖示僅為說明用途。
- ◆ 本手冊中所提及的公司名稱及產品名稱均為各自公司所屬商標或註冊商標。
- ◆ 「 警告」表示務必遵守注意事項，以避免發生嚴重傷亡。
- ◆ 「 注意」表示務必遵守注意事項，以避免發生傷害。
- ◆ 「須知」表示務必遵守注意事項，以避免發生產品故障、損壞或資料損壞等狀況。
- ◆ 「註」表示產品資訊的補充說明。
- ◆ 開始使用本產品前，請務必閱讀隨附的「安全手冊」。

目錄

功能	82
關於本手冊	82
隨附配件	84
保養	84
鏡面側面板	84
鏡面側面板以外的表面	84

部件名稱和功能

前面板	86
後面板	90
平衡式及非平衡式連接	94
遙控器	96
將電池裝入遙控器	98
操作遙控器	98

連接方式

連接外部組件	100
連接唱盤	102
連接錄音組件	102
連接其他前級擴大機	103
連接功率擴大機和主動式超低音揚聲器	103
觸發連接	104
同步控制已連接組件 (如功率擴大機) 與本機的電源開啟 / 關閉操作	104
同步控制本機與已連接組件 (如 AV 接收器) 的電源開啟 / 關閉操作	104
遠端連接	105
在其他房間操作本機	105
Yamaha 組件間的遠端連接	105
連接電源線	106

操作方式

開啟電源	108
選擇輸入及輸出	108
選擇來自 EXT.IN 插孔的輸入	109
調整唱盤輸入設定	109
PHONO 選擇器	109
超低頻濾波器	110
調整音量	110
暫時降低音量	111
調整音調	111
連接耳機	112

參考資料

一般規格	114
方塊圖	116
音訊特性	117
頻率響應 (音調控制)	117
總諧波失真 (PHONO)	117
超低頻濾波器	118
音量曲線	118
故障排除	119
索引	121

隨附配件

請務必確認商品包裝內含下列配件。

- 遙控器
- 電池 (AAA、R03、UM-4) (x2)
- 電源線
- 使用說明書 (本書)
- 安全手冊 (獨立小冊子)



警告

請勿將隨附電源線用於其他裝置。

保養

為延長本產品的使用時間，我們建議您定期保養本產品。



警告

- 請定期確認電源線是否骯髒。如有，請將髒汙完全擦拭乾淨。否則，可能會導致火災或觸電。
- 請勿使用噴霧劑或易燃氣體噴霧進行清潔或潤滑。否則，易燃氣體會累積在裝置內，可能會導致爆炸或火災。

須知

- 請使用乾燥的軟布清潔本裝置。使用洗滌劑 (如苯或稀釋劑)、清潔劑或經過化學處理的布料可能會導致表面變色或變質。如果表面非常骯髒，請使用洗滌劑將布沾溼 (用水稀釋) 後擰乾，並擦去髒汙。
- 如果用力擦拭 Yamaha 標誌附近的表面區域，可能會導致標誌脫落，或是布料上的纖維可能會黏附在表面上。

鏡面側面板

我們建議您使用擦拭布，如鋼琴專用的拭琴布。如果表面非常骯髒，請使用沾溼並擰乾的軟布擦拭。

鏡面側面板以外的表面

請使用柔軟的乾布擦拭其他表面。如果表面非常骯髒，請使用稀釋的洗滌劑將布沾溼後擰乾，並擦去表面髒汙。

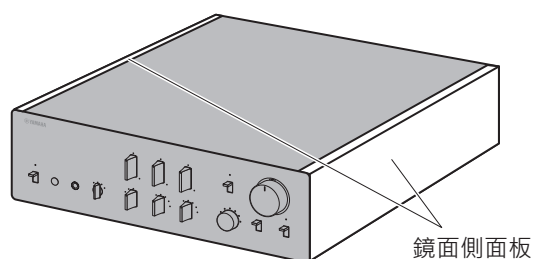

部件名稱和功能

本節說明前 / 後面板及遙控器上的部件名稱和功能。

C-5000

前面板

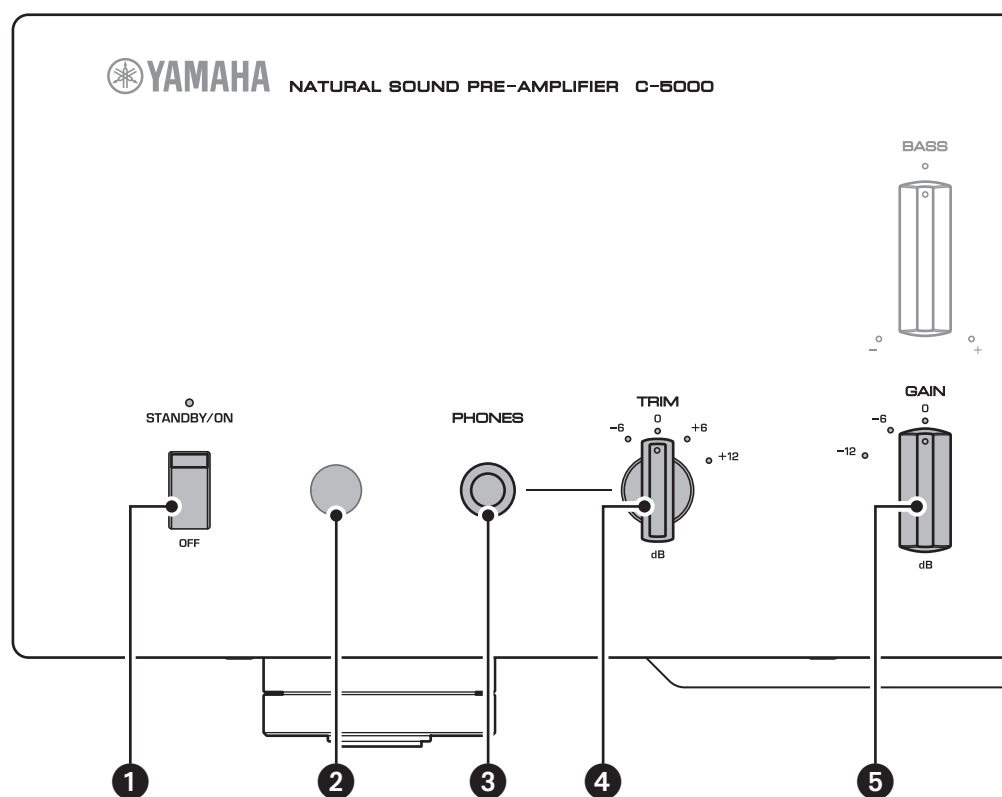

1 STANDBY/ON/OFF (電源) 開關 / 指示燈

開啟 (待機) 或關閉本機電源。

STANDBY/ON：使用遙控器上的 AMP 鍵，可將電源切換為開啟或待機。

OFF：關閉本機電源。

電源狀態	指示燈
開啟模式	燈光明亮
待機模式	燈光昏暗
關閉模式	熄滅

本機會在您按下遙控器上的 AMP 鍵及發生下列任一情況時進入待機模式：

- 本機電源已開啟，但超過八小時未運作，而且已經開啟自動電源待機功能；或
- 您關閉已連接至本機 TRIGGER IN 插孔之裝置的電源。

如需詳細資訊，請參閱「後面板」一節的「17 AUTO POWER STANDBY 開關」(第 93 頁) 及「觸發連接」(第 104 頁)。

註

開啟本機電源後，需要幾秒鐘才能重現聲音。

須知

如果預計長時間不使用本機，請務必從 AC 插座將電源線拔下。即使在 STANDBY/ON/OFF (電源) 開關關閉 (電源指示燈熄滅) 時，仍會有少量的電流通過本機。

2 遙控器感應器

接收遙控器發出的訊號。如需更多資訊，請參閱「操作遙控器」(第 98 頁)。

3 PHONES 插孔

在此處連接耳機，即可私下聆聽音樂。如需更多資訊，請參閱「連接耳機」(第 112 頁)。

4 TRIM 選擇器

切換耳機的擴大機增益。透過修改 PHONES 插孔和揚聲器音訊輸出間的位準平衡，本機會在耳機插入時調整音量，以避免音量突然發生變化。

選擇：-6 dB、0 dB、+6 dB、+12 dB

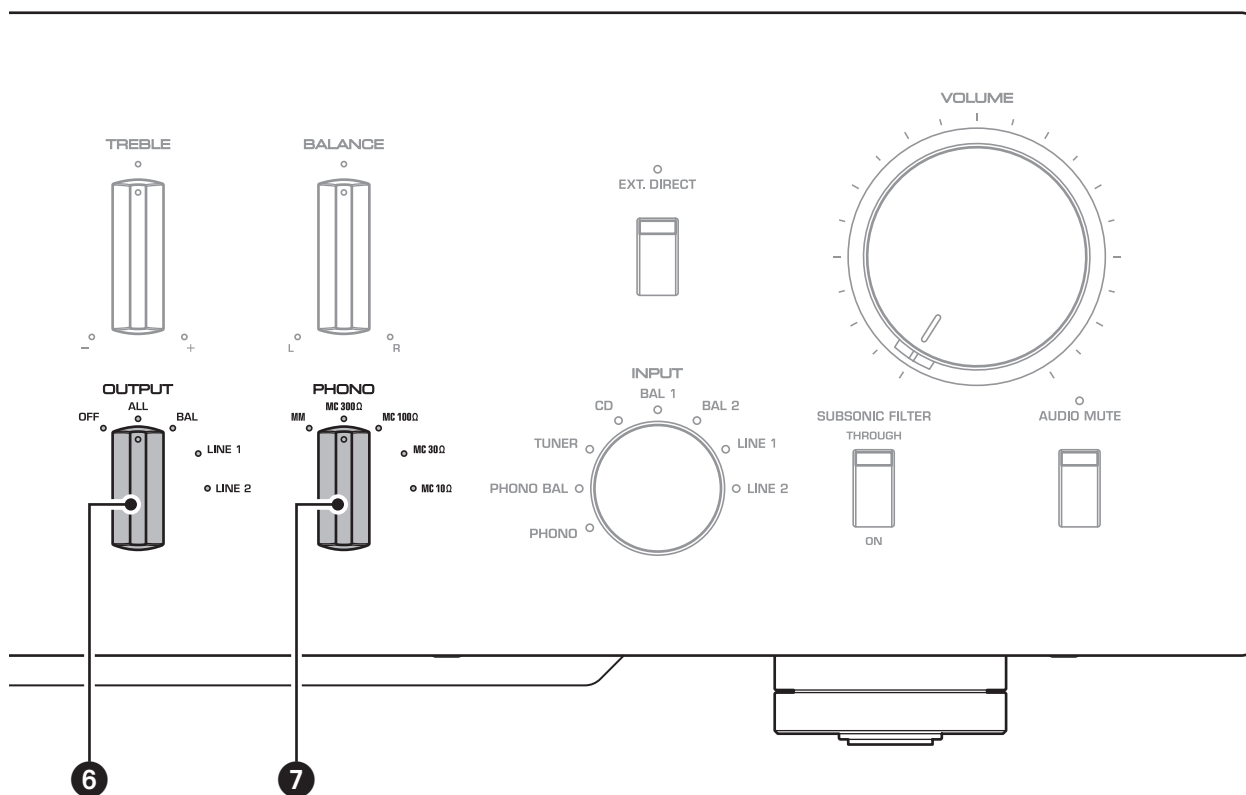

5 GAIN 選擇器

切換前級擴大機增益。本機將平穩調整至功率擴大機增益及揚聲器靈敏度，讓您可微調音量。如需更多資訊，請參閱「調整音量」(第 110 頁)。

選擇：-12 dB、-6 dB、0 dB

6 OUTPUT 選擇器

指定輸出訊號的 OUTPUT 插孔，如下所示：

如果連接多台功率擴大機，請使用此選擇器。

	OUTPUT 選擇器				
	OFF	ALL	BAL	LINE1	LINE2
BAL 插孔	—	輸出	輸出	—	—
LINE 1 插孔	—	輸出	—	輸出	—
LINE 2 插孔	—	輸出	—	—	輸出

7 PHONO 選擇器

顯示連接至後面板 PHONO 插孔的唱盤上所安裝的唱頭類型 (MM、MC 300Ω、MC 100Ω、MC 30Ω、MC 10Ω)。如需更多資訊，請參閱「調整唱盤輸入設定」(第 109 頁)。

須知

更換唱頭前，務必關閉本機電源。

前面板

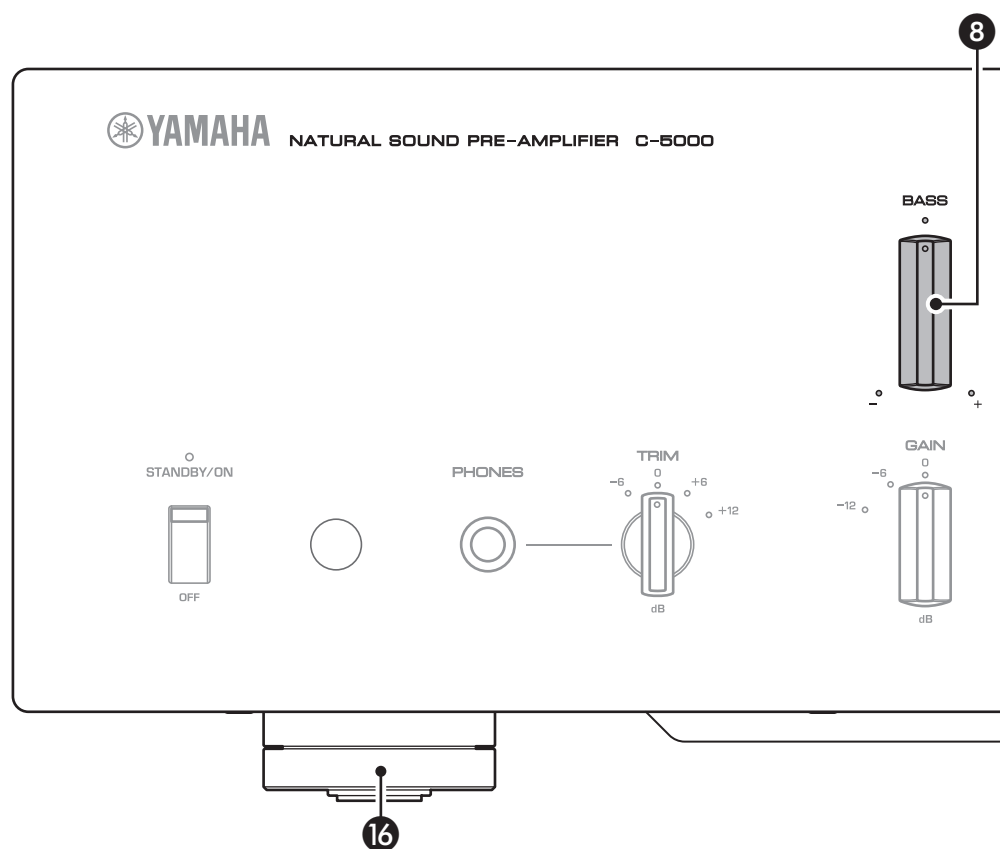

8 BASS 控制器

在 -10 dB 至 $+10$ dB 的範圍內調整低頻響應 (以 0.5 dB 為間距)。中間位置則會產生平坦響應。

9 TREBLE 控制器

在 -10 dB 至 $+10$ dB 的範圍內調整高頻響應 (以 0.5 dB 為間距)。中間位置則會產生平坦響應。

10 BALANCE 控制器

在 L (右聲道靜音) 和 R (左聲道靜音) 的範圍內調整左右揚聲器的音訊輸出平衡，以補償揚聲器位置或聆聽空間條件造成的聲音不平衡。

11 EXT. DIRECT 開關 / 指示燈

按一下 EXT. DIRECT 開關時，EXT. DIRECT 指示燈會亮起，且 EXT. IN 插孔的音訊來源輸入會由連接的輸出插孔輸出。如需更多資訊，請參閱「連接其他前級擴大機」(第 103 頁)及「選擇輸入及輸出」(第 108 頁)。

再次按下 EXT. DIRECT 開關或轉動 INPUT 選擇器時，INPUT 選擇器所指定的訊號會成為輸入源，且 EXT. DIRECT 指示燈會隨即熄滅。

註

如果選擇 EXT. DIRECT，則 LINE 2 OUT (錄音) 插孔和 PHONES 插孔皆不會有訊號輸出。

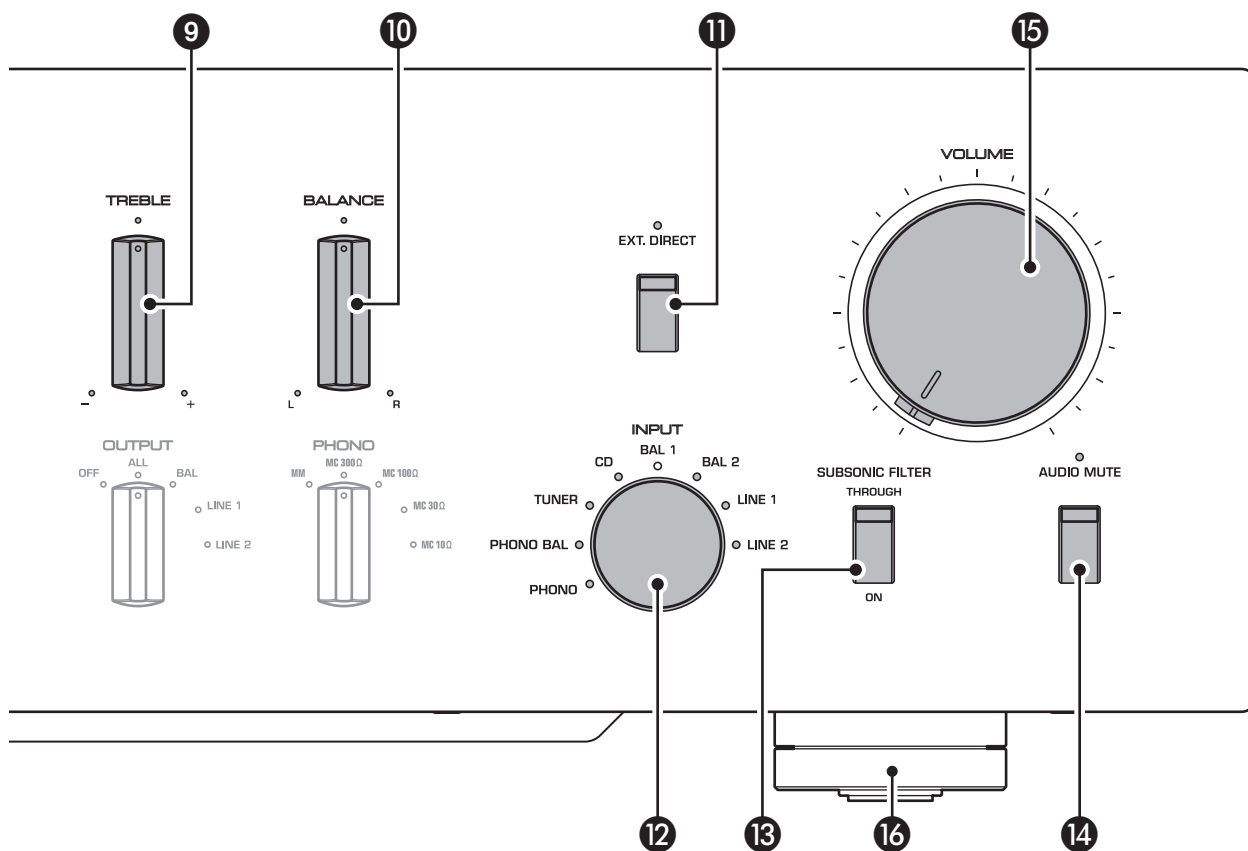

12 INPUT 選擇器 / 指示燈

讓您選擇要播放的輸入源。選項包括：**PHONO**、**PHONO BAL**、**TUNER**、**CD**、**BAL 1**、**BAL 2**、**LINE 1** 及 **LINE 2**。所選輸入源的指示燈會隨即亮起。

註

如果在此處選擇 **LINE 2**，則音訊訊號不會在 **LINE 2 OUT** (錄音) 插孔輸出。

13 SUBSONIC FILTER 開關

可將超低頻濾波器的狀態切換為 **ON** (已啟用) 或 **THROUGH** (已停用) 的開關。如需更多資訊，請參閱「調整唱盤輸入設定」(第 109 頁)。

註

如果 **INPUT** 選擇器設為 **PHONO** 或 **PHONO BAL** 以外的設定，則濾波器將會停用。

14 AUDIO MUTE 開關 / 指示燈

按下此開關可降低目前音量約 20 dB，且指示燈會隨即亮起。再按一次可恢復為先前的音訊輸出音量，且指示燈會隨即熄滅。

15 VOLUME 控制器

調整音量。此設定不會影響 **LINE 2 OUT** (錄音) 插孔的輸出音量。

註

如果選擇 **EXT. DIRECT** 為輸入源，則 **VOLUME** 控制器不會影響音量大小。若要調整音量大小，請使用外接前級擴大機或其他連接至 **EXT. IN** 插孔之組件上的音量控制器。

16 腳座

如果本機不穩，請依需要旋轉腳座來調整高度。

後面板

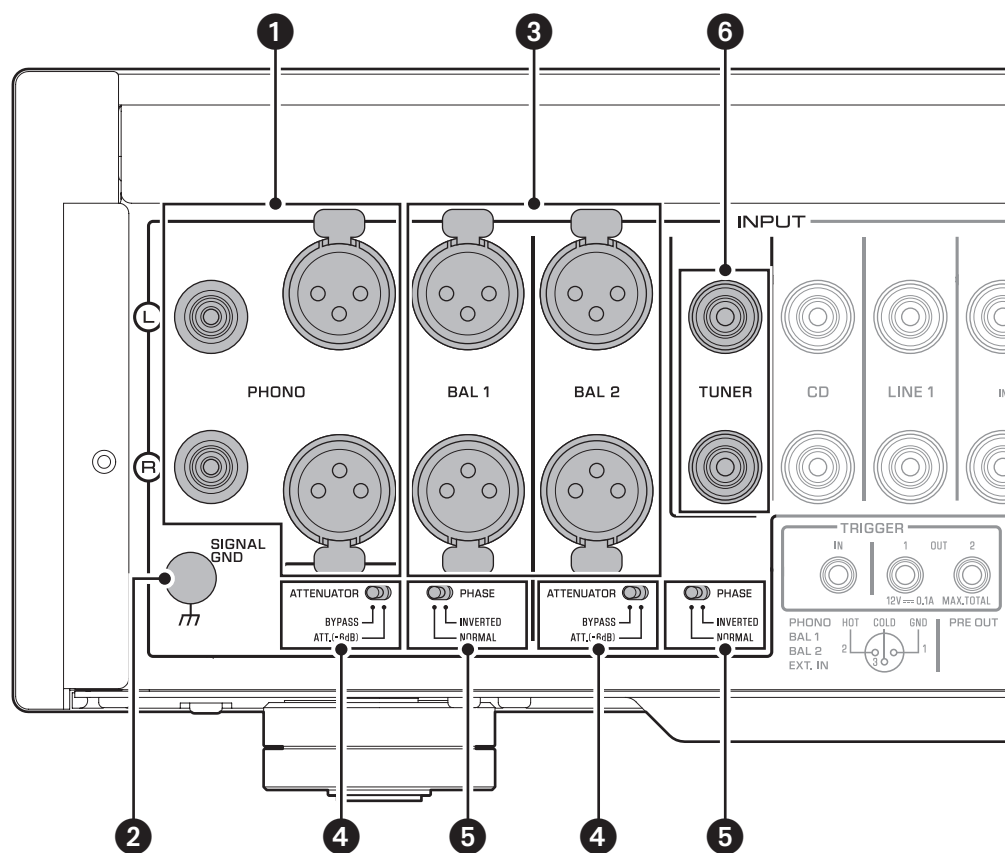

註

如需連接程序的相關資訊，請參閱「連接方式」(第 99 頁)。

1 PHONO 插孔

分為 RCA 型及 XLR 型插孔。如果 INPUT 選擇器設定為 PHONO，則 RCA 型 PHONO 插孔的訊號會成為輸入源。如果 INPUT 選擇器設定為 PHONO BAL，則 XLR 型 PHONO 插孔的訊號會成為輸入源。

您的前級擴大機隨附短路插頭，且已安裝於每個 RCA 型的 PHONO 輸入插孔上。如果要將外部組件連接至這些插孔，請取下短路插頭。如需更多資訊，請參閱「連接唱盤」(第 102 頁)。

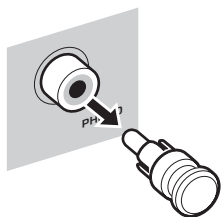

注意

請小心處理短路插頭。請勿讓孩童玩弄短路插頭，否則可能導致意外吞食。

須知

- 短路插頭僅限用於未使用的 INPUTS 插孔；若在 OUTPUTS 插孔上使用短路插頭，可能會嚴重損壞組件。
- 如果不使用 RCA 型 PHONO 輸入插孔，請將短路插頭插入該插孔，以避免因音訊訊號降級而無預警產生靜電或雜訊。

2 SIGNAL GND (接地) 端子

如果將唱盤連接至 RCA 型 PHONO 輸入插孔，請同時將唱盤連接至此端子，如此一來可以減少雜訊。

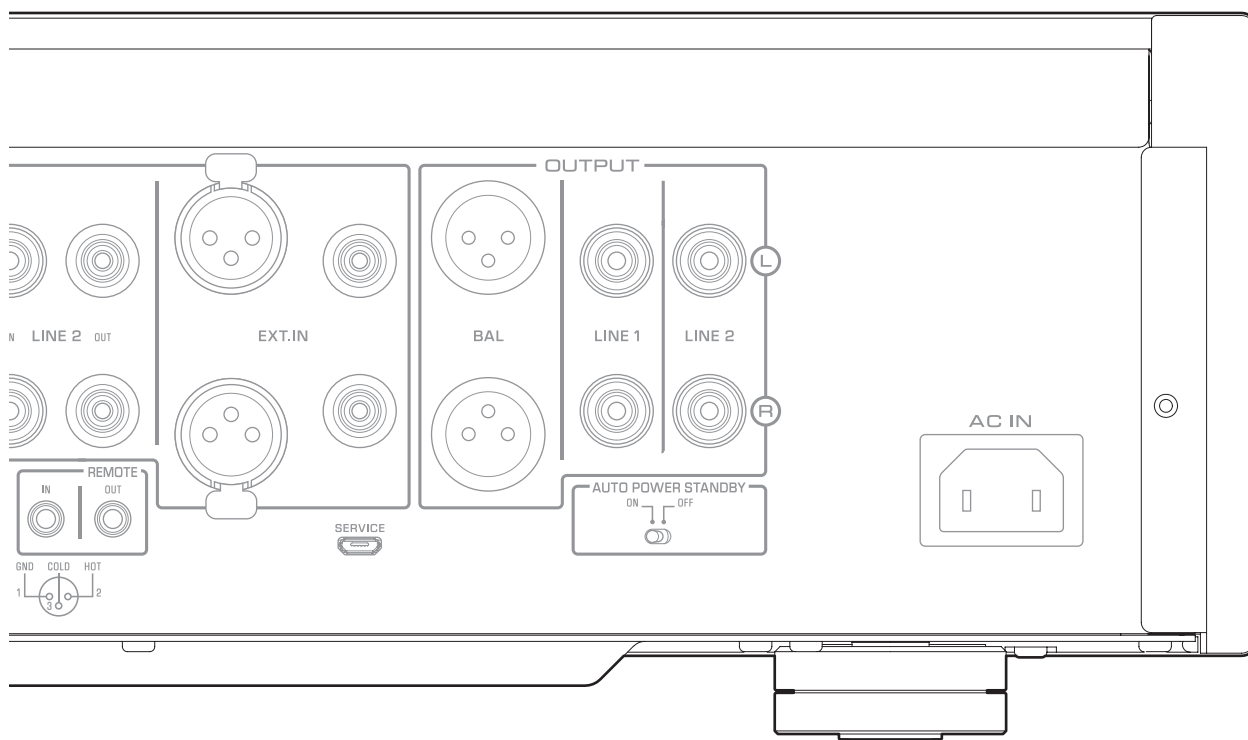

3 BAL 1/BAL 2 插孔

此為兩組 XLR 型平衡式輸入插孔。如果 INPUT 選擇器設定為 BAL 1 或 BAL 2，則相應 XLR 插孔的訊號會成為輸入源。

註

為連接至本機的播放組件設置適當的 ATTENUATOR 選擇器和 PHASE 選擇器設定。

4 ATTENUATOR 選擇器

讓您設定 XLR 型平衡式輸入插孔 (BAL 1 和 BAL 2 插孔) 的允許輸入位準。如需更多資訊，請參閱「調整音量」(第 110 頁)。

BYPASS: 允許輸入位準不會變更，通常會選擇此選項。

ATT.(-6 dB): 輸入增益將會降低 6dB 以提高允許輸入位準。如果已連接組件的音訊輸出聲音失真，請選擇此選項。

5 PHASE 選擇器

指定 XLR 型平衡式輸入插孔 (BAL 1 和 BAL 2 插孔) 的 HOT 針腳位置。

NORMAL: 針腳 #2 指定為 HOT。

INV.: 針腳 #3 指定為 HOT。

如需更多資訊，請參閱「平衡式及非平衡式連接」(第 94 頁)。

6 TUNER 插孔

此為 RCA 輸入插孔。如果 INPUT 選擇器設定為 TUNER，則此插孔的訊號會成為輸入源。請在此處連接調諧器。

後面板

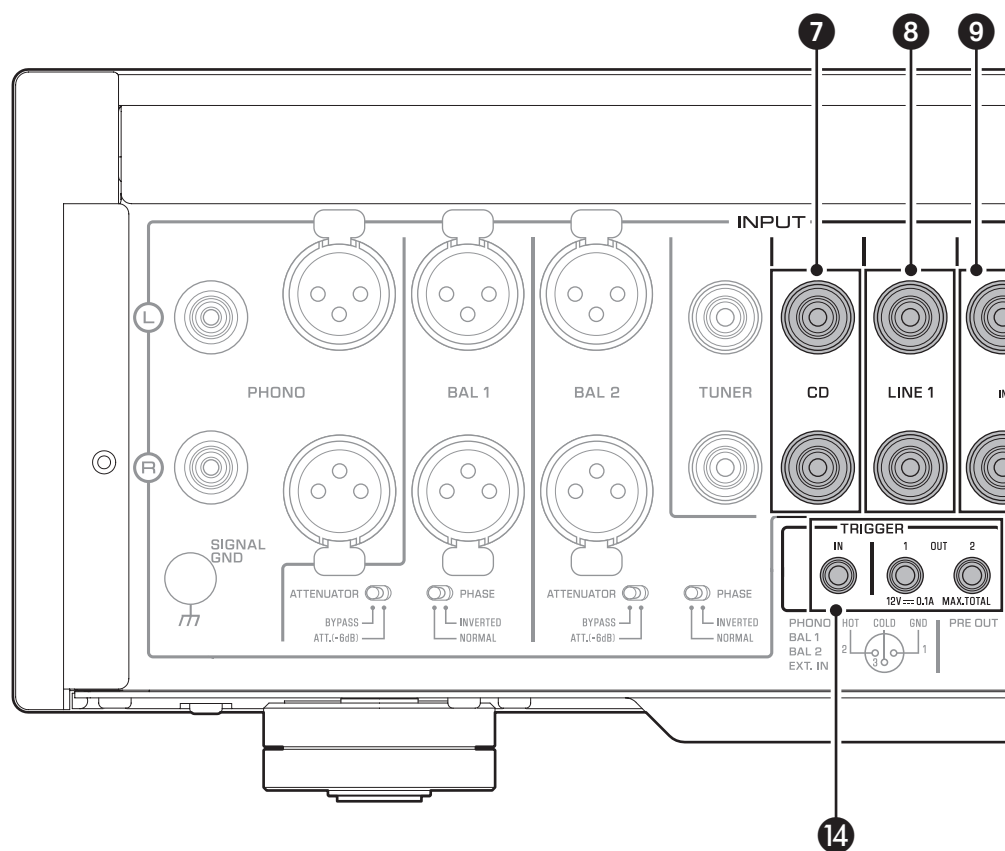

7 CD 插孔

此為 RCA 輸入插孔。如果 INPUT 選擇器設定為 CD，則此插孔的訊號會成為輸入源。請在此處連接 CD 播放器。

8 LINE 1 插孔

此為 RCA 輸入插孔。如果 INPUT 選擇器設定為 LINE 1，則此插孔的訊號會成為輸入源。

9 LINE 2 IN 插孔

此為 RCA 輸入插孔。如果 INPUT 選擇器設定為 LINE 2，則此插孔會成為輸入源。

10 LINE 2 OUT (錄音) 插孔

此為錄音專用的 RCA 輸入插孔。此插孔通常會輸出及輸入透過前面板或遙控器選擇的來源訊號。如需連接程序的相關資訊，請參閱「連接錄音組件」(第 102 頁)。

註

- 將 LINE 2 IN 插孔和 LINE 2 OUT (錄音) 插孔連接至相同組件。
- 如果 INPUT 選擇器設定為 LINE 2 或按下 EXT. DIRECT 開關，則 LINE 2 OUT (錄音) 插孔不會輸出任何訊號。

11 EXT.IN 插孔

此插孔具備 XLR 型插孔和 RCA 輸入插孔的功能。如果按下 EXT. DIRECT 開關，則此插孔的訊號會成為輸入源。請在此處連接前級擴大機。如需更多資訊，請參閱「連接其他前級擴大機」(第 103 頁)。



注意

您無法調整 EXT. IN 插孔的輸入訊號音量。因此，插入 EXT. IN 插孔的組件務必具備音量控制功能。

註

此音量為固定。在本機上操作 VOLUME 控制器或 GAIN 選擇器時，不會變更 EXT. IN 插孔發出的訊號音量。請使用連接至 EXT. IN 插孔之組件上的音量控制器來調整音量大小。

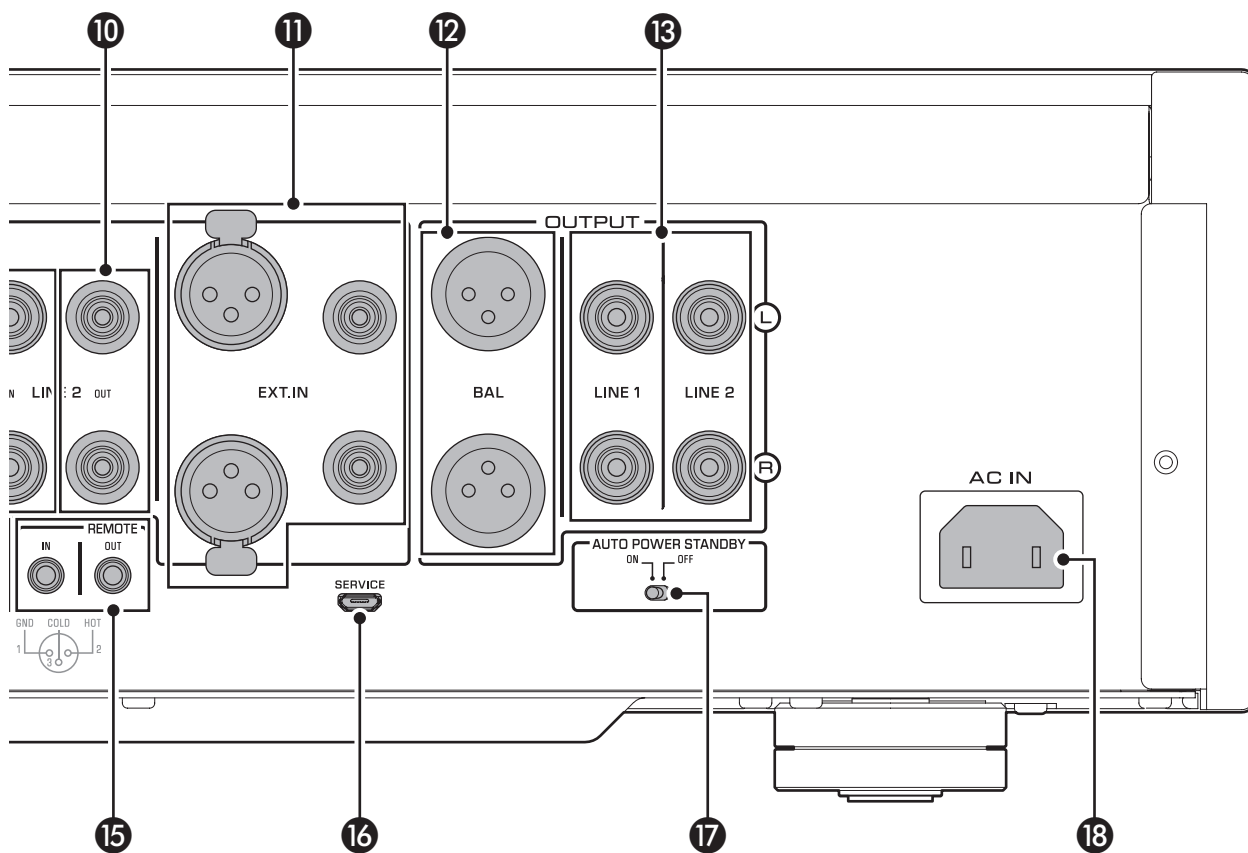

12 BAL 插孔

此為 XLR 型輸出插孔。將此插孔連接至功率擴大機的平衡式輸入插孔。

13 LINE 1/LINE 2 插孔

此為 RCA 輸出插孔。將此插孔連接至功率擴大機的 RCA 輸入插孔。

14 TRIGGER IN/TRIGGER OUT 插孔

此為單聲道迷你插孔。請在此處連接支援觸發功能的外部組件。如需更多資訊，請參閱「觸發連接」(第 104 頁)。

15 REMOTE IN/REMOTE OUT 插孔

此為單聲道迷你插孔。請在此處連接支援遙控功能的外部組件。如需更多資訊，請參閱「遠端連接」(第 105 頁)。

16 SERVICE 插孔

此插孔用於維修產品，使用頻率不高。

17 AUTO POWER STANDBY 開關

指定本機是否自動進入待機模式。

ON：如果本機電源已開啟，但超過八小時未運作，則會自動進入待機模式。

OFF：本機不會自動進入待機模式。

18 AC IN 插孔

請在此處連接隨附電源線。如需更多資訊，請參閱「連接電源線」(第 106 頁)。

平衡式及非平衡式連接

此插孔具備 XLR 型平衡式插孔和 RCA 型非平衡式輸入插孔的功能。

註

請勿同時在兩個組件上使用平衡式及非平衡式連接，否則可能會建立接地迴路，而產生靜電和雜訊。

平衡式連接

平衡式連接的目的在於消除並防止不必要的雜訊。長電纜更容易出現雜訊，若需要使用長電纜，建議使用平衡式連接。一般而言，若您的組件具備平衡式輸出功能，您應使用平衡式連接。

平衡式連接專用插孔

本機的 XLR 型插孔為平衡式連接專用插孔。輸入及輸出插孔採用不同的設計。輸入插孔為母頭，輸出插孔為公頭。若要進行平衡式連接，請使用含 XLR 接頭的平衡型電纜。將電纜的公頭插入本機的母插孔，並將母頭插入本機的公插孔。

XLR 插孔 (母)

XLR 接頭 (公)

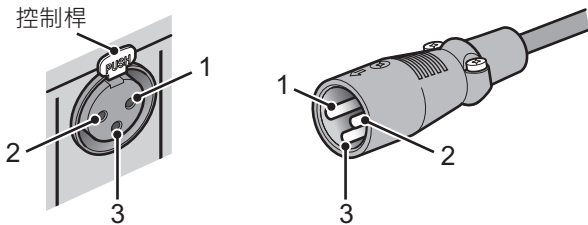

將電纜連接至輸入插孔時，請務必將接頭上的針腳對齊插孔上的孔洞，接著將接頭插至插孔內，直到聽見喀嗒聲。若要取下電纜，按住本機輸入插孔上的控制桿，同時將 XLR 公頭從插孔拉出。

XLR 插孔 (公)

XLR 接頭 (母)

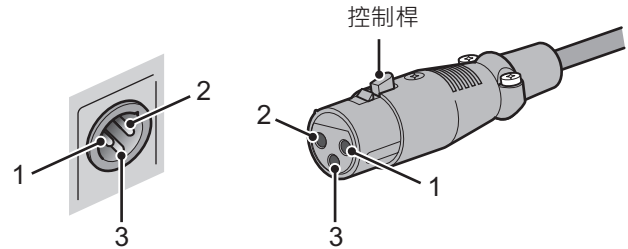

將電纜連接至輸出插孔時，請務必將接頭上的孔洞對齊插孔上的針腳，接著將接頭插至插孔內，直到聽見喀嗒聲。若要取下電纜，按住 XLR 母頭上的控制桿，同時將此接頭從插孔拉出。

平衡式連接極性

進行平衡式連接時，您必須正確連接極性。一般而言，針腳 #2 為 HOT，但針腳 #3 也可能會是 HOT。請參閱已連接組件的使用者手冊，以取得輸出插孔上 HOT 針腳位置的相關資訊。

若要設定 BAL 1 和 BAL 2 輸入插孔針腳的極性，請使用後面板的 PHASE 選擇器。

註

- PHONO 和 EXT. IN 插孔不具備 PHASE 開關的功能。這些插孔的針腳極性為標準型且固定不變。
- Yamaha 播放器皆以針腳 #2 為 HOT。

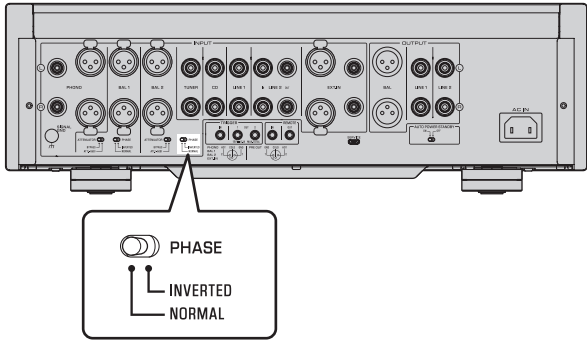

如果 PHASE 選擇器設定為 NORMAL，則針腳 #2 為 HOT。

XLR 型輸入插孔

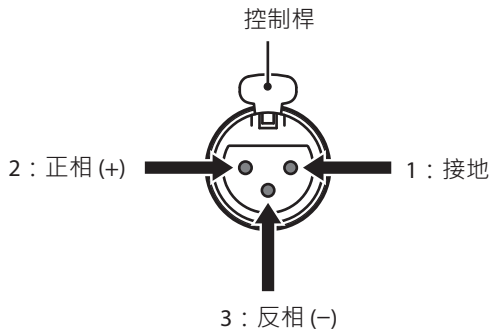

如果 PHASE 選擇器設定為 INVERTED，則針腳 #3 為 HOT。

XLR 型輸入插孔

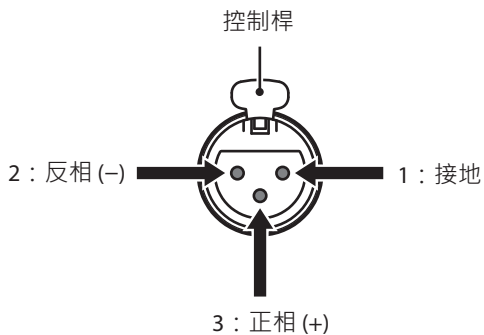

XLR 型輸出插孔

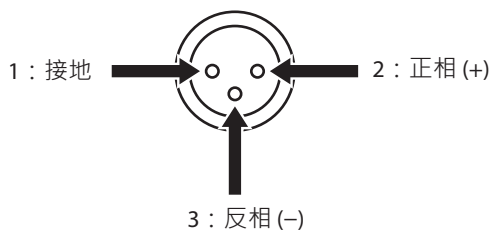

非平衡式連接

如果您目前連接的音訊組僅配備標準 RCA 插孔，請使用本機的金 RCA 插孔進行非平衡式連接。若要進行非平衡式連接，應使用含 RCA 接頭的非平衡型電纜。此種插孔和接頭不具備功能或母頭設計，也不含極性差異。

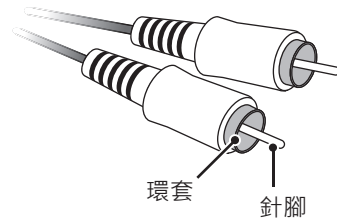

遙控器

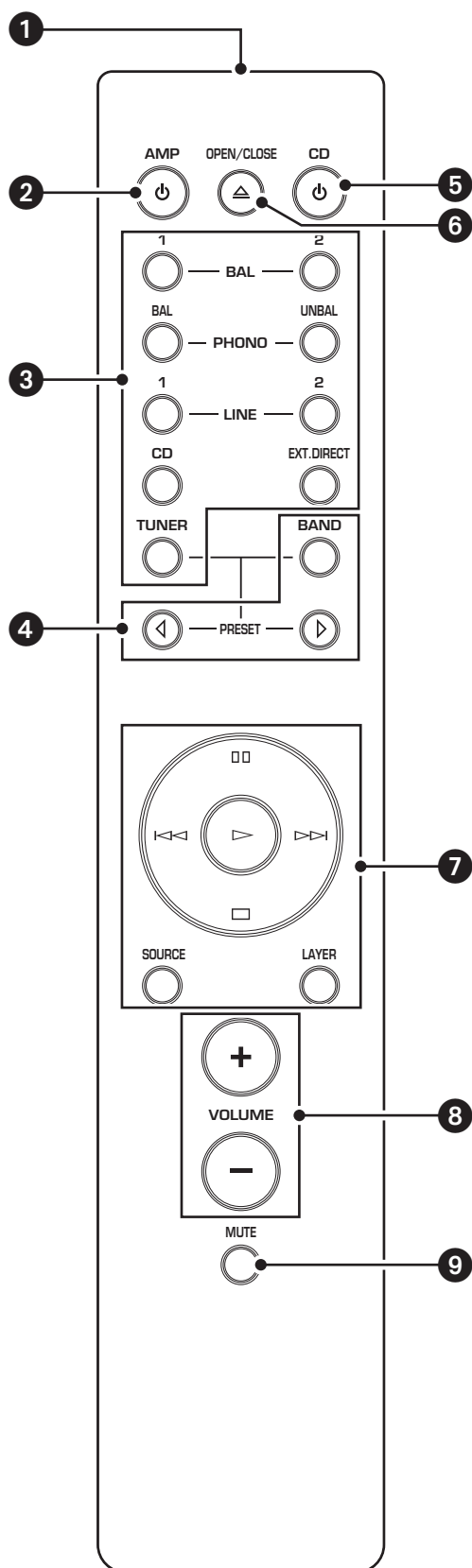

1 紅外線訊號發射器

向本機輸出紅外線控制訊號。

2 ㏻ AMP 鍵

開啟本機電源，或將電源切換至待機模式。如需待機模式的詳細資訊，請參閱「前面板」(第 86 頁)。

3 輸入選擇鍵

讓您選擇要播放的輸入源。

BAL：選擇連接至 XLR 型 BAL 1 或 BAL 2 插孔的組件為輸入源。

PHONO：選擇連接至 PHONO 插孔 (XLR 型或 RCA 型) 的唱盤為輸入源。按下 BAL 鍵可選擇將 XLR 型插孔作為來源，按下 UNBAL 鍵則可選擇將 RCA 型插孔作為來源。

LINE：選擇連接至 RCA 型 LINE 1 或 LINE 2 插孔的組件為輸入源。

EXT. DIRECT：選擇連接至 EXT. IN 插孔的組件為輸入源。如果選擇 EXT. DIRECT 為輸入源，則音訊訊號不會在 LINE 2 OUT 或 PHONES 插孔輸出。

CD：選擇連接至 RCA 型 CD 插孔的組件 (通常是 CD 播放器) 為輸入源。

TUNER：選擇連接至 RCA 型 TUNER 插孔的組件 (通常是調諧器) 為輸入源。

註

所選輸入源的音訊訊號將會在 LINE 2 OUT (錄音) 插孔輸出。如果選擇 LINE 2 為輸入源，則音訊訊號不會在 LINE 2 OUT (錄音) 插孔輸出。

4 調諧器控制鍵

讓您控制已連接 Yamaha 調諧器的功能。使用 BAND 鍵可切換接收頻帶，且 PRESET <|> 鍵可選擇預設站台。如需更多資訊，請參閱調諧器的使用說明書。

註

部分 Yamaha 調諧器機型可能不支援上述按鍵功能。



5 ㏻ CD 鍵

開啟已連接 Yamaha CD 播放器的電源，或將電源切換至待機模式。

6 OPEN/CLOSE 鍵

開啟或關閉已連接 Yamaha CD 播放器的光碟托盤。
如需更多資訊，請參閱 CD 播放器的使用說明書。

註

部分 Yamaha CD 播放器機型可能不支援  CD 鍵和 / 或  OPEN/CLOSE 鍵功能。



7 CD 播放器控制鍵

讓您控制已連接 Yamaha CD 播放器的功能。如需更多資訊，請參閱 CD 播放器的使用說明書。

(播放)

開始播放。

(暫停)

暫停播放。按下  或  可恢復播放。

(停止)

停止播放。

/ (跳過)

跳至下一首曲目，或回到目前曲目的開頭。

SOURCE 鍵

選擇要在 Yamaha CD 播放器上播放的來源。每次按下此鍵時，播放來源會隨之變更。

LAYER 鍵

在「Super audio CD」和「CD」間切換混合式 Super Audio CD 的播放層。

註

部分 Yamaha CD 播放器機型可能不支援上述按鍵功能。

8 VOLUME +/- 鍵

調整音量。

註

如果選擇 EXT. DIRECT 為輸入源，則遙控器上的 VOLUME +/- 鍵無法控制音量。若要調整音量大小，請使用連接至 EXT. IN 插孔之外部擴大機的音量控制器。

9 MUTE 鍵

按下時會降低目前音量約 20 dB，再按一次可恢復為先前的音訊輸出音量。按下遙控器上的 VOLUME + 或 - 鍵也可取消靜音。

將電池裝入遙控器

- 1 取下電池室護蓋。
- 2 根據電池室內部的極性標誌 (+ 和 -)，裝入兩顆電池 (AAA、R03、UM-4)。

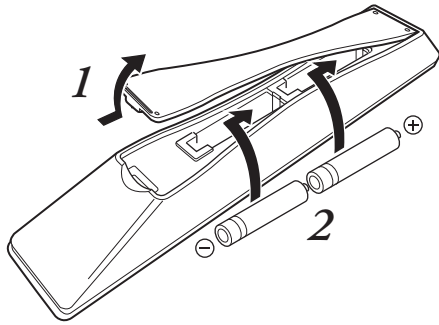

- 3 裝回電池室護蓋。

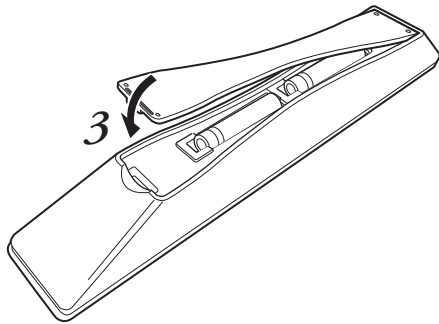

警告

- 請勿將電池丟入開放式火源，或將其暴露在直射陽光或開放式火源等高溫環境下，否則電池可能會爆炸，導致火災或人員受傷。
- 請勿嘗試對非充電式電池進行充電，否則電池可能會爆炸或漏液，導致視力喪失、化學灼傷或人員受傷。
- 如果電池漏液，請勿碰觸該液體，否則可能會導致視力喪失或化學灼傷。如果您的雙眼、口鼻或皮膚碰觸到該液體，請立即以清水徹底沖洗患部，並尋求醫療協助。



注意

- 請勿同時混用新舊電池，否則可能會因為電池漏液導致火災、燒燙傷或皮膚刺激。
- 請勿同時混用不同類型的電池。例如，若您使用同時使用鹼性電池和錳性電池，或使用的兩顆電池是來自不同製造商或不同產品型號，則可能會因為電池漏液而導致火災、燒燙傷或使皮膚受到刺激。
- 請將電池放在孩童無法取得的位置，否則孩童可能會意外吞食電池。此外，洩漏的電池液可能會造成皮膚刺激。
- 請依據極性標誌 (+ 和 -) 裝入兩顆電池，否則可能會因為電池漏液導致火災、燒燙傷或皮膚刺激。
- 如果長時間不會使用遙控器，或是電池電力已完全耗盡，請取下遙控器的電池。否則，所有電池可能都會耗盡電力或是漏液，導致皮膚受到刺激或損壞遙控器。

操作遙控器

若要操作遙控器，請直接將其對準本機前面板的遙控器感應器。

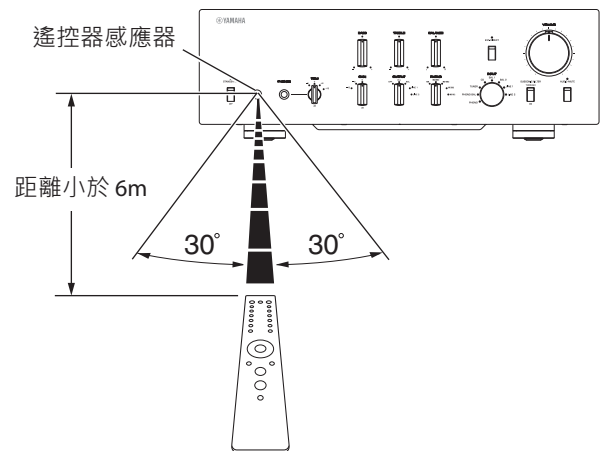

連接方式

本節說明將本機連接至調諧器或 CD 播放器等音訊來源和功率擴大機的方法。



注意

連接任何組件前，請關閉所有組件電源。

須知

- 請勿同時在兩個組件上使用平衡式及非平衡式連接，否則可能會建立接地迴路，而產生靜電和雜訊。
- 如果您需要連接外部組件，請務必閱讀和遵守該組件的使用說明書。否則，本機或外部組件可能會發生故障。

C-5000

連接外部組件

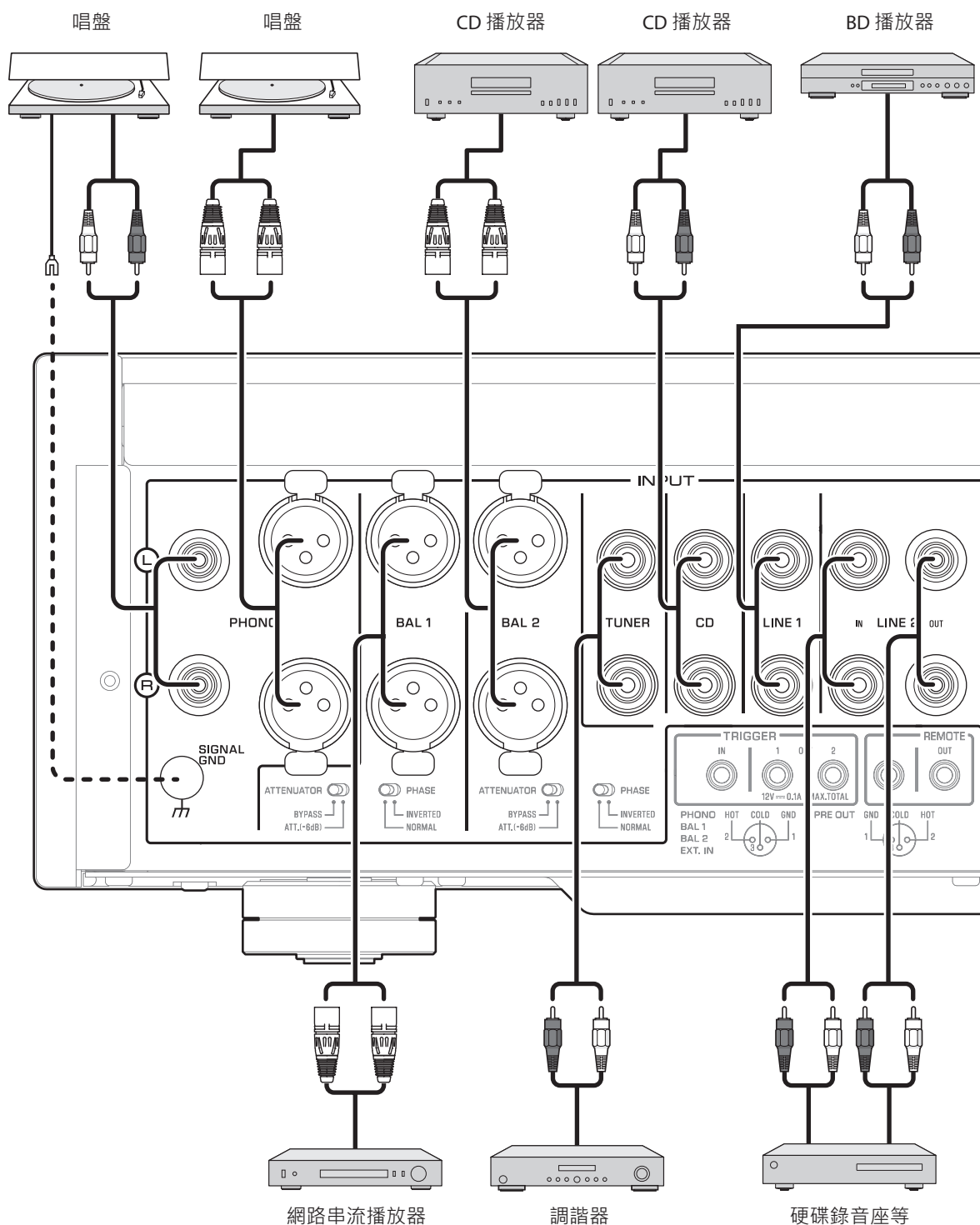

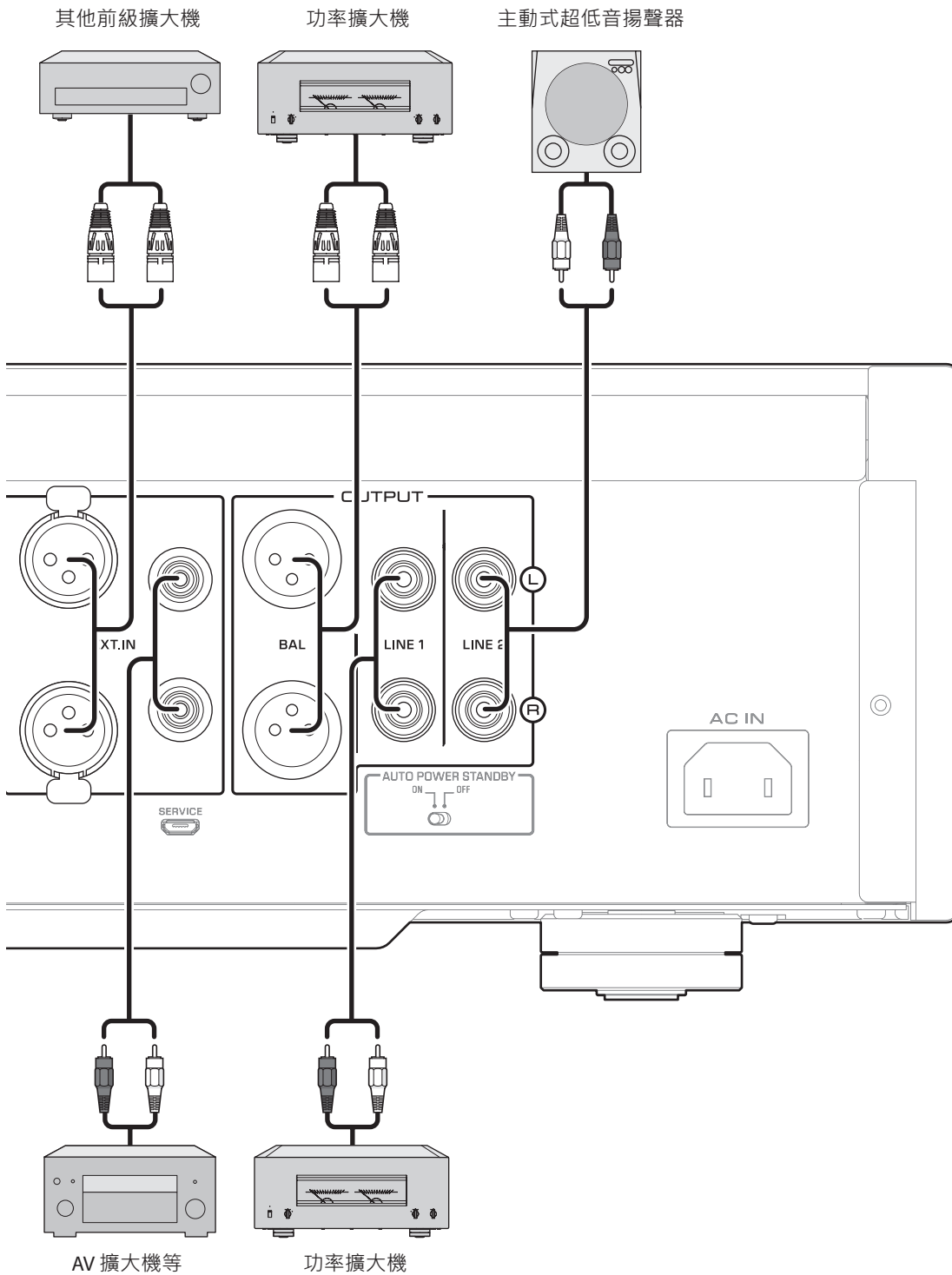

須知

請勿同時在兩個組件上使用平衡式及非平衡式連接，否則可能會建立接地迴路，而產生靜電和雜訊。

連接唱盤

將唱盤連接至本機的 PHONO 插孔。本機配備 XLR 型平衡式插孔和 RCA 型非平衡式輸入插孔。

平衡式連接

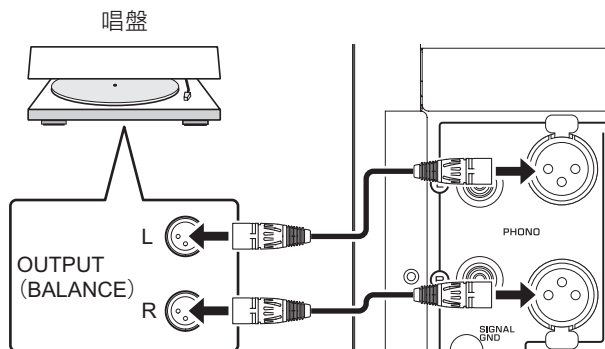

非平衡式連接

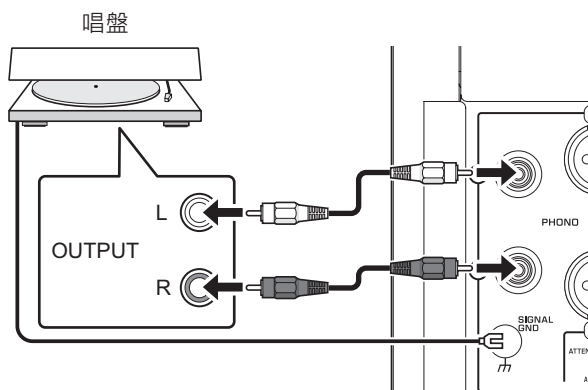

註

如果將唱盤連接至本機的 RCA 插孔，請聆聽並比較有連接和無連接 SIGNAL GND (接地) 端子所發出的聲音，並選擇較低雜訊的連接方式。

須知

請勿同時在本機和唱盤上使用平衡式及非平衡式連接，否則可能會建立接地迴路，而產生靜電和雜訊。

連接錄音組件

您可將錄音裝置 (如硬碟錄音座) 連接至本機，並從本機錄製音訊輸入。將錄音組件同時連接至 LINE 2 IN 插孔和 LINE 2 OUT (錄音) 插孔。

註

- 務必確認您將 LINE 2 IN 插孔和 LINE 2 OUT (錄音) 插孔連接至相同組件。
- LINE 2 OUT (錄音) 插孔的訊號基本上與 OUTPUT 選擇器指定的輸出插孔訊號相同。如果 INPUT 選擇器設定為 LINE 2，則 LINE 2 OUT (錄音) 插孔不會有訊號輸出。

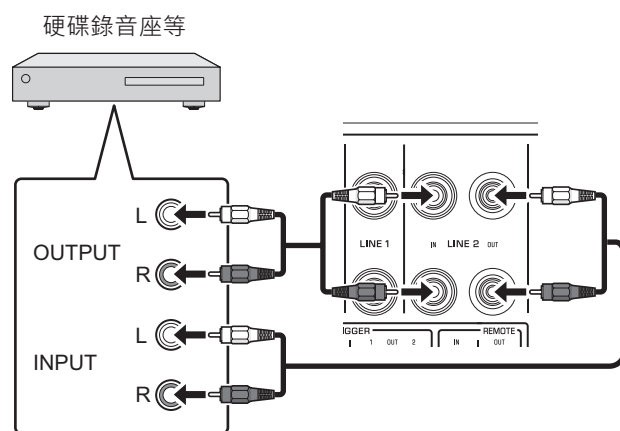

連接其他前級擴大機

如果將其他前級擴大機的輸出插孔連接至本機的 EXT. IN 插孔並按下 EXT. DIRECT 開關，來源訊號會通過本機，並從連接的功率放大機輸出。平衡式 EXT. IN 插孔的來源訊號輸入將在平衡式 BAL 插孔輸出。非平衡式 EXT. IN 插孔的來源訊號輸入將在 LINE 1 和 LINE 2 插孔輸出。

註

如果 EXT. DIRECT 開關開啟，您無法從連接至 PHONES 插孔的耳機聽見任何聲音。

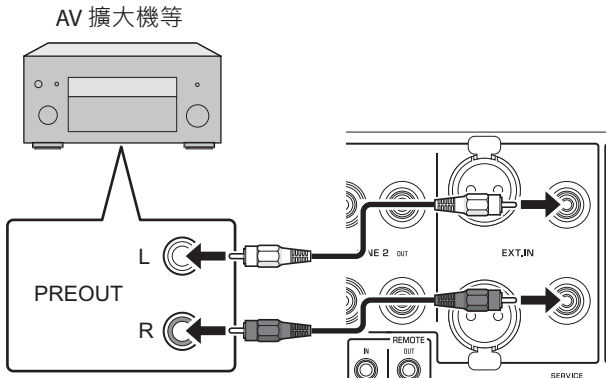
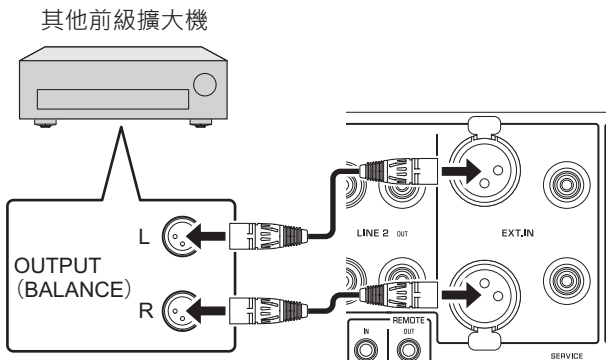

連接功率擴大機和主動式超低音揚聲器

您可將功率擴大機和主動式超低音揚聲器連接至本機的 BAL、LINE 1 或 LINE 2 輸出插孔。

平衡式連接

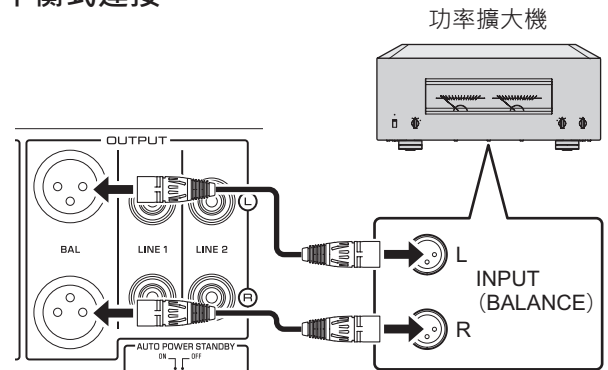

非平衡式連接

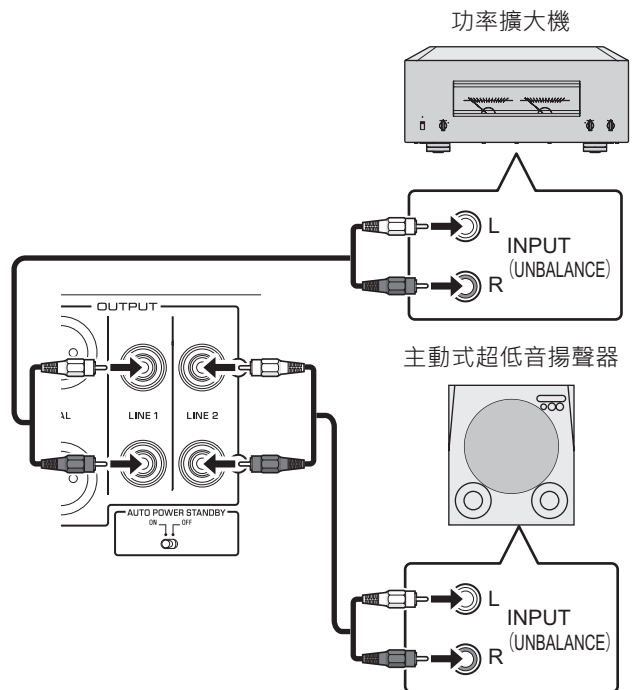

須知

請勿同時在兩個組件上使用平衡式及非平衡式連接，否則可能會建立接地迴路，而產生靜電和雜訊。

觸發連接

同步控制已連接組件 (如功率擴大機) 與本機的電源開啟 / 關閉操作

您可同步控制已連接組件 (如 Yamaha CD 播放器或功率擴大機) 與本機的電源開啟 / 關閉操作。

使用系統電纜將本機的 TRIGGER OUT 插孔連接至已連接組件的 TRIGGER IN 插孔。

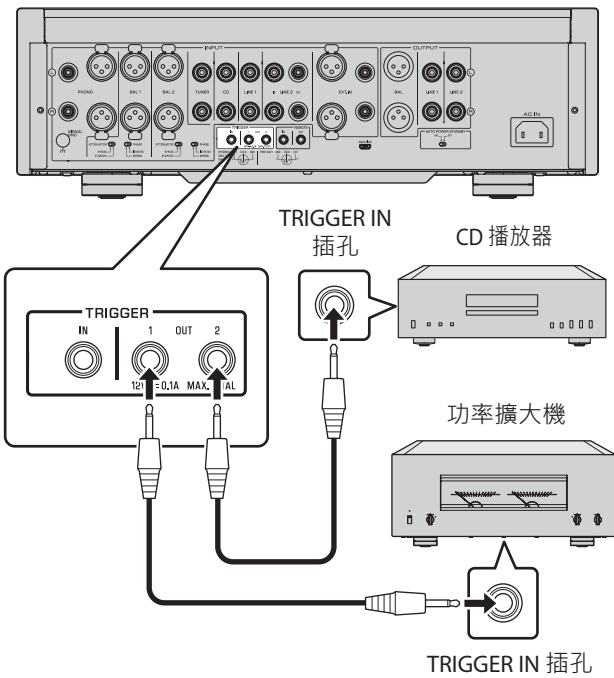

同步控制本機與已連接組件 (如 AV 接收器) 的電源開啟 / 關閉操作

您可同步控制本機與已連接組件 (如 Yamaha AV 接收器) 的電源開啟 / 關閉操作。使用選購的系統電纜將本機的 TRIGGER IN 插孔連接至已連接組件的 TRIGGER OUT 插孔。本機進入待機模式期間，開啟已連接組件的電源時，本機電源也會隨之開啟，且會選擇 EXT. IN 插孔的訊號為輸入源。已連接組件的電源關閉時，本機會進入待機模式。

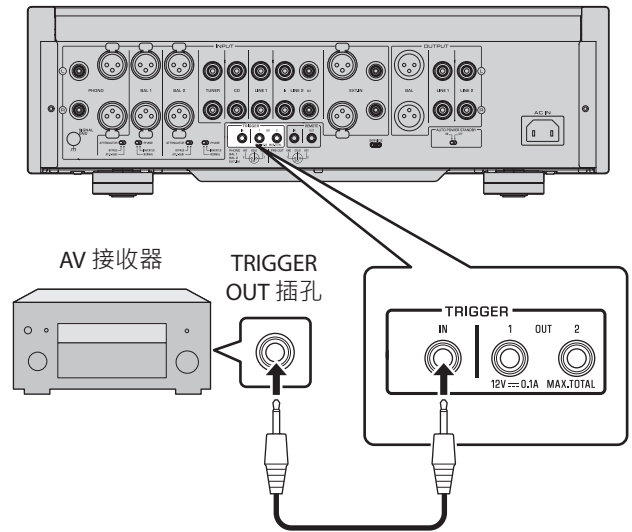

註

- 如果本機的電源開關為 OFF，則無法從已連接組件觸發本機電源。
- 除非透過 EXT. DIRECT 開關選擇輸入源，否則關閉已連接組件的電源時不會一併關閉本機電源。

遠端連接

在其他房間操作本機

如果將紅外線接收器和發射器連接至本機的 REMOTE IN/OUT 插孔，您可在其他房間使用隨附的遙控器操作本機和 / 或外部組件。

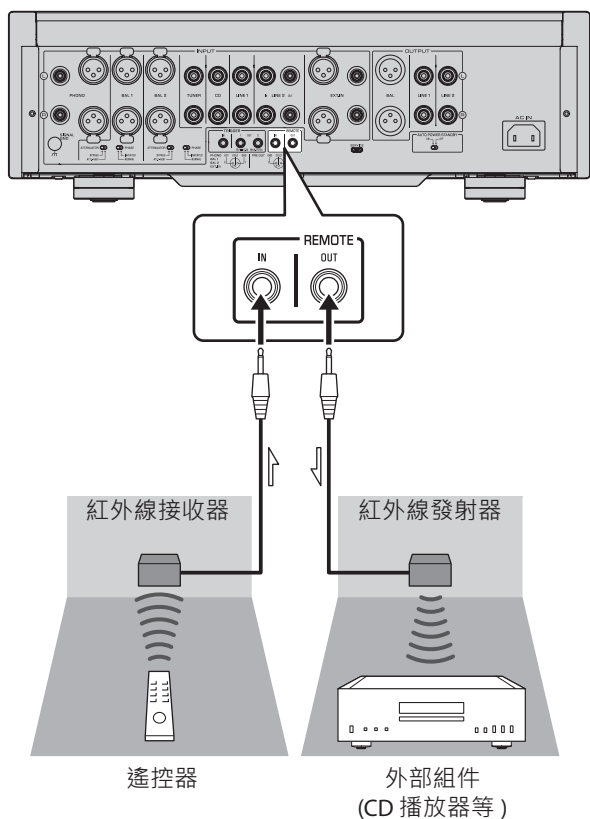

Yamaha 組件間的遠端連接

如果您有像本機一樣支援遠端連接的其他 Yamaha 組件，則不需準備紅外線發射器。若要發送遠端訊號，請使用單聲道迷你插頭電纜將紅外線接收器連接至本機的 REMOTE IN 插孔，並將其他組件的 REMOTE IN 插頭插入本機的 REMOTE OUT 插孔。進行遠端連接時，最多可連接三個 Yamaha 組件 (含本機)。

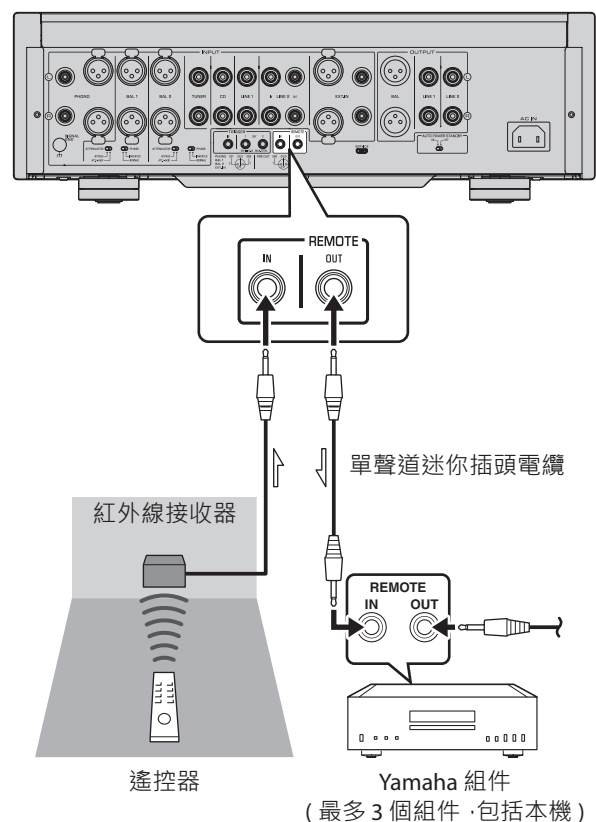

連接電源線

完成所有連接後，務必確認 STANDBY/ON/OFF (電源) 開關已關閉，接著將電源線插入本機的 AC IN 插頭，再插入 AC 插座。

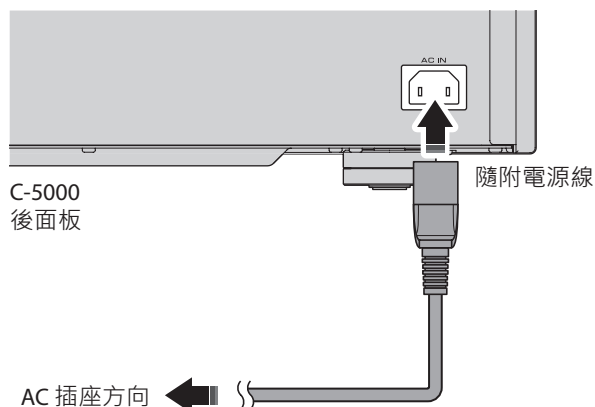

注意

- 若 AC 插座鬆動且插頭無法穩固插入，請勿使用該插座。否則，可能會導致火災、觸電或燒燙傷。
- 從 AC 插座拔下電源線時，請緊握插頭；請勿拉扯電源線。否則，電源線可能會損壞，並導致觸電或火災。
- 請將電源線完全插入 AC 插座。如果插頭未完全插入，使用本機時可能會導致觸電。或者，灰塵可能會堆積在插頭上，並導致火災或燒燙傷。

須知

如果長時間不會使用本機，請務必從 AC 插座將電源線拔下，即使在 STANDBY/ON/OFF 開關關閉 (電源指示燈熄滅) 時，仍會有少量的電流通過本機。



警告

- 如果您發現下列任何異常狀況，請立即關閉電源，並將電源線從 AC 插座拔下。
 - 電源線或插頭損壞。
 - 本機發出異味、異常聲響或冒煙。
 - 液體濺灑或物體落入本機內。
 - 運作期間聲音突然靜音。
 - 本機出現破裂或損壞。

如不遵守且繼續使用本機，可能會造成觸電、火災或故障。請聯繫距離您最近的 Yamaha 經銷商或服務中心，並申請檢查或維修。

- 請勿在暴風雨期間碰觸電源線或插頭，否則可能會導致觸電。
- 您所使用的電源插座電壓務必與本機標示的電壓相同。如果本機電源線插入電壓不符的插座，則可能會導致火災、觸電或本機故障。
- 僅限使用隨附電源線。請勿將隨附電源線用於其他裝置。否則，可能會導致火災、燒燙傷或本機故障。
- 將本機電源線插入可清楚看見的鄰近 AC 插座，以便在發生緊急情況時您可輕鬆快速將插頭拔下。即使電源開關已關閉，只要您未將本機插頭從 AC 插座拔下，仍會有少量的電流通過本機。
- 如果暴風雨即將來臨，請立即關閉電源，並將電源線從 AC 插座拔下。否則，可能會導致火災或本機故障。
- 如果長時間不會使用本機，請務必從 AC 插座將電源線拔下。否則，可能會導致火災或本機故障。

操作方式

本節說明基本的操作程序。
您可依照這些程序使用本機功能。
這些程序僅供參考。

C-5000

開啟電源



注意

開啟電源前，請務必將音量調至最小聲。

將前面板的 STANDBY/ON/OFF (電源) 開關設為 STANDBY/ON 即可開啟電源。

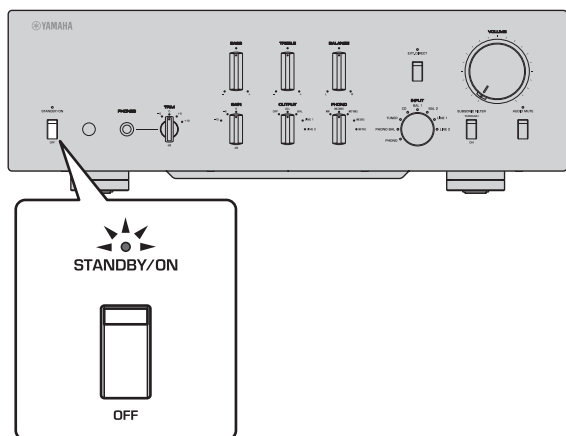

如果本機處於待機模式，您也可使用遙控器開啟電源。

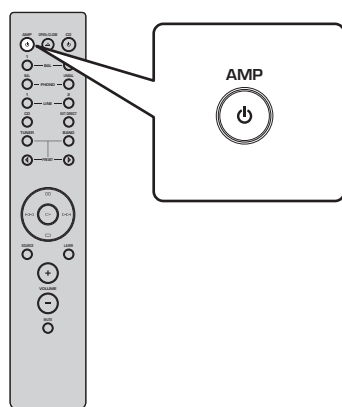

須知

依照下列順序開啟所有組件的電源：功率擴大機、前級擴大機 (本機)、其他組件 (如 CD 播放器及調諧器)。

關閉電源時，請依相反順序操作。

選擇輸入及輸出

使用 OUTPUT 選擇器可選擇輸出插孔對。

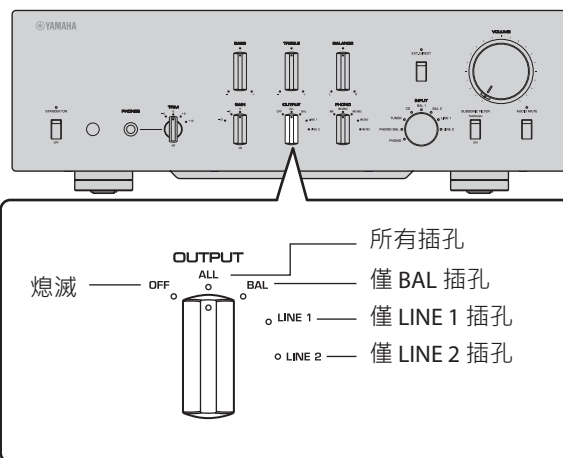

使用 INPUT 選擇器可選擇音訊來源。

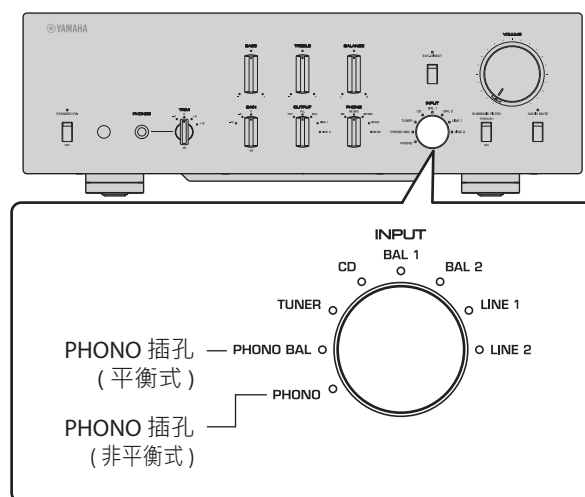

對應指示燈會隨即亮起。

調整唱盤輸入設定

選擇來自 EXT.IN 插孔的輸入

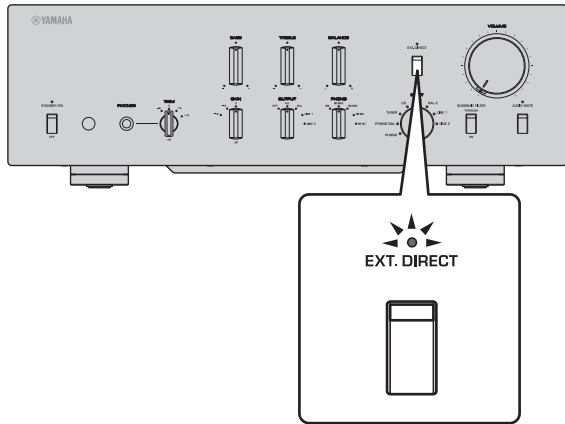

按下 EXT. DIRECT 開關，EXT. DIRECT 指示燈會隨即亮起。INPUT 選擇器設定將會停用，且來自 EXT. IN 插孔的音訊來源輸入將在輸出插孔對輸出。平衡式輸入插孔的來源訊號輸入將在平衡式 BAL 輸出插孔輸出。LINE 輸入插孔的來源訊號輸入將在 LINE 1 和 LINE 2 輸出插孔輸出。

再次按下 EXT. DIRECT 開關或轉動 INPUT 選擇器時，INPUT 選擇器所指定的訊號會成為輸入源，且 EXT. DIRECT 指示燈會隨即熄滅。

註

如果選擇 EXT. DIRECT，則 LINE 2 OUT (錄音) 插孔和 PHONES 插孔皆不會有訊號輸出。

PHONO 選擇器

根據唱盤唱頭設定 PHONO 選擇器。

唱盤唱頭選項

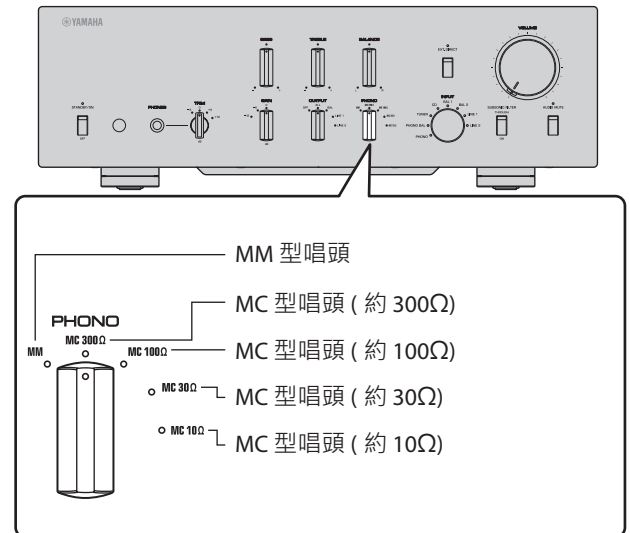

注意

如果在唱盤上使用 MM 型唱頭，務必將 PHONO 選擇器設為 MM。

註

PHONO 選擇器上的阻抗標籤表示約略值。聆聽並確認在不同阻抗設定下傳出的聲音，以選擇最合適的選項。

須知

更換唱頭前，務必關閉本機電源。

調整音量

超低頻濾波器

如有需要，開啟 SUBSONIC FILTER 開關可套用超低頻濾波器設定。

充滿共鳴的唱盤唱臂或變形的黑膠唱片可能會發出極低頻率的隆隆聲（超低頻雜訊），可能會對揚聲器造成負擔和損壞。超低頻濾波器會截斷此種雜訊以保護揚聲器。

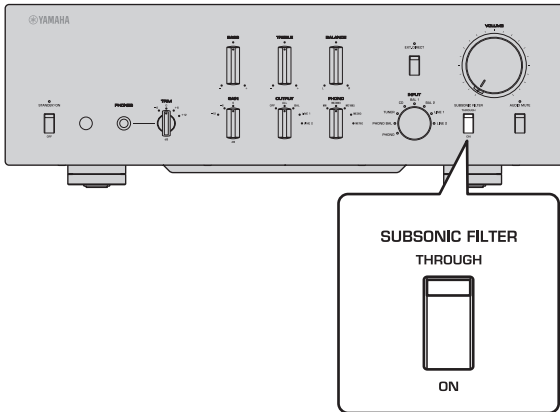

註

即使在已開啟 SUBSONIC FILTER 開關的情況下，只要選擇唱盤（已連接至 PHONO 插孔）以外的音訊來源當作輸入源，就會停用超低頻濾波器。

使用 GAIN 選擇器設定增益值，可讓您微調音量。

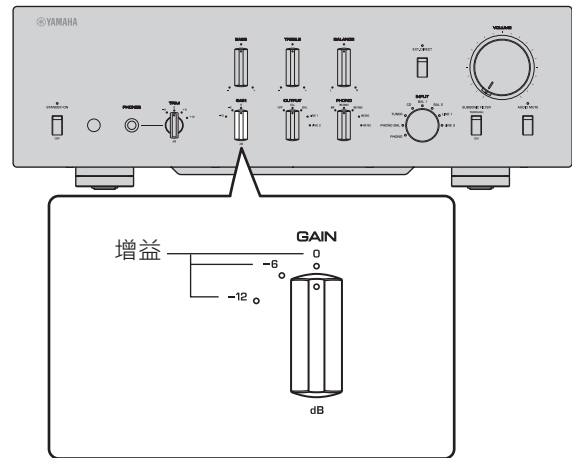

使用 VOLUME 控制器調整音量。

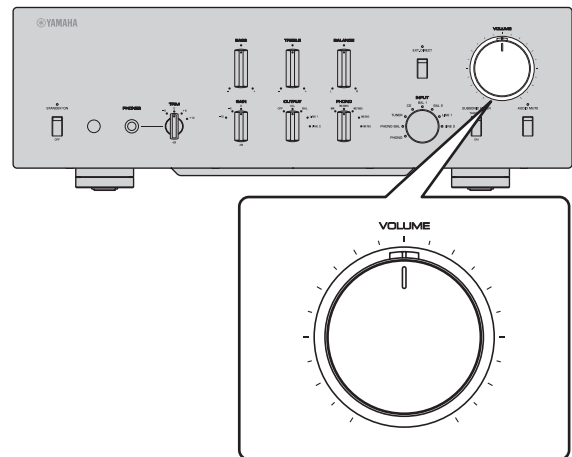

註

如果調低 VOLUME 控制器後仍聽見失真的聲音，此訊號可能超過允許輸入位準。如果目前在平衡式輸入插孔（BAL 1 或 BAL 2）輸入音訊來源，請將 ATTENUATOR 選擇器設為 ATT. (-6dB)。

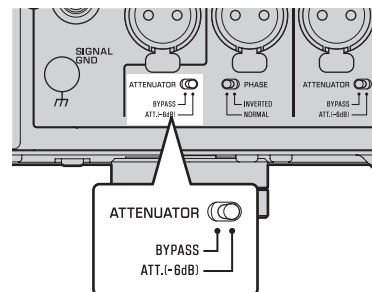

調整音調

暫時降低音量

按下 AUDIO MUTE 開關可降低目前音量約 20 dB，再按一次可恢復為先前的音量。

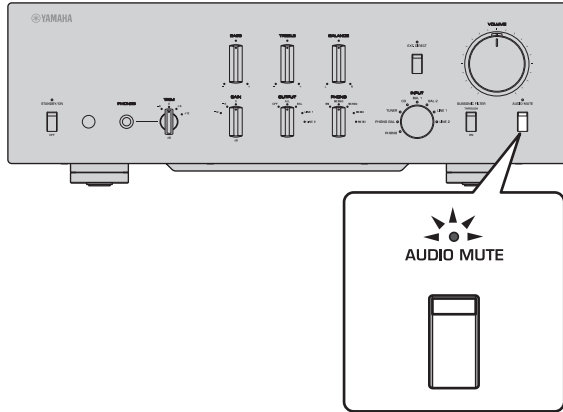

使用 BALANCE 控制器調整左右揚聲器間的音量平衡。

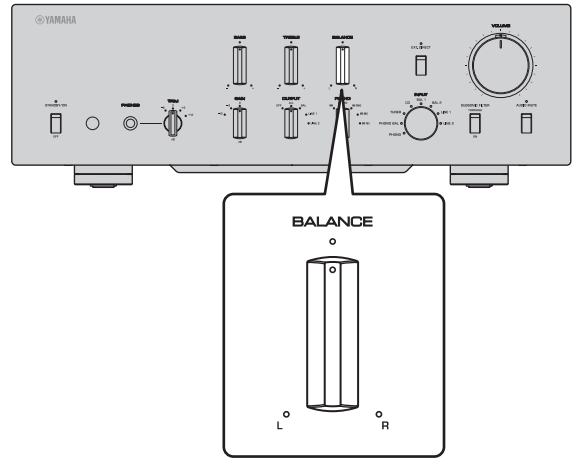

使用 BASS 和 TREBLE 控制器調整高低頻率範圍的音量。

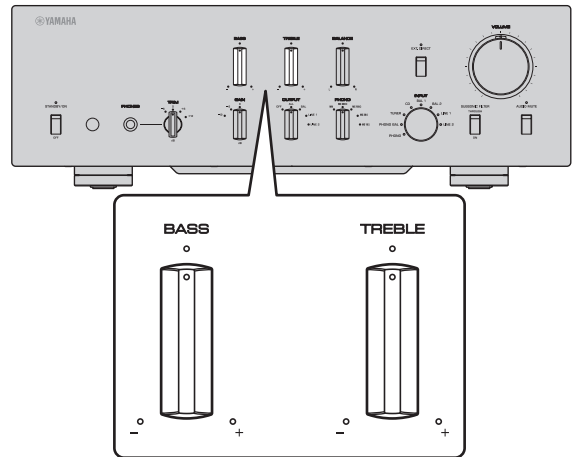

註

- 如果 BASS 和 TREBLE 控制器皆設為中間位置，音訊訊號會繞過音調控制電路。
- BASS、TREBLE 和 BALANCE 控制器設定不會對 EXT. IN 插孔的輸入訊號和 LINE 2 OUT (錄音) 插孔的輸出訊號造成影響。

連接耳機

如果耳機連接至 PHONES 插孔，則后面板的輸出插孔 (BAL、LINE 1 和 LINE 2 輸出插孔) 不會有訊號輸出。

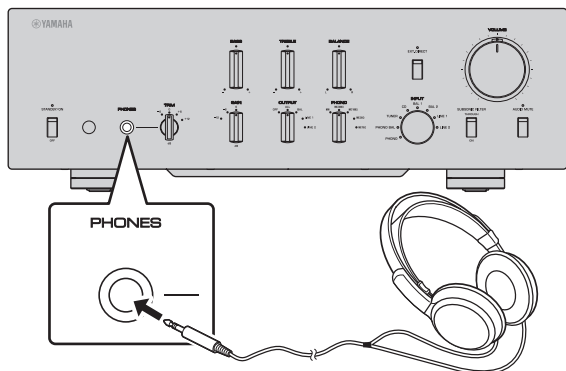

使用 TRIM 選擇器可切換耳機的擴大機增益，因此您可調整 PHONES 插孔和揚聲器音訊輸出間的位準平衡，以避免音量突然發生變化。

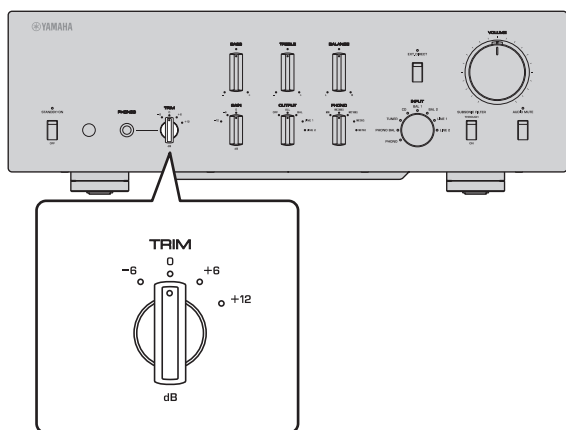

註

如果選擇 EXT. DIRECT，則 PHONES 插孔不會有訊號輸出。

參考資料

C-5000

一般規格

額定輸出電壓 / 輸出阻抗

(輸入 200 mV · 20 Hz 至 20 kHz · THD 0.01%)

BAL (BYPASS).....	2 Vrms/150Ω
BAL (ATT. -6dB).....	1 Vrms/150Ω
LINE 1/LINE 2	1 Vrms/150Ω
LINE 2 OUT (錄音)	200 mVrms/1.2 kΩ

最大輸出電壓 (1 kHz · THD 0.05%)

BAL.....	6 Vrms
LINE 1/LINE 2	3 Vrms
LINE 2 OUT (錄音)	3 Vrms

輸入靈敏度 / 輸入阻抗

BAL/LINE 1/LINE 2 · 1 V

BAL 1/BAL 2.....	200 mVrms/52 kΩ
TUNER/CD/LINE 1/LINE 2 IN	200 mVrms/47 kΩ
EXT.IN.....	1 Vrms/20 kΩ

LINE 2 OUT (錄音) (150 mV · 1 kHz)

PHONO (MC 300Ω)	100 μVrms/300Ω
PHONO (MC 100Ω)	100 μVrms/100Ω
PHONO (MC 30Ω)	100 μVrms/30Ω
PHONO (MC 10Ω)	100 μVrms/10Ω
PHONO (MM · XLR 型).....	2.5 mVrms/52 kΩ
PHONO (MM · RCA 型).....	2.5 mVrms/47 kΩ

最大輸入訊號電壓

LINE 2 OUT (錄音) (1 kHz · THD 0.05%)

BAL (BYPASS).....	2.8 Vrms
BAL (ATT. -6dB).....	5.6 Vrms
TUNER/CD/LINE 1/LINE 2 IN	2.8 Vrms
PHONO (MC).....	2 mVrms
PHONO (MM)	50 mVrms
EXT.IN	5.6 Vrms

頻率響應 (JEITA · 負載 22 kΩ)

10 Hz 至 100 kHz.....	+0/-3 dB
20 Hz 至 20 kHz.....	+0/-0.3 dB

總諧波失真及雜訊

(JEITA · 輸入 0.5 V · 20 Hz 至 20 kHz)

BAL 1/BAL 2/TUNER/CD/LINE 1/LINE 2 IN → BAL/LINE 1/LINE 2	0.0100%
PHONO (MC) → LINE 2 OUT (錄音) ..	0.0200%
PHONO (MM) → LINE 2 OUT (錄音) ..	0.0200%

聲道分離度

(輸入 1.0 kΩ 端接 · 1 kHz/10 kHz · JEITA)

BAL 1/BAL 2/TUNER/CD/LINE 1/LINE 2 IN	110 dB 或以上
PHONO (MC).....	80 dB 或以上
PHONO (MM)	98 dB 或以上

功能分離度 (IHF-A 網路 · 輸入 1.0 kΩ 端接 · JEITA)

BAL 1/BAL 2/TUNER/CD/LINE 1/LINE 2 IN	110 dB 或以上
PHONO (MC).....	75 dB 或以上
PHONO (MM)	95 dB 或以上

信噪比 (IHF-A 網路 · 輸入 1.0 kΩ 端接 · JEITA)

BAL 1/BAL 2/TUNER/CD/LINE 1/LINE 2 IN	110 dB 或以上
PHONO (MC 300Ω).....	80 dB 或以上
PHONO (MM)	98 dB 或以上

殘餘雜訊 (IHF-A 網路)

BAL/LINE 1/LINE 2	3 μV
-------------------------	------

音調控制特性

低音

增強 / 截取	30 Hz/±9 dB
轉折頻率	350 Hz

高音

增強 / 截取	20 kHz/±9 dB
轉折頻率	3.5 kHz

耳機插孔額定輸出功率 (1 kHz · 32Ω · 0.2% THD)

..... 35 mW + 35 mW

RIAA 等化偏差

MC/MM ±0.5 dB

超低頻濾波器特性

MC/MM 15 Hz/-3 dB

電源

[美國和加拿大機型適用] AC 120 V · 60 Hz

[中國機型適用] AC 220 V · 50 Hz

[韓國機型適用] AC 220 V · 60 Hz

[澳洲機型適用] AC 240 V · 50 Hz

[英國和歐洲機型適用] AC 230 V · 50 Hz

[亞洲機型適用] ... AC 220-240 V · 50 Hz/60 Hz

[中南美及台灣機型適用] AC 110 V · 60 Hz

功耗

..... 60 W

待機功耗

關閉模式..... 0.1 W

待機模式..... 0.2 W

尺寸 (寬 × 高 × 深)

..... 435 × 142 × 451 mm

重量

..... 19.1 kg

* 本使用說明書的內容為出版時最新的技術規格。
請至 Yamaha 網站下載最新版本的使用說明書。

方塊圖

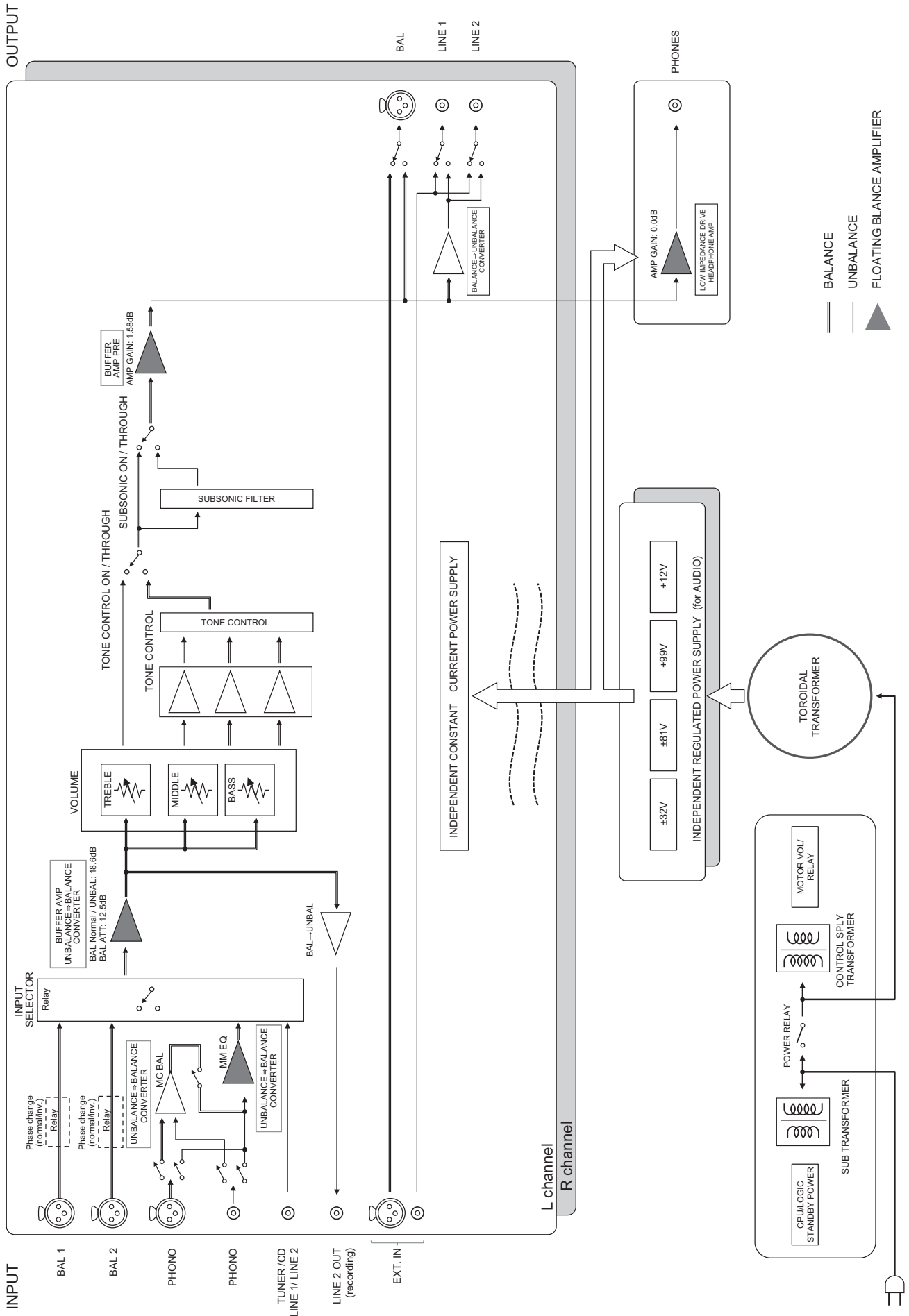

音訊特性

頻率響應 (音調控制)

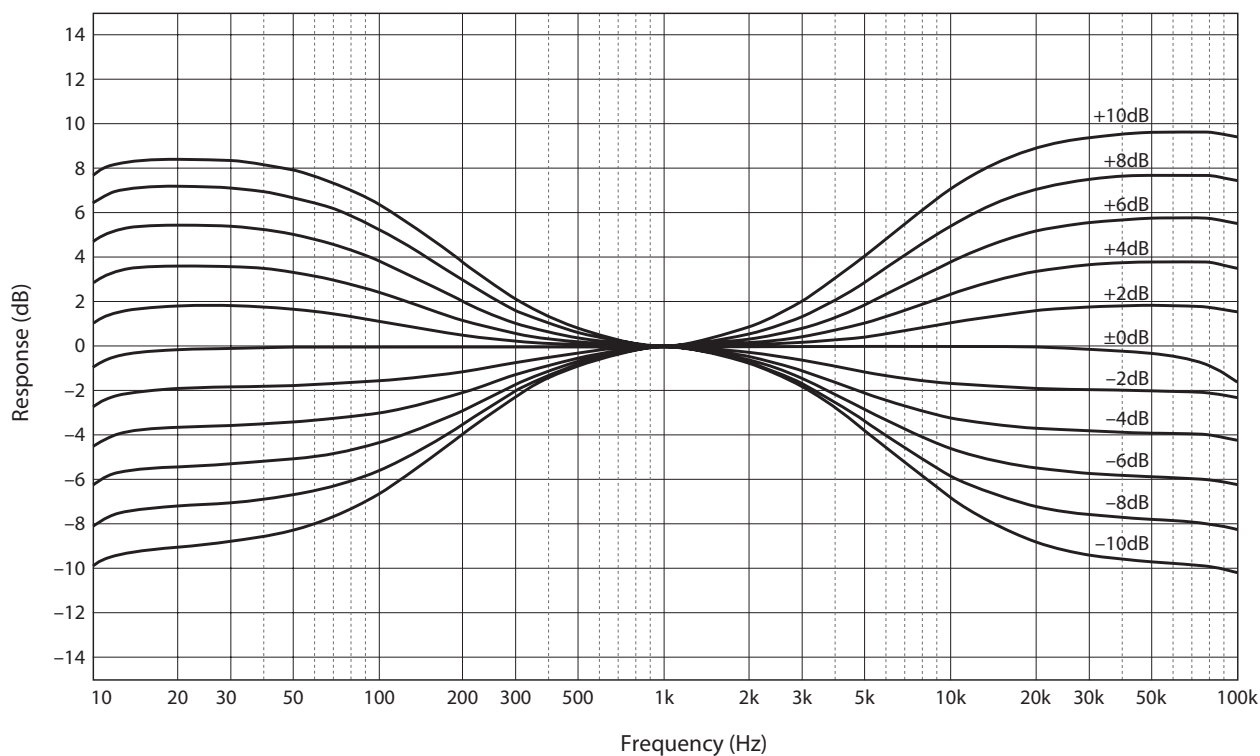

總諧波失真 (PHONO)

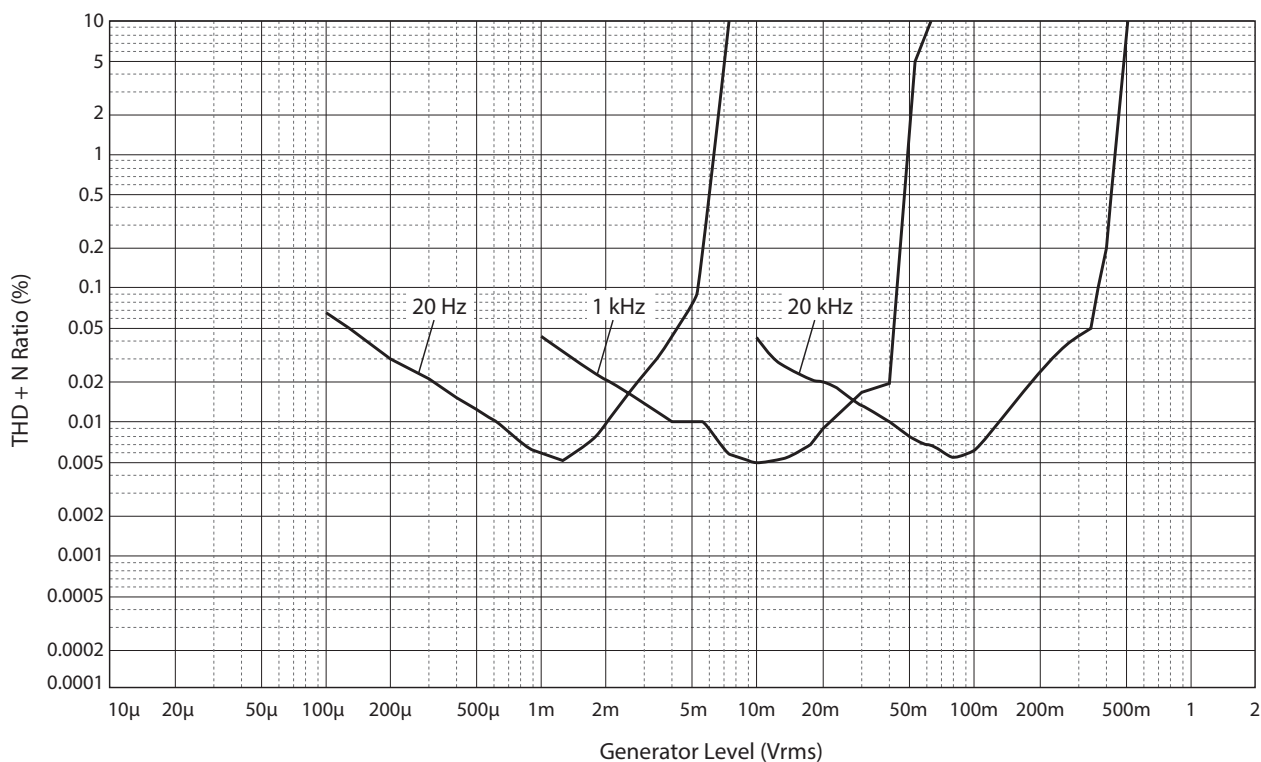

超低頻濾波器

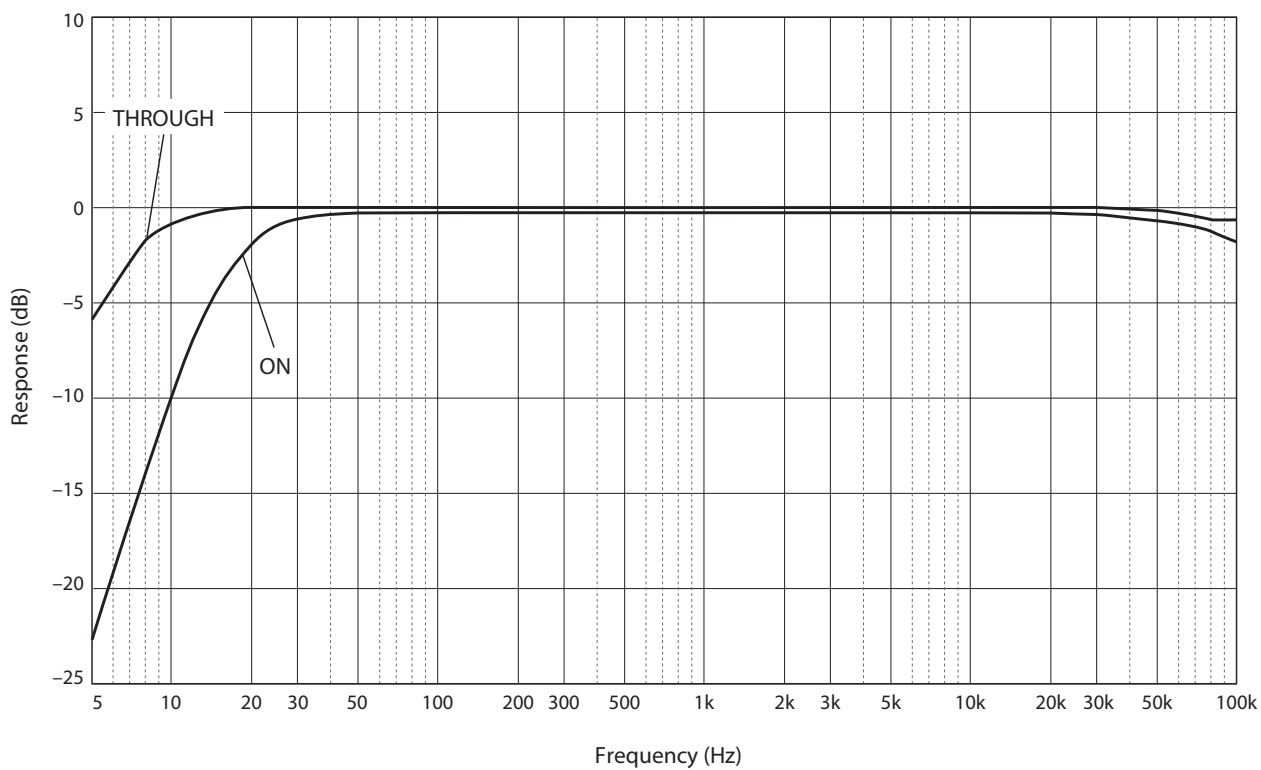

音量曲線

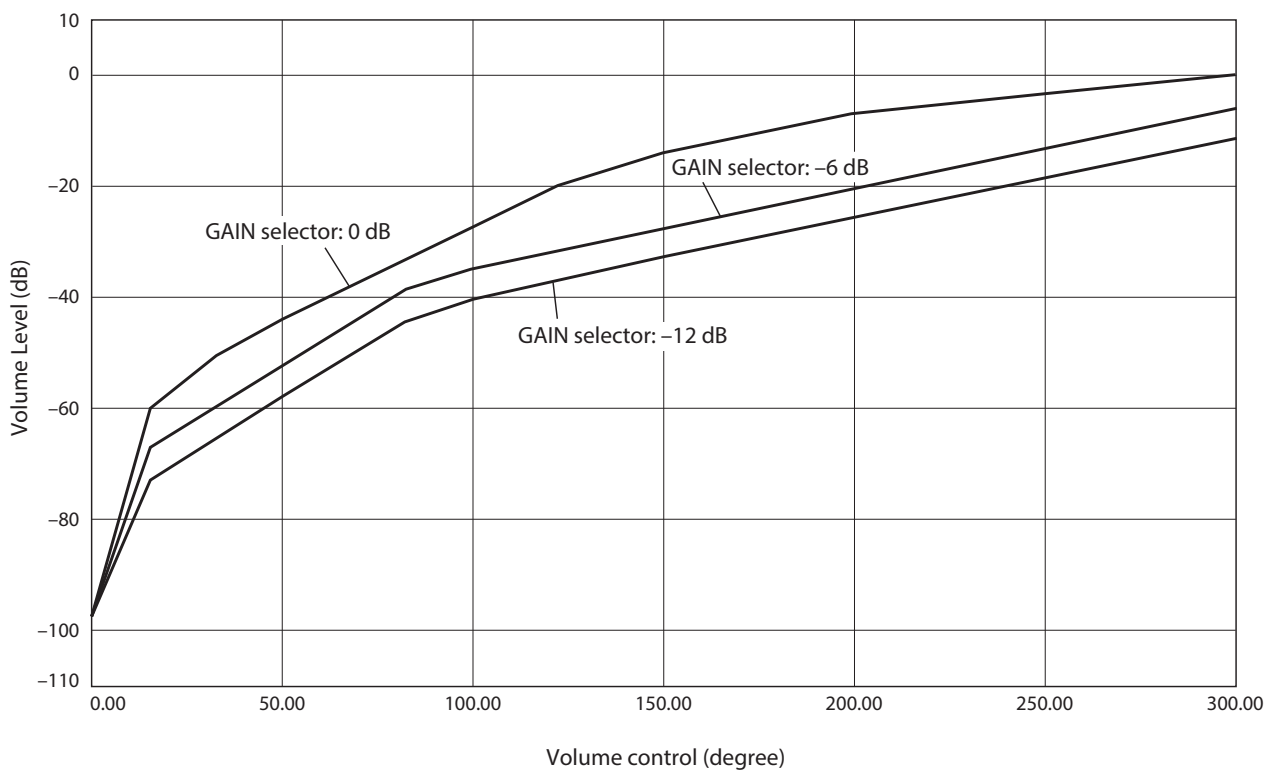

故障排除

若本機運作異常，請參閱下表。如果以下說明無法解決問題，或是您遇到的問題未列於下方，請關閉本機，拔下電源線，並聯繫離您最近的 Yamaha 授權經銷商或服務中心。

問題	原因	解決措施	參閱頁碼
無法接通電源。	電源線未連接至後面板的 AC IN 接頭，或未插入 AC 插座。	牢固地連接電源線。	106
	本機受到強烈的外部電擊（如閃電或強靜電）。	關閉本機電源，從 AC 插座拔下電源線，等待 30 秒，接著再次插上本機電源線。	106
	本機的內部電路發生問題。	從 AC 插座拔下電源線，並聯繫離您最近的 Yamaha 授權經銷商或服務中心。	106
本機沒有發出聲音。	輸入或輸出電纜連接錯誤。	正確連接電纜。如果問題仍然存在，則電纜可能為不良品。	100
	未選擇適當的輸入源。	使用前面板的 INPUT 選擇器（或遙控器上任一輸入選擇鍵）選擇適當的輸入源。	108
	OUTPUT 選擇器設定與目前使用的輸出插孔不符。	使用 OUTPUT 選擇器選擇相符的輸出插孔。	108
無法調整音量。	EXT. DIRECT 選擇作為輸入源。	請在連接組件上調整音量。或者，將外部組件連接至 EXT IN 插孔以外的輸入插孔對，並選擇對應的輸入源。	100 108
本機只發出單聲道的聲音。	播放組件未正確連接。	務必確認電纜已正確連接。如果問題仍然存在，則電纜可能為不良品。	100
本機發出「嗡嗡」聲。	輸入或輸出電纜連接錯誤。	正確連接電纜。如果問題仍然存在，則電纜可能為不良品。	100
	唱盤未接地至 GND 端子。	將唱盤連接至本機的 GND 端子。	102
	在兩個組件間同時使用平衡式和一般電纜。	請勿在兩個組件間同時使用平衡式和一般電纜，否則可能會建立接地迴路，而產生靜電和雜訊。	101
連接至 BAL 1 或 BAL 2 平衡式輸入插孔的組件發出失真音訊。	平衡式輸入插孔的訊號位準大於允許輸入位準。	如果已連接播放組件的 XLR 型平衡式輸出插孔的訊號位準是 RCA 非平衡式插孔的兩倍，請將輸入插孔下方的 ATTENUATOR 選擇器設為 ATT. (-6 dB)。	110
選擇 BAL 1 或 BAL 2 (平衡型輸入) 時，低音缺乏深度感。	極性設定錯誤。	使用 PHASE 選擇器選擇正確極性。	94

問題	原因	解決措施	參閱頁碼
黑膠唱片的音量太小。	前面板的 PHONO 開關設定錯誤。	根據唱盤的磁性唱頭類型，將 PHONO 開關設定為 MM 或 MC 位置。	109
遙控器無法正常運作。	遙控器超出使用範圍。	遙控器的使用範圍，必須距離前面板的遙控器感應器 6 m 內，且離軸角度不超過 30 度。	98
	直射陽光或光線（變換器式螢光燈、閃光燈等）照射到前面板的遙控器感應器。	變更光線照明方向或重新調整本機位置。	98
	電池電量微弱。	更換所有電池。	98

索引

羅馬字

A

AC IN 插孔	106
ATTENUATOR 選擇器	110
AUDIO MUTE 開關	111
AUTO POWER STANDBY 開關	93

B

BAL 1 插孔	91
BAL 2 插孔	91
BAL 插孔	93
BALANCE 控制器	111
BASS 控制器	111

E

EXT. DIRECT 開關	109
EXT. IN 插孔	103

G

GAIN 選擇器	110
----------------	-----

I

INPUT 選擇器	108
-----------------	-----

L

LINE 1 插孔	93
LINE 2 插孔	93
LINE 2 IN 插孔	92
LINE 2 OUT (錄音) 插孔	92

O

OUTPUT 選擇器	108
------------------	-----

P

PHASE 選擇器	94
PHONES 插孔	112
PHONO 插孔	102
PHONO 選擇器	109

R

REMOTE 插孔	105
-----------------	-----

S

SERVICE 插孔	93
SIGNAL GND 端子	102
STANDBY/ON/OFF 指示燈	86
STANDBY/ON/OFF 開關	86
SUBSONIC FILTER 開關	110

T

TREBLE 控制器	111
TRIGGER 插孔	104
TRIM 選擇器	112

V

VOLUME 控制器	110
------------------	-----

中文

五劃

外部輸入插孔	103
平衡式連接	94

八劃

非平衡式連接	95
--------------	----

十劃

連接功率擴大機	103
連接耳機	112
連接唱盤	102
連接超低音揚聲器	103
連接錄音組件	102
訊號接地端子	102

十一劃

接地端子	102
唱機插孔	102

十二劃

開啟電源	86
------------	----

十三劃

電源指示燈	86
電源開關	86
遠端連接	105

十四劃

遙控器感應器	98
--------------	----

十五劃

調整唱盤輸入	109
--------------	-----

二十劃

觸發連接	104
------------	-----

台灣山葉音樂股份有限公司

YAMAHA MUSIC & ELECTRONICS TAIWAN CO.,LTD.

<http://tw.yamaha.com>

總公司： (02) 7741-8888 新北市板橋區遠東路 1 號 2 樓

客服專線： 0809-091388

Yamaha Global Site
<https://www.yamaha.com/>
Yamaha Downloads
<https://download.yamaha.com/>

Manual Development Group
© 2018 Yamaha Corporation

Published 10/2018 IPEM-A0