



PORTABLE PA SYSTEM / SYSTÈME DE SONORISATION PORTATIF  
SISTEMA DE PA PORTÁTIL / ПОРТАТИВНАЯ СИСТЕМА ЗВУКОУСИЛЕНИЯ  
便携式PA音箱 / 可攜式PA系統 / 포터블 PA 시스템 / ポータブルPAシステム

# STAGEPAS 100 BTR

# STAGEPAS 100

- EN** Owner's Manual
- DE** Benutzerhandbuch
- FR** Mode d'emploi
- ES** Manual de instrucciones
- PT** Manual do Proprietário
- IT** Manuale di istruzioni
- RU** Руководство пользователя
- ZH-CN** 使用说明书
- ZH-TW** 使用說明書
- KO** 사용설명서
- JA** 取扱説明書

English

Deutsch

Français

Español

Português

Italiano

Русский

简体中文

繁體中文

한국어

日本語



# 前言

感謝您購買 Yamaha STAGEPAS 100BTR 或 STAGEPAS 100 可攜式 PA 系統！(這兩種機型在本說明書中合稱為「STAGEPAS 100」)。本產品內含單一喇叭單元，專為現場表演或其他活動所設計，可放大現場音樂或演講的音量。本《使用說明書》適用於將本產品當做公司或學校設備使用的使用者或其他人員。本說明書將解說如何設定並操作本產品。為發揮本產品的最大效能，並享受一系列精心設計的功能，建議您詳閱本說明書，並妥善保存以備日後參考。

## 產品特點

- 精簡好用的內建三聲道混音器 (兩個麥克風/線路輸入聲道，以及一個立體聲輸入聲道)
- 輕巧型喇叭可為各種需要用到擴音系統 (PA) 的情境 (包括商務會議) 提供絕佳的音質，以及充足的功率和擴音功能。
- 內建喇叭可讓您透過 Bluetooth®，聆聽智慧型手機中的音樂。
- 本產品可安裝在市售的麥克風架上。
- 本產品具有內建電池，因此無需連接變壓器即可使用。(僅限 STAGEPAS 100BTR)

## 隨附配件

- 電源線 x1
- 變壓器 x1
- 使用說明書 (本手冊) x1

## 選購項目

喇叭攜行袋 (BAG-STP100)

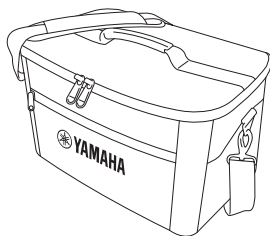

# 目錄

前言 .....	3
產品特點 .....	3
隨附配件 .....	3
選購項目 .....	3
注意事項 .....	4
須知 .....	6
資訊 .....	6
控制項及功能 .....	8
前面板 .....	8
後面板 .....	9
快速入門指南 .....	10
連接範例 .....	10
為本裝置接上電源 .....	10
讓喇叭發出聲音 .....	11
安裝及使用範例 .....	12
將本裝置架設於地板上 .....	12
將本裝置安裝在麥克風架上 .....	12
使用把手搬運喇叭 .....	12
使用 Bluetooth® 功能 .....	13
註冊 (配對) Bluetooth® 裝置 .....	13
與 Bluetooth® 裝置建立連線 .....	13
透過 Bluetooth® 裝置播放音樂 .....	13
中斷與 Bluetooth® 裝置的連線 .....	13
為內建電池充電 (僅適用於 STAGEPAS 100BTR) .....	14
為電池充電 .....	14
[BATTERY] LED 狀態 .....	14
疑難排解 .....	15
規格 .....	17
尺寸 .....	18
方塊圖 .....	本說明書結束

# 注意事項

## 在繼續操作之前，請詳閱以下內容

請妥善保管本說明書，以備日後參考。

### 警告

請始終遵守下列基本注意事項，以免可能因觸電、短路、損壞、火災或其他危險，而造成嚴重傷害甚至死亡。相關注意事項包括但不限於：

#### 發現任何異常情況時

- 一旦發現下列任一問題，請立即關閉電源開關，並從插座上拔下電源插頭。
    - 電源線或插頭磨損或損壞。
    - 有異常氣味或煙霧飄散。
    - 有物體或液體進入產品內部。
    - 產品使用期間音訊突然中斷。
    - 產品出現裂痕或明顯受損。
- 接著，請將產品交給合格的 Yamaha 服務人員進行檢修。

#### 電源

- 電源線不得置於暖爐或加熱器等熱源附近，亦不得過度彎曲或以其他方式施加破壞、在上方放置重物，或鋪設於可能遭人踩踏、勾扯或遭物體輾壓之處。
- 本產品只能使用正確的指定電壓（印於產品銘牌上）。
- 只能使用隨附的變壓器。使用錯誤的變壓器，會導致產品損壞或過熱。
- 請務必使用隨附的電源線 / 插頭。  
如果在購買地所在以外地區使用產品，隨附的電源線可能不相容。請洽詢您的 Yamaha 經銷商。
- 請勿將隨附的變壓器 / 電源線 / 插頭用於其他產品。
- 定期檢查電源插頭，清除任何累積的髒污或灰塵。
- 確認電源插頭已完全插入，否則可能會造成觸電或引發火災。
- 裝設產品時，請務必使用容易觸及的 AC 電源插座。發生問題或故障時，請立即關閉電源開關，並從插座上拔下插頭。即使已關掉電源開關，如果未將電源線從牆上的 AC 電源插座拔下，仍無法中斷產品供電。
- 若長時間不使用本產品，請將電源插頭從插座中拔出。
- 雷暴期間請勿觸摸產品或電源插頭。

#### 禁止拆解產品

- 本產品不含任何可由使用者自行維修的零件。請勿嘗試自行拆解或以任何方式維修內部零件。

#### 液體滲入警告

- 本產品不得淋雨，亦不得在靠近液體或潮濕的環境中使用；此外，也請不要將裝有液體的容器置於本產品上方，以免液體滲入任何產品開孔。
- 嚴禁使用潮濕的雙手插入或拔下電源插頭。

#### 火災警告

- 請勿將本產品置於任何燃燒中的物體附近，或在本產品附近引燃明火或施放煙火，以免引起火災。

#### 聽力受損

- 將本產品連接至其他裝置之前，請先關閉所有裝置的電源。此外，開啟 / 關閉任何裝置的電源之前，請務必先將所有音量調至最小，否則可能導致聽力受損、觸電或裝置損壞。
- 開啟音訊系統的 AC 電源時，請務必「最後」才啟動本產品的電源，以免造成聽力受損或揚聲器損壞。基於相同原因，關閉電源時，也請「先」關閉本產品的電源。

#### 使用注意事項

- 請勿讓本產品或變壓器掉落，或承受機械撞擊，否則可能會導致火災、觸電或故障。
- 請勿故意將本產品短路，以免引發火災或造成人身傷害。
- 請勿將本產品置於下列地點，以免引發火災或造成人身傷害。
  - 溫度極高的位置，例如陽光直射（像是在畫間置於汽車內部）或附近有火源之處。
  - 氣壓或溫度極低的位置。
  - 過度髒污、灰塵過多或過於潮濕之處。

#### 充電（僅適用於 STAGEPAS 100BTR）

- 請務必閱讀本說明書中有關如何為電池充電的詳細說明，並按照指示操作，否則可能會導致產品過熱或故障，甚或引發火災或爆炸。
- 切勿在本產品潮濕時充電，否則可能因短路而導致觸電或產品故障，甚或引發火災。
- 請在指定的溫度範圍內為電池充電，否則可能會導致灼傷、受傷或產品故障。

## 無線裝置

- 請勿在醫療裝置附近或醫療設施內部使用本產品。本產品的無線電波可能會影響電子醫療裝置。
- 使用本產品時，請務必與裝有植入式心律調節器或除顫器的人員保持 15 cm 以上的距離。本產品的無線電波可能會影響電子醫療裝置，例如植入式的心律調節器或除顫器。



### 注意

請始終遵守下列基本注意事項，以免造成自己或他人受傷。相關注意事項包括但不限於：

## 電源

- 請勿用布或毯子包覆變壓器。
- 從產品或插座取下電源插頭時，請務必握住插頭本體，不要握住纜線部分。拉扯纜線可能會造成損壞。

## 位置和連接

- 請勿將本產品架設於不夠穩固或容易發生震動的位置，否則可能會意外傾倒並造成人員受傷。
- 請將本產品架設於兒童無法觸及之處。本產品不適合在兒童可能臨近之處使用。
- 為確保產品正常散熱，安裝時請留意以下事項：
  - 切勿用布蓋住本產品。
  - 請務必讓本產品頂面朝上，切勿側放或倒置安裝。
  - 請勿在通風不良的密閉空間內使用本產品。通風不良可能導致過熱，進而造成產品損壞，甚或引發火災。確保產品周圍有充裕的空間：上方、兩側及後方皆需至少保留 10 cm 的空間。
- 請勿將本產品裝設於可能接觸到腐蝕性氣體或空氣中含有鹽分之處，否則可能會引發故障。
- 搬動本產品之前，請先拔下所有已連接的纜線。
- 請勿使用喇叭把手進行懸吊式安裝，以免產品受損或造成人身傷害。
- 搬運或移動本產品時，請勿握持產品底部，以免手部因產品底部擠壓而受傷。
- 請勿讓本產品的後面板緊貼牆壁，以免接頭和喇叭纜線因接觸牆壁而與電源線分離，進而導致短路、產品故障，甚或引發火災。

## 維護

- 清潔本產品時，請先從 AC 插座中拔出電源插頭。

## 使用注意事項

- 請勿將手指或手部插入本產品的任何間隙或開口 (例如接口)。
- 請勿重壓本產品，或在上方放置重物。
- 聲音失真時，請勿操作本產品。在此情況下長時間使用，可能會導致產品過熱，甚或引發火災。
- 若長時間不使用本產品，請將電源完全關閉。以免因漏電流導致電池過度放電。

## 須知

為避免本產品故障 / 損壞或其他財物受損，請遵循以下須知事項。

### ■ 使用及維護

- 請勿在電視、收音機或其他電氣產品附近使用本產品。否則，產品、電視或收音機可能會產生雜訊。
- 請勿讓本產品接觸到過多灰塵、震動或極低 / 極高的溫度，否則可能導致面板變形、運作不穩或內部元件損壞。
- 請勿將本產品安裝在溫度變化劇烈的地點，以免產品內部或表面產生水分凝結，進而導致產品破裂。
- 如有充分理由相信產品內部可能已產生凝結，請靜置數小時且不要開啟電源，直到水分完全乾燥為止，以免產品受損。
- 請使用乾燥的軟布清潔本產品。請勿使用油漆稀釋劑、溶劑、清潔液或含有化學物質的抹布，否則可能導致產品變形或褪色。
- 為避免產生非預期的噪音，請確保變壓器與本產品之間相隔適當距離。

### ■ 充電式電池的使用及維護 (僅適用於 STAGEPAS 100BTR)

本產品內含鋰離子電池。

- 請至少每 6 個月為電池充電一次，以確保電池正常運作。長時間未使用電池，可能導致電池無法充電。
- 電池不能在超出指定溫度範圍的環境中充電。請在指定的溫度範圍內為電池充電。
- 充電式電池的壽命有限，且充電容量會因存放方式、周遭環境、使用頻率及時間流逝而逐漸降低。
- 使用者不得自行拆卸電池。
- 鋰離子電池屬於可回收資源。本產品使用壽命告終時，您可以將電池送交回收，但切勿嘗試自行拆解電池。請將產品送交合格的 Yamaha 服務人員檢查。如果您所在地區沒有 Yamaha 服務人員，請根據當地的環保法規及資源棄置規定，妥善處置本產品。

## 資訊

### ■ 功能簡介

- 即使關閉 [⏻] (電源) 開關 (電源指示燈熄滅)，仍會有些許或微量電流流入本產品。若長時間不使用本產品，請務必將電源線從牆上的 AC 電源插座拔出。
- XLR 型接頭的線路如下 (IEC60268 標準)：pin 1：接地；pin 2：正 (+)；pin 3：負 (-)。

### ■ 關於本說明書

- 本說明書中的插圖僅供參考。
- 本說明書中的公司名稱及產品名稱是其各自公司的商標或註冊商標。

### ■ 關於棄置

本產品內含可回收的零部件。  
如需棄置此產品，請聯絡當地相關機構。

對於因不當使用或私自修改本產品而造成的損壞，以及因資料遺失或毀損而造成的損失，Yamaha 將不承擔任何責任。



Bluetooth® 字標和標誌為 Bluetooth SIG, Inc. 所擁有的註冊商標，且 Yamaha Corporation 已取得此類商標之所有使用授權。

型號、序號及電力需求等資訊列於本裝置底部的銘牌上或附近。建議您將序號記錄在下方空白處，並保留本說明書做為永久購買記錄，以便在本裝置遭竊時當做識別資訊使用。

型號

序號

(1003-M06 plate bottom tw 01)

取得審驗證明之低功率射頻器材，非經核准，公司、商號或使用者均不得擅自變更頻率、加大功率或變更原設計之特性及功能。  
低功率射頻器材之使用不得影響飛航安全及干擾合法通信；經發現有干擾現象時，應立即停用，並改善至無干擾時方得繼續使用。  
前述合法通信，指依電信管理法規定作業之無線電通信。  
低功率射頻器材須忍受合法通信或工業、科學及醫療用電波輻射性電機設備之干擾。

(543-M01 TW RA10 02)

(台灣RoHS)/限用物質含有情況標示資訊請參考下列網址  
<https://tw.yamaha.com/zh/support/compliance/>  
操作說明:選擇語言-(中文)/輸入[產品型號]或[關鍵字]/按[搜尋]

(74-M02 TW RoHS 01)

# 控制項及功能

## 前面板

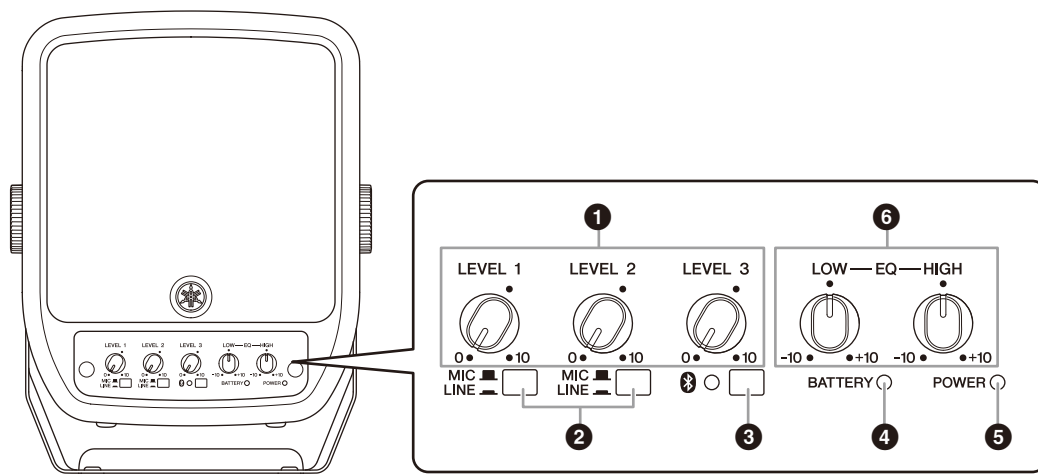

### ❶ [LEVEL] (聲級) 控制項

這些控制項可用來調整輸入聲道 1-3 的音量。為了減少雜音，請將未使用聲道的 [LEVEL] 控制項調至最小 (0)。

### ❷ [MIC/LINE] (麥克風/線路) 開關 (輸入聲道 1 和 2)

針對低聲級訊號 (如麥克風)，請調至 MIC (■) 位置。  
針對高聲級訊號 (如電子樂器和音訊裝置)，請調至 LINE (■) 位置。

### ❸ [Bluetooth] (Bluetooth) 開關/LED

此開關可用來開啟或關閉 Bluetooth 功能，並可用於配對 (註冊) Bluetooth 裝置 (第 13 頁)。LED 會顯示以下狀態：

LED	狀態
熄燈	Bluetooth 關閉
穩定亮燈 (藍燈)	已建立 Bluetooth 連線
緩慢閃爍	正在搜尋 Bluetooth 裝置
快速閃爍	正在等待 Bluetooth 配對

#### 註

- STAGEPAS 100 最多允許配對 (註冊) 8 部 Bluetooth 裝置。  
第 9 部 Bluetooth 裝置配對成功時，最早連線的 Bluetooth 裝置的配對資訊將會遭到刪除。
- 一次只能與一部已註冊的裝置建立連線。不能同時連線多部裝置。

### ❹ [BATTERY] (電池) LED (僅限 STAGEPAS 100BTR)

顯示剩餘電池電量或充電狀態。詳情請參閱「為內建電池充電」(第 14 頁)。

### ❺ [POWER] (電源) LED

開啟 [⏻] (電源) 開關 (❹) 時，此 LED 即會亮起。

### ❻ [EQ] (等化器) 控制項

[LOW] (低)：將這些控制項從中央位置沿順時針方向轉動，即可加重低頻；逆時針轉動則可減少低頻。

[HIGH] (高)：將這些控制項從中央位置沿順時針方向轉動，即可加重高頻；逆時針轉動則可減少高頻。



## 後面板

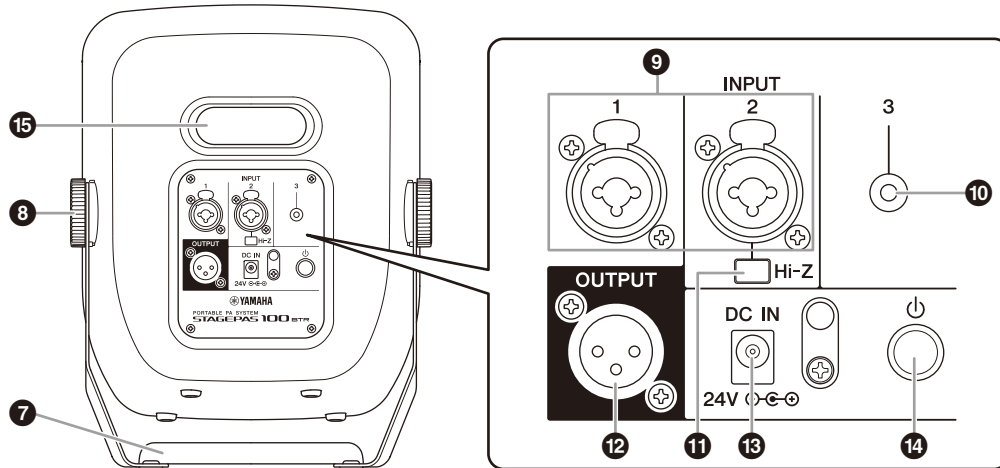

### 7 把手

用來將喇叭安裝在地板或麥克風架上，也可以當做搬運本產品的提把使用。詳情請參閱「安裝及使用範例」(第 12 頁)。

### 8 旋緊螺絲

沿順時針方向轉動，即可旋緊螺絲。沿逆時針方向轉動，即可鬆開螺絲。

### 9 [INPUT] (輸入) 插孔 (聲道 1 和 2)

麥克風/線路輸入插孔。這些插孔為複合式插孔 (同時支援 XLR 和耳機接頭)。用於連接麥克風、吉他、電子樂器或音訊裝置。聲道 2 支援 Hi-Z (高阻抗)。請根據輸入訊號聲級，設定 [MIC/LINE] 開關 (2)。



XLR



耳機

### 10 [INPUT] (輸入) 插孔 (聲道 3)

此輸入插孔支援立體聲迷你 (stereo-mini) 接頭。連接線路聲級裝置，例如電子樂器、電木吉他、CD 播放器或可攜式音訊播放器。立體聲輸入訊號將在內部混音為單聲道訊號。

### 11 [Hi-Z] (高阻抗) 開關 (聲道 2)

將配備被動式拾音器的樂器 (例如未安裝電池的電木吉他或電貝司) 直接連接至 STAGEPAS 100 而未使用 DI 盒時，請打開此開關。此功能僅適用於經由耳機插孔輸入的訊號。

### 12 [OUTPUT] (輸出) 插孔

此輸出插孔支援 XLR 型接頭。您可以將主動式喇叭連接至此插孔，以進行監聽。經過混音的單聲道訊號會從這裡輸出。

### 13 [DC IN] (直流電輸入) 插孔

請將隨附的變壓器連接至此處。

### 14 [⏻] (電源) 開關

按住此開關，即可開啟或關閉本裝置的電源。啟動電源後，前面板上的 [POWER] LED (5) 會亮起。

#### 須知

- 即使關閉 [⏻] (電源) 開關 (LED 熄燈)，仍會有微量電流流入本裝置。預計長時間不會用到本裝置時，請務必將電源線從 AC 插座拔出。
- 連續快速切換 [⏻] (電源) 開關，可能會導致本裝置故障。關閉 [⏻] (電源) 開關後，請等待約 6 秒鐘再啟動電源。

### 15 低音反射端口

此為本產品的低音反射端口。請勿將手或手指插入此孔。

#### 註

低音反射端口噴出空氣屬於正常現象 (常見於喇叭處理重低音的內容素材時)。

# 快速入門指南

本節說明如何設定 STAGEPAS 100，並開始輸出聲音。

## 連接範例

連接前請先逆時針旋轉 [LEVEL] 控制項，將音量降至最低。

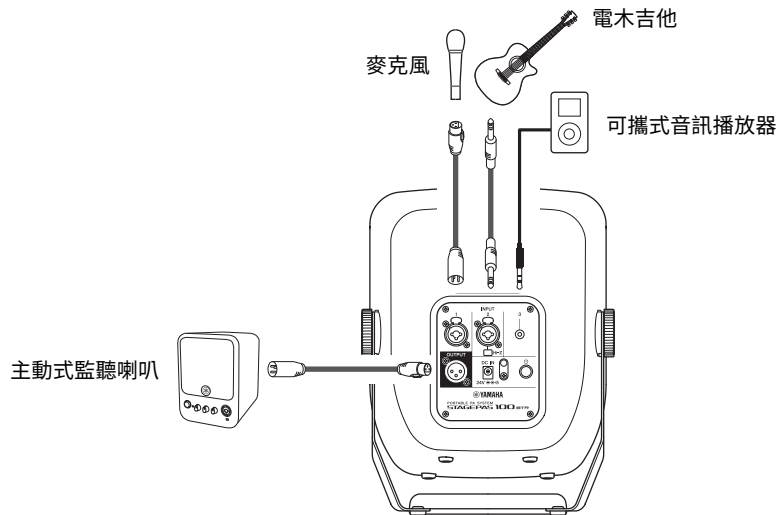

## 為本裝置接上電源



### 警告

- 請務必使用隨附的變壓器和電源線，否則可能會過熱或導致故障，甚或引發火災。
- 預計長時間不會用到本裝置或可能有雷擊的危險時，請務必將電源線從 AC 插座拔出，否則可能會造成故障或觸電，甚或引發火災。

- 1 將電源線連接至變壓器。
- 2 將變壓器連接至 STAGEPAS 100 後面板上的 [DC IN] 插孔。
- 3 將電源線插頭插入 AC 插座。  
STAGEPAS 100BTR 將自動開始為電池充電。

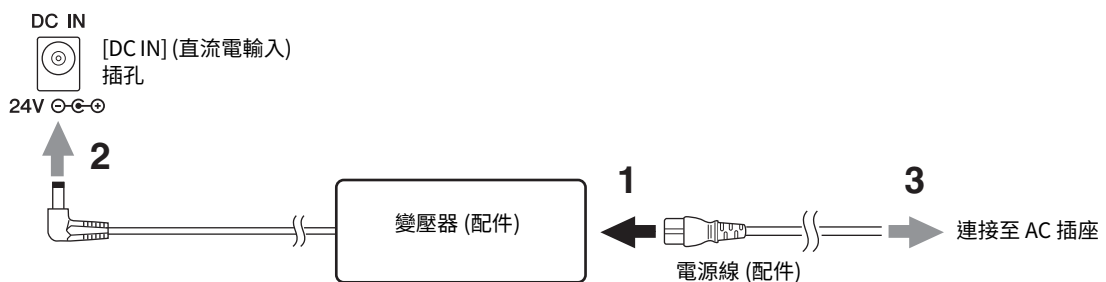

### 須知

即使關閉 [⏻] (電源) 開關，仍會有微量電流流入本裝置。預計長時間不會用到本裝置時，請務必將電源線從 AC 插座拔出。

### 註

- 變壓器與 STAGEPAS 100 之間必須保持足夠的距離。
- 如需移除變壓器，請先關閉本裝置的電源，然後按照相反的順序操作。

## 讓喇叭發出聲音

- 1 確認 STAGEPAS 100 的電源已關閉 ([POWER] LED 已熄燈)。



- 2 將 [LEVEL] 控制項調到最小 (0)。



- 3 將 [EQ] 控制項調至中央 (·) 位置。



- 4 針對連接麥克風的聲道，請將 [MIC/LINE] 開關調至 MIC (■) 位置。針對連接樂器或音訊裝置的聲道，請將 [MIC/LINE] 開關調至 LINE (■) 位置。

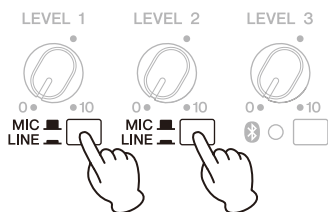

- 5 開啟相連樂器或音訊裝置的電源，然後按住 STAGEPAS 100 上的 [⏻] (電源) 開關，開啟本裝置的電源。 [POWER] LED 此時會亮起。



- 6 演奏樂器或對著麥克風唱歌時，請使用 [LEVEL] 控制項調整對應聲道的音量。



若喇叭已發出聲音且音量適中，代表您已完成設定。否則，請參閱「疑難排解」部分 (第 15 頁) 的檢查清單。

### 註

關閉任一裝置的電源時，請一律先關閉 STAGEPAS 100 的電源，再關閉相連聲源 (例如樂器或音訊裝置) 的電源，以免喇叭意外發出巨大噪音。

## 調整音量

### • 音量過大時

請先將 [LEVEL] 控制項調到最小 (0)。將 [MIC/LINE] 開關調至 LINE (■) 位置，再慢慢調高 [LEVEL] 控制項，直到獲得所需音量。

### • 音量過小時

請先將 [LEVEL] 控制項調到最小 (0)。將 [MIC/LINE] 開關調至 MIC (■) 位置，再慢慢調高 [LEVEL] 控制項，直到獲得所需音量。

# 安裝及使用範例

## 將本裝置架設於地板上

此為標準安裝範例，亦即以把手當做喇叭支架，把手上的橡膠腳座則與地板相接觸。

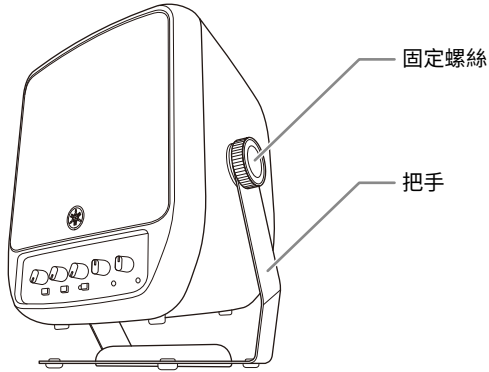

## 使用把手搬運喇叭

您也可以使用把手，徒手搬運喇叭。

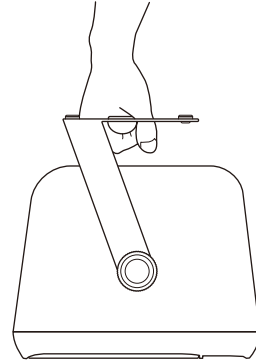

## 將本裝置安裝在麥克風架上

只要將本產品安裝在市售的麥克風架上，就可以調整高度，並當做監聽喇叭或簡易型的 PA 系統使用。

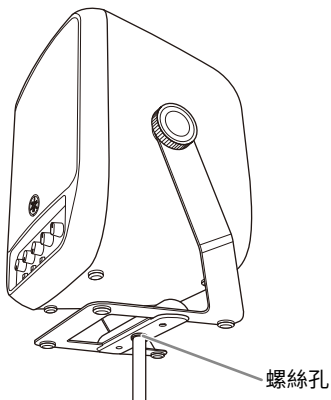

使用位於把手底部的螺絲孔 (直徑 3/8 吋) 和 9-11 mm 長的螺絲，將喇叭安裝至麥克風架上。

將本產品安裝至麥克風架上時，請遵守以下注意事項，以免受傷或造成裝置損壞：



### 注意

- 盡量拉開麥克風三腳架的支腳，以盡可能提高穩定性。
- 將本產品安裝在麥克風架上的高度不應超過 115 cm。
- 請勿將本產品安裝在任何不穩定、不平坦或傾斜的表面上。務必將本產品裝設於穩定且水平的表面上。
- 確保相連纜線周圍有充裕的空間。
- 將本產品安裝至麥克風架上後，請務必旋緊固定螺絲，以防止喇叭旋轉。



### 注意

- 調整把手角度時，請小心不要夾到手指，以免不慎受傷。
- 當您握住把手搬運喇叭時，請務必旋緊固定螺絲，以防止把手移動。若您未確實固定把手，喇叭可能會開始旋轉，導致您的手指被把手和喇叭夾住，進而導致受傷。

## 調整喇叭角度

- 鬆開兩個固定螺絲。
- 調整喇叭的角度。
- 旋緊固定螺絲，將本裝置固定好。

### 須知

若您未確實旋緊固定螺絲，喇叭可能會自把手上脫落並摔裂。

### 註

- 您也可以徒手移動喇叭，以調整其角度。
- 如果固定螺絲脫落，請按照下圖指示將其裝回。

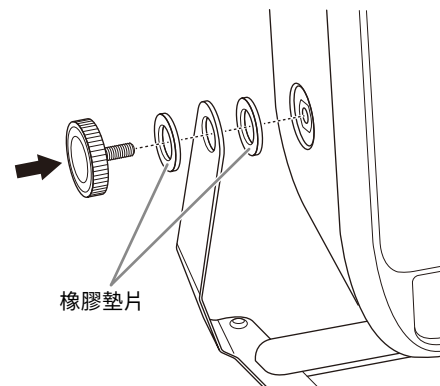

# 使用 Bluetooth® 功能

您只需完成相關設定，即可透過 STAGEPAS100 播放 Bluetooth 裝置 (如行動裝置) 中的音樂。

## 註冊 (配對) Bluetooth® 裝置

首次連線 Bluetooth 裝置之前，您必須先完成「配對」。「配對」是指在一部 Bluetooth 裝置 (例如智慧型手機) 註冊另一部 Bluetooth 裝置 (例如本產品)。完成配對後，即使您終止了兩部裝置之間的 Bluetooth 連線，隨後仍能輕鬆恢復連線。

- 1 確認 [📶] (Bluetooth) LED 已熄燈。  
若 LED 穩定亮燈或持續閃爍，請按 [📶] (Bluetooth) 開關，將 Bluetooth 功能停用。

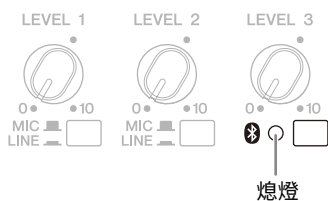

- 2 按住 [📶] (Bluetooth) 開關三秒以上。  
[📶] (Bluetooth) LED 將會快速閃爍，代表本裝置已準備好配對。



- 3 在您想要連線的裝置上開啟 Bluetooth 功能。  
如需進一步資訊，請參閱 Bluetooth 裝置的使用說明書。
- 4 當 Bluetooth 裝置列出其他可連線的 Bluetooth 裝置時，請選取 STAGEPAS100。  
完成配對後，即會建立 Bluetooth 連線，而 [📶] (Bluetooth) LED 也會亮起。



### 註

- STAGEPAS 100 最多允許配對 (註冊) 8 部 Bluetooth 裝置。第 9 部 Bluetooth 裝置配對成功時，最早連線的 Bluetooth 裝置的配對資訊將會遭到刪除。
- 您必須在 2 分鐘內完成 Bluetooth 裝置配對。

## 與 Bluetooth® 裝置建立連線

- 1 按住 [📶] (Bluetooth) 開關一秒鐘。  
[📶] (Bluetooth) LED 將會緩慢閃爍，代表本產品正在搜尋其他裝置。



- 2 在您想要連線的裝置上開啟 Bluetooth 功能。

建立連線之後，[📶] (Bluetooth) LED 將會亮起。若未成功建立連線，請在可供連線的 Bluetooth 裝置列表中選擇 STAGEPAS100。

## 透過 Bluetooth® 裝置播放音樂

您可以透過 Bluetooth 裝置播放音樂，並調整輸出音量。

### 註

- 您無法使用 STAGEPAS 100 調整音量。
- 若您在智慧型手機等 Bluetooth 裝置上播放音樂時收到來電或簡訊，音樂可能會暫停播放。若要避免中斷播放，請啟用飛航模式，並在 Bluetooth 裝置上將 Bluetooth 設為開啟。

## 中斷與 Bluetooth® 裝置的連線

請執行以下操作之一：

- 透過 Bluetooth 裝置中斷連線。(喇叭上的 [📶] (Bluetooth) LED 將會熄滅)。
- 按下喇叭上的 [📶] (Bluetooth) 開關，關閉 Bluetooth 功能 ([📶] (Bluetooth) LED 將會熄滅)。

### 須知

關閉本裝置的電源之前，請務必先關閉 Bluetooth 功能 (確認 [📶] (Bluetooth) LED 已熄燈)，否則本裝置上的配對資訊可能會遺失。

# 為內建電池充電 (僅適用於 STAGEPAS 100BTR)

只要為內建電池充電，就能在免用變壓器的情況下使用 STAGEPAS 100BTR。

## 為電池充電

### 1 為本裝置接上電源 (請參閱第 10 頁的「為本裝置接上電源」)。

將電源線連接至 AC 插座，本裝置即會自動開始為電池充電。

為電池充電期間，[POWER] LED 會閃爍綠燈。

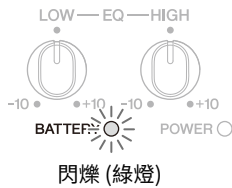

#### 註

- 無論電源開關的狀態是開啟或關閉，電池都會持續充電。
- 有音訊輸入時，充電將會中斷。音訊輸入停止一分鐘後，即會恢復充電。

### 2 請確保 [BATTERY] LED 穩定亮起綠燈 (代表電池已充滿電)。

BATTERY ○ 穩定亮燈 (綠燈)

將電池充滿電通常大約需要 2.5 個小時。

#### 須知

- 若周遭環境過熱或過冷，電池可能無法充電。
- 為維持電池正常功能，請每半年為電池充電一次。

## [BATTERY] LED 狀態

### 接上變壓器時

LED	狀態
穩定亮燈 (綠燈)	已充滿電
閃爍 (綠燈)	正在充電
緩慢閃爍 (紅燈)	周遭環境過熱或過冷，因此電池保護功能已啟動，導致電池無法充電。
快速閃爍 (紅燈)	電池異常

電池出現異常情況時，請關閉本裝置的電源、中斷與變壓器的連接，並聯繫您當地的 Yamaha 經銷商。

### 未接上變壓器時

LED	狀態	電池剩餘電量的判讀指引
穩定亮燈 (綠燈)	已充滿電	100%
穩定亮燈 (黃燈)	電量充足	90 - 51%
閃爍 (黃燈)	電池剩餘電量所剩無多	50 - 1%
閃爍 (紅燈)	剩餘電量為 0	0%
熄燈*	電池異常	—

\* 如果 LED 熄燈，代表可能因下列其中一項原因導致電池異常：

- 在過熱或過冷的環境中使用電池。
- 電池保護功能已啟動。
- 電池存有瑕疵 (深度放電)。
- 電池過度放電。

如果電池在完成充電程序後仍未充滿電，或因某些原因導致電池無法充電，代表電池使用壽命可能已經告終。請聯繫您的 Yamaha 經銷商。

# 疑難排解

## 無法啟動電源。

- 沒有確實接好電源線和變壓器。
- (僅適用於 STAGEPAS 100BTR) 內建電池需要充電。  
在未接上變壓器的情況下使用 STAGEPAS 100BTR 時，請確保內建電池電量充足。

## 電源突然關閉。

散熱不佳時，系統會自動關閉電源以防止過熱。請改善通風以加速冷卻，再重新啟動電源。

## 無法發出聲音。

- 麥克風或樂器等裝置並未正確連接至輸入插孔。
- 相連樂器或音訊裝置的音量調得不夠大。  
請檢查相連樂器或音訊裝置的音量。
- 您正在使用電容式麥克風。  
請改用動圈式麥克風。系統無法為直接連接的電容式麥克風供電。因此，您將無法使用電容式麥克風。
- 輸入訊號聲級過大。  
內部功率放大器部分過載時，系統會將放大器靜音以保護其電路。一段時間後，本裝置將自動重設。

## 聲音失真或發出噪音。

- 各聲道的 [LEVEL] 控制項調得太高。
- [MIC/LINE] 開關設定在 MIC 位置。  
將 [MIC/LINE] 開關調至 MIC 位置時，如果來自音源的輸入聲級偏大，就可能導致聲音失真。請將開關調至 LINE 位置。
- 相連裝置的音量過大。  
請調低外部裝置的音量。
- 電源線或變壓器距離輸入纜線太近。  
請增加間隔距離。

## 聲音不夠大。

- 各聲道的 [LEVEL] 控制項調得太低。
- 對應聲道的 [MIC/LINE] 開關設定在 LINE 位置。  
請將 [LEVEL] 控制項調到最小 (0)，然後將開關調至 MIC 位置，再慢慢調高 [LEVEL] (聲級) 控制項。
- 相連裝置的音量太小。  
請調高外部裝置的音量。

## 高低頻範圍的聲音不平衡。

- [EQ] 控制項調得太大或太小。  
請將 [EQ] 控制項調至中央位置。

## 無法建立 Bluetooth 連線/Bluetooth 音訊的聲音時有時無。

- 您可能誤將本裝置連接至其他 Bluetooth 裝置。  
請先中斷目前的 Bluetooth 連線，再連線至所需的 Bluetooth 裝置。
- 您的 Bluetooth 裝置可能不支援 A2DP 規範。  
請改用支援 A2DP 的 Bluetooth 裝置。
- 本裝置有可能位於發射 2.4 GHz 頻率電磁波的裝置附近，例如無線麥克風發射器、無線 LAN 裝置、微波爐等。  
請將 STAGEPAS 100 裝置裝設於遠離任何電磁波發射裝置之處。  
如果您的 Bluetooth 裝置同時具備無線 LAN 功能，請關閉該功能，僅啟用 Bluetooth 功能。

## (僅限 STAGEPAS 100BTR)

### 電池無法充電。

- 在過熱或過冷的環境中使用電池。  
請將 STAGEPAS 100BTR 移至正常室溫處，並務必等到內建電池恢復正常溫度之後，才開始使用本產品。  
充分等待之後如果仍無法為電池充電，內建電池可能已經故障。請聯繫您的 Yamaha 經銷商。

### 剩餘電池電量快速變少。

內建電池使用壽命可能即將告終。請聯繫您的 Yamaha 經銷商。

- 為維持電池正常功能，請每半年為電池充電一次。
- 電池的使用壽命有限。電池充電容量會因使用頻率及時間流逝等原因逐漸降低。
- 電池使用壽命會因存放方式、操作條件及周遭環境等原因而有所增減。

如果問題仍未解決，請諮詢 Yamaha 經銷商。



# 規格

一般		
系統類型	2 音路，同軸雙放大器主動式喇叭，低音反射型	
頻率範圍 (-10dB)	70 Hz - 20 kHz	
交越	FIR-X, 1.8 kHz	
測得的最高聲壓級 (峰值) IEC noise @ 1 m	120 dB SPL	
換能器		
低頻	直徑	6.5" 錐盆
	音圈	1.7"
	磁鐵	鐵氧體
高頻	隔膜	1.4"
	類型	1" 喉管壓縮驅動器，同軸
	磁鐵	鐵氧體
外殼		
材質，顏色	塑膠 (PP)，黑色	
尺寸 (寬×高×深，含把手和腳座)	239 × 310 × 215 mm	
淨重 (不含變壓器)	5.2 kg (STAGEPAS 100) ; 5.5 kg (STAGEPAS 100BTR)	
螺紋 (把手底部)	1 × 3/8" 深度 12 mm (適用於 1 × 3/8" × 9-11 mm 螺絲)	
包裝內附	電源線 × 1、變壓器 (PA-500) × 1、使用說明書 (本說明書) × 1	
選購配件	BAG-STP100 (攜行袋)	
放大器		
放大器類型	D 類	
額定功率 *1	動態	100 W
	連續	60 W
冷卻	自然冷卻 (無風扇)	
接頭	輸入	INPUT1 : Combo × 1, INPUT2 : Combo × 1, INPUT3 : Stereo mini × 1 (非平衡式)
	輸出	輸出 : XLR3-32 × 1 (CH 1 - CH 3 Mix)
	DC 輸入	DC 輸入端 × 1 (24 V), EIAJ RC5322 型
輸入阻抗	INPUT1、2 : LINE : 5.4 kΩ, MIC : 5.4 kΩ INPUT2 (Hi-Z 開關開啟時) : LINE, MIC : 1 MΩ INPUT3 : 10 kΩ	
輸入靈敏度 (VOLUME : 最大)	INPUT1、2 : LINE : -6 dBu, MIC : -36 dBu INPUT3 : -6 dBu	
最高輸入聲級	INPUT1、2 : LINE : +20 dBu, MIC : -10 dBu INPUT3 : +20 dBu	
Bluetooth	規範 : A2DP 轉碼器 : SBC, MPEG4-AAC 版本 : 5.0 內容保護方法 : SCMS-T 無線輸出 : 1 類 傳輸頻率範圍 : 2,402-2,480 MHz 最高輸出功率 (EIRP) : 9 dBm (8 mW)	
閒置功耗	10 W (閒置), 30 W (1/8 功率)	

變壓器	
電力需求	100 V – 240 V，50/60 Hz
輸出	24.0 V，2.5 A
尺寸	變壓器：150 × 65 × 33 mm，DC 纜線長度：1.5 m
淨重 (不含 AC 纜線)	0.4 kg
電池 (內建；僅限 STAGEPAS 100BTR)	
電池類型	可充電鋰離子電池組
容量	60 Wh
操作時間	最長 6 小時，1/16 功率下可連續運作 5 小時
充電時間 <sup>*2</sup>	大約 2.5 小時
充電溫度	0 – 40°C

0 dBu = 0.775 Vrms。

\*1 額定功率 (120 V，25°C)。此為個別輸出功率值的總和。

在解除軟體保護的情況下測量得出。

動態：個別輸出的峰值功率總和。在解除保護的情況下，以最小負載阻抗測量得出。

連續：在啟動保護的情況下，以標稱阻抗測量得出。

\*2 「充電時間」是將電量完全耗盡的電池重新充滿電的預估時間；實際時間可能因剩餘電池電量和周遭溫度而有出入。

\* 本使用說明書的內容為出版時最新的技術規格。請至Yamaha網站下載最新版本的使用說明書。

## 尺寸

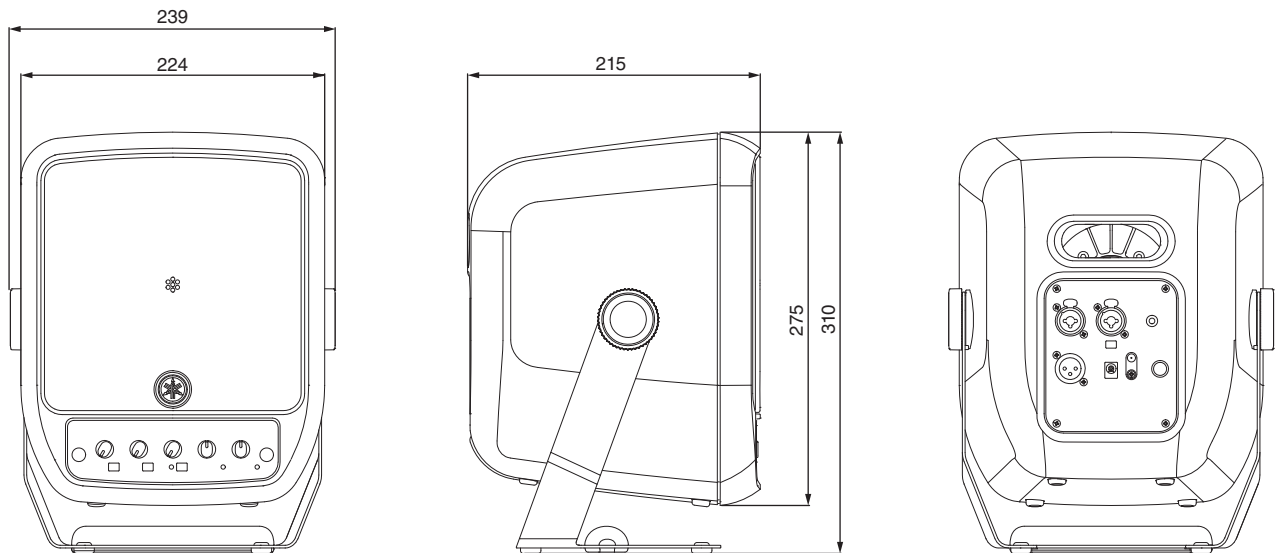

單位：mm

# Block Diagram / Schéma fonctionnel / 框图 / 方块图 / ブロックダイアグラム

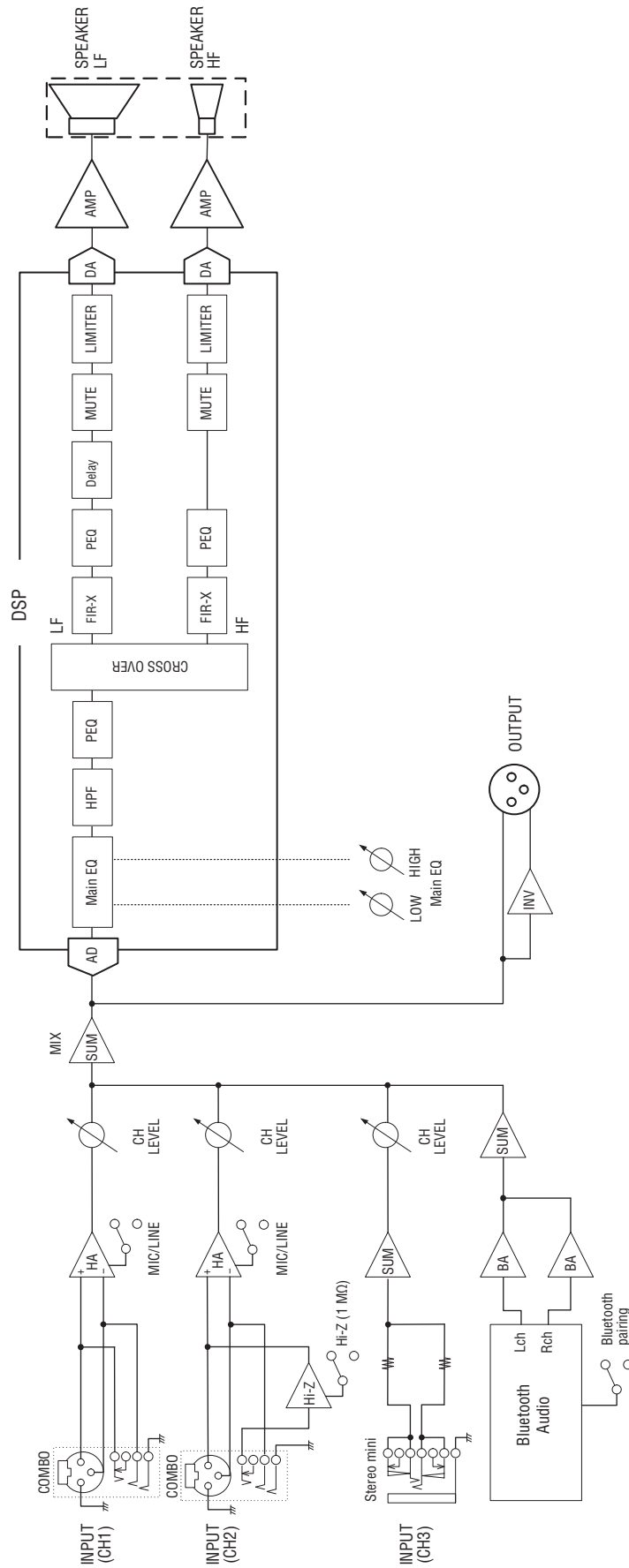

## ADDRESS LIST

### NORTH AMERICA

#### CANADA

**Yamaha Canada Music Ltd.**  
135 Milner Avenue, Toronto, Ontario,  
M1S 3R1, Canada  
Tel: +1-416-298-1311

#### U.S.A.

**Yamaha Corporation of America**  
6600 Orangethorpe Avenue, Buena Park, CA  
90620, U.S.A.  
Tel: +1-714-522-9011

### CENTRAL & SOUTH AMERICA

#### MEXICO

**Yamaha de México, S.A. de C.V.**  
Av. Insurgentes Sur 1647 Piso 9, Col. San José  
Insurgentes, Delegación Benito Juárez, CDMX,  
C.P. 03900, México  
Tel: +52-55-5804-0600

#### BRAZIL

**Yamaha Musical do Brasil Ltda.**  
Praça Professor José Lannes, 40-Cjs 21 e 22,  
Brooklin Paulista Novo CEP 04571-100 – São  
Paulo – SP, Brazil  
Tel: +55-11-3704-1377

#### ARGENTINA

**Yamaha Music Latin America, S.A.,  
Sucursal Argentina**  
Olga Cossettini 1553, Piso 4 Norte,  
Madero Este-C1107CEK,  
Buenos Aires, Argentina  
Tel: +54-11-4119-7000

#### PANAMA AND OTHER LATIN AMERICAN/CARIBBEAN REGIONS

**Yamaha Music Latin America, S.A.**  
Edif. Torre Banco General, Piso 7, Urbanización  
Marbella, Calle 47 y Aquilino de la Guardia,  
Ciudad de Panamá, República de Panamá  
Tel: +507-269-5311

### EUROPE

#### THE UNITED KINGDOM/IRELAND

**Yamaha Music Europe GmbH (UK)**  
Sherbourne Drive, Tilbrook, Milton Keynes,  
MK7 8BL, U.K.  
Tel: +44-1908-366700

#### GERMANY

**Yamaha Music Europe GmbH**  
Siemensstrasse 22-34, 25462 Rellingen, Germany  
Tel: +49-4101-303-0

#### SWITZERLAND/LIECHTENSTEIN

**Yamaha Music Europe GmbH, Branch  
Switzerland in Thalwil**  
Seestrasse 18a, 8800 Thalwil, Switzerland  
Tel: +41-44-3878080

#### AUSTRIA/BULGARIA/ CZECH REPUBLIC/HUNGARY/ ROMANIA/SLOVAKIA/SLOVENIA

**Yamaha Music Europe GmbH  
Branch Austria**  
Schleiergasse 20, 1100 Wien, Austria  
Tel: +43-1-60203900

#### POLAND

**Yamaha Music Europe  
Sp.z o.o. Oddział w Polsce**  
ul. Młynarska 48, 01-171 Warszawa, Poland  
Tel: +48-22-880-08-88

#### MALTA

**Olimpus Music Ltd.**  
Valletta Road, Mosta MST9010, Malta  
Tel: +356-2133-2093

### NETHERLANDS/BELGIUM/ LUXEMBOURG

**Yamaha Music Europe Branch Benelux**  
Wattbaan 1 3439ML Nieuwegein, The Netherlands  
Tel: +31-347-358040

#### FRANCE

**Yamaha Music Europe**  
7 rue Ambroise Croizat, Zone d'activités de Pariest,  
77183 Croissy-Beaubourg, France  
Tel: +33-1-6461-4000

#### ITALY

**Yamaha Music Europe GmbH, Branch Italy**  
Via Tinelli N.67/69 20855 Gerno di Lesmo (MB),  
Italy  
Tel: +39-039-9065-1

#### SPAIN/PORTUGAL

**Yamaha Music Europe GmbH Ibérica, Sucursal  
en España**  
Ctra. de la Coruña km. 17,200, 28231  
Las Rozas de Madrid, Spain  
Tel: +34-91-639-88-88

#### GREECE

**Philippos Nakas S.A. The Music House**  
19th klm. Leof. Lavriou 190 02 Peania – Attiki,  
Greece  
Tel: +30-210-6686168

#### SWEDEN/FINLAND/ICELAND

**Yamaha Music Europe GmbH Germany Filial  
Scandinavia**  
JA Wettergrensgata 1, 400 43 Göteborg, Sweden  
Tel: +46-31-89-34-00

#### DENMARK

**Yamaha Music Denmark,  
Fillial of Yamaha Music Europe GmbH, Tyskland**  
Generatorvej 8C, ST. TH. , 2860 Søborg, Denmark  
Tel: +45-44-92-49-00

#### NORWAY

**Yamaha Music Europe GmbH Germany -  
Norwegian Branch**  
c/o Box 30053, 400 43 Göteborg, Sweden  
Tel: +47-6716-7800

#### CYPRUS

**Yamaha Music Europe GmbH**  
Siemensstrasse 22-34, 25462 Rellingen, Germany  
Tel: +49-4101-303-0

#### RUSSIA

**Yamaha Music (Russia) LLC.**  
Room 37, entrance 7, bld. 7, Kievskaya street,  
Moscow, 121059, Russia  
Tel: +7-495-626-5005

#### OTHER EUROPEAN REGIONS

**Yamaha Music Europe GmbH**  
Siemensstrasse 22-34, 25462 Rellingen, Germany  
Tel: +49-4101-3030

### AFRICA

**Yamaha Music Gulf FZE**  
JAFZA-16, Office 512, P.O.Box 17328,  
Jebel Ali FZE, Dubai, UAE  
Tel: +971-4-801-1500

### MIDDLE EAST

#### TURKEY

**Ertekin Elektronik tic. ve san. as**  
Kagithane Ofis Park Baglar Cad.  
No: 14 D/6 Kagithane 34406  
ISTANBUL / TÜRKİYE  
Tel: +90-212-312-24-24

#### OTHER REGIONS

**Yamaha Music Gulf FZE**  
JAFZA-16, Office 512, P.O.Box 17328,  
Jebel Ali FZE, Dubai, UAE  
Tel: +971-4-801-1500

### ASIA

#### THE PEOPLE'S REPUBLIC OF CHINA

**Yamaha Music & Electronics (China) Co.,Ltd.**  
2F, Yunhedasha, 1818 Xinzha-lu, Jingan-qu,  
Shanghai, China  
Tel: +86-400-051-7700

#### INDIA

**Yamaha Music India Private Limited**  
P-401, JMD Megapolis, Sector-48, Sohna Road,  
Gurugram-122018, Haryana, India  
Tel: +91-124-485-3300

#### INDONESIA

**PT Yamaha Musik Indonesia Distributor**  
Yamaha Music Center Bldg. Jalan Jend. Gatot  
Subroto Kav. 4, Jakarta 12930, Indonesia  
Tel: +62-21-520-2577

#### KOREA

**Yamaha Music Korea Ltd.**  
11F, Prudential Tower, 298, Gangnam-daero,  
Gangnam-gu, Seoul, 06253, Korea  
Tel: +82-2-3467-3300

#### MALAYSIA

**Yamaha Music (Malaysia) Sdn. Bhd.**  
No.8, Jalan Perbandaran, Kelana Jaya, 47301  
Petaling Jaya, Selangor, Malaysia  
Tel: +60-3-78030900

#### SINGAPORE

**Yamaha Music (Asia) Private Limited**  
Block 202 Hougang Street 21, #02-00,  
Singapore 530202, Singapore  
Tel: +65-6740-9200

#### TAIWAN

**Yamaha Music & Electronics Taiwan Co.,Ltd.**  
2F., No.1, Yuandong Rd., Banqiao Dist.,  
New Taipei City 22063, Taiwan (R.O.C.)  
Tel: +886-2-7741-8888

#### THAILAND

**Siam Music Yamaha Co., Ltd.**  
3, 4, 15, 16th Fl., Siam Motors Building,  
891/1 Rama 1 Road, Wangmai,  
Pathumwan, Bangkok 10330, Thailand  
Tel: +66-2215-2622

#### VIETNAM

**Yamaha Music Vietnam Company Limited**  
15th Floor, Nam A Bank Tower, 201-203 Cach  
Mang Thang Tam St., Ward 4, Dist.3,  
Ho Chi Minh City, Vietnam  
Tel: +84-8-3818-1122

#### OTHER ASIAN REGIONS

<http://asia.yamaha.com/>

### OCEANIA

#### AUSTRALIA

**Yamaha Music Australia Pty. Ltd.**  
Level 1, 80 Market Street, South Melbourne,  
VIC 3205, Australia  
Tel: +61-3-9693-5111

#### REGIONS AND TRUST TERRITORIES IN PACIFIC OCEAN

<http://asia.yamaha.com/>

雅马哈乐器音响（中国）投资有限公司

上海市静安区新闻路 1818 号云和大厦 2 楼

客户服务热线：4000517700

公司网址：<https://www.yamaha.com.cn>

制造商：雅马哈株式会社

制造商地址：日本静冈县滨松市中区中泽町 10-1

厂名：伟易达（东莞）电讯有限公司

厂址：中国广东省东莞市寮步下岭贝工业区

台灣山葉音樂股份有限公司

YAMAHA MUSIC & ELECTRONICS TAIWAN CO., LTD.

<https://tw.yamaha.com>

總公司：(02) 7741-8888 新北市板橋區遠東路 1 號 2 樓

客服專線：0809-091388

ヤマハ株式会社

〒430-8650 静岡県浜松市中区中沢町 10-1

Yamaha Pro Audio global website  
<https://www.yamahaproaudio.com/>  
Yamaha Downloads  
<https://download.yamaha.com/>

© 2022 Yamaha Corporation  
Published 12/2022  
2022年12月 发行  
MWOD-A0

VEY7230